

SC 02

سلائی آپریشن سے پہلے کے بنیادی اصول

لاک سٹیج سیونگ مشین

پیگاس

لاک سٹیج اور سلائی مشین کی حفاظت



Instructor: Yasuomi Mori
ToT in Sep 2019-Mar 2020
Version 1.0

لاک مشین کی سلائی کے لئے عملی تیکنیک

لاک سٹیچ سلائی مشین وہ سلائی مشین ہے جو گھریلو استعمال کے لئے مشہور ہے۔

موجودہ لاک سٹیچ سلائی مشینیں زیادہ تر خود کار طریقے سے تھریڈ کٹر استعمال ہوتی ہیں۔

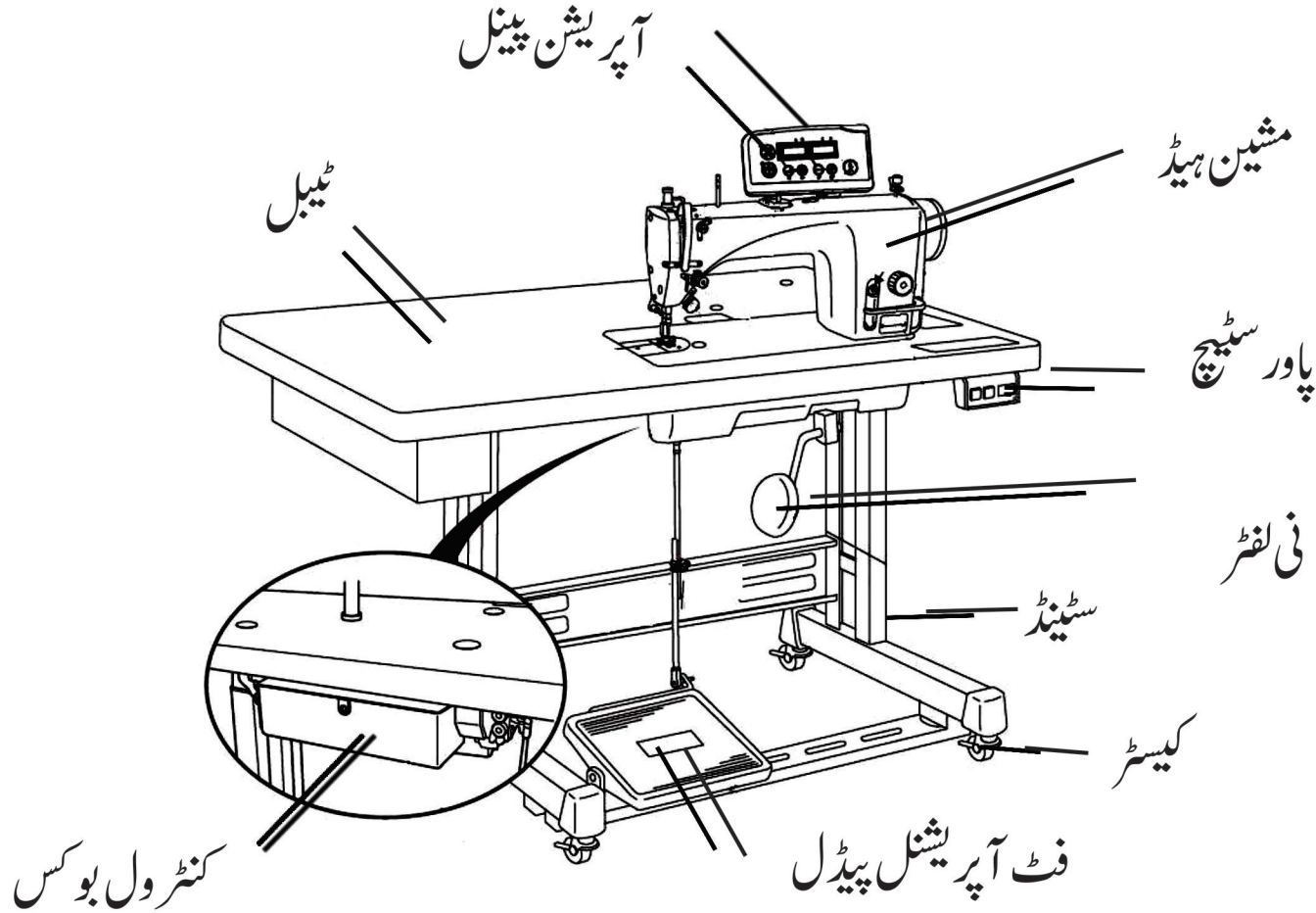

پارٹس نام

پریس ایڈجسٹمنٹ کرنے وال آلہ

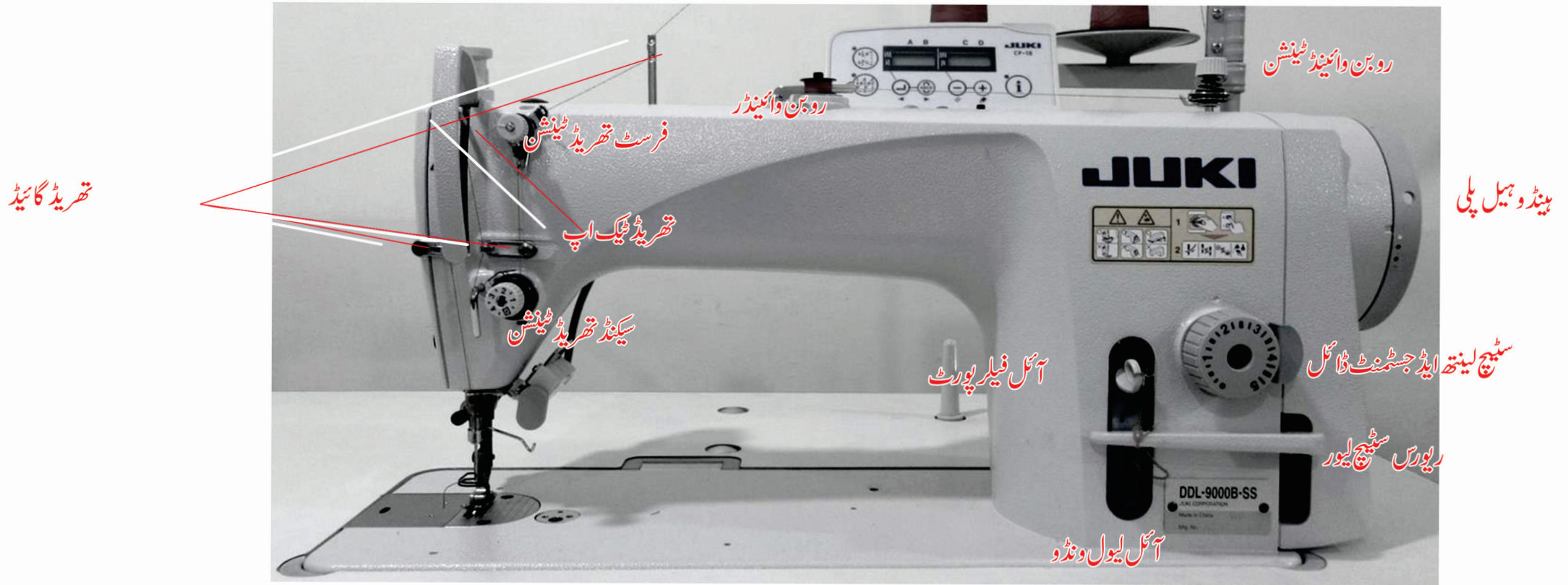

پارٹس نام

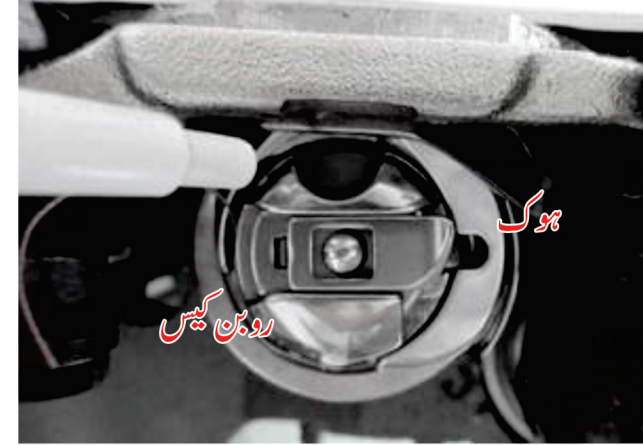
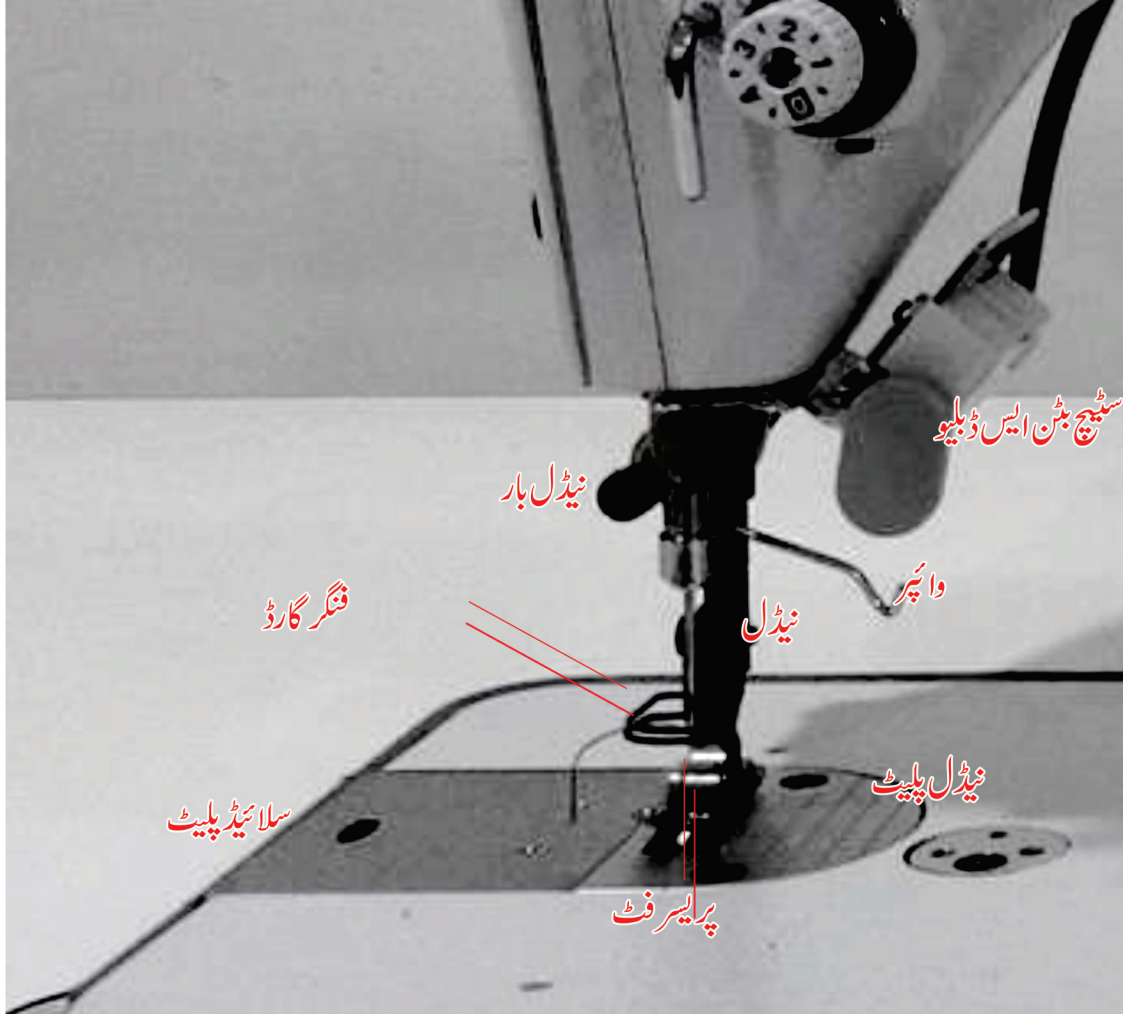

تھریڈ مر کے لئے ایلو مینیم بوبن کا استعمال۔

مشین چلانے پر حالت درست کریں

سیدھے بیٹھیں اور اس حالت کو برقرار رکھیں، اس سے آپ کو ایک ماہر آپریٹر بننے میں مدد ملے گی

سٹنگ ۱

سیدھے بیٹھیں اور اس حالت کو برقرار رکھیں، اس سے آپ کو ایک ماہر آپریٹر بننے میں مدد ملے گی

اپنی اونچائی کے مطابق کرسی کو ایڈجسٹ کریں۔

سیدھے بیٹھو اور پیچھے کی طرف جھکاؤ نہیں۔

خود کو قائم رکھیں تاکہ آپ کے جسم کا مرکز نیڈل بار کے متوازی ہو،

اپنے اور میز کے درمیان اعتدال پسند فاصلہ برقرار رکھنا۔

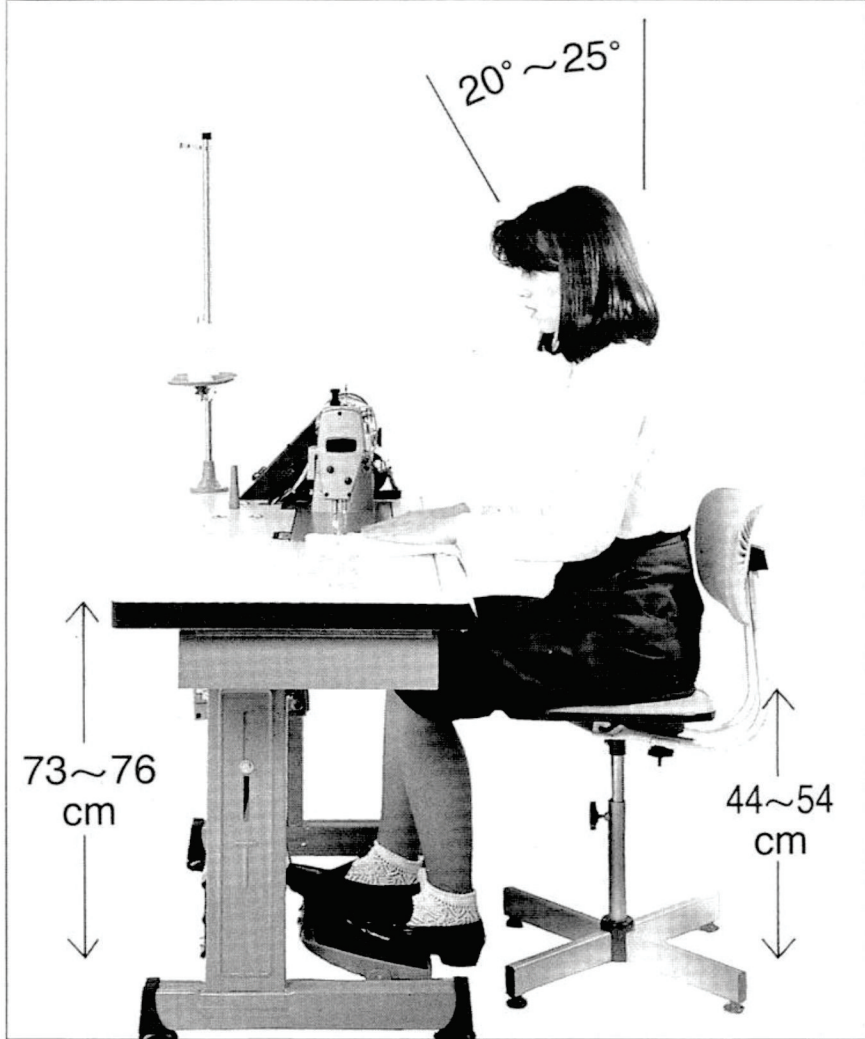

مشین چلانے پر حالت درست کریں

فٹ پوزیشن

اپنے پیروں کو پیڈل پر رکھیں
جیسا کہ نیچے کی تصویر میں دکھایا گیا ہے۔



گھٹنے کی پوزیشن

بیٹھ کر اور اپنے آپ کو صحیح طریقے سے بیٹھنے کے بعد، گھٹنے کا لفٹر دکھائے گئے مقام پر رکھیں
تصویر میں تاکہ جب آپ کے دائیں گھٹنے کے ذریعہ دباؤ کا پاؤں اوپر کی طرف بڑھ جائے۔

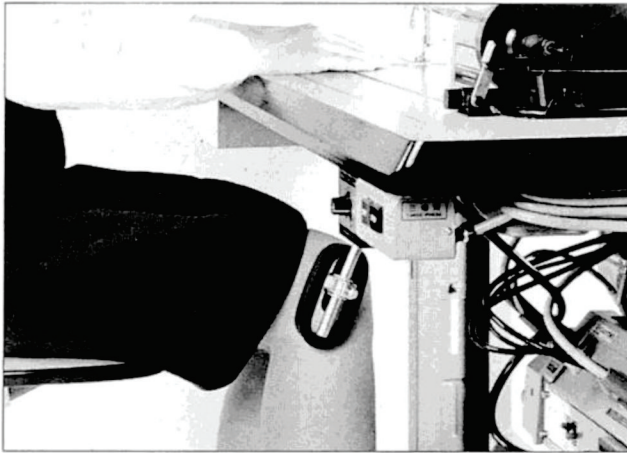

مشین چلانے پر حالت درست کریں

پیڈل آپریشن میں چار مراحل ہیں۔

پیڈل اینگل	مشین ایکشن	پیڈل اوپریشن	اقدامات
	زیادہ سے زیادہ آپریشن کی رفتار	اپنے پاؤں کو پیڈل پر مضبوطی سے نیچے دبائیں	1
	کم آپریشن کی رفتار	اپنے پاؤں کو پیڈل پر آہستہ سے نیچے دبائیں	2
	مشین رک جاتی ہے جب نیڈل کم پوزیشن پر ہوتی ہے	پیڈل کو غیر جانبدار پوزیشن پر لوٹائیں	3
	دھاگے کو کاٹنے کے بعد، جب نیڈل اوپری آپریشن میں ہوتی ہے تو مشین رک جاتی ہے	پیڈل پر مضبوطی سے نیچے دبائیں تاکہ یہ اوپر کی طرف بڑھ جائے۔	4

نیڈل تبدیل کرنا

پیڈل آپریشن میں چار مراحل ہیں۔

جب نیڈل تبدیل کرنی ہو تو
مشین کو پاور آف کریں



نیڈل بار ہول میں مکمل طور پر نیڈل داخل کریں

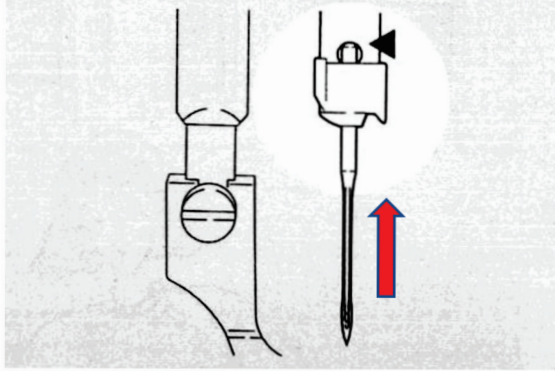

نئی نیڈل کو اپنے بائیں ہاتھ میں تھامیں۔

نیڈل کلیپ انگوٹھے سے ڈھیلے درمیانے سائز کے سکر وڈرائیور کے ساتھ

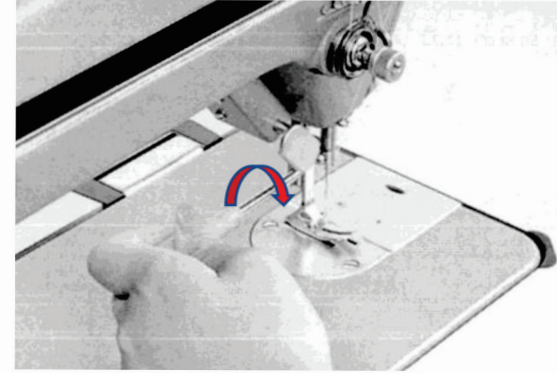

اس کے بعد، اپنے بائیں ہاتھ سے سکر وڈرائیور کی
نوک کی حمایت کریں، اور اپنے دائیں ہاتھ سے
نیڈل کلیپ کے انگوٹھے کے سکر وڈرائیور پر سخت کریں۔

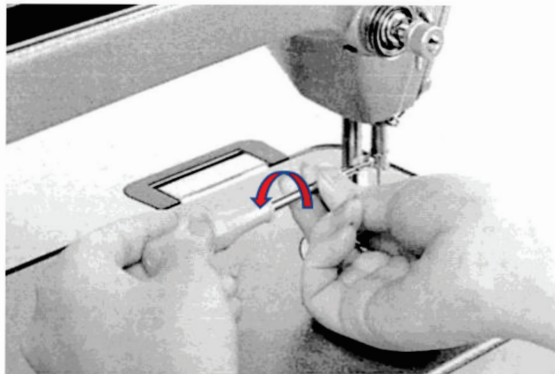

اپنے بائیں ہاتھ سے نیڈل کی مدد کریں۔
سکر وڈرائیور کے ساتھ نیڈل کلیپ کے انگوٹھے سے سکر وڈرائیور
سخت کرنا شروع کریں، لیکن پوری طرح سے تنگ نہ کریں۔



طویل حصے تک سوئی بار کو موڑیں
سوئی نالی کے چہرے بائیں
(سوئی اسکارف کا سامنا دائیں طرف ہوتا ہے)۔

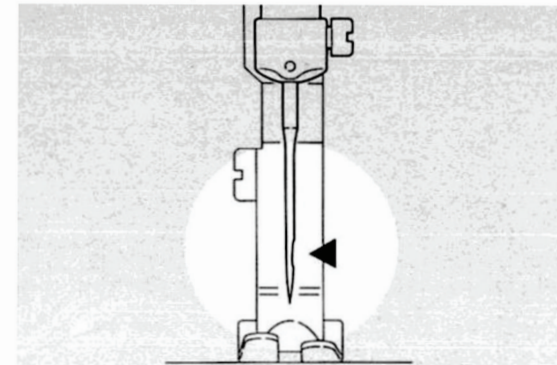

نیڈل تبدیل کرنا

اے کے ڈائریکٹر اور سلائی مشین شروع کریں۔

بوہن سی اور کی سمت میں گھومتا ہے

بوہن دھاگہ زخمی ہو گیا ہے۔ بوہن وانڈر

گھومتے ہی ان خود بخود سمیٹتے ہی ختم ہو گیا۔

ٹی بوہن کو ہٹادیں اور بوہن دھاگے کو کاٹیں

تھریڈ کٹ برقرار رکھنے والے ۳ کے ساتھ۔

جب بوہن کی سمیٹ مقدار کو ایڈجسٹ کرتے ہو

دھاگہ سست سکریو ۱۴ اور بوہن منتقل کریں

کی سمت لیور ۲ سمیٹیں۔ پھر B یا A

سیٹ سکرو ۴ سخت کریں۔

کی سمت میں: گھٹا A

بی کی سمت میں: اضافہ

بوہن وانڈر میں گہرائی میں بوہن داخل کریں

تا کہ جب تک یہ مزید نہیں جائے گا۔

بوہن دھاگے سے نکالا ہوا پاس کریں

اسپول دھاگے کے اسٹینڈ کے دائیں جانب آرام کیا گیا

کے اعداد و شمار میں دکھایا گیا ہے کے طور پر حکم کے بعد

بائیں۔ اس کے بعد، بوہن کے اختتام پر سمت سے چلائیں

بائیں پر کئی بار دھاگے ڈالیں۔

(ایلو مینیم بوہن کی صورت میں، سمیٹنے کے بعد

گھڑی کی طرف بوہن دھاگے کا اختتام، ہوا

گھڑی کے برعکس

بوہن دھاگے کو دبانے کے لئے متعدد بار دباؤ

آسانی کے ساتھ بوہن دھاگا)

میں بوہن وانڈر ٹرپ لچ ۲ دبائیں

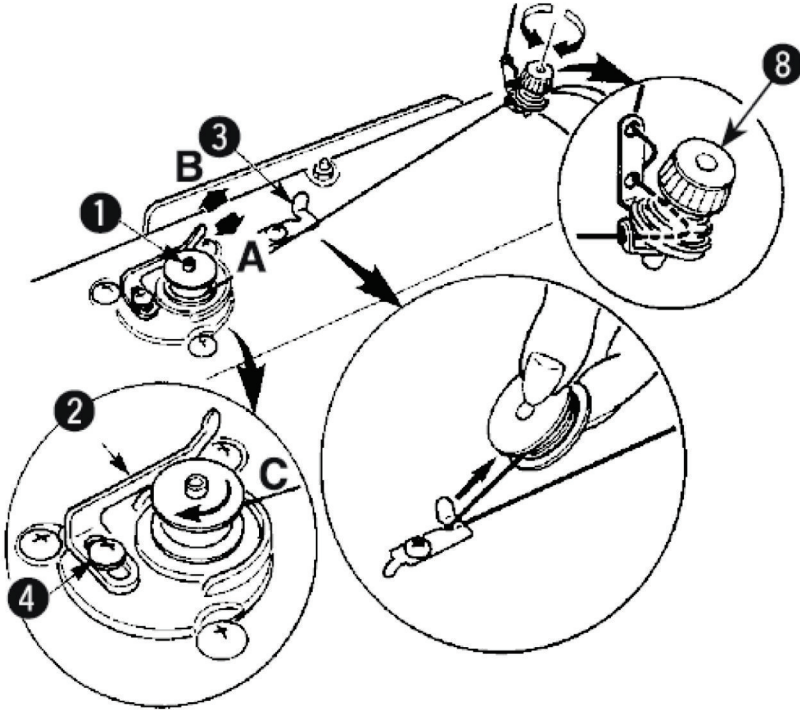

نچلے لوپر دھاگے کو چلانے کی عکاسی

● Good

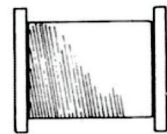

● Bad

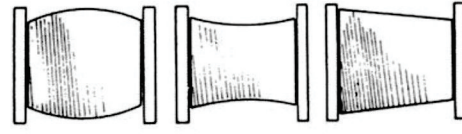

بوہن تھرڈ ایڈ جسٹمنٹ

بوہن کیس میں بوہن رکھیں

دھاگے کے سوراخ کے ذریعے اور تناؤ بہار کے نیچے کیس سے پھلتے دھاگے کے اختتام کو منتقل کریں۔

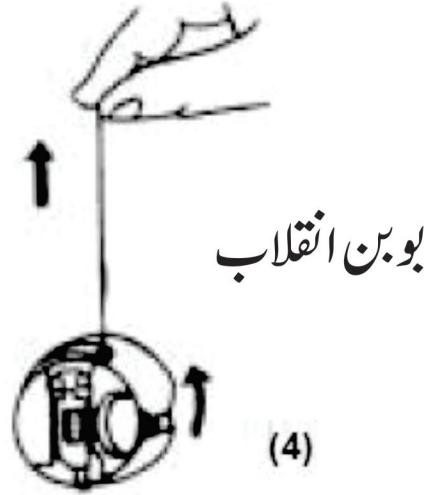
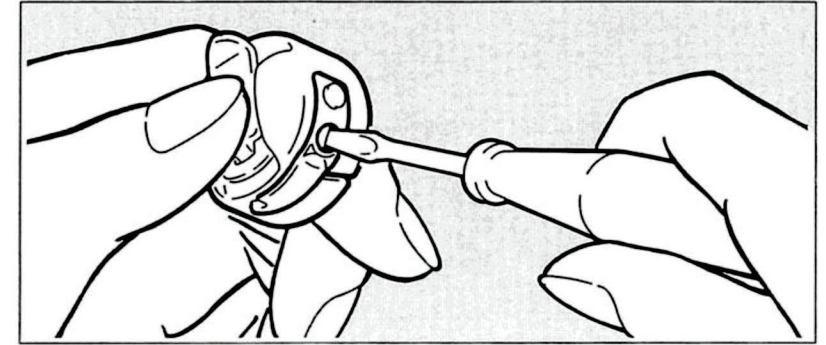
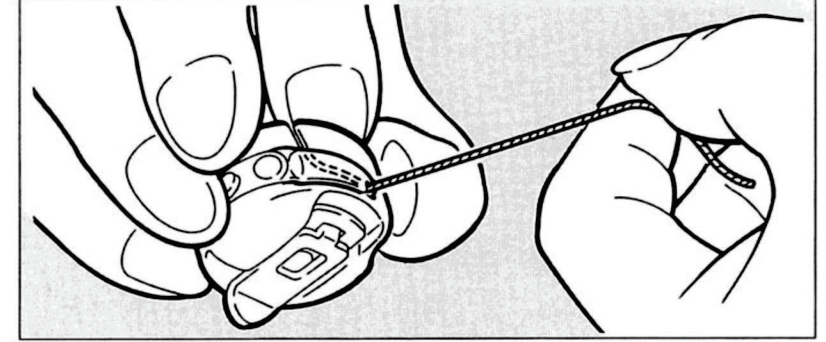
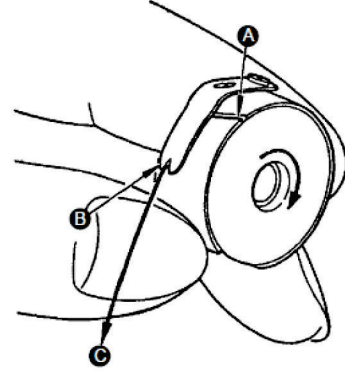

(4)

دھاگے کا اختتام پکڑیں اور بوہن لٹکنے دیں۔ اگر یہ آہستہ آہستہ اترتا ہے تو، یہ صحیح تناؤ کی نشاندہی کرتا ہے۔ جب تناؤ بہت کم ہو جاتا ہے تو، کیس تیزی سے نیچے آ جاتا ہے۔ کشیدگی کے موسم بہار کو سخت کریں۔ جب تناؤ بہت تنگ ہے، معاملہ نہیں اترے گا۔ کشیدگی کا موسم بہار ڈھیلے۔

بو بن کیس دا خل کرنا

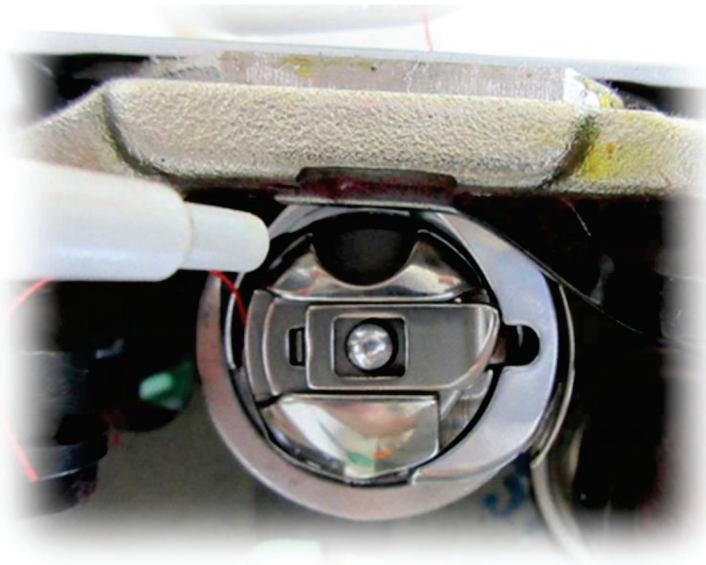
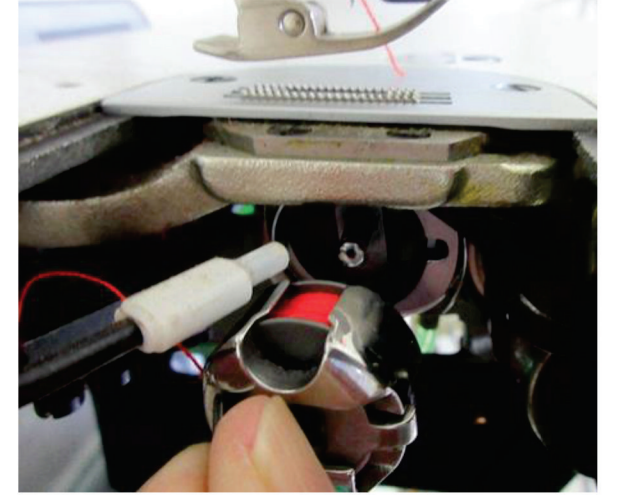
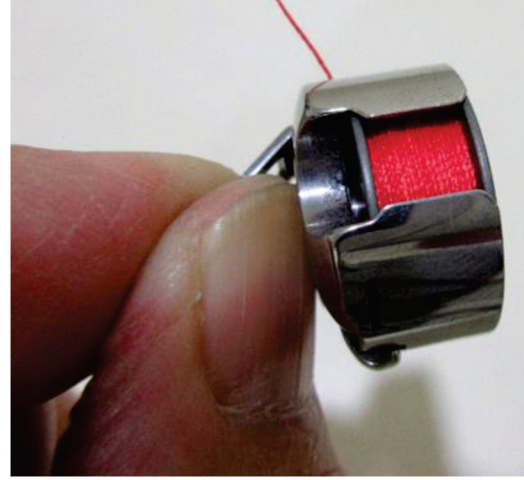

بو بن کیس لیچ کھولیں، اسے بائیں ہاتھ کی
انگلی اور انگوٹھے سے تھامے رکھیں،
اوپری جگہ پر کھلی جگہ رکھیں۔

بو بن کیس کو ہک میں ڈالتے وقت کھلی جگہ رکھیں

نیڈل کے دھاگے کو تھریڈ کرنا

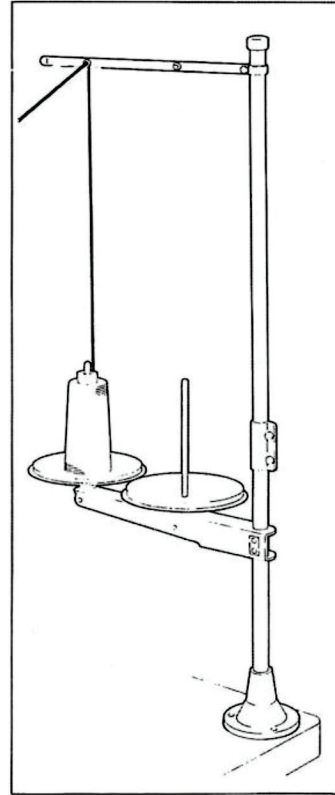
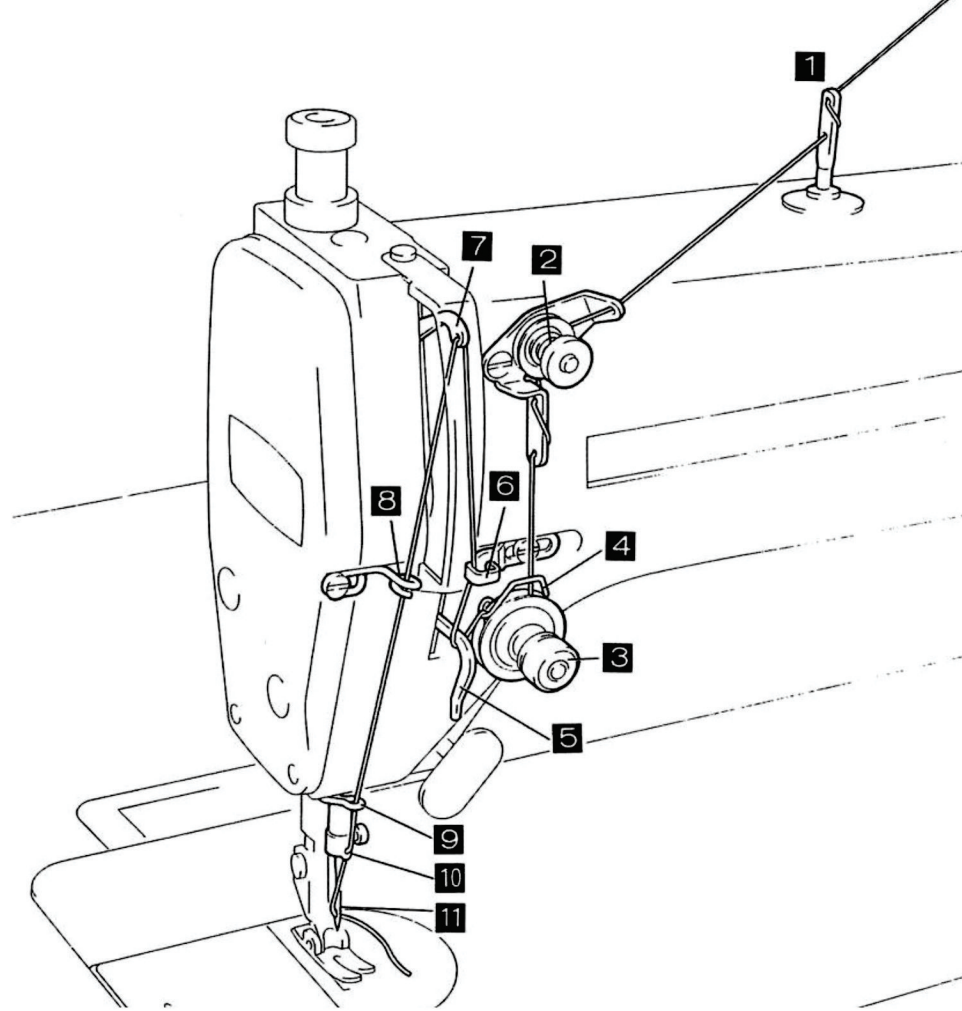

یہاں تک کہ دھاگوں کے درمیان تناؤ بھی

یہاں تک کہ انجکشن کے دھاگے اور لوئر دھاگے کے درمیان لوپنگ اچھی سلائی کے لئے ضروری ہے۔
نچلے لوپر تھریڈ تناؤ کو چیک کریں اور اسے تھریڈ ٹینشن سکرو سے ایڈجسٹ کریں۔

یہاں تک کہ تناؤ

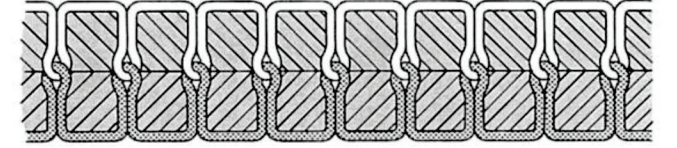

انجکشن کا دھاگہ بہت سخت ہے۔ (لوئر لوئر کا دھاگہ ڈھیل ہے۔)

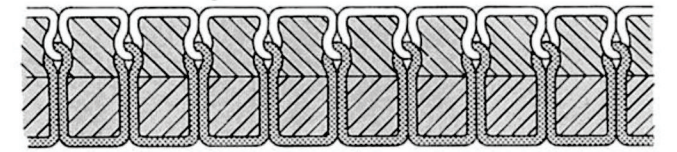

انجکشن کا دھاگہ بہت ڈھیلا ہے۔ (لوئر لوئر تھریڈ سخت ہے۔)

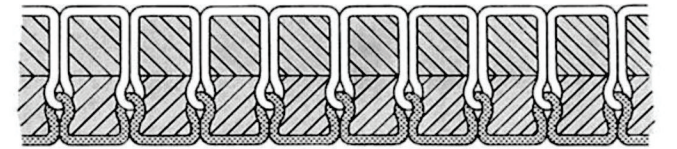

پریشرباؤں ایڈ جسٹمنٹ

پریشرباؤں ٹینشن ایڈ جسٹمنٹ سکرو کو گھڑی کی سمت موڑ دیں clock تناؤ بڑھانے کے لیے

موٹا کپڑا
غیر مسلسل کپڑے

پریشرباؤں ٹینشن ایڈ جسٹمنٹ سکرو کاؤنٹر گھڑی کی سمت کارخ کریں clock کشیدگی کم کرنے کے لیے

پتلا کپڑا
مسلسل کپڑے

لمبائی ایڈ جسٹمنٹ سلائی

سلائی کی لمبائی ایک سلائی کی لمبائی ہے۔ سلائی کی لمبائی ایڈ جسٹ کرنے والے ڈائل کو موڑ کر لمبائی کو ایڈ جسٹ کریں۔

یہ ریورس سلائی لیور کے اوپر واقع ہے۔

ڈائل پر جتنی بڑی تعداد سلائی کی لمبائی ہوگی۔

ریورس سلائی لیور نیچے کی طرف دبائیں۔ ریورس سلائی کے ل

ریورس کو دبانے پر ریورس سلائی کی جاسکتی ہے۔