



**Барилга, хот
байгуулалтын яам
(БХБЯ)**

**Японы Олон
Улсын Хамтын
ажиллагааны
байгууллага
(ЖАЙКА)**

**Үндэсний Хөгжлийн
газар
(ҮХГ)**

**Үндэсний хөгжлийн цогц төлөвлөгөө
боловсруулах төслийн**

**Туршилтын төсөл, нэмэлт судалгааны
тайлан**

2021 оны 12-р сар

**RECS International Inc.
PADECO Co., Ltd.
Nippon Koei Co., Ltd.**

Валютын ханш (2021 оны 05-р сарын 20-ны байдлаар):
1.00 төгрөг = 0.00038 ам. доллар
1.00 төгрөг = 0.04 иен
Эх үүсвэр: OANDA.COM(<http://www.oanda.com>)

ГАРЧИГ

БҮЛЭГ 1	ТУРШИЛТЫН ТӨСЛҮҮДИЙГ БОЛОВСРУУЛАХ, СОНГОХ ҮЙЛ ЯВЦ	6
1.1	Ерөнхий тойм	6
1.2	Туршилтын төслүүдийг сонгох үйл явц	7
1.3	Туршилтын төслүүдийг тодорхойлох үйл явц	9
БҮЛЭГ 2	ТУРШИЛТЫН ТӨСЛҮҮДИЙГ ХЭРЭГЖҮҮЛЭХ, ҮНЭЛЭХ ҮЙЛ ЯВЦ	10
2.1	Туршилтын төслүүдийг хэрэгжүүлэх үйл ажиллагаа	10
2.2	Туршилтын төслийг үнэлэх үнэлгээний тогтолцоо	10
БҮЛЭГ 3	ТУРШИЛТЫН ТӨСЛҮҮДИЙН ТАЛААРХ ЕРӨНХИЙ ТОЙМ, ОЛОЛТ АМЖИЛТ.....	12
3.1	Улаанбаатар хотын Олон улсын нисэх онгоцны шинэ буудлын ачаа тээврийн терминалыг байгуулахад дэмжлэг үзүүлэх судалгаа	12
3.2	“Өртөө” авто зам дагуух үйлчилгээний цогцолбор байгуулах судалгаа	20
3.3	Зайны сургалтыг бэхжүүлэх төсөл	44
3.4	Аж үйлдвэрийн салбар болон их, дээд сургуулиуд, эрдэм шинжилгээний хүрээлэнгүүд, академийн хоорондын уялдаа холбоог сайжруулах төсөл.....	64
3.5	Үлэг гүрвэлийн музей байгуулах судалгаа	74
БҮЛЭГ 4	НЭМЭЛТ СУДАЛГАА	91
4.1	Орон нутагт мэдээллийн платформ байгуулах судалгаа	91
4.2	Түүх, соёлын дурсгалт барилга байгууламжийг хүчитгэх замаар ашиглалтын хугацааг уртасгах туршилтын төсөл.....	100
4.3	Төр, хувийн хэвшлийн түншлэлийн чадавхыг бэхжүүлэх судалгаа	110
4.4	Бүсчилсэн хөгжлийг дэмжих чадавхыг үнэлэх, бэхжүүлэх арга хэмжээ.....	127
4.4.1	Орон нутгийн захиргааны байгууллагын чадавхын үнэлгээг хийх хэрэгцээ шаардлага.....	127
4.4.2	Сонгогдсон аймгийн захиргааны байгууллагын чадавхын үнэлгээ	128
4.4.3	Бүсчилсэн хөгжлийг дэмжих чадавхыг бэхжүүлэх санал.....	161
4.4.4	Аймгийн захиргааны байгууллагын чадавхыг бэхжүүлэх талаар санал	164

ХҮСНЭГТИЙН ЖАГСААЛТ

Хүснэгт 1.2.1	Санал болгож буй туршилтын төслүүд, сонгон шалгаруулалтын үр дүн	8
Хүснэгт 1.3.1	ҮХЦТ-ний хүрээнд туршилтын төслүүдийг тодорхойлох нь	9
Хүснэгт 2.1.1	Туршилтын төслүүдийн ерөнхий үнэлгээ	11
Хүснэгт 3.1.1	Ачаа тээврийн терминалын хөгжлийг дэмжих төслийн 1-р үе шатны үнэлгээ	16
Хүснэгт 3.1.2	Ачаа тээврийн терминалын хөгжлийг дэмжих төслийн 2-р үе шатны үнэлгээ	18
Хүснэгт 3.2.1	“Мичи-но-эки”-г хариуцан байгуулсан этгээдийн төрөл	27
Хүснэгт 3.2.2	“Мичи-но-эки”-гийн үйл ажиллагааны менежмент хариуцсан этгээдийн төрөл	27
Хүснэгт 3.2.3	Сургалт, семинарын үеэрх Өртөөний менежменттэй холбоотой гаргасан гол саналууд	37
Хүснэгт 3.2.4	“Өртөө” авто зам дагуух үйлчилгээний цогцолбор байгуулах судалгааны Үнэлгээний 1-р үе шат	38
Хүснэгт 3.2.5	“Өртөө” авто зам дагуух үйлчилгээний цогцолбор байгуулах судалгааны Үнэлгээний 2-р үе шат	40
Хүснэгт 3.3.1	Төсөлд хамрагдсан сурагчдын ерөнхий мэдээлэл	48
Хүснэгт 3.3.2	Сурагчдын анги, бүлэг	51
Хүснэгт 3.3.3	1-р ангийн шалгалтын дүн, сурагч бүрээр	52
Хүснэгт 3.3.4	2-р ангийн шалгалтын дүн, сурагч бүрээр	53
Хүснэгт 3.3.5	1-р үе шат: Зайны сургалтыг бэхжүүлэх төслийн үнэлгээ	59
Хүснэгт 3.3.6	2-р үе шат: Зайнаас боловсрол олгох төслүүдийн үнэлгээ	61
Хүснэгт 3.4.1	МХХТ-ийн салбар болон академи хоорондын хамтын ажиллагааг дэмжих төслийн 1-р үе шатны үнэлгээ	69
Хүснэгт 3.4.2	МХХТ-ийн салбар болон академи хоорондын хамтын ажиллагааг дэмжих төслийн 2-р шатны үнэлгээ	71
Хүснэгт 3.5.1	Говийн үлэг гүрвэлийн музейг байгуулахад шаардлагатай анхдагч зардал	80
Хүснэгт 3.5.2	Үйл ажиллагааны зардал, орлого	81
Хүснэгт 3.5.3	Говийн үлэг гүрвэлийн музей байгуулах төслийн 1-р үе шатны үнэлгээ	82
Хүснэгт 3.5.4	Говийн үлэг гүрвэлийн музей байгуулах төслийн 2-р үе шатны үнэлгээ	85
Хүснэгт 4.1.1	ОНМП-ын үйл ажиллагаа	95
Хүснэгт 4.2.1	Барилгын тухай хуульд өөрчлөлт оруулах санал	102
Хүснэгт 4.2.2	Түүх, соёлын дурсгалт барилга байгууламжийг тодорхойлох шалгуур, үзүүлэлт	104
Хүснэгт 4.2.3	Түүх, соёлын дурсгалт барилга байгууламжийг үнэлсэн жишээ	107
Хүснэгт 4.2.4	Түүх, соёлын дурсгалт барилга байгууламжид зэрэглэл тогтоосон жишээ	108
Хүснэгт 4.3.1	Судалгааны ерөнхий бүтэц	110
Хүснэгт 4.3.2	Судалгааны хүлээгдэж буй үр дүн	113
Хүснэгт 4.3.3	Түншлэлийн талаар төрөөс баримтлах бодлогын зорилго, зорилт, зарчим	114
Хүснэгт 4.3.4	Түншлэлийн төрөл, хэлбэрүүд	114
Хүснэгт 4.3.5	ТХХТ-ийн талууд	115
Хүснэгт 4.3.6	Концессын төрлүүд	116
Хүснэгт 4.3.7	“Алсын хараа-2050” бодлогын баримт бичигт тусгагдсан ТХХТ-тэй холбоотой зорилт, үйл ажиллагаа	116
Хүснэгт 4.3.8	Монгол Улсын дунд хугацааны (2020-2025) тогтвортой хөгжлийн бодлогын тэргүүлэх чиглэл	118
Хүснэгт 4.3.9	Монгол Улсын Засгийн газрын 2020-2024 оны үйл ажиллагааны хөтөлбөрт тусгагдсан ТХХТ-тэй холбоотой үйл ажиллагаа	119
Хүснэгт 4.3.10	ТХХТЗ, ТХТЗ-ийн харьцуулалт	121
Хүснэгт 4.3.11	Барих-шилжүүлэх төрлийн концессын гэрээний дүн, салбараар	122

Хүснэгт 4.3.12	Барих-шилжүүлэх төрлөөс бусад төрлийн концессын гэрээний дүн, салбараар	123
Хүснэгт 4.3.13	Орон нутагт хэрэгжүүлж буй концессын төслүүд (2018 оны байдлаар)	124
Хүснэгт 4.3.14	ТХХТ-ийн хүрээнд хэрэгжүүлэх боломжтой/төлөвлөсөн төслүүд	126
Хүснэгт 4.4.1	Чадавхын үнэлгээний бүтэц	130
Хүснэгт 4.4.2	Судалгаанд оролцогчид	132
Хүснэгт 4.4.3	Орон нутгийн захиргааны байгууллагад түгээмэл байдаг албан тушаалууд ба тэдгээрийн чиг үүрэг.....	133
Хүснэгт 4.4.4	Хүснэгт 4.4.5 Сургалтын туршлага ба хэрэгцээ.....	137
Хүснэгт 4.4.5	Өөрийгөө таньж мэдэх чадварын үнэлгээний онооны хураангуй.....	138
Хүснэгт 4.4.6	Мэргэжилтний чадавхын үнэлгээ	142
Хүснэгт 4.4.7	Төрийн албан хаагчийн тоо болон нутгийн захиргааны байгууллагад ажилладаг нэг төрийн албан хаагчид ноогдох хүний тоо.....	143
Хүснэгт 4.4.8	Судалгаанд хамрагдсан байгууллагуудын албан хаагчдын тоо ба шаардлагатай албан хаагчийн тоо.....	144
Хүснэгт 4.4.9	Хүмүүн капиталын гол бэрхшээлүүд.....	145
Хүснэгт 4.4.10	2021 оны орон нутгийн төсөв (сая төгрөг)	149
Хүснэгт 4.4.11	Төрийн үйлчилгээний талаар иргэдийн сэтгэл ханамж.....	151
Хүснэгт 4.4.12	ЗДТГ-ын хэлтсүүдийн чиг үүрэг.....	154
Хүснэгт 4.4.13	Аймгийн ЗДТГ-ын хамтран ажиллагч байгууллагууд	156
Хүснэгт 4.4.14	Орон нутгийн засаг захиргааны байгууллагын ил тод байдал	159
Хүснэгт 4.4.15	Булган, Хөвсгөл аймгийн Засаг даргын үйл ажиллагааны хөтөлбөрт тусгагдсан төвлөрлийг сааруулахтай холбоотой зорилтууд	160
Хүснэгт 4.4.16	Монгол Улсын бүс болон аймгуудын төсвийн тэнцэл	163
Хүснэгт 4.4.17	Бүсчилсэн хөгжлийг хангах чадавхыг бэхжүүлэх хэрэгцээ	164

ЗУРГИЙН ЖАГСААЛТ

Зураг 1.2.1	Төслийг үнэлэх үнэлгээний схем	8
Зураг 2.1.1	Туршилтын төслийг хэрэгжүүлэх үйл ажиллагааны дараалал.....	10
Зураг 3.1.1	Улаанбаатар хотын хувийн хашаанд логистикийн үйл ажиллагаа эрхэлж буй байдал (2019).....	14
Зураг 3.1.2	Улаанбаатар хот орчимд байршуулахаар төлөвлөгдсөн логистикийн төвүүд.....	15
Зураг 3.1.3	ЭКО төв ойлголт	16
Зураг 3.2.1	Боломжит байршлууд.....	24
Зураг 3.2.2	Судалгааны үеэр	24
Зураг 3.2.3	Туршилтын төслийн хүрээнд хамрагдсан байршлууд.....	25
Зураг 3.2.4	“Мичи-но-эки”-г барьж байгуулах бэлтгэл үйл явц: (1) Хамтарсан	28
Зураг 3.2.5	“Мичи-но-эки”-г барьж байгуулах бэлтгэл үйл явц: (2) Бие даасан	29
Зураг 3.2.6	“Мичи-но-эки”-г байгуулахад шаардлагдах хугацаа	30
Зураг 3.2.7	Шинээр барих боломжит байршлууд	32
Зураг 3.2.8	Фермерийн аялал жуулчлал	33
Зураг 3.2.9	Уран тогоо уул.....	33
Зураг 3.2.10	Лах Баян уул	33
Зураг 3.2.11	Хар бухын балгас.....	33
Зураг 3.2.12	Цагаан дэл агуй	34
Зураг 3.2.13	Уул уурхайн аялал жуулчлал	34
Зураг 3.2.14	Ээж мод.....	34
Зураг 3.2.15	Тужийн нарс.....	34
Зураг 3.2.16	Онлайн сургалт.....	38
Зураг 3.2.17	Семинарын үеэр	38
Зураг 3.3.1	Туршилтын төсөлд ашиглах зайны сургалтын загвар.....	46
Зураг 3.3.2	Зайны сургалтын стандарт загвар /төсөл/.....	51
Зураг 3.3.3	1-р ангийн сурагчдын ерөнхий дүн, байршил болон сурагчийн төрлөөр ..	53
Зураг 3.3.4	2-р ангийн сурагчдын ерөнхий дүн, байршил болон сурагчийн төрлөөр ..	54
Зураг 3.4.1	Салбар болон академи хоорондын хамтын ажиллагаа: Япон улсын Фүкүй их сургуулийн туршлага.....	67
Зураг 3.4.2	Хамтарсан судалгааны лабораторид тулгамдаж буй сорилтууд ба санал болгож буй шийдлүүд	68
Зураг 3.5.1	Доктор Болорцэцэг говь цөлөөс хулгайлагдсан үлэг гүрвэлийн олдворыг шалгаж байна.....	74
Зураг 3.5.2	Сурагчид Баянзагаас олдсон велоцирапторын талаар сурч байна	75
Зураг 3.5.3	Сурагчид Баянзагт эрэл хийж байна	75
Зураг 3.5.4	Барилгын ажлын үе шат/зохион байгуулалт - 1, 2, 3-р үе шат	78
Зураг 3.5.5	Жуулчдын байр, арга хэмжээ зохион байгуулах танхим, гаднах үзмэрүүдийг баруун хойд хэсгээс харуулсан байдал.....	78
Зураг 3.5.6	Музейн зураг төсөл – 3-р үе шат.....	79
Зураг 3.5.7	Үлэг гүрвэлийн явуулын үзэсгэлэн.....	80
Зураг 3.5.8	Нутгийн багш нар.....	80
Зураг 3.5.9	Холбогдох талуудын харилцан хамаарал.....	82
Зураг 3.5.10	Говийн үлэг гүрвэлийн музейг байгуулах ажлын хуваарь.....	87
Зураг 4.1.1	Мэдээлэл, үйлчилгээ авахтай холбоотойгоор малчдад тулгарч буй асуудлууд.....	92
Зураг 4.1.2	ОНМП болон логистик төвөөр дамжуулан мал аж ахуйн салбарын мэдээллийг түгээх, түүнийг ашиглах.....	96
Зураг 4.1.3	ОНМП-ын менежментийн бүтэц.....	97
Зураг 4.1.4	Туршилтын төслийн хэрэгжилт	99
Зураг 4.1.5	Булган аймагт ОНМП хэрэгжүүлэх төлөвлөгөө	100
Зураг 4.3.1	Сонгогдсон аймгуудын эдийн засгийн гол салбарууд	125
Зураг 4.4.1	Хөвсгөл аймгийн төсвийн орлого, зарлага, алдагдал/ашиг, сая төгрөгөөр	

	128
Зураг 4.4.2	Булган аймгийн төсвийн орлого, зарлага, алдагдал/ашиг, сая төгрөгөөр	129
Зураг 4.4.3	Судалгаанд оролцогчдын насны бүлэг, албан тушаал	132
Зураг 4.4.4	Үнэлгээнд хамрагдсан мэргэжилтнүүдийн ажлын туршлага, хувиар	134
Зураг 4.4.5	Техникийн ур чадварын ерөнхий үнэлгээ	135
Зураг 4.4.6	Компьютер, технологийн мэдлэгийн үнэлгээ.....	136
Зураг 4.4.7	Өөрийгөө гадна болон дотроос нь таньж мэдэх чадварын матриц.....	138
Зураг 4.4.8	Өөрийгөө таньж мэдэх чадварын үнэлгээ	139
Зураг 4.4.9	Оролцогчдын ажиллах урам зоригийг төрүүлдэг гадаад/дотоод хүчин зүйлсийн харьцуулалт ба оролцогчдын ангилал.....	140
Зураг 4.4.10	Харилцааны ур чадвар, нетворкинг хийх ур чадварын үнэлгээ	141
Зураг 4.4.11	Хүн төвтэй сэтгэлгээг тодорхойлох асуултуудын хариулт	141
Зураг 4.4.12	Орон нутгийн төсвийг батлах үйл явц.....	146
Зураг 4.4.13	Орон нутгийн төсвийн орлогын эх үүсвэр.....	147
Зураг 4.4.14	Орон нутгийн төсвийн зарлага	148
Зураг 4.4.15	ЗДТГ-ын бүтэц, зохион байгуулалт	154
Зураг 4.4.16	Төрийн захиргааны албан тушаалын ангилал, зэрэглэл	158

Бүлэг 1 Туршилтын төслүүдийг боловсруулах, сонгох үйл явц

1.1 Ерөнхий тойм

ЖАЙКА-гийн Төслийн баг (ЖТБ) нь 2019 оны 12-р сараас Японы Олон улсын хамтын ажиллагааны байгууллагатай зөвшилцөн Үндэсний хөгжлийн цогц төлөвлөгөө боловсруулах төслийн хүрээнд хэрэгжүүлэх туршилтын төслүүдийг судалж, нягталсан. ЖАЙКА-гийн Төслийн багийн зөвлөхүүдийн саналд үндэслэн 17 туршилтын төслийн танилцуулгыг бэлдсэн. Энэхүү туршилтын төслүүдийн талаар Монголын талын хамтран ажиллагч байгууллагууд болон ЖАЙКА-тай хэлэлцэж, зөвшилцсөн. ЖАЙКА нь хэрэгжүүлэхээр санал болгосон 17 туршилтын төслөөс 4 төслийг 2020 оны 4-р сард, дахин нэг төслийг 2020 оны 10-р сард тус тус баталсан.

Туршилтын төслийн зорилго: 1) ҮХЦТ-ий хүрээнд санал болгож буй төслүүдийг цаг алдалгүй хэрэгжүүлэх бэлтгэл ажлыг хангах 2) ҮХЦТ-ний ерөнхий хэрэгжилтийг хангахын тулд оролцогч талуудад туршилтын төслүүд (гол төсөл, хөтөлбөртэй холбоотой) бүхий ҮХЦТ-г таниулах, сурталчлах юм.

Дараах 5 туршилтын төслүүдийг хэрэгжүүлнэ. Үүнд:

- (a) Улаанбаатар хотын Олон улсын нисэх онгоцны шинэ буудлын ачаа тээврийн терминалыг байгуулахад дэмжлэг үзүүлэх судалгаа,
- (b) “Өртөө” авто зам дагуух үйлчилгээний цогцолбор байгуулах судалгаа
- (c) Зайны сургалтыг бэхжүүлэх төсөл,
- (d) Аж үйлдвэрийн салбар болон их, дээд сургуулиуд, эрдэм шинжилгээний хүрээлэнгүүд, академийн хоорондын уялдаа холбоог сайжруулах төсөл,
- (e) Үлэг гүрвэлийн музей байгуулах судалгаа.

Туршилтын төслүүдийг хэрэгжүүлэхээр судлах явцад ҮХЦТ-нд тусгах шаардлагатай нэмэлт төслүүдийг тодорхойлсон. Доорх туршилтын төслүүдийг ҮХЦТ-ний хүрээнд хэрэгжүүлэхээр болсон. Үүнд:

- (a) Төр, хувийн хэвшлийн түншлэлийн чадавхыг бэхжүүлэх судалгаа,
- (b) Орон нутагт мэдээллийн платформ байгуулах судалгаа,
- (c) Түүх, соёлын дурсгалт барилга байгууламжийг хүчитгэх замаар ашиглалтын хугацааг нь уртасгах төсөл.

Туршилтын төслийн хувьд оролцогч талууд, холбогдох байгууллагууд төлөвлөлтөөс эхлэн хэрэгжүүлэлт хүртэлх бүхий л үйл ажиллагаанд оролцох нь зайлшгүй чухал юм. Төсөл хэрэгжүүлэхэд тулгарах сорилтыг шийдвэрлэхийн тулд ЖТБ-ын оролцогч талуудыг бүрэн хамруулах арга хандлага нь цаашид ҮХЦТ-г хэрэгжүүлэхэд тус болно. Тиймээс туршилтын төслүүдийн хэрэгжилтийн үйл явцыг нэгтгэн, тусгах нь ач холбогдолтой юм.

Туршилтын төслүүдийг 2021 оны 4 дүгээр сар хүртэл хэрэгжүүлэх бөгөөд туршилтын төсөл тус бүрийн шинэчилсэн мэдээлэл бүхий тайланг ҮХЦТ-ний Эцсийн тайлангийн төсөл 3-ын хамт хүргүүлнэ.

1.2 Туршилтын төслүүдийг сонгох үйл явц

Санал болгож буй туршилтын төслүүдэд ЖАЙКА-гийн үнэлгээний тогтолцооны дагуу урьдчилсан үнэлгээ хийж, зарим агуулгыг өөрчилсөн бөгөөд ҮХЦТ-ний хүрээнд хэрэгжүүлэх бусад төслүүдтэй уялдсан эсэхийг тодруулсан. Туршилтын төслүүдийн үнэлгээний үр дүнд үндэслэн ЖАЙКА болон Монголын талын хамтран ажиллагч байгууллагуудтай зөвшилцөн, сонгосон.

Үнэлгээний шалгуур үзүүлэлтийг дор дурдав. Зураг 1.2.1-д үзүүлснээр төслүүдийг үнэлж, А (хангалттай сайн), В (хангалттай), С (зарим талаар хангалттай), D (хангалтгүй) гэж ангилав. Хүснэгт 1.2.1-д урьдчилсан үнэлгээ болон бусад төслүүдтэй давхардсан эсэхийг харгалзсан сонгон шалгаруулалтын үр дүнг нэгтгэн үзүүлэв.

Хамаарал

- Туршилтын төсөл нь Япон улсын Засгийн газрын Хөгжлийн албан ёсны тусламжийн бодлоготой нийцэж буй эсэх (эдийн засгийн тогтвортой өсөлт, нийгмийн тогтвортой хөгжилд хүрэх),
- Туршилтын төсөл нь ҮХЦТ-ий хүрээнд санал болгож буй хөгжлийн загвар, алсын хараа, хөгжлийн стратегитэй нийцэж буй эсэх,
- Туршилтын төсөл нь “Алсын хараа 2050” Монгол Улсын урт хугацааны хөгжлийн бодлоготой нийцэж буй эсэх.

Үр ашиг

- Туршилтын төслийн үр дүн тодорхой, нотлох боломжтой байх,
- Төслөөс ашиг хүртэгсэд, зорилтот хэсгийг тодорхойлсон байх,
- Туршилтын төслийн үр дүн ҮХЦТ-ий хөгжлийн хувилбарын үе шаттай нийцсэн байх.

Нөлөө

- ҮХЦТ-г хэрэгжүүлэх боломжийг нэмэгдүүлэх,
- Туршилтын төслийг хэрэгжүүлэх явцад үр дүн гарах боломжтой байх,
- Туршилтын төслийг хэрэгжүүлснээр бүтцийн өөрчлөлт хийгдэх боломжтой байх.

Үр дүн

- Хэрэгжилтийг туршилтын төсөл зэрэг төлөвлөсөн үйл ажиллагаагаар гүйцэтгэх,
- Зардал-үр өгөөжийн хувьд сайн үр дүн гарах,
- 2021 оны 3-р сард хэрэгжүүлж дуусгах.

Тогтвортой байдал

- Туршилтын төслийн талаар хэрэгжүүлэх явцад, хэрэгжүүлсний дараа мэдээлэх, сурталчлах боломжтой байх,

- Туршилтын төслийг хэрэгжүүлсний дараа Япон болон бусад улс орноос дэмжлэг авах боломжтой байх,
- Туршилтын төслийн талаар мэдээлэл түгээх логик нь зүй зохистой байх.

Зураг 1.2.1 Төслийг үнэлэх үнэлгээний схем

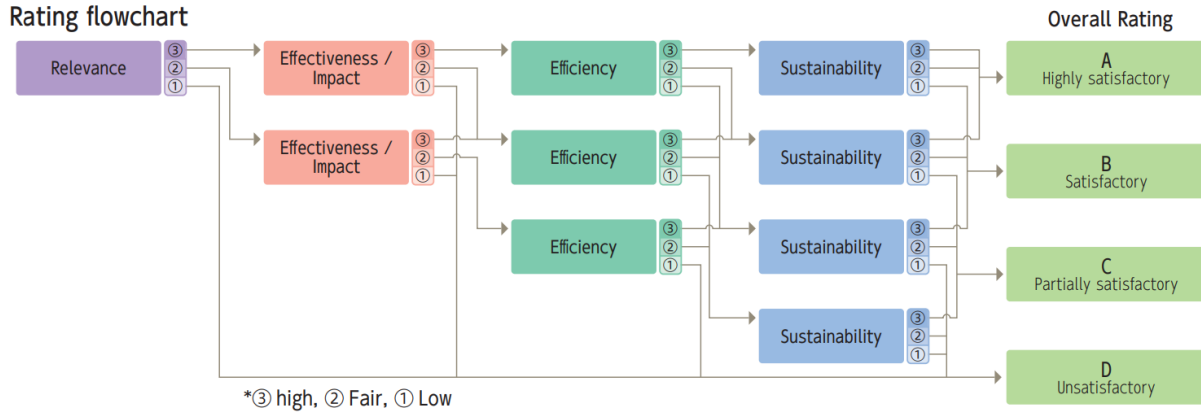

Хүснэгт 1.2.1 Санал болгож буй туршилтын төслүүд, сонгон шалгаруулалтын үр дүн

No.	Туршилтын төсөл (ТТ)	Үнэлгээний түвшин	Бусад төслүүдтэй давхардсан эсэх	ТТ хэрэгжүүлэх	ҮХЦТ-ий үндсэн тайланд тусгасан нэмэлт судалгаа
1	Улаанбаатар хотын Олон улсын нисэх онгоцны шинэ буудал руу зорчих зорчилтыг сайжруулах судалгаа (төслийн нэр өөрчлөгдсөн) Улаанбаатар хотын Олон улсын нисэх онгоцны шинэ буудлын ачаа тээврийн терминалыг байгуулахад дэмжлэг үзүүлэх судалгаа	A		✓	
2	“Өртөө” авто зам дагуух үйлчилгээний цогцолбор байгуулах судалгаа	B		✓	
3	Сумын хөгжлийн төв байгуулах төсөл	B	давхардсан		
4	Эрдэс металлын нөөцийн хайгуулын төсөл	D	давхардсан		
5	Төр, хувийн хэвшлийн түншлэлийн чадавхыг бэхжүүлэх судалгаа	B			✓
6	Хаягдал автомашиныг дахин боловсруулах парк байгуулах төсөл	A	давхардсан		
7	Нутгийн удирдлага болон иргэдийн харилцаа холбоог бэхжүүлэх төсөл	B			✓
8	Залуу малчдыг бэлтгэх хөтөлбөр	B	давхардсан		
9	Бага оврын цэвэрлэх байгууламж барих төсөл	C	давхардсан		
10	Зайны сургалтыг бэхжүүлэх төсөл	A		✓	
11	Аж үйлдвэрийн салбар болон их, дээд сургуулиуд, эрдэм шинжилгээний хүрээлэнгүүд, академийн хоорондын уялдаа холбоог сайжруулах төсөл	A		✓	

12	Өвлийн улирлын аялал жуулчлалын платформыг бий болгох төсөл	С	давхардсан		
13	Орон нутгийн аялал жуулчлалын менежментийн чадавхыг бэхжүүлэх төсөл	А	давхардсан		
14	Үлэг гүрвэлийн музей байгуулах судалгаа	В		✓	
15	Газрын ховор элементийн хайгуулын төсөл	В	давхардсан		
16	Нүүрс боловсруулах үйлдвэрлэлийн кластерыг хөгжүүлэх мастер төлөвлөгөө боловсруулах төсөл	С	давхардсан		
17	Нүүрсийг сортлон ялгах үйл ажиллагааг боловсронгуй болгох төсөл	В	давхардсан		
Нэмэгдсэн	Түүх, соёлын дурсгалт барилга байгууламжийг хүчитгэх замаар ашиглалтын хугацааг нь уртасгах төсөл	В			✓

Эх сурвалж: ЖАЙКА-гийн төслийн баг

1.3 Туршилтын төслүүдийг тодорхойлох үйл явц

ҮХЦТ-ий хүрээнд санал болгож буй төсөл, хөтөлбөрийн онцлогийг тодруулах, тэдгээрийн уялдаа холбоог хангахын тулд 4 бүлэгт хуваав. Санал болгож буй төслүүдээс эдийн засаг, орон зайн төлөвлөлтөд эерэг нөлөө үзүүлэх гол тэргүүлэх төслүүдийг сонгосон. Түүнчлэн тодорхой бүс нутагт хэрэгжих төслүүдийг багцалбал илүү үр дүнтэй тул Бүсийн хөгжлийн нэгдсэн хөтөлбөрийг (БХНХ) боловсруулсан. ҮХЦТ-ний хүрээнд санал болгож буй төсөл, хөтөлбөр, Бүсийн хөгжлийн нэгдсэн хөтөлбөр болон туршилтын төслүүдийн хамаарлыг Хүснэгт 1.3.1-д харуулав.

Хүснэгт 1.3.1 ҮХЦТ-ний хүрээнд туршилтын төслүүдийг тодорхойлох нь

Но.	Туршилтын төсөл	Холбогдох төсөл	Бүлэг	БХНХ
1	Улаанбаатар хотын Олон улсын нисэх онгоцны шинэ буудлын ачаа тээврийн терминалыг байгуулахад дэмжлэг үзүүлэх судалгаа	III8	Нутаг дэвсгэрийн орон зайн төлөвлөлтийг бэхжүүлэх төслүүд	Нийслэлийн бүсийн дэвшилтэт технологи бүхий эцсийн боловсруулалт, логикийн баазыг хөгжүүлэх хөтөлбөр
2	“Өртөө” авто зам дагуух үйлчилгээний цогцолбор байгуулах судалгаа	I10.4	Эдийн засаг, экспортыг төрөлжүүлэх төслүүд	Улсын хэмжээний аялал жуулчлалын коридор/бүс нутаг, олон нийтийн хөгжлийн хөтөлбөр
3	Зайны сургалтыг бэхжүүлэх төсөл	II6	Бүх талын оролцоо, хүртээмжийг сайжруулах төслүүд	Бүх бүс нутагт хэрэгжүүлэх боломжтой
4	Аж үйлдвэрийн салбар болон их, дээд сургуулиуд, эрдэм шинжилгээний хүрээлэнгүүд, академийн хоорондын уялдаа холбоог сайжруулах төсөл	II3	Бүх талын оролцоо, хүртээмжийг сайжруулах төслүүд	Бүх бүс нутагт хэрэгжүүлэх боломжтой
5	Үлэг гүрвэлийн музей байгуулах судалгаа	I10.1	Эдийн засаг, экспортыг төрөлжүүлэх төслүүд	Өмнөд бүсийн хариуцлагатай уул уурхай, олон нийтийн хөгжлийн хөтөлбөр

Эх сурвалж: ЖАЙКА-гийн Төслийн баг

Бүлэг 2 Туршилтын төслүүдийг хэрэгжүүлэх, үнэлэх үйл явц

2.1 Туршилтын төслүүдийг хэрэгжүүлэх үйл ажиллагаа

(1) COVID-19 цар тахлын үед хэрэгжүүлж буй арга хэмжээ

ЖАЙКА-гийн төслийн зөвлөхүүд COVID-19 цар тахлын улмаас одоогоор Монгол Улсад томилолтоор ажиллах боломжгүй байна. Тиймээс төслийн үйл ажиллагааг ЖАЙКА-гийн Монгол дахь Төлөөлөгчийн газартай хамтран ЖАЙКА-гийн төслийн Монгол ажилтнуудын идэвх зүтгэлээр үргэлжүүлэн явуулах талаар хэлэлцэв.

(2) Үйл ажиллагааны дараалал

Туршилтын төслийг Зураг 2.1.1-д үзүүлсэн үйл ажиллагааны дагуу хэрэгжүүлэх бөгөөд туршилтын төсөл тус бүрийн онцлогоос хамааран бага зэрэг өөр байна.

Зураг 2.1.1 Туршилтын төслийг хэрэгжүүлэх үйл ажиллагааны дараалал

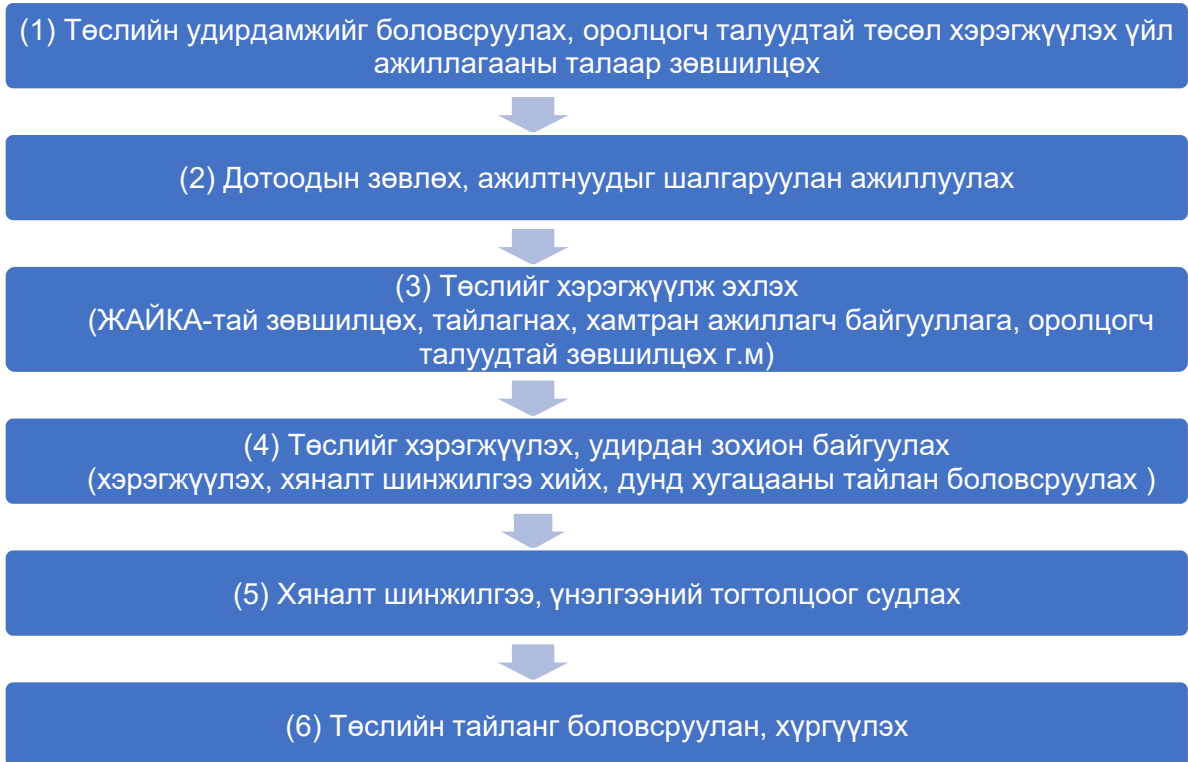

Эх сурвалж: ЖАЙКА-гийн төслийн баг

2.2 Туршилтын төслийг үнэлэх үнэлгээний тогтолцоо

ҮХЦТ-ний төслийн үнэлгээний аргачлалын дагуу туршилтын төсөл тус бүрийг хэрэгжүүлж дууссаны дараа үнэлнэ (ҮХЦТ-ний Үндсэн тайлангийн Бүлэг 9-ийг үзнэ үү). Үнэлгээний үр дүнг ҮХЦТ-ний хүрээнд тодорхойлсон гол төсөл, хөтөлбөрүүдэд

хамааруулан авч үзэж болох бөгөөд энэ нь ҮХЦТ-ний урьдчилсан үнэлгээнд хувь нэмэр оруулах болно. Туршилтын төслүүдийн үнэлгээний үр дүнг Хүснэгт 2.1.1-д үзүүлэв.

Хүснэгт 2.1.1 Туршилтын төслүүдийн ерөнхий үнэлгээ

Төсөл	Хамаарал	Үр ашиг, нөлөө	Үр дүн	Тогтвортой байдал	Үнэлгээ
Улаанбаатар хотын Олон улсын нисэх онгоцны шинэ буудлын ачаа тээврийн терминалыг байгуулахад дэмжлэг үзүүлэх судалгаа	3	3	3	2	А (хангалттай сайн)
“Өртөө” авто зам дагуух үйлчилгээний цогцолбор байгуулах судалгаа	3	2	2	3	В (хангалттай)
Зайны сургалтыг бэхжүүлэх төсөл	3	2	3	3	А (хангалттай сайн)
Аж үйлдвэрийн салбар болон их, дээд сургуулиуд, эрдэм шинжилгээний хүрээлэнгүүд, академийн хоорондын уялдаа холбоог сайжруулах төсөл	3	3	3	3	А (хангалттай сайн)
Үлэг гүрвэлийн музей байгуулах судалгаа	2	3	3	3	А (хангалттай сайн)

Эх сурвалж: ЖАЙКА-гийн Төслийн баг

Тайлбар: Үнэлгээ: 1 = Бага; 2 = Дунд зэрэг; 3 = Өндөр

Бүлэг 3 Туршилтын төслүүдийн талаарх ерөнхий тойм, ололт амжилт

3.1 Улаанбаатар хотын Олон улсын нисэх онгоцны шинэ буудлын ачаа тээврийн терминалыг байгуулахад дэмжлэг үзүүлэх судалгаа

(1) Оршил

ҮХЦТ-ний хүрээнд санал болгож буй бүсийн хөгжлийн алсын харааг хэрэгжүүлэхийн тулд “Улаанбаатар хот болон бүсийн томоохон хотуудыг хооронд нь болон хөрш зэргэлдээ улс орнуудтай холбох өндөр түвшний тээвэр, логистикийн дэд бүтцийг” байгуулах нь зүйтэй гэж үзэж байна. Улаанбаатар хотын Олон улсын нисэх онгоцны шинэ буудал болон Улаанбаатар хот хооронд зорчигч болон ачаа тээвэрлэх боломжийг хангах нь дээр дурдсан арга хэмжээг хэрэгжүүлэх зайлшгүй нөхцөл юм.

Анхандаа энэхүү туршилтын төслийг Олон улсын нисэх онгоцны шинэ буудал болон Улаанбаатар хот хооронд зорчих автобусны үйлчилгээг дэмжих, үйл ажиллагааг нь хянах, МХХТ-ийг ашиглан тус үйлчилгээг сайжруулах зорилгоор хэрэгжүүлэхээр төлөвлөсөн байсан. Гэвч COVID-19 цар тахлын улмаас Олон улсын нисэх онгоцны шинэ буудлын үйл ажиллагаа, автобусны үйлчилгээ хойшилсон тул төслийн зорилгыг нисэх онгоцны буудлын ачаа тээврийн терминалыг байгуулахад дэмжлэг үзүүлэх болгож өөрчилсөн.

(2) Зорилго

Энэхүү туршилтын төслийн зорилго нь Улаанбаатар хотын Олон улсын нисэх онгоцны шинэ буудлын ачаа тээврийн терминалд үйл ажиллагаа эрхлэх боломжит компаниудыг тодорхойлон, бизнесийн загварыг санал болгох юм. Үүний тулд дотоодын тээвэр зуучийн компаниудын ачааны терминалд ашиг сонирхлыг тодорхойлсон болно.

(3) Хэрэгжилт, төслийн үйл явц

Төслийн бэлтгэл ажил

Оролцогч талуудтай хэлэлцсэний үндсэн дээр туршилтын төслийн удирдамжийг эцэслэн боловсруулсан. ЖАЙКА-гийн Төслийн баг нь Монголын Тээвэр зуучлагчдын нэгдсэн холбоотой хамтран ажиллахаар тохиролцов.

Улаанбаатар хотын Олон улсын нисэх онгоцны шинэ буудлын тээвэр логистикийн төвийн үйл ажиллагаанд оролцогч талууд болон боломжит хэрэглэгчдийг тодорхойлох

Монголын Тээвэр зуучлагчдын нэгдсэн холбооны гишүүн байгууллагуудын нэрс, цар хүрээ, тээвэрлэж буй бараа бүтээгдэхүүн, тээврийн хэрэгслийн төрөл, шилжүүлэн ачиж, тээвэрлэх үйл ажиллагааны онцлог зэрэг мэдээллийг Google Form ашиглан цуглуулсан бөгөөд тулгарч буй гол бэрхшээлийг тодорхойлох зорилтот асуултуудад хариулт авсан. Монголын Тээвэр зуучлагчдын нэгдсэн холбооны гишүүн

байгууллагууд одоогоор ашиглагдаж байгаа дамжин өнгөрөх/зангилаа/терминалын болон гаалийн үйлчилгээнд тулгамдаад буй асуудлуудыг дурдаж, шийдвэрлэх арга хэмжээнүүдийг санал болгосон.

Анхан шатны санал асуулгыг зохион байгуулах, хэрэгцээ шаардлагыг тодорхойлох

Улаанбаатар хотын Олон улсын нисэх онгоцны шинэ буудлын тээвэр логистикийн төвийн үйл ажиллагаатай холбоотойгоор дотоодын тээвэр зуучийн компаниудын хэрэгцээ шаардлага, хүлээлтийг тодорхойлох зорилгоор санал асуулга, судалгааны маягтыг боловсруулсан. Санал асуулга, судалгааны маягтыг англи, монгол хэлээр Монголын Тээвэр зуучлагчдын нэгдсэн холбооны гишүүн байгууллагууд болон DHL, Монгол шуудан зэрэг дотоодын ачаа тээврийн үйлчилгээ үзүүлэгч компаниудад тараасан. Санал асуулгын хариултыг цуглуулж, дүн шинжилгээ хийсэн болно.

Гол оролцогч талуудын хэлэлцүүлэг

Санал асуулгын хариултад үндэслэн хөгжлийн төлөвлөгөөг гурван үндсэн сэдэвт анхаарал хандуулан боловсруулсан болно. Үүнд: 1) Улаанбаатар хотын замын түгжрэл болон Улаанбаатар хотын Олон улсын нисэх онгоцны шинэ буудлын тээвэр логистикийн төвийн харилцан хамаарал; 2) Улаанбаатар хотын Олон улсын нисэх онгоцны шинэ буудлын тээвэр логистикийн төвийн үйлчилгээний шинэчлэл; 3) төлөвлөгдсөн логистикийн төвүүдийн зохион байгуулалт. Хэлэлцүүлгийн үеэр ҮХЦТ-г боловсруулах төслийн баг нь ЭКО төв гэх ойлголтыг дэвшүүлж, Улаанбаатар хотыг тойрсон логистикийн төвүүдийн төлөвлөлттэй танилцсан. Хэлэлцүүлэгт Монголын Тээвэр зуучлагчдын нэгдсэн холбоо, ЗТХЯ, БХБЯ, Нийслэлийн Тээврийн үйлчилгээний газар, Хот төлөвлөлт, судалгааны институт, ГХЯ болон ЖАЙКА-гийн Монгол дахь Төлөөлөгчийн газар зэрэг холбогдох оролцогч талуудын төлөөлөл оролцсон. Хэлэлцүүлгийн үеэр Монгол Улс дахь логистикийн хөгжлийн өнөөгийн байдал, Улаанбаатар хотын Олон улсын нисэх онгоцны шинэ буудлын ачаа тээврийн терминалыг байгуулахад дэмжлэг үзүүлэх туршилтын төслийг хэрэгжүүлэх төлөвлөгөөний талаарх ойлголтыг нэмэгдүүлэхээр ажилласан. Хэлэлцүүлгийн үр дүнг тайланд нэгтгэн тусгасан.

(4) Төслийн зохион байгуулалт

Туршилтын төслийг хариуцсан ЖАЙКА-гийн Төслийн багийн зөвлөх болон Монгол дахь ажилтан нь Монголын Тээвэр зуучлагчдын нэгдсэн холбоо, холбогдох байгууллагуудтай дараах байдлаар хамтран ажиллав.

- (a) Монголын Тээвэр зуучлагчдын нэгдсэн холбоо дэмжлэг үзүүлж ажиллав,
- (b) ЖАЙКА-гийн Төслийн багаас зам төлөвлөлтийн мэргэжилтэн Монгол дахь ажилтны туслалцаатайгаар гол чиглүүлэх үүргийг гүйцэтгэж ажиллав.
- (c) Үндсэн үр дүн

Олон улсын зах зээлд нийлүүлэх экспортын шинэ бүтээгдэхүүн

Судалгаагаар Монгол Улсын эдийн засгийн хөгжил, амьдралын чанар дээшилсэнтэй уялдуулсан агаараар тээвэрлэх боломжтой экспортын шинэ бүтээгдэхүүнүүдийг тодорхойлсон. Эмийн бүтээгдэхүүн, цахилгаан бараа, бэлчээрийн хонины мах, чацаргана, ноос ноолуур зэрэг бүтээгдэхүүнийг агаараар тээвэрлэж, олон улсын зах зээлд нийлүүлэх боломжтой. Улаанбаатар хотын Олон улсын нисэх онгоцны шинэ

буудлын тээвэр логистикийн төвийн үйл ажиллагаа эхэлснээр логистикийн системийн хүчин чадал нэмэгдэж, агаарын ачаа тээврийн эрэлт хэрэгцээг хангах болно. Судалгаанд оролцсон байгууллагууд ҮХЦТ-г боловсруулах багтай санал нийлж, экспортод чиглэсэн ачаа тээврийн терминалын ач холбогдлыг онцолсон.

Логистикийн үйлчилгээг шинэчлэх

Санал асуулгад оролцогчид логистикийн үйлчилгээ сайжирна гэх хүлээлттэй байгаа бөгөөд тэр дундаа ачаа тээвэрлэлтийн үйлчилгээ, түүнтэй холбоотой зохицуулалт хамгийн чухал асуудал болохыг онцолсон. Албан бус ачаа тээвэрлэлтийн үйлчилгээ нь олон жилийн турш асуудал байсаар ирсэн бөгөөд олон улсын логистикийн сүлжээний хөгжлийн нэг хэсэг болсон бүтээгдэхүүн экспортлох үйлчилгээний чанар болон ажилтнуудын аюулгүй байдалд нөлөөлж байна. Логистикийн үйлчилгээг шинэчлэх нь үйл ажиллагааны аюулгүй байдлыг нэмэгдүүлж, ажлын горимыг стандартчилахын зэрэгцээ ашиглалтын зардлыг бууруулах боломжийг олгоно. Оролцогчид аж үйлдвэрийн салбарын зохицуулалт, түүний дотор үйл ажиллагааны журам, аюулгүй байдлыг хангахад чиглэсэн шинэчлэл, хэрэгжилтийг хангах институцийн зохицуулалт зайлшгүй шаардлагатай гэдэгт санал нэгдэв.

Зураг 3.1.1 Улаанбаатар хотын хувийн хашаанд логистикийн үйл ажиллагаа эрхэлж буй байдал (2019)



Эх сурвалж: ЖАЙКА-гийн Төслийн баг

Улаанбаатар хот орчимд байршуулахаар төлөвлөгдсөн логистик төвүүдийн уялдаа холбоо

Хэд хэдэн байгууллагууд хоорондоо ямар ч уялдаа холбоогүй хэд хэдэн логистик зангилааны хөгжлийн төлөвлөгөөг боловсруулж санал болгосон болохыг туршилтын төслийн үеэр хийсэн ярилцлагуудын тусламжтайгаар ЖАЙКА-гийн Төслийн баг олж мэдэв. Улаанбаатар хот орчимд байршуулахаар төлөвлөгдсөн логистикийн төвүүдийн байршлыг Зураг 3.1.2-т үзүүлэв. Дугуй ягаанаар Улаанбаатар хотын Олон

улсын нисэх онгоцны шинэ буудлын тээвэр логистикийн төвийг харуулсан болно. Улаанбаатар хотын Олон улсын нисэх онгоцны шинэ буудлын тээвэр логистикийн төвөөс гадна Улаанбаатар хотын эргэн тойронд байрлах 7 логистикийн төвийг санал болгосон байна. Эдгээрээс дурдвал төмөр зам болон авто замын аль алинтай нь ойр, төмөр замын Бумбат, Баян зогсоолын хооронд байрлах логистикийн төв (130 га газрыг эзэлж буй) болон Багануур, Багахангай аж үйлдвэрийн бүсэд ойр, нисэх онгоцны шинэ буудалтай тусгай замаар холбогдох логистикийн төв байна.

Зураг 3.1.2 Улаанбаатар хот орчимд байршуулахаар төлөвлөгдсөн логистикийн төвүүд

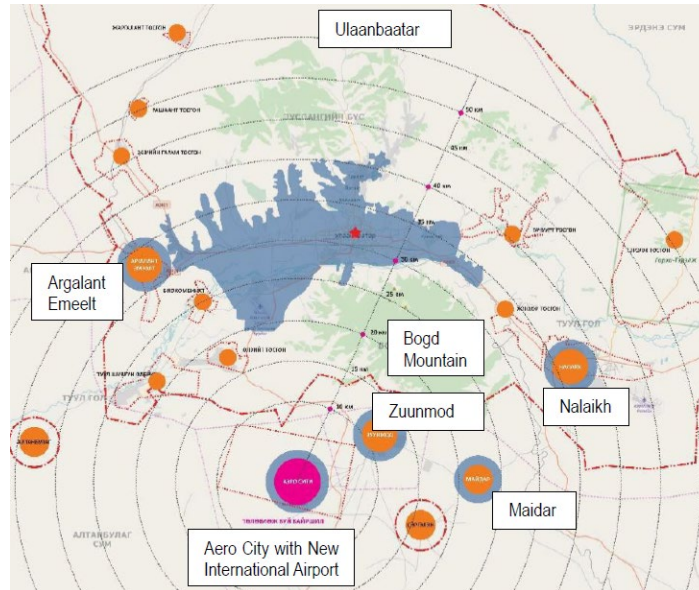

Эх сурвалж: Аэросити M/P

Логистикийн төвүүдийн уялдаа холбоог хангахын тулд дээд түвшинд төлөвлөх шаардлагатай. Агаарын тээвэр нь өндөр өртөгтэй бөгөөд төмөр зам нь түүхэндээ чухал үүрэг гүйцэтгэсээр ирсэн учраас өнөөгийн байдлаар төмөр замд суурилсан логистик нь тэргүүлэх үүрэгтэй хэвээр байгааг хэлэлцүүлгийн үеэр оролцогчид онцолсон. Нисэх онгоцны буудал эсвэл төмөр замтай ойр байрлах давуу талыг нь ашиглахын тулд төмөр зам, авто зам болон агаарын тээврийг өөр өөр логистикийн төвүүдэд хуваарилж, тусгаарлах нь илүү оновчтой. Мөн ийнхүү тусгаарлах нь үйл ажиллагааны аюулгүй байдлыг хангахад тустай гэдэгт оролцогчид санал нэгдсэн.

Улаанбаатар хотын ачаа тээвэрлэлт болон түгжрэл

Улаанбаатар хотын түгжрэл нь логистикийн хөгжилд нөлөөлж буй томоохон асуудал юм. Оролцогчдын 40 орчим хувь нь хот дотор болон хотын эргэн тойронд байрлаж буй терминалуудын байршлын талаар сөрөг бодолтой байсан бөгөөд талаас илүү хувь нь хотын захад байрлах логистик төвүүд нь хотын замын түгжрэлийг бууруулахад тусална гэж үзэж байв. Улаанбаатар хотыг 2040 он хүртэлх хөгжлийн ерөнхий төлөвлөгөөнд Улаанбаатар хотын замын түгжрэлийг шийдвэрлэхийн тулд хотын төвөөр дайран өнгөрч буй одоогийн төмөр замыг зорчигч тээвэрт зориулан, баригдахаар төлөвлөгдөж буй Богдхаан төмөр замыг ачаа болон түүхий эдийн тээвэрт зориулж, төмөр замд суурилсан зорчигч болон ачаа тээвэрлэлтийг салгахыг

санал болгосон байна. Нягтрал ихтэй хотын төвийн бизнесийн бүс рүү ачаа тээвэрлэлтийг тогтоосон нэгтгэх цэгүүд, жижиг оврын авто машинууд болон МХХТ, робот, дрон зэргийг ашигладаг логистикийн ухаалаг хэрэгслүүд бүхий ЭКО төвүүд шийдэх боломжтой гэх саналыг хэлэлцүүлэгт оролцсон тээвэр зуучийн компаниудын төлөөлөгчид нааштайгаар хүлээж авсан. ЭКО төв гэх ойлголтыг Зураг 3.1.3-т харуулав.

Зураг 3.1.3 ЭКО төв ойлголт

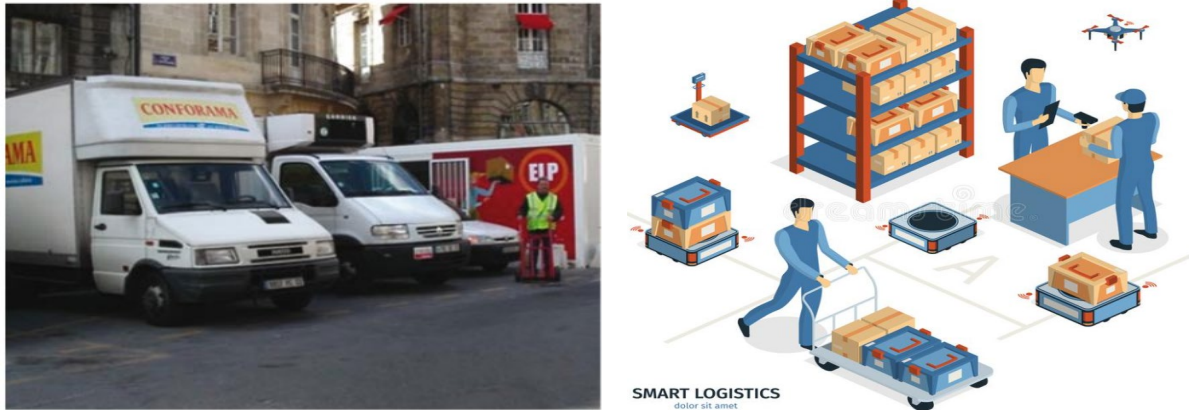

Эх сурвалж: Хотын ачаа тээврийн үйлчилгээний сайн туршлагыг танилцуулсан гарын авлага, BESTUFS

(5) Үнэлгээний үр дүн

ҮХЦТ-д санал болгосон 2 үе шат бүхий үнэлгээний системийг (дэлгэрэнгүйг ҮХЦТ-ний Бүлэг 9-өөс харна уу) бүх төслүүдэд, тэр дундаа туршилтын төслүүдэд хэрэгжүүлнэ. Хүснэгт 3.1.1-д энэхүү туршилтын төслийн үнэлгээний 1-р үе шатыг харуулав. 2-р үе шатны үнэлгээний үр дүнг Хүснэгт 3.1.2-т нэгтгэв.

Хүснэгт 3.1.1 Ачаа тээврийн терминалын хөгжлийг дэмжих төслийн 1-р үе шатны үнэлгээ

Санаачилга	Оноо	Тайлбар
1. Үндэсний эдийн засаг: ҮЭЗ		
1.1 Эдийн засгийн үр ашиг	2	Улаанбаатар хотын Олон улсын нисэх онгоцны шинэ буудлын ачаа тээврийн терминал нь экспортын тээвэр, дотоодын түгээлт, төмөр зам болон агаарын тээврийн нэгдсэн логистикийн төв болох боломжтой. Түгжрэл ихтэй Улаанбаатар хотод байрлаж буй одоогийн терминалыг орлоно.
1.2 Эдийн засгийг төрөлжүүлэхэд оруулах хувь нэмэр	2	Монгол Улсын одоогийн зах зээлд маш бага хувийг эзэлж буй хөдөө орон нутгийн экспортод чиглэсэн салбарыг дэмжих боломжтой.
1.3 Гадаад валютын орлогод оруулах хувь нэмэр	2	Монгол Улсын одоогийн зах зээлд маш бага хувийг эзэлж буй хөдөө орон нутгийн экспортод чиглэсэн салбарыг дэмжих боломжтой.

Үндэсний хөгжлийн цогц төлөвлөгөө боловсруулах төсөл
Эцсийн тайлан: Туршилтын төсөл, нэмэлт судалгааны тайлан

1.4 Технологийн хөгжилд оруулах хувь нэмэр	1	Логистикийн ажлын орчин, үйлчилгээний чанарыг сайжруулах боломжтой. Одоогийн байдлаар гараар ачаа буулгах зэрэг жишиг ажиглагдаж байна.
Нийт	7	
2. Бус нутгийн хөгжил: БНХ		
2.1 Орлогын ялгаатай байдлыг бууруулахад оруулах хувь нэмэр	2	Гадаад валютаар орлого олох, хөдөө орон нутгийн экспортод чиглэсэн салбарыг дэмжих боломжтой.
2.2 Орон нутгийн ЖДҮ-ийг идэвхжүүлэхэд оруулах хувь нэмэр	2	Монгол Улсын одоогийн зах зээлд маш бага хувийг эзэлж буй хөдөө орон нутгийн экспортод чиглэсэн салбарыг дэмжих боломжтой.
2.3 Олон нийтийн хөгжилд оруулах хувь нэмэр	0	Шууд бус нөлөөлөл байж болно.
2.4 Орон нутгийн / заяагдмал нөөцийг ашиглах боломж	1	Экспортод чиглэсэн түүхий эд нь Монгол Улсын заяагдмал нөөц юм.
Нийт	5	
3. Нийгмийн хөгжил: НХ		
3.1 Ажлын байрыг бий болгох боломж	1	Хөдөө орон нутгийн экспортод чиглэсэн салбарыг дэмжих боломжтой.
3.2 Нийгмийн үйлчилгээг сайжруулахад оруулах хувь нэмэр	0	--
3.3 Орон нутгийн соёлд үзүүлэх нөлөө	0	--
3.4 Ядуурлыг бууруулахад оруулах хувь нэмэр	1	Монгол Улсын одоогийн зах зээлд маш бага хувийг эзэлж буй хөдөө орон нутгийн экспортод чиглэсэн салбарыг дэмжих боломжтой.
Нийт	2	
4. Байгал орчин: БО		
4.1 Байгалийн нөхцөлд дасан зохицох чадвар	1	Ложистикийн төвийг хүрээлэн буй орчны бүрэн хяналтад байх Улаанбаатар хотын Олон улсын нисэх онгоцны шинэ буудал орчмын үйлдвэрлэлийн бүсэд байгуулна.
4.2 Газрын шаардлага болон тохиромжтой байдал	1	Ложистикийн төвийг хүрээлэн буй орчны бүрэн хяналтад байх Улаанбаатар хотын Олон улсын нисэх онгоцны шинэ буудал орчмын үйлдвэрлэлийн бүсэд байгуулна.
4.3 Усны хэрэглээ, менежмент	0	--
4.4 Байгаль орчны эмзэг байдлыг бууруулахад оруулах хувь нэмэр	1	Улаанбаатар хотын Олон улсын нисэх онгоцны шинэ буудлын тээвэр ложистикийн төв нь Улаанбаатар хотын одоогийн ложистикийн үйл ажиллагааг орлож, бүс нутгийн ложистикийн сүлжээг бэхжүүлэх боломжтой.
Нийт	3	

Тайлбар: (1) = Тун эерэг, (2) = Эерэг, (3) = Сөрөг

Эх сурвалж: ЖАЙКА-гийн Төслийн баг

Хүснэгт 3.1.2 Ачаа тээврийн терминалын хөгжлийг дэмжих төслийн 2-р үе шатны үнэлгээ

Шалгуур үзүүлэлт / Дэд бүтэц	Тайлбар
Хөрөнгө оруулалтын зардал	50 сая ам.доллар, урьдчилсан тооцоо
Үйл ажиллагаа, засвар арчилгааны зардал	5 сая ам.доллар, урьдчилсан тооцоо
Ажлын байрыг бий болгох	Бүрэн хүчин чадлаар ажиллахад 100-200 хүний ажлын байр бий болно
Эдийн засгийн өгөөжийн хувь буюу үр ашиг зардлын харьцаа	Тооцоолол хараахан байхгүй
Гадаад валютын орлого	Тооцоолол хараахан байхгүй

Эх сурвалж: ЖАЙКА-гийн Төслийн баг

(6) Сургамж болон зөвлөмжүүд

Гол төсөл, хөтөлбөрүүдийг дэмжих зөвлөмж (III7: Улаанбаатар хотын ачаа тээврийн терминалын газрыг ашиглан дахин төлөвлөлт хийх төсөл)

Улаанбаатар хотын Олон улсын нисэх онгоцны шинэ буудлын тээвэр логистикийн төвийн хөгжил нь одоо ашиглагдаж буй төмөр замд суурилсан ачаа ачих, буулгах зориулалттай талбайнуудыг шинэчилж, III7 дугаар бүхий төслийг хэрэгжүүлэхэд түлхэц болно. Төсөл III7-г хэрэгжүүлэхэд эдгээр ачаа ачих, буулгах зориулалттай талбайнууд дээр гүйцэтгэж буй үйл ажиллагаануудыг орлуулах шаардлагатай. Тэгвэл Богдхаан төмөр зам болон Улаанбаатар хотын Олон улсын нисэх онгоцны шинэ буудлын тээвэр логистикийн төв хөгжсөнөөр дээрх ачаа тээврийн үйл ажиллагаануудыг орлох боломжтой юм. ЗТХЯ болон БХБЯ-ны мэдээлснээр одоогоор логистикийн хөгжлийн тэргүүлэх чиглэл нь төмөр замд суурилсан логистик юм. Хэрэв төсөл III7-гийн хэрэгжилтийн хүрээнд үнэ тарифын асуудлыг шийдвэрлэж чадвал Улаанбаатар хотын Олон улсын нисэх онгоцны шинэ буудлын тээвэр логистикийн төв нь агаарын ачаа тээвэрт анхаарал хандуулах болно. Энэ нь Улаанбаатар хотын замын түгжрэлийн асуудлыг бүрэн шийдэж чадахгүй байж мэднэ. Гэсэн ч Улаанбаатар хотын Олон улсын нисэх онгоцны шинэ буудлын тээвэр логистикийн төв болон Улаанбаатар хот, орон нутгийн тээвэр логистикийн төв хооронд ачаа тээвэрлэх, түгээх үйл явцад эергээр нөлөөлнө. Түүнчлэн ЭКО төвүүд болон ухаалаг логистик зэрэг инновацийг нэвтрүүлэхэд анхаарах хэрэгтэй.

Гол төсөл, хөтөлбөрүүдийг дэмжих зөвлөмж (III9: Улаанбаатар хотын нисэх онгоцны шинэ буудалд түшиглэсэн дагуул хот байгуулах төсөл)

Улаанбаатар хотын Олон улсын нисэх онгоцны шинэ буудлын тээвэр логистикийн төвийн хөгжил нь хотын хоёрдогч төвийг бий болгох зорилготой төсөл III9-ийн нэг хэсэг юм. Төсөл III9-ийг хэрэгжүүлэхэд шинэ логистикийн төв нь аж үйлдвэр, логистикийн үйл ажиллагааг хөгжүүлэх үүргийг гүйцэтгэнэ. Улаанбаатар хотын Олон улсын нисэх онгоцны шинэ буудлын тээвэр логистикийн төвийг олон улсын хэмжээнд хүргэх, стандартчилах, шинэчлэх зэрэг нь анхаарлын төвд байх шаардлагатай бөгөөд олон улсын агаарын тээврийн терминалуудын хөгжлийн амжилттай

туршлагааудаас суралцах хэрэгтэй.

Сургамж

Онлайн судалгаа, санал асуулга нь COVID-19 цар тахлын үед оролцоог хангах үр дүнтэй хэрэгсэл болох нь батлагдсан. Судалгааны хуудсыг тараах, хариултуудыг цуглуулах, дүн шинжилгээ хийх зэрэг ажлыг алсын зайнаас үр дүнтэй хийх боломжтой. Бодит нөхцөл байдлыг илүү сайн тусгахын тулд илүү олон оролцогчийг урьж оролцуулах шаардлагатай. Гэхдээ энэ нь туршилтын төслийн зардлыг нэмэгдүүлж, хэрэгжүүлэх хугацааг сунгах магадлалтай.

Монголын Тээвэр зуучлагчдын нэгдсэн холбооны гишүүдэд шинэ тээвэр логистикийн төвийн талаарх илүү бодит ойлголтыг бий болгохын тулд 11 дүгээр сарын хоёр дахь хагаст Улаанбаатар хотын Олон улсын нисэх онгоцны шинэ буудалд зочлохоор төлөвлөсөн байсан хэдий ч Улаанбаатар хотод хөл хорио тогтоосон тул цуцлагдсан.

(7) Цаашид хийх шаардлагатай ажлууд

Тодорхой төлөвлөгөө/зөвлөмж гаргах

Улаанбаатар хотын Олон улсын нисэх онгоцны шинэ буудлын тээвэр логистикийн төвийн хөгжлийг үйл ажиллагааны стратеги, олон улсын хөрөнгө оруулагчдын дэмжлэг, Засгийн газрын дэмжлэг туслалцаа болон экспортын түүхий эдийг үйлдвэрлэгч, экспортлогч, импортлогчдын дунд сурталчлах, шаардлагатай барилга байгууламжийг барьж байгуулах, экспортын бүтээгдэхүүнийг ачих, тээвэрлэхтэй холбоотой үйл ажиллагааны чанарын зохицуулалтыг шинэчлэх зэргээр нарийвчлан төлөвлөх хэрэгтэй.

Хэрэгжилт/Хяналт

Улаанбаатар хотын Олон улсын нисэх онгоцны шинэ буудлын логистик терминалын үйл ажиллагаа руу чиглэсэн ЖАЙКА-гийн төслийн одоо хэрэгжиж буй өөр нэг судалгааны хэрэгжилтийн үр дүнг санал болгоно.

Бусад төслүүдтэй хамтран ажиллах боломж

АХБ 2021 онд Богдхаан чиглэлийн төмөр замын бүтээн байгуулалтын ТЭЗҮ-г боловсруулахаар төлөвлөж байна. Тиймээс тодорхой ажлуудыг АХБ-ны ТЭЗҮ-тэй нягт уялдуулах шаардлагатай.

Санхүүжилт

Улаанбаатар хотын Олон улсын нисэх онгоцны шинэ буудлын логистик терминалын үйл ажиллагаа руу чиглэсэн ЖАЙКА-гийн төслийн боловсруулалтын одоо хэрэгжиж буй өөр нэг судалгаанаас санхүүжилтын аргыг санал болгоно.

(8) COVID-19 цар тахлын үр нөлөө

Анхандаа ҮХЦТ-г боловсруулах төслийн багийнхан Улаанбаатар хотын Олон улсын нисэх онгоцны шинэ буудлын зорчигч тээврийн үйлчилгээг дэмжих туршилтын төсөл хэрэгжүүлэхээр төлөвлөсөн байсан ч COVID-19 цар тахлын улмаас Олон улсын нисэх онгоцны шинэ буудлын үйл ажиллагаа, зорчигч тээврийн үйлчилгээ хойшилсон тул Монголын Тээвэр зуучлагчдын нэгдсэн холбоотой хамтран нисэх онгоцны шинэ

буудлын ачаа тээврийн терминалыг байгуулахад дэмжлэг үзүүлэхээр туршилтын төслийн зорилгыг өөрчилсөн. Нисэх онгоцны шинэ буудлын зорчигч тээврийн үйлчилгээг дэмжих ажлын хэрэгжилтийг дараах байдлаар тоймлож болно. Үүнд:

- Алхам 1: Нийслэлийн Тээврийн үйлчилгээний газрын сонгосон зорчигч тээврийн үйлчилгээний маршрутыг нягталж үзэх;
- Алхам 2: Улаанбаатар хотын Олон улсын нисэх онгоцны шинэ буудлын зорчигч тээврийн үйлчилгээг сурталчлах. Ингэхдээ холбогдох талууд болон спонсоруудын хамтын ажиллагаа, дэмжлэг тусалцааг тусгасан сурталчилгааны хуудасны загварыг гаргах, бэлэн болсон материалыг түгээх;
- Алхам 3: Зорчигчдын санал хүсэлтийн үнэлгээ хийх. Ингэхдээ зорчигчдоос тээврийн үйлчилгээний гүйцэтгэлийг үнэлэхийг хүсэх бөгөөд уг үнэлгээнд үндэслэн үйлчилгээг цаашид сайжруулах боломжийг эрэлхийлэх;
- Алхам 4: Зорчигч тээврийн үйлчилгээгээр хангаж буй байгууллагуудын үйл ажиллагаа болон гүйцэтгэлийн мэдээллийг цуглуулах. Ингэхдээ Улаанбаатар хотын Олон улсын нисэх онгоцны шинэ буудлын зорчигч тээврийн үйлчилгээг сайжруулах зорилгоор зорчигчдын эрэлт хэрэгцээ, замын түгжрэлтэй холбоотойгоор үүсэх ачааллын мэдээллийг авахаар GPS хяналтын системээс өгөгдлийг цуглуулах, Улаанбаатар хотын Олон улсын нисэх онгоцны шинэ буудал руу зорчих зорчилт, нийтийн тээврийг сайжруулах;
- Алхам 5: Зорчигчдын санал хүсэлт болон үйл ажиллагааны үр дүнг нэгтгэсэн тайланг Туршилтын төслийн багийнхан бэлтгэж, түүндээ үйлчилгээг сайжруулах зөвлөмжүүдийг тусгана. Тайланд тусгасан үнэлгээний үр дүн болон санал болгож буй цаашид хийх алхмуудыг ЖАЙКА, Нийслэлийн Тээврийн үйлчилгээний газар болон ҮХЦТ-г боловсруулах төслийн бусад оролцогч талуудад танилцуулна.

ҮХЦТ-г боловсруулах төслийн Туршилтын төслийн багийнхан цар тахал дууссаны дараа Олон улсын нисэх онгоцны шинэ буудал болон Улаанбаатар хооронд зорчих боломжийг сайжруулах туршилтын төслийг дахин эхлүүлэхээр төлөвлөж байна.

3.2 “Өртөө” авто зам дагуу үйлчилгээний цогцолбор байгуулах судалгаа

(1) Оршил

Монгол Улсын өргөн уудам газар нутагт хүний гар хүрээгүй онгон дагшин байгальтай газар элбэг байгаа нь Монгол орны онцлог шинж чанар бүхий аялал жуулчлалын нөөц юм. Аялагч, жуулчид удаан хугацаагаар авто машинаар зорчих хэрэгтэй болдог боловч одоогоор авто зам дагуу аялагч жуулчдын хэрэгцээ шаардлагыг хангасан ариун цэвэр болон ая тухтай нийтийн бие засах газартай, орон нутгийн бүтээгдэхүүнийг сурталчлах бусад хэрэгцээт мэдээ мэдээлэл түгээх цогц зорилго бүхий барилга байгууламж байхгүй байна.

Монгол Улсын Засгийн газар аялал жуулчлалын гол чиглэлийн авто зам дагуу үйлчилгээний цогцолбор байгуулахаар анхаарлаа хандуулан ажиллаж буй энэхүү чухал цаг үед зорчигч, жуулчдын эрэлт хэрэгцээг хангасан ямар төрлийн барилга

байгууламж байгуулах талаар нарийвчлан судалж үзэх шаардлагатай байна. Монгол Улсын аялал жуулчлалын үйлчилгээний дэд бүтэц нь аялал жуулчлалын өрсөлдөх чадварын индексийн (ТТСИ) хувьд 111 орноос 105-т жагсдаг. Аялал жуулчлалын дэд бүтцийг сайжруулах нь бодлогын баримт бичигт нэн тэргүүний зорилт байсаар байна.

Дэлхийн хамгийн анхны үр ашигтай шуудангийн тогтолцоог Монгол Улс түүхэндээ хэрэгжүүлж ирсэн гайхалтай уламжлалыг зам ашиглагчдад үйлчилдэг орчин үеийн авто зам дагуух үйлчилгээний цогцолборт тусган энэхүү онцлогийг хадгалан байгуулах нь маш чухал юм. Түүхийг өнгөрсөн үетэй холбож сэргээх нь хойч үедээ урт удаан хугацаанд түүх, соёлоороо бахархах, таниулан өвлүүлэхэд чухал үүрэг гүйцэтгэнэ. "Өртөө" нь тухайн цаг үедээ олон шинэлэг зүйлсийг нэвтрүүлснийг үндэслэн энэхүү түүхэн брэндийг ашиглах, авто зам дагуух үйлчилгээний цогцолбор байгууламжийн үүрэг, ач холбогдлыг дахин сэргээх сайхан боломж юм. Мөн энэ түүхэн брэнд ирээдүйд ч олон шинэ зүйлийг нэвтрүүлэхээр харагдаж байна.

Авто зам дагуух үйлчилгээний цогцолбор амжилттайгаар байгуулсан бусад орны туршлагаас суралцаж цаашид өөрсдийн онцлогт тулгуурлан хэрхэн хэрэгжүүлэх арга барилыг суралцах нь маш чухал юм. Үүний нэг жишээ болох Япон улсын "Мичи-но-эки" гэж нэрлэгдсэн авто зам дагуух үйлчилгээний байгууламж нь үндсэн 2 үүрэг гүйцэтгэдэг. Үүнд: 1) Авто машинаар зорчигчдын аюулгүй, тав тухтай хөдөлгөөнд оролцох орчинг бүрдүүлэх 2) "Мичи-но-эки" -ээр дамжуулан бүс нутгийн хөгжилд орон нутгийн иргэдийн оролцоотойгоор хувь нэмэр оруулах зэрэг юм.

(2) Туршилтын төслийн ач холбогдол

БОАЖЯ болон ЗТХЯ авто зам дагуу үйлчилгээний цогцолбор байгуулах ажлын ерөнхий агуулгыг боловсруулахаар ажиллаж байна. Энэхүү байгууламж нь орон нутгийн иргэдийн амьжиргаа, орон нутгийн хөгжилд хувь нэмэр оруулах болон хойч ирээдүйдээ үлдээх аялал жуулчлалын хөгжилд гүйцэтгэх үүргээрээ онцгой ач холбогдолтой юм. Үүнтэй холбоотойгоор ҮХЦТ-ний хүрээнд Монгол орны эрт дээр үеэс улбаатай "Өртөө"-нд анхаарал хандуулж, Япон орны авто зам дагуух үйлчилгээний төвийн тогтолцоо болон Монгол орны уламжлалыг хослуулсан үйлчилгээний цогцолборыг байгуулах төлөвлөгөөг гол төсөл хөтөлбөрийн нэгээр сонгож оруулсан.

ҮХЦТ-ний хүрээнд Монголын уламжлалт Өртөөний түүхэн дүр төрхийг хадгалахын зэрэгцээ Японы "Мичи-но-эки"-гийн стандартын дагуу Өртөөний сүлжээг орчин үеийн түвшинд дахин байгуулах зорилго бүхий гол төсөл хөтөлбөрүүдийн нэгээр сонгосон. Алсын хараа 2050 Урт хугацааны хөгжлийн бодлогын баримт бичигт тусгагдсан нүүдэлчдийн түүх соёл, амьдралын хэв маягийг сурталчлах нэн тэргүүний зорилттой нийцэж байгаа юм. Энэхүү туршилтын төслөөр авто зам дагуух үйлчилгээний Өртөөний сүлжээг хөгжүүлэхийн ач холбогдлыг судалсан.

Өртөө нь Монголын аялал жуулчлалын салбарын дүр төрхийг илүү сайжруулж, авто замаар зорчигчдод тав тухтай, аюулгүй орчинд зорчих, мэдээлэл түгээх, амрах алжаалаа тайлах орчныг бүрдүүлсэн байгууламж болно гэж төсөөлж байна. Үүний зэрэгцээ бүс нутаг болон олон улсын түвшний холбоо харилцааны байгууламж болно гэж найдаж байна.

Мөн Өртөө авто зам дагуух цогцолборын бас нэг чухал үүрэг бол орон нутгийн бүтээгдэхүүний худалдаа, үйлчилгээг сурталчлах, орон нутгийн бизнес эрхлэгчдийг дэмжих, тэдний хоорондын харилцааны гүүр нь болох учиртай. Ирээдүйд энэхүү цогцолбор нь бүх оролцогч талуудын хамтын ажиллагааг хангасан бүс нутгийн хөгжлийн төв нь болно гэж үзэж байна.

Өртөө нь байгалийн шавхагддаг нөөцөд суурилсан эдийн засгийн хөгжлөөс татгалзаж, байгаль орчин, соёлыг хамгаалсан бүс нутгийн хөгжлийн бодлогын хүрээнд авч хэрэгжүүлж буй Монгол улсын урт хугацааны бодлоготой нийцэж байгаа бөгөөд авто замаар зорчигчдын тав тухтай, аюулгүй орчныг бүрдүүлэх үндсэн зорилготой. Мөн зах зээлийн өрсөлдөөний зарчмаар бүх төрлийн үйлдвэрлэл үйлчилгээний тогтвортой хөгжил, орон нутгийн иргэдийн оролцоотойгоор байгаль орчин, соёлын өвийг онцлогт суурилсан аялал жуулчлалын түшиц газрыг хөгжүүлэхэд хувь нэмэр оруулна.

Аялал жуулчлалын хөгжил болон орон нутгийн иргэдийн оролцоог хангасан төсөл хөтөлбөрүүд нь харилцан уялдаагүй хэрэгжиж байгаа нь тулгамдсан асуудал хэвээр байна. Хэдийгээр маш их чармайлт гаргаж буй боловч үр нөлөө багатай, үр дүнгүй ажлууд хийгдсээр байна. Тиймээс Засгийн газар нь энэхүү цогцолбор байгууламж барихтай холбогдсон бодлогын зөвлөмж, чиглэлийг тодорхой болгох шаардлагатай байна.

(3) Зорилго

Энэхүү туршилтын төсөл нь дараах хоёр зорилготой. Үүнд:

- (a) Японы “Мичи-но-эки”-гийн туршлагад суурилан Монголын уламжлалт “Өртөө”-ний тогтолцоог хослуулсан Өртөө байгуулах үзэл баримтлал боловсруулах
- (b) Өртөөний үйл ажиллагааны менежменттэй холбоотой чадавхыг бэхжүүлэхэд чиглэсэн ажлуудыг тодорхойлох

(4) Төслийн зохион байгуулалт

ЖАЙКА-гийн төслийн Зөвлөх баг бүх хамтран ажиллагч байгууллагуудын хамтын ажиллагааг зохицуулна; БХБЯ нь ҮХЦТ-ний тогтвортой хэрэгжилтийг хангахад дэмжлэг үзүүлж, хяналт тавина.

- (a) Хамтран хэрэгжүүлэгч байгууллагууд: ЗТХЯ, БОАЖЯ, БХБЯ
- (b) ЖАЙКА-гийн Төслийн баг: Аялал жуулчлал хариуцсан зөвлөх, Монгол ажилтан

(5) Төслийн үйл явц

Төслийн бэлтгэл ажил

ЖАЙКА-гийн Төслийн багт БОАЖЯ-наас хамтран ажиллахыг хүссэн албан ёсны хүсэлт ирүүлсэн. 2020 оны 8 сарын 26-ны өдөр БОАЖЯ, ЗТХЯ болон ЖАЙКА-гийн төслийн багийн хийсэн уулзалтаар энэхүү туршилтын төслийн танилцуулга хийгдсэн бөгөөд оролцогч бүх талууд хамтран ажиллахаа илэрхийлсэн.

Эдийн засгийн босоо тэнхлэгийн (MR 100) зам дагуух судалгааны ажил

Энэхүү туршилтын төслийн хүрээнд ЖАЙКА-гийн Төслийн баг нь босоо тэнхлэгийн

дагуу Өртөө авто зам дагуух үйлчилгээний цогцолбор байгуулах боломжит байршлыг тогтоох зорилготой хийсэн хоёр яамны хамтарсан судалгаанд дэмжлэг үзүүлэн хамтран оролцсон. 2020 оны 9 сарын 27-ноос 10 сарын 6-ны хооронд эдийн засгийн босоо тэнхлэгийн (MR100) зам дагуух судалгааны үндсэн ажил хийгдсэн. Судалгааны үндсэн зорилтот хамрах хүрээ нь MR 100 байсан боловч MR 400 болон MR 450 авто замыг оруулж судалгааны хамрах хүрээг өргөжүүлсэн. Энэхүү судалгаа нь Өртөө авто зам дагуух үйлчилгээний цогцолбор байгуулах боломжит байршлыг тогтоох, одоо үйл ажиллагаа явуулж буй барилга байгууламжийн нөхцөл байдлыг судлах, судалгааны ажилд дэмжлэг үзүүлэх зорилготой. Судалгааны багт ЗТХЯ-наас 2 мэргэжилтэн, Авто тээврийн үндэсний төвөөс 1 мэргэжилтэн, БОАЖЯ-наас 2 мэргэжилтэн, төслийн 2 монгол ажилтан оролцсон. Судалгааны үр дүнгээр авто зам дагуух үйлчилгээний одоо байгаа барилга байгууламжуудын мэдээллийг Arc GIS үүлэн технологид нэгтгэн, судалгаанд хамрагдсан аймаг бүрийн салбар хариуцсан мэргэжилтнүүдтэй ярилцлага хийсэн.

- 1) MR100 (Хойд чиглэл) Улаанбаатар – Дархан – Алтанбулаг
- 2) MR450 Дархан-Эрдэнэт-Тариалан (Хөвсгөл) сум-Мөрөн-Хатгал

MR400 Хатгал-Мөрөн-Их-Уул сум,, Хутаг-Өндөр сум-Булган сум-Дашинчилэн сум-Лүн сум-УБ

- 3) MR100 (Өмнөд чиглэл) Улаанбаатар-Сайншанд-Замын-Үүд

Өртөө авто зам дагуух үйлчилгээний цогцолбор байгуулахад хамтран ажиллагч болон оролцогч талуудын чадавхыг бэхжүүлэх сургалт, семинар

Өртөө авто зам дагуух үйлчилгээний цогцолбор байгуулсны дараа үйл ажиллагааг үр ашигтай, тогтвортой зохион байгуулах, чадавхыг бэхжүүлэх асуудал ихээхэн чухал юм. Сургалт, семинараар оролцогчид Япон улсын зам дагуух үйлчилгээний цогцолборын цогц мэдээлэл, үйл ажиллагааны бодит туршлагаас суралцахын зэрэгцээ, Өртөө байгуулахтай холбоотой олон чухал асуудал, шийдлүүдийг хэлэлцэх боломжийг бүрдүүлсэн. Сургалтыг COVID-19 цар тахлын үеийн онцгой нөхцөл байдлыг харгалзан үзэж танхимын болон онлайнаар гэсэн хосолсон хэлбэрээр зохион байгуулсан. Энэхүү сургалт, семинарт БОАЖЯ, ЗТХЯ, БХБЯ-ны төлөөллүүд болон хувийн хэвшил, МУИС-ын судлаач, профессорууд, МҮХАҮТ, аймгуудын Засаг даргын Тамгын газрын ажилтнууд оролцлоо.

<Эхний удаагийн сургалт, семинар>

Огноо:	2020 оны 10 сарын 22-ны өдөр
Оролцогчид:	43 мэргэжилтэн (10 оролцогч онлайнаар)
Зочин илтгэгч:	Япон улсын Зам, гудамж талбайн судалгааны хүрээлэн
Сургалтын сэдэв:	Япон улсын зам дагуух үйлчилгээний байгууламжийн стандартын тухай
Семинарын сэдэв:	Монгол Улсад Өртөө байгуулахад гол тулгарч буй асуудлуудыг тодорхойлох (Тавигдах шаардлага, стандартын тухай)

<Хоёр дахь удаагийн сургалт, семинар>

Огноо:	2020 оны 10 сарын 29-ны өдөр
Оролцогчид:	52 хүн (12 оролцогч онлайнаар)
Зочин илтгэгч:	Япон улсын Хүйтэн сэрүүн бүс нутаг дахь зам, гүүр, инженерийн байгууламжийн судалгааны хүрээлэн
Сургалтын сэдэв:	Бүс нутгийн хөгжилд онцгой үүрэгтэй “Мичи-но-эки” -н загвар
Семинарын сэдэв:	Монгол Улсад Өртөө байгуулахад гол тулгарч буй асуудлуудыг тодорхойлох (Үйл ажиллагааны менежментийн тухай)

Боломжит байршлыг тогтоох

Дээрх судалгааны болон хэлэлцүүлгийн үр дүнд, судалгаанд хамрагдсан эдийн засгийн босоо тэнхлэгийн (MR 100) болон Хөвсгөл чиглэлийн (MR 400 болон MR 450) авто зам дагуух боломжит байршлуудыг Зураг 3.2.1, Зураг 3.2.2-т харуулав.

Зураг 3.2.1 Боломжит байршлууд



Эх сурвалж: ЖАЙКА-гийн Төслийн баг

Зураг 3.2.2 Судалгааны үеэр



Эх сурвалж: ЖАЙКА-гийн Төслийн баг

Боломжит байршилд хамаарах сумдын хөгжлийн чадавхын судалгаа

Өртөө байгуулж болох боломжит сумдын нэрсийг дээрх зурагт үзүүлэв. COVID-19 цар тахлын улмаас хоёр дахь удаагийн судалгааг орон нутагт биечлэн хийх боломжгүй болсон бөгөөд бүсчилсэн хөгжлийн болон аялал жуулчлалын чиглэлийн судлаачидтай хамтарч ажилласан.

Туршилтын төслийн хүрээнд орон нутгийн саналд үндэслэн боломжит байршил харьяалагдаж буй суманд очиж орон нутгийн иргэдтэй уулзах, нөхцөл байдлын талаар илүү нарийвчлан судлахаар төлөвлөсөн боловч COVID-19 цар тахлын нөхцөл байдлын улмаас орон нутаг руу зорчих хөл хорио тогтоосонтой холбогдуулж биечлэн очиж ажиллах боломжгүй болсон. Тиймээс сумын хэмжээнд мэдээлэл цуглуулж, дүн шинжилгээ хийсэн. Цаашдын төлөвлөлтийн үе шатуудад орон нутгийн холбогдогч бүх талуудтай зөвшилцөх, тэдний оролцоог сайтар хангах шаардлага байгааг анхаарахгүй байж болохгүй.

Уламжлалт “Өртөө” тогтолцооны загвар болон одоогийн стандартад нэмэлт өөрчлөлт оруулах

Өртөөний соёлын болон уламжлалыг хадгалахын зэрэгцээ “Мичи-но-Эки” загварын жишээн дээр үндэслэн Өртөө авто зам дагуух үйлчилгээний цогцолборын загвар үзэл баримтлалыг санал болгож байна. Орон нутгийн хөгжилд авто зам дагуух үйлчилгээний байгууламжийн чиг үүргийг тодорхойлоход одоо мөрдөж буй стандартууд нь шаардлага хангахгүй байна. Одоогийн стандартуудад энэхүү байгууламжийн ач холбогдлыг онцгойлон заагаагүй бөгөөд зарим заалтууд өнөөгийн нөхцөл байдалтай нийцэхгүй байна. Энэхүү саналыг Авто зам дагуух үйлчилгээний цогцолбор барих үндэсний хэмжээний стандарт боловсруулахад туслах баримт бичиг болгон ашиглаж болно.

Зураг 3.2.3 Туршилтын төслийн хүрээнд хамрагдсан байршлууд

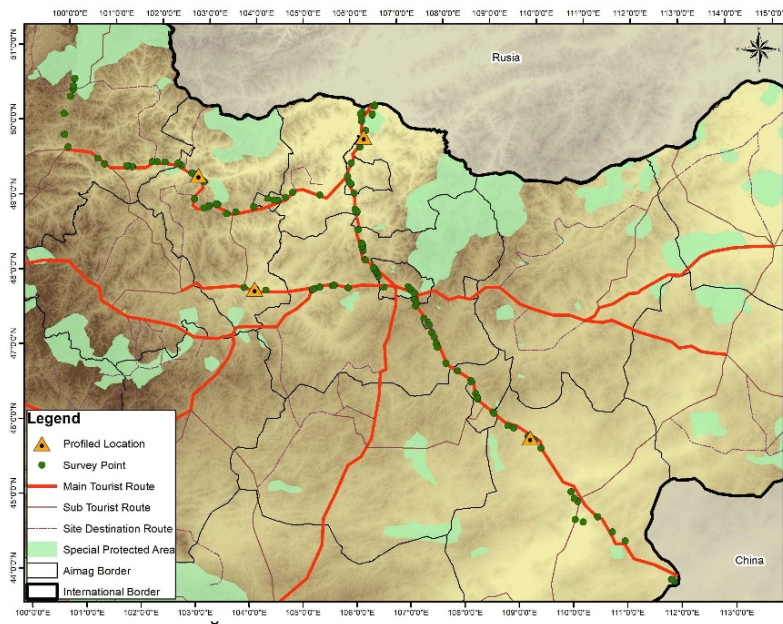

Эх сурвалж: ЖАЙКА-гийн Төслийн баг

(6) Төслийн ерөнхий үр дүн

Японы “Мичи-но-эки”-н туршлагад суурилсан уламжлалт Өртөөний тогтолцоотой хослуулж буй үзэл баримтлал

800 жилийн өмнө Их Монгол гүрний үед дэлхийд хамгийн анхны, хамгийн шуурхай, цогц шуудан холбооны тогтолцоог бий болгосон түүхтэй. "Өртөө"-г 40-50 км тутамд (замгүй газартаа 55-65 км) тодорхой интервалтайгаар байрлуулдаг байсан бөгөөд энэ нь морьд сэлгэх, амрах, хааны буухиа элч нарт үзүүлэх үйлчилгээ юм. Эдгээр өртөөнүүд нь нэгэн ижил стандарттай, ижил зүйлээр тоноглогдсон бөгөөд буухиа элч нар хаана байгаагаас үл хамааран тэдэнд хэрэгтэй бүх зүйлийг бэлдсэн байдаг. Өртөө бүр нь "цэлгэр, гоёмсог байсан бөгөөд бүх өрөөнүүд нь тавилгатай, тохилог ортой, бусад шаардлагатай эд зүйлсийг тансаг торгоор хийсэн байдаг" бөгөөд 200-400 адууг бэлэн байдалд байлгадаг онцлогтой байв.

Энэхүү ЖАЙКА-гийн "Өртөө" авто зам дагуух үйлчилгээний цогцолбор байгуулах

судалгааны туршилтын төслийн зорилго нь Өртөөний уламжлалт болон түүхэн дүр төрхийг хадгалахын зэрэгцээ Японы “ Мичи-но-Эки” стандартын дагуу түүхэн Өртөөний сүлжээг дахин нутагшуулах явдал юм. Энэхүү систем нь түүхэн ач холбогдолтой. Авто зам дагуу аялагчид тухайн цогцолбороор үйлчлүүлж, амарч тухлах, орон нутгийн соёлын талаарх мэдээлэл авах боломжийг бүрдүүлснээр уламжлалт Өртөөний сүлжээг олон нийтэд сурталчлах хамгийн үр дүнтэй арга юм. Эдгээр байгууламжууд нь аялагчдын аюулгүй байдал, олон талт хүртээмжтэй байдлыг хангахад чухал ач холбогдолтой. Орон нутгийн бахархлаа сэргээж, хойч үедээ өнгөрсөн үеийн түүх, дурсамжийг сэргээн таниулан үлдээх нь чухал юм.

Амжилттай хэрэгжүүлсэн туршлагад үндэслэн орон нутаг бүр өөрсдийн онцлогт суурилсан загварыг гаргах нь чухал гэж үзэж байна. “Мичи-но-эки” -гийн танилцуулга удирдамжид энэхүү барилга байгууламжийг “авто замын хөдөлгөөнд оролцогчдод зориулсан өндөр чанартай үйлчилгээнээс гадна тохь тухтай амрах боломжийг санал болгодог байгууламж байхаар заасан. Тухайн орон нутгийн онцлог байдлыг бүтээлч, шинэлэг байдлаар илэрхийлсэн үйлчилгээ, нутгийн бусад өвөрмөц шинж чанарыг агуулсан байгууламж байх нь зүйтэй” гэж тодорхойлсон байдаг.

"Орон нутгийн онцлогийг бүтээлч байдал, шинэлэг буюу инновацлаг" байдлаар хөгжүүлэх гэдэгт анхаарлаа хандуулах нь зүйтэй. Үүнтэй холбоотойгоор нутгийн иргэдийн бүтээлч байдал, инновацлаг үйл ажиллагаа явуулахад орон нутгийн харьяалалгүй иргэд, мэргэжилтнүүд нутгийн иргэдийг чадавхжуулах, дэмжлэг үзүүлэх нь зүйтэй. Орон нутгийн иргэд хөгжлийн нэгдмэл алсын харааг бий болгож нэг зүг рүү тэмүүлж байж хөгжил дэвшилд хүрнэ. Энэ үзэл санаа орон нутгийн хөгжлийн үндэс юм.

Японы "Мичи-но-эки"-гийн энгийн загвар нь аялал жуулчлалын үйлчилгээний дэд бүтцийг сайжруулахад маш тохиромжтой төдийгүй хөдөө орон нутгийн иргэдийн амьжиргааг дээшлүүлэхэд чухал хөшүүрэг болох, орон нутгийн эдийн засгийг сэргээж, хөдөөгийн хөгжлийн төв болж ажиллахад чиглэгдэнэ.

Японы Газар, дэд бүтэц, тээвэр, аялал жуулчлалын яамнаас "Мичи-но-эки" -д тавих шаардлага харьцангуй энгийн байдаг. Мичи-но-эки загварын энэхүү энгийн байдал нь анхаарал татдаг бөгөөд түүний үзэл баримтлал нь олон нийтийн оролцоонд тулгуурласан хөгжлийн үр дүнтэй төв болох нь батлагдсан.

Монгол Улсад мөрдөгдөж буй одоогийн стандартад барилга байгууламжийг ижил, нэг маягийн загвараар барьж байгуулахаар заасан. Энэхүү туршилтын төслийн хүрээнд зохион байгуулсан сургалтын үеэр оролцогчид барилга байгууламж нь бүс нутаг / орон нутаг тус бүрийн өвөрмөц шинж чанарыг тусгах, нэг маягийн бус байх ёстойг санал болгосон.

Монгол орны хувьд авто зам дагуух түр зогсоол буюу “Өртөө” нь нэг ижил загвар, нэг ижил хэмжээтэй байшин барилга байх хэрэггүй гэж үзэж байна. Монгол Улс 20 орчим угсаатнаас бүрэлдсэн улс бөгөөд амьдралын хэв маяг ялгаатай, зан заншилд хүртэл ялгарах онцлог бий. Мөн бүсчлэл, байршлын хувьд ялгаатай аж ахуй эрхэлдэг, байгалийн хувьд ч ялгардаг. Тухайлбал Монгол орны хойд бүсэд газар тариалан, хүнсний ногооны тариалалт мал аж ахуйгаас илүү давамгайлсан хөгжсөн байдаг. Зүүн бүсийн хувьд буриад угсаатан илүү төвлөрөн суусан хээр тал бүхий бүс нутаг, өмнөд бүсэд тэмээний аж ахуйг голчлон хөгжүүлж, уул уурхайд түшиглэсэн үйлдвэрлэлийн

орлого ихтэй. Мөн палеонтологийн үл хөдлөх дурсгал их байдгаараа онцлог. Баруун бүс нь өндөр уулс, гол ус, нуур цөөрөм ихтэй, олон угсаатны бүс юм.

Бүс тус бүрийн онцлогийг тусгасан барилга байгууламжийн шийдэл нь гадаадын жуулчдын сонирхолыг татах бөгөөд танин мэдэхүй, нүүдлийн соёлын ялгааг харуулна. Харин дотоодын аялагч, зорчигчдод эх орноо танин мэдэх, мартагдаж буй соёл заншлыг эргэн сануулах, сэргээх ач холбогдолтой. Бүтцийн хувьд олон улсын жишиг дагуу хоол үйлчилгээ, худалдаа үйлчилгээ, амралт, мэдээллийн үйлчилгээ, ариун цэврийн байгууламж, ногоон байгууламж, тээврийн хэрэгслийн зогсоол гэсэн зургаан үндсэн хэсгээс бүрдэх бөгөөд ариун цэврийн байгууламж нь салангид байшин байгууламжид байрлах нь зүйтэй.

Энэхүү цогцолборын үйл ажиллагаа урт хугацаанд тогтвортой, амжилттай явуулахад урьдчилсан нарийн төлөвлөлт, бэлтгэл ажил зайлшгүй шаардлагатай. Барилга байгууламж барих нь асуудлын шийдэл биш бөгөөд хамгийн чухал нь орон нутгийн иргэдийн сэтгэлгээ болон ур чадварын бэлэн байдал, оролцогч талуудын хамтын ажиллагаа, харилцан ойлголцол нь энэхүү ажлын амжилтыг тодорхойлно. Мөн сайтар төлөвлөсөн үйлчилгээний байгууламж баригдсанаар Өртөө хэмээх брэндийг олон улсын түвшинд танилцуулж, сурталчлах боломжтой болно.

Япон Улсад үйл ажиллагаа явуулдаг “Мичи-но-эки” -гийн дийлэнхийг орон нутгийн засаг захиргаа эсвэл хотын захиргаа Хүснэгт 3.2.1-т заасны дагуу байгуулдаг.

Хүснэгт 3.2.1 “Мичи-но-эки”-г хариуцан байгуулсан этгээдийн төрөл

Хариуцан байгуулсан этгээд	Байршлын тоо	Эзлэх хувь	Тайлбар
Нутгийн удирдлага (Хот суурин)	985	98.1%	
Нутгийн удирдлага (Муж)	6	0.6%	
Төрийн бус байгууллага	8	0.8%	
Олон нийтийн эрх ашгийн төлөө корпораци	5	0.5%	
Бүгд	1004		

Эх сурвалж: ГДБЗТАЖЯ, Япон Улс

(https://www5.cao.go.jp/keizaishimon/kaigi/special/local_economy/04/haifu_04_1.pdf)

Хүснэгт 3.2.2 “Мичи-но-эки”-гийн үйл ажиллагааны менежмент хариуцсан этгээдийн төрөл

Үйл ажиллагааны менежмент хариуцсан этгээд	Байршлын тоо	Эзлэх хувь	Тайлбар
Нутгийн удирдлага	158	15.7%	
Төрийн бус байгууллага	312	31.1%	
Бусад байгууллагад менежментийг нь шилжүүлсэн Сан гэх мэт	89	8.9%	Жуулчны байгууламжийн менежментийн холбоо, Бүс нутгийн хөгжлийн сан гэх мэт
Тухайлан хариуцуулсан байгууллага	445	44.3%	JA, хувийн хэвшил зэрэг
Нийт дүн	1004		

Эх сурвалж: ГДБЗТАЖЯ, Япон Улс

(https://www5.cao.go.jp/keizaishimon/kaigi/special/local_economy/04/haifu_04_1.pdf)

Жишээлбэл Япон улсад уг барилга байгууламжийг ихэнхдээ хот, суурингийн засаг захиргаа хариуцан барьж байгуулдаг боловч үйл ажиллагааны менежментийн хэлбэрийн хувьд өөр өөр хуулийн этгээд хариуцдаг. "Мичи-но-эки"-гийн үйл ажиллагааг аль нэг байгууллагад тухайлан хариуцуулсан нь 44.3%, төрийн бус байгууллагад хариуцуулсан нь 31.1%, орон нутгийн засаг захиргаанд хариуцуулсан нь 15.7%-ийг тус тус эзэлж байна (Хүснэгт 3.2.2).

Зураг 3.2.4 “Мичи-но-эки”-г барьж байгуулах бэлтгэл үйл явц: (1) Хамтарсан

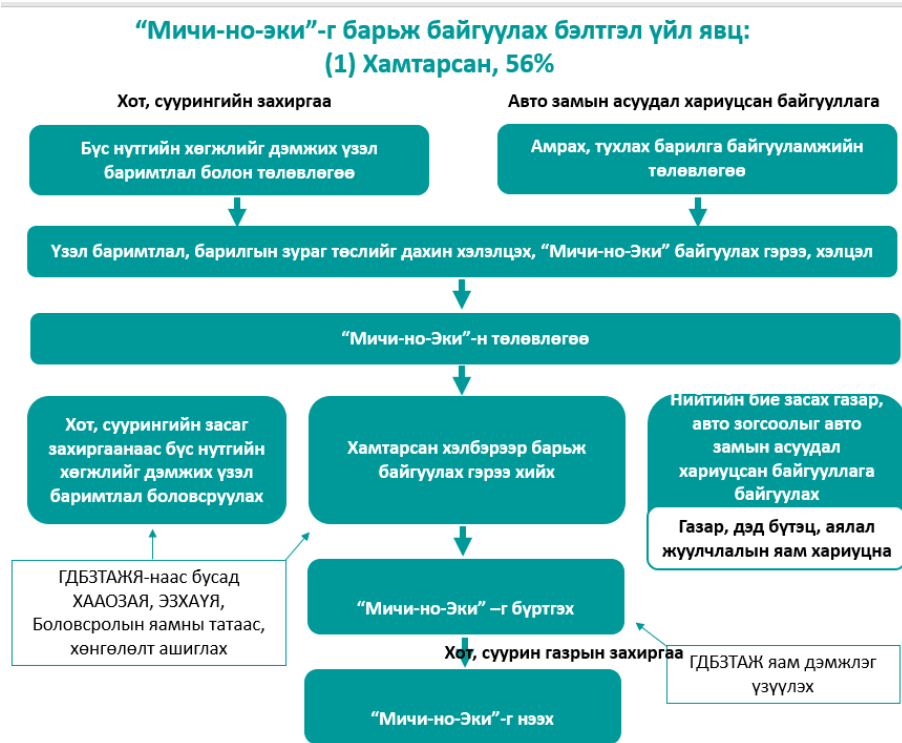

Эх сурвалж: Хүйтэн сэрүүн бүс нутаг дахь зам, гүүр, инженерийн байгууламжийн судалгааны хүрээлэн, ЖАЙКА
(https://scenic.ceri.go.jp/michi_no_eki_handbook/pdf/michi-no-eki-handbook202002en.pdf)

Зураг 3.2.5 “Мичи-но-эки”-г барьж байгуулах бэлтгэл үйл явц: (2) Бие даасан

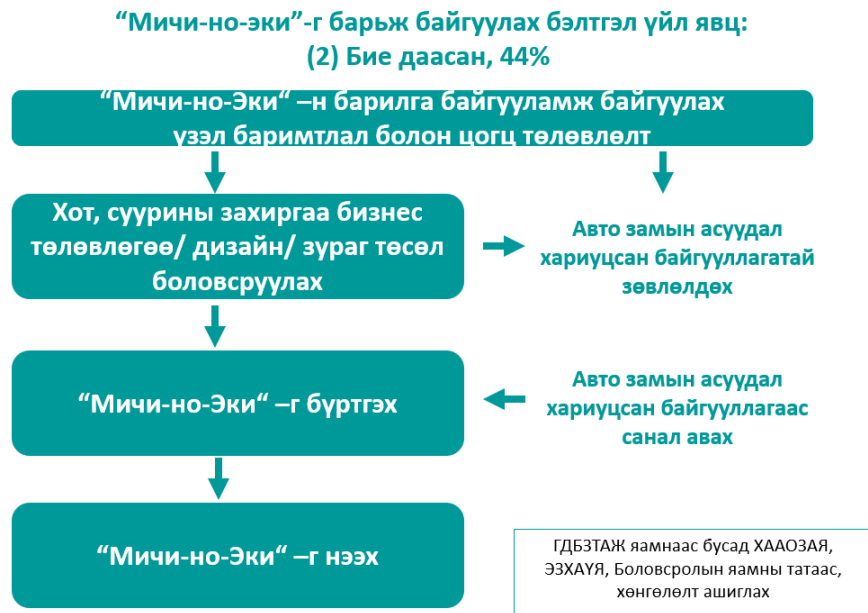

Эх сурвалж: Хүйтэн сэрүүн бүс нутаг дахь зам, гүүр, инженерийн байгууламжийн судалгааны хүрээлэн, ЖАЙКА
(https://scenic.ceri.go.jp/michi_no_eki_handbook/pdf/michi-no-eki-handbook202002en.pdf)

“Мичи-но-эки”-гийн загвараар авто зам дагуух үйлчилгээний цогцолбор байгуулахдаа Монгол Улсын онцлог, нөхцөл байдалд нийцүүлэн барих шаардлагатай. Монгол улсад уг байгууламжийг орон нутгийн засаг захиргаа / эсвэл гуравдагч этгээдтэй хамтран хэрэгжүүлэх нь гарцаагүй. Менежмент / өдөр тутмын үйл ажиллагааны хувьд ч ялгаатай байж болно. Ялангуяа гарааны болон жижиг дунд бизнес эрхлэгчидтэй хамтарч ажиллах зайлшгүй шаардлагатай.

Япон Улсад “Мичи-но-эки”-г шинээр барихад 4 ~ 8 жил, харин өмнө нь баригдсан барилга байгууламжийг ашиглахад 2 ~ 4 жил шаардагддаг. Бүх үйл явц нарийн төлөвлөлтийн дагуу орон нутгийн иргэдтэй байнгын хэлэлцүүлэг хийсний үндсэн дээр барьж байгуулдаг. Монгол Улсын хувьд ихэнх тохиолдолд төлөвлөлтийн үйл явцад шаардлагатай арга хэмжээ, заавал хийх ёстой алхам хийгддэггүй. Үүнд цаг хугацаа тодорхой хэмжээгээр шаардагдана гэдгийг хүлээн зөвшөөрөх хэрэгтэй. Цогцолбор барихын өмнөх урьдчилсан нөхцөлийг хангах, ялангуяа оролцогч бүх талуудтай тогтмол хугацаанд уулзах, мэдээлэл өгөх шаардлагатай.

Зураг 3.2.6 “Мичи-но-эки”-г байгуулахад шаардлагдах хугацаа

Зураг: “Мичи-но-Эки” байгуулахад шаардлагатай хугацаа

Шинээр байгуулах (4-8 жил)

Үзэл баримтлалын чиглэл

Төлөвлөлт

Харилцан тохиролцох

Санхүүжилт

Үзэл баримтлал

Сүүр төлөвлөлт

Зураг төсөл

Ажлын зураг

Барилгын ажил

Түлхүүр гардуулах



Баригдсан барилга байгууламж дээр

(2-4 жил)

Үзэл баримтлалын чиглэл

Төлөвлөлт

Харилцан тохиролцох

Санхүүжилт

Ажлын зураг

Засвар, барилгын

ажил

Түлхүүр гардуулах



Эх сурвалж: Хүйтэн сэрүүн бүс нутаг дахь зам, гүүр, инженерийн байгууламжийн судалгааны хүрээлэн, ЖАЙКА (https://scenic.ceri.go.jp/michi_no_eki_handbook/pdf/michi-no-eki-handbook202002en.pdf)

“Өртөө” буюу “түр зогсоол” нь гурван үүргийг гүйцэтгэдэг. Үүнд: авто замаар зорчигчдын “амарч буудаллах”, “мэдээллээр хангах газар”, “орон нутгийн хамтын ажиллагааны байгууллага байх” юм. Өртөөнд зайлшгүй байх ёстой үйлчилгээ бол авто зогсоол, хоол үйлчилгээ, ариун цэврийн байгууламж, хүнсний өөртөө үйлчилдэг дэлгүүр, хувцас солих өрөө, хүүхдийн живх солих өрөө, гал унтраах хэрэгсэл, ногоон байгууламж, АТМ зайлшгүй байх шаардлагатай. Харин нэмэлтээр кофе шоп, эмийн сан, жуулчны мэдээллийн төв, мотел стандартын зочид буудал, шатахуун түгээгүүр, газ цэнэглэх газар, бэлэг дурсгалын дэлгүүр, бичил музей, цэцэрлэгт хүрээлэн, нийтийн халуун ус, шуудан холбооны газар, аяллын хэрэгслийн дэлгүүр зэргийг байршуулж болно.

Үйлчилгээний төрлүүд:

- Авто зогсоол
- Хоолны үйлчилгээ
- Мини супермаркет
- Ариун цэврийн байгууламж
- Мэдээллийн төв болон шуудангийн үйлчилгээ
- Өөртөө үйлчлэх өрөө
- Ногоон байгууламж болон ландшафт шийдэл
- АТМ
- Гал унтраах хэрэгсэл

Нэмэлт үйлчилгээ:

- Кофе шоп
- Үнэгүй интернет
- Бэлэг дурсгалын дэлгүүр: үндэсний үйлдвэрлэлийн бараа
- Мотел хэлбэрийн жижиг буудал
- Машин засвар
- Цэцэрлэгт хүрээлэн
- Бичил музей

Авто зам дагуух үйлчилгээний цогцолбор барих боломжит сумд болон хөгжлийн чадавх

Туршилтын төслийн үндсэн төлөвлөгөөнд санал болгосноор боломжит сум бүрт томилолтоор ажиллаж, судалгаа хийж, уулзалт семинар зохион байгуулж, төлөвлөлтийн шатанд хамгийн чухалд тооцогдох орон нутгийн иргэдтэй хэлэлцүүлэг зохион байгуулах явдал байв. COVID-19 цар тахлын хатуу хөл хорионы улмаас орон нутаг томилолтоор очиж газар дээрх судалгааг хийгээгүй болно. Гэсэн хэдий ч цаашид ийм төрлийн арга хэмжээг орон нутгийн болон олон улсын аялал жуулчлалын хэтийн төлөв, цаашдын хөгжлөөс хамааран биечлэн уулзах эсвэл онлайн хэлбэрээр зохион байгуулахыг төлөвлөх шаардлагатай. Төлөвлөлтийн үед энэхүү биечлэн уулзах үе шат нэн чухал бөгөөд энэхүү үйл ажиллагааг дутуу үнэлж болохгүй.

Зураг 3.2.7-д БОАЖЯ болон ЗТХЯ-ны боловсруулсан боломжит 30 байршлын урьдчилсан жагсаалтыг үзүүлээ. Туршилтын төслийн судалгааны чиглэлд хамаарах нутаг дэвсгэрийн хүрээнд нийт 7 боломжит сумын байршлыг санал болгосон байсан боловч дөрвөн сумыг сонгож нарийвчлан судалсан. Одоогийн судалгааны ажлын хүрээнд санал болгож буй долоон байршлаас Сайншанд, Чойр өртөөний хувьд арай өөр нөхцөлтэй юм. Тухайлбал энэ хоёр нь харьцангуй том суурингууд бөгөөд төмөр зам дагасан хөгжил явагддаг. Мөн Монгол Улсын “аж үйлдвэрийн парк” байгуулах төрийн бодлогын хүрээнд олон төсөл хөтөлбөр, зээл тусламж, бүтээн байгуулалтууд хийгдэх байршил юм.

Одоо байгаа барилга байгууламж, зочид буудал, зоогийн газар, хүнсний дэлгүүр, банк санхүүгийн байгууллагууд төдийгүй ирээдүйн бизнес аялал жуулчлалын эрэлт хэрэгцээг хангахын тулд эдгээр хоёр байршил нь зах зээлийн жамаар хөгжих нь тодорхой. Тиймээс энэ газруудад "түр зогсоол" эсвэл "Өртөө"-г яаравчлан байгуулах шаардлагагүй гэж үзэж байна. Эхний ээлжинд авто замаар зорчигчид ихтэй, хөдөлгөөний эрчим өндөр ч эдийн засгийн хүчин чадал багатай сум суурин газруудыг түшиглэж байгуулах төлөвлөлт хийх нь илүү үр дүнтэй.

Зураг 3.2.7 Шинээр барих боломжит байршлууд

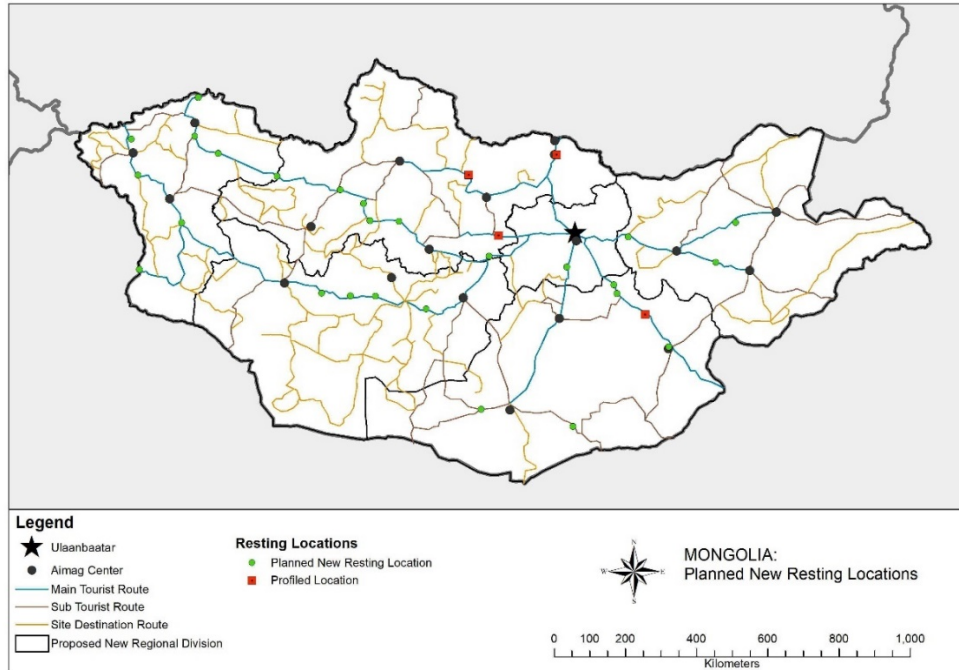

Эх сурвалж: БОАЖЯ болон ЖАЙКА-гийн Төслийн баг

БОАЖЯ болон ЗТХЯ-ны мэдээлэлд үндэслэн ЖАЙКА-гийн Төслийн багийн хийсэн дүгнэлтээр дараах байршлуудыг тодорхойлсон болно. Нарийвчилсан дүн шинжилгээгээр боломжит байршлаар тодорхойлогдсон бүх сумдаас дараах 4 сумыг эрэмбэлсэн болно. Үүнд: 1) Булган аймгийн Хутаг-Өндөр сум, 2) Дорноговь аймгийн Айраг сум 3) Булган аймгийн Дашинчилэн сум, 4) Сэлэнгэ аймгийн Шаамар сум.

Аялал жуулчлалын салбарын үйлдвэрлэл, үйлчилгээний ирээдүйн нөөц боломжийн талаарх нарийвчилсан мэдээллийг дараах байдлаар нэгтгэн дүгнэж, доор дурдсан зөвлөмжийг санал болгож байна. Энэхүү мэдээлэл нь цаашид Өртөө авто зам дагуух үйлчилгээний цогцолбор байгуулах байршлыг тодорхойлоход хувь нэмэр оруулна.

Булган аймгийн Хутаг-Өндөр сум

Нийслэл Улаанбаатар хотоос хойд чиглэлийн авто замаар 600 км, урд чиглэлийн авто замаар 468 км алслагдсан. Тус сумын байгаль, түүх, соёлын дараах нөөц газруудыг нэрлэж болно. Үүнд:

- Бийбулаг буюу Байбалик хот,
- Уран тогоо уул,
- Хайлантын хийд/Хүрээ,
- Шагайн тойром,
- “Хатанбаатар” Магсаржавын дурсгал,
- Фермерийн аялал жуулчлал.

Зураг 3.2.8 Фермерийн аялал жуулчлал



Эх сурвалж: Монголиан Гайд сүүл, ХХК
(<https://www.mongolianguideschool.com/news/detail/13>)

Зураг 3.2.9 Уран тогоо уул



Эх сурвалж: ЖАЙКА-гийн Төслийн баг

Булган аймгийн Дашинчилэн сум

Нийслэл Улаанбаатар хотоос 227 км, Булган аймгийн төвөөс 147 км зайд байрладаг. Тус сумын байгаль, түүх, соёлын дараах нөөц газруудыг нэрлэж болно. Үүнд:

- Лах Баян уул,
- Өрхтий уул,
- Хар бухын балгас,
- Цогтын цагаан байшин,
- Чин Толгойн балгас.

Зураг 3.2.10 Лах Баян уул



Эх сурвалж: Монголиан Гайд сүүл, ХХК

Зураг 3.2.11 Хар бухын балгас



Эх сурвалж: ЖАЙКА-гийн Төслийн баг

Дорноговь аймгийн Айраг сум

Дорноговь аймгийн Айраг сум нь Сайншанд хотоос 124 км, Улаанбаатар хотоос 330 км зайд оршдог. Тус сумын байгаль, түүх, соёлын аялал жуулчлалын дараах нөөц газруудыг нэрлэж болно. Үүнд:

- Цагаан Дэл агуй,
- Нүдэнгийн хонхор,
- Их нарт,
- Цогт тайжийн цагаан байшингийн туурь,

- Чин толгойн балгас,
- Уул уурхайн аялал жуулчлал.

Зураг 3.2.12 Цагаан дэл агуй



Эх сурвалж: МОНЦАМЭ агентлаг
(<https://www.montsame.mn/mn/read/186933>)

Зураг 3.2.13 Уул уурхайн аялал жуулчлал



Эх сурвалж: ЖАЙКА-гийн Төслийн баг

Сэлэнгэ аймгийн Шаамар сум

Сэлэнгэ мөрний бэлчирт Улаанбаатар хотоос 330 км, аймгийн төвөөс 22км зайд байрладаг. Тус сумын байгаль, түүх, соёлын дараах нөөц газруудыг нэрлэж болно:

- Г. Бумцэндийн хөшөө, төр нийгмийн зүтгэлтэн,
- Л. Цэндийн хөшөө,
- Ээж мод,
- Тужийн нарс,

Зураг 3.2.14 Ээж мод



Эх сурвалж: ЖАЙКА-гийн Төслийн баг

Зураг 3.2.15 Тужийн нарс



Эх сурвалж: ЖАЙКА-гийн Төслийн баг

Авто зам дагуух үйлчилгээний цогцолбор/ Өртөөний урьдчилсан стандарт

Авто замын дагуух үйлчилгээний цогцолбор. Ангилал, ерөнхий шаардлага: MNS 5537 : 2016. Тус стандарт нь 2016 онд батлагдсан стандарт бөгөөд сайтар судалсаны

үндсэн дээр боловсруулсан байна. Стандартын зорилго нь авто тээврийн хэрэгслийн жолоочийн замд амрах, зорчигчдын тав тухтай аялах нөхцөлийг бүрдүүлэх, тээврийн хэрэгслийн техникийн хэвийн үйл ажиллагаа, замын хөдөлгөөний аюулгүй байдлыг хангахад чиглэсэн үйлчилгээний цогцолборыг хөгжүүлэх, түүнд тавигдах нөхцөл, шаардлагыг тогтооход оршино. Хэдийгээр энэхүү стандартад орон нутгийн оролцоотой эдийн засгийн өсөлтийг дэмжих ямар нэгэн заалт ороогүй ч энэ төрлийн үйлчилгээний байгууламжийн үндсэн үүрэгт заавал оруулах ёстой.

Авто замын дагуух үйлчилгээний цогцолборын талаар 2016 онд батлагдсан MNS 5537 стандартаас гадна орон нутгийн бизнес эрхлэгчидтэй хамтран ажиллаж орон нутгийн онцлог бүтээгдэхүүн, үйлчилгээ үзүүлэх боломжийг бий болгосноор орон нутгийн эдийн засаг, иргэдийн амьжиргааг дэмжих чухал үүрэг гүйцэтгэнэ. Өртөө байгууламж нь орон нутгийн иргэдтэй харилцах үүд хаалга болох юм.

Харин авто зам дээрх “түр зогсоол”-оор үйлчлүүлж буй тээврийн хэрэгслийн бүртгэлийн системийг хэрхэн хийх талаар тусгаагүй байна. Мөн “түр зогсоол байгуулах, үйл ажиллагаа эрхлэх зөвшөөрөл”-ийг хэрхэн олгох талаархи заалтууд байхгүй байна. Харин үйлчилгээний ерөнхий стандартын хувьд орхигдсон агуулга байхгүй, нарийн тодорхой тусгагдсан байгааг онцолж байна. Харин 4-5 зүйлд бага зэрэг нэмэлт тодотгол хийх шаардлагатай.

- 5.8 Үйлчилгээний цогцолборын зохион байгуулалтын бүдүүвч схем, үйлчилгээний байгууламж, цэгүүдийн томъёолсон тэмдэглэл, хаягийг Монгол хэл дээр бичиж байрлуулсан байна. Тус агуулгад “олон улсын тэмдэглэгээг давхар байрлуулах” тухай, мөн монгол хэлээр байхаас гадна давхар англи хэлээр хаягийг бичих хэрэгтэй гэж бодож байна. Учир нь сүүлийн жилүүдэд Монгол оронд өөрийн машин, дугуй, мотоцикл, караван хэлбэрийн аялагчид ихээр нэмэгдэж байна. БНХАУ, Япон улс гэх мэт олон оронд хурдны болон авто замын түр буудаллах цэгүүдийн байршил, тэр цэгт ойртож ирснийг илтгэх хаяг самбаруудад бүгдэд нь олон улсын таних тэмдэг, англи хэлний тайлбартай байдаг.
- 6.1 Авто замын дагуух үйлчилгээний цогцолборыг улс, хот хооронд зорчих тээврийн хэрэгслийн хөдөлгөөний эрчмээс хамааруулан дараах ангиллын байна. Үүнд 1-р хүснэгт – Авто замын дагуух үйлчилгээний цогцолборын ангилал. Тус заалтын “Нийтийн бие засах газар” гэсэн нөхцөлийн С хэсэгт нүхэн жорлон барихаас сэргийлж “Шаардлага хангасан зайд тусдаа байна” гэдэг заалтыг доод хэсэгт нь харагдахаар илүү тодотгож өгөх шаардлагатай.
- Мөн 6.1 хэсгийн “зочид буудлын үйлчилгээ” гэсэн нөхцөлийн В хэсэг буюу I, II, III зэрэглэлийн зам дээр “10-аас доошгүй ортой зочид буудал” байна гэж заасан байна. Энэ заалт нь “заавал зочид буудал байх ёстой” гэсэн хатуу нөхцөл илэрхийлж байгаа учраас “байж болно” гэж тусгах нь зөв болов уу. Өнөөгийн нөхцөлд эдгээр замын ангиллыг харахад авто зам дээр байгуулагдах бүх “түр зогсоол” дээр заавал зочид буудал байгуулах ёстой мэт нөхцөл тусгагдсан харагдаж байна.

- 6.5 нөхцөлийн 2-р хүснэгт – Авто замын дагуух үйлчилгээний цогцолборт үзүүлэх үйлчилгээ. Үндсэн үйлчилгээ гэсэн нөхцөлийн А, В хэсэгт хамаарах заалтанд “дагалдах байгууламж” гэдэгт “ – хоолны газар, - зочид буудал” гэж тусгасан байна. Үүнээс харахад заавал “зочид буудал” байгуулахаар заасан бөгөөд эсрэгээрээ худалдааны дэлгүүрийн тухай заалт алга байна. Зочид буудлаас илүү “хүнсний болон орон нутгийн брэнд бүтээгдэхүүн, бэлэг дурсгалын дэлгүүр”-ийн заалт чухал юм.
- 7.3.11. Нийтийн бие засах газар нь хөгжлийн бэрхшээлтэй иргэдэд зориулсан тусгай өрөөтэй, зохих хэрэгслээр тоноглогдсон байна. Тус заалтанд “бага насны хүүхэдтэй хүн, ахмад настанд зориулсан зохих хэрэгслээр тоноглогдсон байна”... гэж нэмэлт оруулах санал байна. Учир нь бага насны хөлд ороогүй, өлгийтэй нялх хүүхдээ тэврээд явж байгаа хүн хүүхэдтэйгээ хамт бие засах өрөөнд орох шаардлага үүсдэг. Япон гэх мэт оронд хүүхдээ өмнөө суулгах зориулалттай, урдаа хаалт буюу хамгаалалттай сандал байдаг. Мөн ахмад настай, хөл муутай хүмүүс суултуураас босоход зориулагдсан хананы бариул гэх мэт хэрэгслээр тоноглогдсон байх нь бий.

Дараах зүйлсийг цаашид анхаарч үзэх шаардлагатай:

- Агуулга,
- Байршилд тавигдах шаардлага, стандарт,
- Барилга, байгууламжийн бүтэц,
- Үндсэн болон нэмэлт үйлчилгээ
- Барьж байгуулах болон удирдлагыг тодорхой болгох,
- Анхаарах зүйлс,
- Бүртгэлийн сертификат олгох,
- Үйлчилгээ эрхлэх тухай зөвшөөрөл, мэдэгдэл,
- Бүртгэлд өөрчлөлт оруулах,
- Сурталчилгаа хийх зөвлөмж,
- Дагаж мөрдөх үүрэг, дүрэм журам,
- Бүртгэл, зөвшөөрлийг цуцлах
- Өртөөний менежмент

Өртөө байгуулахтай холбоотой чадавхыг бэхжүүлэх зөвлөмж

Авто зам дагуух үйлчилгээний цогцолбор Өртөө байгуулах талаар хамтран ажиллагч байгууллага болон оролцогч талуудад сургалт, хэлэлцүүлэг зохион байгуулав. Сургалт, хэлэлцүүлгийг хоёр удаа БОАЖЯ болон ЗТХЯ-ны мэргэжилтнүүд, аялал жуулчлалын чиглэлээр үйл ажиллагаа явуулж буй аж ахуйн нэгжийн төлөөлөл, судлаачдыг оролцуулан онлайн болон танхимын хосолсон хэлбэрээр зохион байгуулсан. Өртөөний менежментэд тулгарч болох асуудлуудыг Хүснэгт 3.2.3-т нэгтгэв. Дээр өгүүлсэн авто замын дагуух үйлчилгээний цогцолбор буюу Өртөөний стандартыг сайжруулахтай холбоотой семинарт оролцогчдын гаргасан саналуудыг нэгтгэлээ.

Хүснэгт 3.2.3 Сургалт, семинарын үеэрх Өртөөний менежменттэй холбоотой гаргасан гол саналууд

Асуудлын төрөл	Санал болгож буй шийдлүүд
- Засгийн газрын дэмжлэг	- Хүний нөөцийн менежмент - Дэд бүтэц - Байршлыг тогтоох - Бизнесүүдийг дэмжих - Замын хөдөлгөөний аюулгүй байдлыг хангах - Байгаль орчинд ээлтэй шийдлүүд - Орон нутгийн бүтээгдэхүүн/үйлдвэрлэлийг дэмжих
- Нийтийн бие засах газар	- Төрөл (соруулах, био болон бусад) - Үндсэн болон үйл ажиллагааны зардал - Бага зардал/засвар үйлчилгээ
- Хог хаягдлын менежмент	- Хог хаягдлыг тээвэрлэх арга зам - Цогц бүтэц
- Барилга байгууламжийн менежмент	- Өвөл, зуны улиралд зориулсан өөр өөр бүтээцтэй байгууламж - Орон нутгийн оролцоо: - Үйлчлүүлэгчдийн хандлага болон соёл:

Эх сурвалж: Семинараас гарсан үр дүнг ЖАЙКА-гийн Төслийн баг нэгтгэв.

Сургалт, семинарт оролцогчдоос авсан санал асуулга, одоогийн нөхцөл байдлын дүн шинжилгээнээс үзэхэд Өртөөний менежментийн чадавхыг бэхжүүлэхэд дараах агуулгыг оруулах нь зүйтэй юм. Ялангуяа Монгол Улсын газарзүйн нөхцөл байдал бусад орноос эрс ялгаатай тул үйл ажиллагааны менежментийг байршил бүрт хэрхэн зохицуулах талаар анхаарч үзэх шаардлагатай байна. Боломжит байршилд харьяалагдах сумдын эдийн засаг, ижил төстэй байгаль цаг агаарын нөхцөл байдалд явуулж буй менежментийн арга барил, туршлагаас суралцаж судлах нь зүйтэй. Мөн бүхий л оролцогч талуудын мэдлэгийг гүнзгийрүүлэхэд хувь нэмрээ оруулах хувийн хэвшлээс аль болох олон оролцогчдыг оролцуулах шаардлагатай байна.

- (a) Тухайн байршлын онцлог нөхцөл байдалд тохирсон Өртөөний үйл ажиллагааны менежментийн арга;
- (b) Олон талт хамтын ажиллагаатай, ялангуяа хувийн хэвшлийн оролцоог хангах;
- (c) Хог хаягдлын менежментийн тодорхой шийдэл, арга хэмжээ;
- (d) Аялал жуулчлалын улирал бүрт тохирсон Өртөөний үйл ажиллагааны менежмент;
- (e) Усны хомсдлын эрсдлийг тооцсон орчин үеийн технологийн шийдлүүд (нийтийн бие засах газар хэрэглэх зэрэгт)

Зураг 3.2.16 Онлайн сургалт

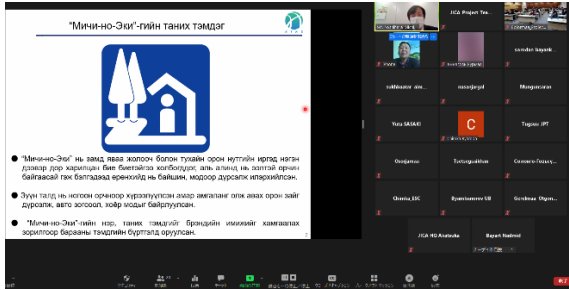

Эх сурвалж: ЖАЙКА-гийн Төслийн баг

Зураг 3.2.17 Семинарын үеэр



Эх сурвалж: ЖАЙКА-гийн Төслийн баг

(7) Дүн шинжилгээний үр дүн

ҮХЦТ-ний хүрээнд туршилтын төслийг Үнэлгээний 2 үе шатаар үнэлсэн. Үнэлгээний 1 болон 2-р үе шатны үр дүнг Хүснэгт 3.2.4, Хүснэгт 3.2.5-т тус тусад нь нэгтгэн харуулав. “Өртөө” авто зам дагуух үйлчилгээний цогцолбор байгуулах судалгааны Үнэлгээний 2-р үе шат нь тухайн Өртөөний овор хэмжээ, байршил, шаардлагатай бусад үүргээс хамаарч харилцан адилгүй байна. Тиймээс Үнэлгээний 2-р үе шат нь чанарын судалгааны үзүүлэлтүүдийг судалж үзэхгүйгээр үр нөлөөг тооцоход учир дутагдалтай болно.

Хүснэгт 3.2.4 “Өртөө” авто зам дагуух үйлчилгээний цогцолбор байгуулах судалгааны Үнэлгээний 1-р үе шат

Нэр	Үнэлгээ*	Оноонд нөлөөлөх үүрэг бүтэц
1. Улсын эдийн засаг: УЭЗ		
1.1 Эдийн засгийн үр ашигтай байдал	1	Эдийн засгийн өгөөжийн хувь дунд зэрэг Бичил супермаркет Орон нутгийн бүтээгдэхүүн, үйлчилгээ үзүүлэх газар
1.2 Эдийн засгийг төрөлжүүлэхэд оруулах хувь нэмэр	1	Зарим талаар хувь нэмэр оруулна Бичил супермаркет Орон нутгийн үйлдвэрлэлийг цаашид холбох зах зээл болно
1.3 Гадаад валютын гүйлгээний орлогод оруулах хувь нэмэр	0	Хувь нэмэр оруулахгүй эсвэл бага зэрэг
1.4 Үзүүлэх технологийн дэмжлэг	1	Боломжтой/магадлалтай Ногоон байгууламж, ландшапт
Дэд нийлбэр оноо	3	
2. Бүс нутгийн хөгжил: БНХ		
2.1 Орлогын зөрүүг бууруулах үр нөлөө	1	Боломжтой/ Магадлалтай Ойр зэргэлдээ сумдын иргэдэд бараа бүтээгдэхүүн борлуулах, үйлчилгээ үзүүлэх боломж бүрдэнэ
2.2 Орон нутгийн ЖДҮ-ийг сэргээх үр нөлөө	2	Чухал хувь нэмэр оруулна Хоолны үйлчилгээ

Үндэсний хөгжлийн цогц төлөвлөгөө боловсруулах төсөл
Эцсийн тайлан: Туршилтын төсөл, нэмэлт судалгааны тайлан

			Орон нутгийн бүтээгдэхүүний хөгжил Бичил супермаркет Орон нутгийн иргэдэд бүтээгдэхүүн, үйлчилгээ үзүүлэх зах зээл нь болно
	2.3 Олон нийтийн хөгжил	2	Чухал зорилго болж орно Орон нутгийн иргэдтэй харилцах гүүр нь болно Орон нутгийн хөгжлийг дэмжинэ Цэцэрлэгт хүрээлэн Бичил музей
	2.4 Орон нутгийн/нутгийн заяагдмал нөөцийн ашиглалт	2	Ихээр ашиглана Орон нутгийн брэнд бүтээгдэхүүний хөгжил Бичил супермаркет Бичил музей
Дэд нийлбэр оноо		7	
3. Нийгмийн хөгжил: НХ			
	3.1 Ажлын байр бий болгох үр нөлөө	1	Ажлын байрыг олноор бий болгоно Бүх үйлдвэрлэлийн салбар холбогдоно
	3.2 Нийгмийн үйлчилгээг сайжруулах үр нөлөө	0	Хувь нэмэр оруулахгүй эсвэл бага зэрэг оруулна
	3.3 Орон нутгийн соёлд үзүүлэх нөлөө	2	Эерэг нөлөө Бүс нутгийн хөгжлийг сэргээнэ Бэлэг дурсгалын дэлгүүр Бичил музей
	3.4 Ядуурлыг бууруулах үр нөлөө	2	Чухал зорилго болно Орон нутгийн үйлвэрлэлийг холбосноор бүс нутгийн эдийн засгийг дэмжинэ. Ажлын байрыг шинээр бий болгоно Бичил супермаркет Бэлэг дурсгалын дэлгүүр
Дэд нийлбэр оноо		5	
4. Байгаль орчны чанар: БОЧ			
	4.1 Байгалийн нөхцөлд тохиромжтой байдал	2	Орон нутгийн онцлог нөхцөл байдалд тохируулна Авто зогсоол Орчны тохижилт Үзэсгэлэнт газрууд Ариун цэврийн байгууламжууд
	4.2 Газрын шаардлага болон тохиромжтой байдал	2	Орон нутгийн онцлог нөхцөл байдалд тохируулна Зам тээврийн аюулгүй байдал Авто зогсоол Цэцэрлэгт хүрээлэн
	4.3 Усны хэрэглээ, менежмент	1	Орон нутгийн усны тэнцвэрт бага зэрэг дарамт учруулна Ариун цэврийн байгууламжууд
	4.4 Байгаль орчны эмзэг байдлыг бууруулахад үзүүлэх нөлөө	1	Зарим талаар хувь нэмэр оруулна Ариун цэврийн байгууламжууд
Дэд нийлбэр оноо		6	
5. Институци: ИН			
	5.1 Хэрэгжилт	1	Хэрэгжүүлэх этгээдийг тодорхойлно Орон нутаг эзэмшинэ

			Аялал жуулчлалын мэдээллийн төв Төр хувийн хэвшлийн түншлэлийг бэхжүүлэх
	5.2 Орон нутгийн иргэдийн оролцоо	2	Төслийн бүрэлдэхүүн хэсэг нь орон нутгийн оролцоо Орон нутагтай холбох гүүр Бүтээгдэхүүн, үйлчилгээ борлуулах зах зээл Аялал жуулчлалын мэдээллийн төв Бичил музей Орон нутгийн иргэдийн бүтээлч байдалд дэмжлэг үзүүлнэ
	5.3 Нутагшуулалтыг дэмжих	2	Чухал хувь нэмэр оруулна Орон нутагтай холбох гүүр Бүтээгдэхүүн, үйлчилгээ борлуулах зах зээл Аялал жуулчлалын мэдээллийн төв Бичил музей
	5.4 Орон нутгийн иргэдийн ухамсар /хариуцлага/ санаачилгад үзүүлэх нөлөө	2	Шууд нөлөө үзүүлнэ Бүс нутгийн хөгжлийг сэргээнэ Орон нутгийн бахархал Иргэдийн хөгжил Аялал жуулчлалын мэдээллийн төв Цэцэрлэгт хүрээлэн
	Дүн	7	

Тайлбар*: (2) = Маш эерэг, (1) = Эерэг, (0) = Сөрөг
Эх сурвалж: ЖАЙКА-гийн Төслийн баг

Хүснэгт 3.2.5 “Өртөө” авто зам дагуух үйлчилгээний цогцолбор байгуулах судалгааны Үнэлгээний 2-р үе шат

Шалгуур	Үнэлгээ хийх зүйлс
1) Хөрөнгө оруулалтын зардал	- Холбогдох байгууламжуудыг барьж байгуулах - Хүний нөөц - Цогц систем бүрдүүлэх
2) Ашиглалт, завсар үйлчилгээний зардал	- Холбогдох байгууламжууд - Ус, цахилгаан, газ - Хүний нөөц
3) Ажлын байрыг нэмэгдүүлэх	- Авто зогсоол
4) Эдийн засгийн өгөөжийн хувь эсвэл үр ашиг зардлын харьцаа	- Бичил супермаркет - Ариун цэврийн байгууламжууд - АТМ - Кофе шоп - Үнэгүй интернет орчин - Бэлэг дурсгалтын дэлгүүр - Мотел - Машин засварын газар - Аялал жуулчлалын мэдээллийн төв - Шуудангийн үйлчилгээ - Худалдааны төв - Бичил музей
5) Гадаад валютын гүйлгээний орлого	Байхгүй

Эх сурвалж: ЖАЙКА-гийн Төслийн баг

(8) Зөвлөмж, авсан сургамж

Гол төсөл хөтөлбөрүүдийг дэмжих зөвлөмж (110.4: “ Өртөө” авто зам дагуух үйлчилгээний цогцолбор байгуулах төсөл)

Авто зам дагуух үйлчилгээний байгууламжийн гүйцэтгэх үүргийг орон нутгийн хөгжил, бүс нутгийн эдийн засгийг сэргээхэд нэн чухал ач холбогдолтойг тооцож үзэх шаардлагатай. БОАЖЯ болон ЗТХЯ-наас одоогийн байдлаар нийт 30 байршилд авто зам дагуух үйлчилгээний цогцолбор байгуулах байршлыг эцэслэн тогтоогоод байна. Энэхүү байршлуудад байгууламж барихад шаардлагатай нөхцлүүд, үндсэн нөхцлийг сайтар тодорхойлох шаардлагатай. Ингэж тодорхой чиглэл, зөвлөмж гарснаар илүү нарийвчилсан төлөвлөлт хийх нь чухал юм.

Жишээлбэл Японы “Мичи-но-эки”-гийн энгийн загвар нь анхаарал татдаг бөгөөд түүний үзэл баримтлал, байгуулахад тавьж буй шаардлагууд төвөгтэй биш, зорилго, үйл ажиллагааны чиглэл нь ойлгомжтой байдаг.

ҮХЦТ-ний хүрээнд санал болгож буй хөгжлийн стратегид хэрхэн нийцэж буй байдал

Одоо байгаа авто зам дагуух үйлчилгээний барилга байгууламжуудын ихэнх нь хувийн хэвшлийн хөрөнгө оруулалтаар үйл ажиллагаагаа явуулж байна. Гэхдээ Монгол Улсын Засгийн газар авто зам дагуух үйлчилгээний барилга байгууламжуудын стандарт, гүйцэтгэх үүргийг нь тодорхой болгох, ялангуяа орон нутгийн эдийн засгийн хөгжилд хэрхэн дэмжлэг үзүүлэх, оролцоог хэрхэн хангуулах талаар тодорхойлох шаардлагатай байна. Мөн энэхүү үйлчилгээний газрууд авто замаар зорчигчдод үйлчлээд зогсохгүй нутгийн иргэд үйлчлүүлдэг газар байх хэрэгтэй байна. Энэхүү бодлогын чиглэл байхгүйгээр орон нутгийн эдийн засгийг хөгжүүлэх үйл ажиллагаа тусдаа явагдаж, тодорхой үр дүнд хүрэхгүй байна.

Энэхүү туршилтын төслийн үндсэн үйл ажиллагааны төлөвлөгөөнд боломжит сонгогдсон сумдаар биечлэн очиж, судлах ажил тусгагдсан байсан. COVID-19 цар тахлын хөл хорионы нөхцөл байдлын улмаас энэхүү судалгааг хийж чадаагүй билээ. Энэ ажлын хүрээнд сумдын мэдээллийг цуглуулан гаргасан. Цаашид төлөвлөлтийн шатанд орон нутагт биечлэн очиж, орон нутгийн оролцоог хангах үе шатны ажлыг орхигдуулж болохгүй юм.

COVID-19 цар тахлын үеийн төслийн хэрэгжилт болон тулгарч байсан бэрхшээлүүд

COVID-19 цар тахлын нөхцөл байдлын улмаас боломжит сумдад судалгаа хийж чадаагүй ч интернет, судалгааны тайлангаас үндсэн мэдээллийг цуглуулсан бөгөөд тухайн орон нутгийн талаар тодорхой тоон үзүүлэлт, мэдээлэл ямар чухал болохыг ойлгосон. Нөгөө талаа, орон нутгийн засаг захиргаанаас мэдээллийн бодитой, үнэн зөв болохыг дахин нягтлах нь зүйтэй юм.

Алслагдсан нутгийн иргэдийг ч онлайн хуралд оролцуулан семинар хэлэлцүүлэг зохион байгуулж болох юм. Мөн хувийн хэвшлийн бүхий л салбарын иргэдийн оролцоо шаардлагатай бөгөөд технологийн дэвшлийг ашиглан хаана оршиж байгаагаас үл хамааран цахим хурал, сургалт хийж болно. Мэдээж биеэрээ уулзан зөвшилцөх, шийдвэр гаргах нь харилцаагаа өргөжүүлэхэд бүх оролцогчдод ашигтай бөгөөд хосолсон хэлбэрээр ч зохион байгуулж болно.

(9) Цаашдын чиглэл

Үндсэн төлөвлөлт/ Зөвлөмж

БОАЖЯ болон ЗТХЯ нь одоогоор авто зам дагуух үйлчилгээний цогцолбор байгууламжид тавигдах шаардлагыг боловсруулж байгаа бөгөөд аялал жуулчлалын гол чиглэлийн дагуу боломжит 30 байршлыг тогтоогоод байна. Гэсэн хэдий ч эдгээр авто зам дагуух барилга байгууламжийн чиглэл, үүргийг сайтар зөвшилцөх нь чухал юм. Одоогийн мөрдөж буй стандартад орон нутгийн хөгжлийг дэмжих арга хэмжээг онцолж тодорхойлоогүй бөгөөд авто замын болон замын хөдөлгөөний талаар холбогдох шаардлагыг голчлон тодорхойлсон байна. Энэхүү байгууламжийн алсын хараа, оролцогч талуудын харилцан ойлголцлыг сайтар тодорхойлохгүйгээр Монгол Улсын хэмжээнд цаашид баригдах авто зам дагуух үйлчилгээний барилга байгууламжийг барьж байгуулах ажил мухардалд орж болзошгүй. Тиймээс хоёр яамны нягт хамтын ажиллагаа зайлшгүй шаардлагатай байна.

Авто зам дагуух үйлчилгээний цогцолбор барих байршлыг тодорхойлохын тулд цогц судалгаа хийх хэрэгтэй. Цахилгаан эрчим хүч, ус хангамж, хөдөлгөөний хангалттай эрчим бүхий байршлыг сонгох нь гол нөхцөл байна.

Япон улсад уг байгууламжуудыг ихэвчлэн хот, суурины засаг захиргаа барьж байгуулдаг бөгөөд үйл ажиллагааны менежментийг төрөл бүрийн хэлбэрээр зохион байгуулдаг. "Мичи-но-эки" -гийн 40 орчим хувийг томилогдсон хуулийн этгээдүүд, 30 орчим хувийг төрийн бус байгууллага удирддаг. Үүний нэг загварыг Монгол Улсын нөхцөл байдалд нийцүүлэн батлах хэрэгтэй. Монгол Улсад орон нутгийн засаг захиргаа / эсвэл гуравдагч этгээд хамтран хэрэгжүүлэх нь гарцаагүй. Менежмент / үйл ажиллагааг хариуцан ажиллуулах этгээдийн тухайд ч бас өөр байж болно. Гарааны бизнес эрхлэгчидтэй хамтарч ажиллах нь бас нэг сонголт байж болно.

Өртөө нь хамгийн багадаа захирал, үйл ажиллагааны менежер, харуул, цэцэрлэгч, цэвэрлэгч гэсэн орон тоотой байх хэрэгтэй. Үйлчилгээний бусад хэсгийг тухайн өртөөний үйл ажиллагаа эрхэлж буй этгээдийн шийдвэрээр орон тоогоо тогтоож ажиллаж болно. Үйлчилгээний цар хүрээнээс шалтгаалж 30-40 ажлын байр бий болгож болно.

Өртөө байгуулахад тулгамдах асуудал нь мэргэшсэн хүний нөөцийн хомсдол юм. Сүүлийн жилүүдэд Монгол Улсын хөдөөгийн хүн ам орчин үеийн нийгэм, эдийн засгийн хөгжлөөс хоцорч, энэ нь одоо ч үргэлжилсээр байна. Мэргэшсэн хүний нөөцийн асуудал нь Өртөөг амжилттай ажиллуулахад үндсэн бэрхшээл болж болзошгүй юм. Тиймээс ирээдүйн ажилтнуудыг аялал жуулчлалын боловсрол, үйлчилгээний ур чадвар эзэмшихэд эртнээс бэлтгэх хэрэгтэй.

Газар ашиглах эрх нь бас чухал асуудал бөгөөд авто замын дагуу гар дээрээс худалдаа эрхэлдэг, зэрлэг жимс, хүнсний ногоо, айргийг эрүүл ахуйн шаардлага хангаагүй нөхцөлд зарж борлуулдаг. Эдгээр хувиараа хөдөлмөр эрхэлдэг иргэдийг дэмжих, хамтран ажиллах менежментийн төлөвлөгөө / харилцан ойлголцлын баримт бичгийг боловсруулах шаардлагатай.

Хэрэгжүүлэлт / Мониторингийн бүтэц

Засгийн газраас одоо мөрдөж буй стандартад нийцсэн удирдамж, нэмэлт шаардлагыг боловсруулах нь зүйтэй. Түүнчлэн орон нутгийн иргэд, хувийн хэвшил,

ТББ, хандивлагч байгууллагууд зэрэг бүх оролцогч талуудын оролцоог ханган боловсруулах нь чухал юм. Авто зам дагуух үйлчилгээний цогцолбор Өртөөний загварыг холбогдох бүх оролцогч талуудын хамтын ажиллагаагаар боловсруулах нь чухал юм. Үзэл баримтлалыг тодорхой болгосны дараа бусад зүйлсийг өргөжүүлэн хөгжүүлж, боловсруулж болно.

Бусад төсөл хөтөлбөрүүдтэй хамтран ажиллах боломж

Энэхүү туршилтын төслийн цар хүрээ, хэрэгжүүлж буй үйл ажиллагаа хязгаарлагдмал учраас цашид хийж гүйцэтгэх үйл ажиллагааны үе шатуудыг тодорхойлохын тулд нарийвчилсан судалгаа хийх шаардлагатай байна. Тухайлбал, Өртөө байгуулагдсаны дараах ТХХТ-ийн зохих схемийг судлах шаардлагатай байна. ҮХЦТ-ийн хүрээнд ТХХТ-ийн чадавхыг бэхжүүлэх судалгааг нэмэлтээр хийж, аймаг, орон нутгийн засаг захиргаа хөрөнгө оруулалт, бизнесийг хөгжүүлэхэд хувийн хэвшлийг хэрхэн дэмжих талаар судалж буй бөгөөд Өртөө барьж байгуулах бүтээн байгуулалтын схемийг нарийвчлан тодруулах зорилгоор хугацааг сунгаж болох юм.

ҮХЦТ-ний хүрээнд "Аж үйлдвэрийн салбар болон их дээд сургуулиуд, эрдэм шинжилгээний хүрээлэнгүүд, академийн хоорондын уялдаа холбоог сайжруулах" туршилтын төсөл авто зам дагуух үйлчилгээний цогцолбор байгуулах санаачлагатай хамаатай юм. Энэхүү төслийн хамрах хүрээнд аялал жуулчлалын салбар багиаж байна. Энэхүү байгууламж аялал жуулчлалын салбарт чухал хувь нэмэр оруулах бөгөөд оролцогч талуудын цаашдын хамтын ажиллагааны эхлэл болж чадна. Ингэснээр ялангуяа төлөвлөлтийн үндэс суурь болох хамтарсан судалгааг эхлүүлж, Монголын талаас төслийг хэрэгжүүлэх санаачлагыг дэмжиж чадна. Судалгаа, төлөвлөлтийн үе шатанд нухацтай оролцсоноор холбогдогч байгууллагуудын чадавхыг бэхжүүлэхэд ихээхэн ач холбогдолтой.

Хөрөнгө босгох арга

Эдгээр авто зам дагуух үйлчилгээний цогцолбор байгууламж нь зөвхөн авто тээвэр, аялал жуулчлалын салбарт илүү чухал ач холбогдолтой ч эдгээр байгууламжууд нь орон нутгийн эдийн засагт чухал үүрэг гүйцэтгэх төдийгүй олон улсын түвшинд Монгол Улсыг сурталчлахад онцгой үүрэгтэй. Тус байгууламжууд нь аялал жуулчлалын үйлчилгээний дэд бүтэц, харилцаа холбоонд ихээхэн хувь нэмэр оруулна. Эдгээр үйлчилгээний байгууламжийг улсын болон хувийн хэвшлийн санхүүжилт, улсын төсвийн хөрөнгө оруулалтын хөтөлбөр, орон нутгийн засаг захиргааны татварын орлогоос хөрөнгө хуваарилах, гадаадын шууд хөрөнгө оруулалт, хувийн хэвшлийн санхүүжилт гэх зэргээр дэмжих хэрэгтэй.

Ийм үйлчилгээний байгууламжийг хүлээн зөвшөөрөх нь илүү чухал юм. Хэлэлцүүлгийн үеэр ариун цэврийн байгууламжийн олон шийдлүүд байдаг бөгөөд эдгээр үйлчилгээний байгууламжид ашиглах боломжтойг дурдаж байсан. Био жорлонгийн зарим төрлийн шийдэл гэх мэт олон тохиолдол байдаг. Зарим бие засах газар нь түгжээтэй, зарим нь үйл ажиллагааны зардлаас шалтгаалж ашиглагддагүй гэх мэт олон жишээ нь асуудал үүсгэсээр байна.

Санхүүжүүлэх боломжтой хандивлагч байгууллагуудын дэмжлэг

Тогтвортой аялал жуулчлалын төсөл, олон нийтийн хөгжлийн санаачлагыг дэмжиж буй хэд хэдэн хандивлагч байгууллагууд бий. Эдгээр хандивлагч байгууллагууд,

хувийн хэвшлийн цаашдын дэмжлэг, санхүүжилт авахын тулд санал бодлоо солилцож, төсөл боловсруулах талаар мэдээлэх нь чухал.

3.3 Зайны сургалтыг бэхжүүлэх төсөл

(1) Танилцуулга

Мал аж ахуй эрхлэлт нь монголчуудын амьдралын нэг хэсэг байсаар ирсэн бөгөөд ихэнх аймгийн хүн амын 25%-60% нь мал аж ахуй эрхэлж өрхийн орлогоо олж байна. Малчдын хүүхдүүд бага наснаасаа өсвөр нас хүртлээ гэр бүлийнхээ мал аж ахуй эрхлэлтэд тусалдаг бөгөөд үүнд ялангуяа хөвгүүдийн үүрэг хариуцлага их байдаг. Улирлын чанартай нүүдэллэн, мал аж ахуй эрхлэх нь сургууль хичээллэж байх үеэр таардаг тул малчдын хүүхдүүд сургуульдаа сурахад бэрхшээл учирдаг.

Зарим хүүхдүүд алслагдсан бүс нутагт амьдардагаасаа болж сургууль завсардах, төв суурин газар суралцах тохиолдолд бага наснаасаа сургуулийн дотуур байранд амьдрах шаардлагатай болдог. Түүнчлэн хөгжлийн бэрхшээл болон ар гэрийн шалтгаанаас болж сургуульд хамрагдаж чадахгүйд хүрдэг байна.

(2) Холбогдох бодлогын баримт бичгүүд

ҮХЦТ нь “Алсын хараа 2050” баримт бичигт тусгагдсан боловсролын салбарын хөгжлийн асуудлууд, МУТХҮБ 2030-д тусгагдсан байсан зорилтууд болон Боловсролын салбарын дунд хугацааны хөгжлийн төлөвлөгөөтэй (2021-2030)¹ уялдана. Боловсролын салбарын дунд хугацааны хөгжлийн төлөвлөгөөг боловсруулах хүрээнд хийгдсэн үнэлгээнд боловсролын чанартай холбоотой асуудлууд, тоон системд шилжсэн байдал болон алслагдсан аймгууд дахь боловсролын байгууллага, тоног төхөөрөмжийн хүртээмж зэргийг үнэлсэн байна.

ТХЗ-ууд болон “Алсын хараа 2050” баримт бичигт бүх иргэнд үнэ төлбөргүйгээр суурь боловсрол олгох талаар тусгасан байдаг. Одоогийн байдлаар ерөнхий боловсролын сургуульд сурдаггүй эсвэл сургууль завсардсан нийт 899² хүүхэд байгаа гэсэн тооцоо байна. Насан туршийн боловсролын үндэсний төвийн мэдээллээр ерөнхий боловсролын сургууль төгсөөгүй нийт сурагчдын тоо 3486 байна. Монгол Улс нь сургуульд элсэлтийн түвшин, бичиг үсэг тайлагдсан байдлын үзүүлэлтээрээ тун өндөр байдаг ч, сургууль завсардсан эсвэл сургуулиасаа гарсан хүүхдийн тоо тогтмол нэмэгдэж байгаа нь залуучуудын дунд ялгаварлан гадуурхах явдал газар авах, ирээдүйн гэр бүлүүд, нийгмийн бүлэгт өөрчлөгдөхөд нөлөө үзүүлнэ.

Боловсролын салбарын дунд хугацааны хөгжлийн төлөвлөгөөний (2021-2030) төсөлд сургуулиас гадуурх хүүхдүүд дүйцсэн хөтөлбөрийн сургалтад цахим, зайн сургалтаар дамжуулан хамрагдаж болох талаар тусгасан. Үүний хүрээнд ҮХЦТ боловсруулах төслийн баг туршилтын төслийг боловсруулж, энэхүү зорилтот бүлэгт чиглэсэн цахим сургалтыг зохион байгуулах ажлыг хэрэгжүүлэх боломжтой эсэх талаар судалсан. Туршилтын төсөл нь ЖАЙКА-гийн 2019 оны МХХТ-ийн дэд бүтэц, Монгол Улсын боловсролын салбарын тоон системд шилжсэн байдал, боловсролын байгууллагуудын чадавхын талаар судалсан "Монгол Улсад МХХТ болон Японы

¹ БШУЯ, АХБ, Ядуурлыг бууруулах Япон сан, Боловсролын салбарын дунд хугацааны хөгжлийн төлөвлөгөөтэй (2021-2030)

² NCLE мэдээлэл, 2020-2021 оны хичээлийн жил

компаниудын дэмжлэгтэйгээр боловсролын дэмжлэг үзүүлэх боломжийн талаар мэдээлэл цуглуулах судалгаа"-нд суурилав.

(3) Туршилтын төслийн ач холбогдол

Зайны сургалтыг сургуульд очиж, суралцах боломжгүй хүүхдүүдэд зориулж хэрэгжүүлж болох бөгөөд цаашид өргөн хүрээнд нэвтрүүлж, хэрэгжүүлэхээс өмнө анхан шатны суурь судалгааг хийж, бэлтгэл үе шатыг хангах шаардлагатай. Туршилтын төслийн хэрэгжилт COVID-19 цар тахал дэгдэж, сургуулиуд хаагдсантай, хичээлүүдийг телевизийн сургалтад шилжүүлсэнтэй давхцсан юм. Тиймээс туршилтын төслийн агуулгыг аль болох теле хичээлийн хөтөлбөртэй уялдуулж, хөгжлийн бэрхшээлтэй хүүхдүүдэд дэмжлэг үзүүлэх зорилготой бусад хандивлагч байгууллагуудын боловсролын салбарт хэрэгжүүлж буй хөтөлбөрүүдтэй давхцуулахгүй байх тал дээр анхаарав.

(4) Зорилго

Зайны сургалтыг Монгол Улсад нэвтрүүлэх, хэрэгжүүлэх хэрэгцээ шаардлага байгаа эсэхийг тодорхойлохын тулд анхан шатны судалгааг хийнэ. Зорилтот бүлэг нь амьдралын хэв маяг, нөхцөл байдал болон бусад шалтгаанаар сургууль завсардсан хүүхдүүд байна.

(5) Менежмент болон хэрэгжүүлэх бүтэц

Төсөл хамтарч хэрэгжүүлэх байгууллага

Туршилтын төслийг хэрэгжүүлэхэд албан бус боловсрол олгох чиглэлээр бүх аймагт хүрч ажилладаг насанд хүрэгчдэд албан бус боловсрол олгох, сургууль завсардсан хүүхдүүдэд бага, дунд боловсролыг сургалтын дүйцсэн хөтөлбөрөөр олгох чиг үүрэг бүхий Насан туршийн боловсролын үндэсний төвийг (НТБҮТ) сонгох нь зүйтэй гэж үзсэн. НТБҮТ нь ЮНЕСКО³-гийн боловсролын салбарын үнэлгээнд хамрагдсан дөрвөн байгууллагын нэг бөгөөд салбарын дунд хугацааны хөгжлийн төлөвлөгөөг боловсруулах, COVID-19-ийн дэгдэлттэй холбоотойгоор теле хичээлийн хөтөлбөрийг боловсруулахад оролцсон. НТБҮТ нь БШУЯ-ны холбогдох газрын дэмжлэгтэйгээр ҮХЦТ боловсруулах төслийн зайны сургалтыг бэхжүүлэх туршилтын төсөлд дэмжлэг үзүүлж, хамтран хэрэгжүүлэгч байгууллагаар ажиллахаар болсон.

Туршилтын төслийг боловсруулах явцад хөдөлгөөний бэрхшээлийн улмаас сургуульд очиж, сурч чаддаггүй хүүхдүүдийг хамруулах шаардлагатай гэж үзсэн. Зорилтот бүлэгт чиглэсэн буюу хүнд хэлбэрийн хөгжлийн бэрхшээлтэй, түүний дотор сэтгэцийн хөгжлийн бэрхшээлтэй хүүхдүүдэд зориулсан төсөл, хөтөлбөрүүд хэрэгжиж байгаа тул тэднийг хамруулаагүй болно.

Менежмент болон хэрэгжүүлэх бүтэц

- (a) Хэрэгжүүлэх байгууллага: БШУЯ
- (b) Хамтран хэрэгжүүлэх байгууллага: Насан туршийн боловсролын үндэсний төв (НТБҮТ), Аймгийн засаг даргын Тамгын газар
- (c) Холбогдох байгууллага: ҮХГ

³ Боловсролын салбарын тайлан

(d) ЖАЙКА-гийн Төслийн баг: Төслийн нийгмийн хөгжлийн асуудал хариуцсан зөвлөх

ЖАЙКА-гийн Төслийн багийн нийгмийн хөгжлийн асуудал хариуцсан зөвлөхийн удирдлага доор зайны сургалтын асуудал хариуцсан зөвлөх, МТ асуудал хариуцсан зөвлөх, сургалт хариуцсан зөвлөхийн бүрэлдэхүүнтэй багийг бүрдүүлсэн. Зөвлөх баг нь зайны сургалтын хөтөлбөрийг боловсруулж, сургалтыг хэрэгжүүлж, Насан туршийн боловсролын үндэсний төвийн багш, мэргэжилтнүүд дэмжлэг үзүүлж ажиллана. Сургалтын материалыг ашиглагдаж байгаа сургалтын материалыг ашиглан боловсруулж, компьютер, ухаалаг утас, таблет зэрэг төхөөрөмжүүд дээр ашиглах боломжтой "Google Class" үнэ төлбөргүй платформыг ашиглан сургалтын хөтөлбөрийг боловсруулна. Зураг 3.3.1-д туршилтын төслийн менежмент бөгөөд хэрэгжүүлэх бүтцийг харууллаа.

Зураг 3.3.1 Туршилтын төсөлд ашиглах зайны сургалтын загвар

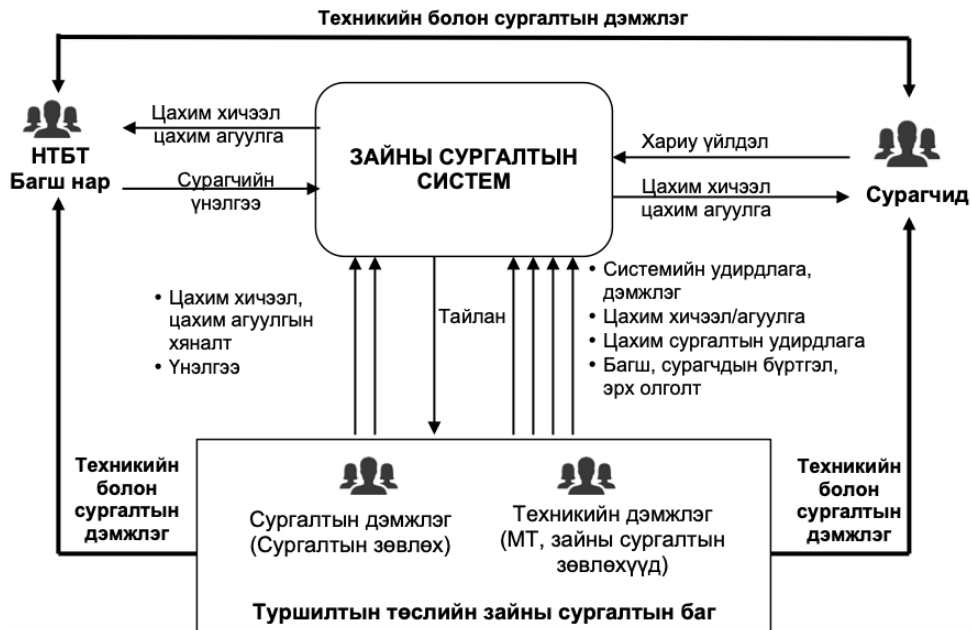

Эх сурвалж: ЖАЙКА-гийн Төслийн баг

(6) Хэрэгжүүлэх үйл явц

Төсөлд хамрагдах сурагчдын сонголт

Холбогдох төрийн байгууллагын мэдээллээс харахад хүүхдүүд сургуульд элсэхгүй байх эсвэл элссэнийхээ дараа сургуулиа орхиход ар гэрийн гачигдалтай байдал, сурах хүсэлгүй байх, ажил эрхлэх, өвчтэй, тахир дутуу байх зэрэг шалтгаанууд нөлөөлж байна⁴. Туршилтын төслийн бэлтгэл үе шатанд зарим айл өрхийн амьдралд ядуурал нь зөвхөн хөрөнгө мөнгөтэй холбоотойгоор бус өргөн хүрээнд нөлөөлж байгаа нь ажиглагдсан. Жишээлбэл эцэг эхчүүд нь боловсролд төдийлөн ач холбогдол өгдөггүй, бичиг үсэг тайлагдаагүй, боловсрол эзэмшээгүй, архины хамааралтай болсон, хүчирхийлэл үйлддэг зэрэг асуудлууд байв. Мөн гэр бүл, асран

⁴Эхлэлийн тайлан, ҮХЦТ-ний туршилтын төслийн Зөвлөх баг, 2020

хамгаалагчтай холбоотой асуудлууд, тухайлбал гэр бүл салалт, эцэг, эхийн аль нэг нь эсвэл хоёулаа нас барсан зэрэг нь сургууль завсардах шалтгаан болж байна.

Тухайн сурагч нь өөрийн эсвэл гэр бүлийн гишүүний эрүүл мэндийн байдлаас болж сургууль завсардсаны дараа сургуульдаа эргэж орох нь хүндрэлтэй байдаг байх магадлалтай юм. Түүнчлэн хөгжлийн бэрхшээлтэй байх нь сургууль завсардах шалтгаан болдог бөгөөд үүнд сургуулийн орчин хөгжлийн бэрхшээлтэй хүүхдэд ээлгүй байдаг, сургуульдаа очих тээврийн хэрэгсэл байдаггүй зэрэг нөлөөлдөг. Эдгээр асуудлуудаас гадна хүүхдийг ялгаварлан гадуурхаж, дээрэлхэх явдал нөлөөтэй байдгийг дурдах нь зүйтэй.

Малчин өрхүүд хүүхдээ мал маллахад туслуулах зорилгоор сургууль завсардуулах асуудал байдаг. Энэ асуудал олон малтай, цөөн гэр бүлийн гишүүнтэй малчин өрхүүдийн хувьд ихэвчлэн тохиолдож байна.

Сэлэнгэ аймагт Буддын хийдэд шавилан суудаг хүүхдүүд байдаг ба энэ лам хүүхдүүд гол төлөв хийдэд сууж, бурхны шашинд суралцаж, лам болдог байна. Лам хүүхдүүд нь дийлэнхдээ эцэг, эхийн сонголт, нөлөөгөөр хийдэд сууж байгаа хүүхдүүд, өнчин эсвэл эмзэг бүлгийн хүүхдүүд байна⁵. Туршилтын төслийн үеэр хийдүүдийн хүүхдүүдийн байр байдалтай танилцахад нөхцөл байдал сайтай, Буддист шашныг судлах тогтмол хуваарьтай байсан. Харин ерөнхий боловсролын хичээлийг хязгаарлагдмал байдлаар буюу улирлаар үзэж байв. Зарим хийдүүд хэт алслагдсан байршилд байдаг бөгөөд өвлийн улиралд зам хаагдаж, очих боломжгүй болох ч асуудал тулгардаг байна. Лам сурагчид 18 хүрснийхээ дараа хийддээ үргэлжлүүлэн суух эсвэл Энэтхэг улсад очиж Буддын гүн ухаанд суралцах боломжтой байдаг аж. Харин 2019-2020 онд төгсөгчдийн ихэнх нь ажил эрхлэхээр гэртээ буцаж очсон байна. Энэ хандлагыг харгалзаж үзвэл эдгээр лам хүүхдүүдийн суурь боловсролыг завсардуулахгүй байх зайлшгүй шаардлагатай нь харагдаж байна.

НТБТ нь тухайн орон нутгийн хэмжээнд сургуульд элсэн орсон болон суралцаж буй хүүхдийн тоо мэдээллээс сургууль завсардсан хүүхдүүдийн тоог гаргадаг. Хэдийгээр НТБҮТ-ийн сургууль завсардсан хүүхдүүдийн тоо мэдээлэл нь ҮСХ-ны мэдээллээс зөрүүтэй байгаа боловч НТБҮТ-ийн мэдээллийг сүүлийн үеийн шинэчлэгдсэн мэдээлэлд тооцож байна. ЮНЕСКО-гийн мэдээллээс үзэхэд бага ангийн түвшинд сургууль завсардсан хүүхдийн тоо 1948, дунд болон ахлах ангийн түвшинд 14,681 байна.⁶

Төсөлд хамрагдах аймгуудын сонголт

Туршилтын төслийг хэрэгжүүлэх аймгуудыг дараах шалгуурт үндэслэн хэд хэдэн удаа үнэлж, сонгосон. Ингэхдээ туршилтын төслийг хэрэгжүүлэх, хэрэгжилтийг хянах багийн Улаанбаатар хотоос тухайн аймаг хүртэл зорчих зай, ҮХЦТ-нд тусгасан аймгуудын хөгжлийн дүн шинжилгээний хүрээнд боловсролын салбарын хөгжил, хүртээмжтэй байдлын ялгаатай, МАА эрхэлдэг аймгууд эсэх, бусад хандивлагч байгууллагуудын хэрэгжүүлж буй төсөл, хөтөлбөрүүдтэй давхцаагүй эсэх, НТБТ-ийн туршилтын төслийн хэрэгжилтэд дэмжлэг үзүүлэх чадавх зэрэг шалгууруудыг харгалзаж үзсэн. Сэлэнгэ аймагт малчин өрхүүд, хийдэд шавилан суудаг сурагчид,

⁵ Зөвлөх баг нь нийслэлийн сургуулийн нэг сурагч хүүтэй уулзсан бөгөөд түүнийг компьютер тоглоомд хэт донтсоноос нь болж эцэг, эх нь сүм хийдэд шавилуулахаар шийджээ.

⁶ <http://uis.unesco.org/en/country/mn>

хорих ангиуд байдгийг, Булган аймагт хандивлагч байгууллагуудын төсөл, хөтөлбөрүүд төдийлөн хүрдэггүй талаарх ҮХГ-ын саналыг харгалзан үзэж төсөл хэрэгжүүлэх аймгуудаар сонгов.

Туршилтын төслийг хэрэгжүүлэх үеэр хөгжлийн бэрхшээлтэй суралцагчийн тоо өндөр байх магадлалтайг олж тогтоов. НТБТ-үүдэд улсын хэмжээнд 18 хүртэлх насны 193 хүүхэд хөгжлийн бэрхшээлтэй гэж бүртгэгдсэн байна. Энэ насны бүлгийн хувьд Сэлэнгэ аймагт 103, Булган аймагт 31 хөгжлийн бэрхшээлтэй хүүхэд байгаа нь өндөр тоо юм. Сурагчдын хөгжлийн бэрхшээлийг хөдөлгөөний, харааны, сонсголын, хэл ярианы, сэтгэцийн, хавсарсан хэлбэрийн гэж ангилсан.

Бэлтгэл ажил

Зөвлөх баг нь БШУЯ, Насан туршийн боловсролын үндэсний төв, харилцаа холбооны байгууллагууд зэрэг холбогдох байгууллагуудтай уулзаж, судалгааны ажлуудтай танилцаж Улаанбаатар хотод бэлтгэл ажлыг хийсэн ба дараа нь төсөл хэрэгжүүлэх хоёр аймагт ажиллаж, бэлтгэлээ хангасан. Ингэхдээ дараах ажлуудыг хийж гүйцэтгэв. Үүнд:

- НТБТ, аймгийн төв, сумд болон айл өрхүүдийн интернэтийн холболт, дэд бүтцийн үнэлгээ;
- НТБТ-ийн багш нарт зориулсан мэдээлэл өгөх уулзалт, сургалт;
- Туршилтын төсөлд хамрагдах хүүхдүүдтэй ярилцлага хийж, сонгох үйл ажиллагаа.

Төсөлд хамрагдсан сурагчид

Зайны сургалтын туршилтын төсөлд нийт 31 хүүхдийг (Булган аймгаас 15, Сэлэнгэ аймгаас 16) оролцуулсан. Хүснэгт 3.3.1-д задаргааг үзүүллээ.

Хүснэгт 3.3.1 Төсөлд хамрагдсан сурагчдын ерөнхий мэдээлэл

		Булган Аймаг	Сэлэнгэ Аймаг
Төсөлд хамрагдсан сурагчдын тоо		Нийт 15 сурагч: • Аймгийн төвөөс 9 сурагч • Сумдаас 6 сурагч	Нийт 16 сурагч: • Аймгийн төвөөс 5 сурагч • Сумдаас 11 сурагч
Нас		9 -15	9 -17
Сурагчдын тоо	Эрэгтэй	12	14
	Эмэгтэй	3	2
	Малчин айлын хүүхэд	6	3
	Лам хүүхэд	-	6
	Хөгжлийн бэрхшээлтэй хүүхэд	2	7
	Өнчин хүүхэд	2	6 (үүнээс, бүтэн өнчин 1)
Сургууль завсардсан шалтгаан:		Шилжилт хөдөлгөөн, ядуурал, хөгжлийн бэрхшээл, эцэг эхийн архины хамаарал	Хийдэд суралцах, шилжилт хөдөлгөөн, ядуурал, хөгжлийн бэрхшээл, эцэг эхийн архины хамаарал

Эх сурвалж: ЖАЙКА-гийн Төслийн баг

Туршилтын төслийг хэрэгжүүлэхийн өмнө НТБТ-д суурин компьютер суурилуулж, сургуулийн байранд зайны сургалтыг зохион байгуулахаар төлөвлөж байсан. Судлах

явцад зөөврийн төхөөрөмжөөр дамжуулан зайны сургалт явуулахад хөдөлгөөнт холболт хангалттай гэж үзсэн тул сурагчдыг таблет компьютероор хангав. Малчин өрхийн хүүхдүүдийн хувьд холболт унах зэрэг асуудал тулгарч байсан ч, тэд туршилтын төслийг дуустал оролцсон. Хийдэд суудаг лам хүүхдүүд таблет компьютер ашигладаг тул тэдэнд компьютер тараагаагүй.

(7) Зайны сургалтын загвар

Туршилтын төсөл хэрэгжүүлэхдээ зайны сургалтыг үе шаттайгаар зохион байгуулахад анхаарсан. Зөвлөхүүдээс бүрдсэн баг зайны сургалтын зохион байгуулалт, интернэтийн холболт, техникийн асуудлууд, сургалтын агуулгатай холбоотойгоор дэмжлэг үзүүлж, ажиллав. Энэ үйл ажиллагааг 'туршилтын загвар' болгож, НТБТ-ийн багш нарын оролцоогүйгээр зөвлөх баг хэрэгжүүлсэн. Сургалтын сегмент бүрийн дараа багш нар зөвлөмж өгч, шууд бус байдлаар дэмжлэг үзүүлж байлаа.⁷

Зайны сургалтын зохион байгуулалтын эхний үед хийд дээрх лам хүүхдүүдээс бусад хүүхдүүд аймаг, сумын төвүүд дэх НТБТ-ийн байранд очиж сургалтандаа хамрагдсан. 1-2 долоо хоногийн турш сургалтыг амжилттай зохион байгуулсны дараа сурагчид таблет компьютероо авч, сургалтаа цахимаар, гэртээ үргэлжлүүлэн авсан. Сэлэнгэ аймгийн төвийн НТБТ-ийн ажилтнууд зарим сурагчдын ар гэрийн асуудалтай байдлаас /гачигдал, архины хэрэглээ г.м./ үүдэн таблет компьютер өгч ашиглуулахад санаа зовниж байгаагаа илэрхийлж байсан ч зайны сургалтын зохион байгуулалтын хоёрдугаар хагаст бүх сурагчид гэрээсээ сургалтандаа хамрагдах нөхцөл бүрдсэн байсан. Зарим малчдын хүүхдүүдтэй холбоо барих, тогтмол мэдээлэл авахад хүндрэл учирч байв.

Зайны сургалт дууссаны дараа таблет, тоног төхөөрөмжийг эвдрэлгүйгээр эргүүлэн өгөх гэрээг бүх асран хамгаалагчидтай байгуулсан. Сурагчдын таблет, програм хангамжийн хэрэглээг хянахын тулд зөвлөх баг хүүхдүүдэд зориулсан Casperky програмыг суулгасан бөгөөд ингэснээр тоглоом, нийгмийн сүлжээ болон зүй зохисгүй програм хангамжид хандахыг хориглож, төхөөрөмжийн дэлгэцийг хянах боломжтой болсон. Сурагчид таблетын дэлгэц, SIM картны ашиглалт, тоглоом эсвэл өөр хуудас руу орсон эсэхээ тогтмол үзүүлж, шалгуулж байсан.

(8) Үе шаттай хэрэгжилт

Зайны сургалтын эхний үе шатыг 2020 оны 9-р сарын 21-ний өдрөөс эхлэн 2020 оны 10-р сарын 30-ны өдөр хүртэл 6 долоо хоногийн хугацаанд амжилттай хэрэгжүүлж дуусгасан. Хэрэгжилтийн талаар дэлгэрэнгүй мэдээллийг Зөвлөх багийн тайлангаас харах боломжтой.⁸

Туршилтын төслийн хүрээнд Булган, Сэлэнгэ аймагт монгол хэл, математикийн хичээлийн зайны сургалтыг зохион байгуулсан. Суралцагчид зайны сургалтын эхний хагаст сургууль, хийд дээрээс сургалтанд хамрагдсан бол сүүлийн хагаст гэрээсээ хамрагдсан. Зөвлөх баг болон суралцагчид хичээлийнхээ үр дүнг Бямба гараг бүр

⁷ Зайны сургалтыг бэхжүүлэх төслийг хэрэгжүүлэх явцад багш нар санамсаргүй байдлаар програм хангамжийг устгаж, хөтөлбөрт өөрчлөлт оруулахаас зайлсхийхийн тулд сургалтын програм хангамжид нэвтрэх эрхийг хязгаарласан. Тиймээс зөвхөн унших боломжийг олгосон.

⁸ ҮХЦТ-ний туршилтын төсөл: Зайны сургалтыг бэхжүүлэх төслийн Эцсийн тайлангийн төсөл, 2021 оны 4-р сар

дүгнэж байв. Зайны сургалтын үр дүнг үнэлэх зорилгоор сурагчдаас тестийн шалгалт авсан.

1-р үе шатны үр дүн, сургамжид үндэслэн анхан шатны судалгааг хийж дуусгах зорилгоор зайны сургалтын туршилтын төслийг сунгаж, хэрэгжүүлэх талаар ЖАЙКА-гийн Төслийн баг, зөвлөх баг, хандивлагч байгууллага хэлэлцсэн. 2-р үе шатны хэрэгжилт бага зэрэг хойшлогдож 2-р сарын сүүлээс 4-р сарын эхэн хүртэл хэрэгжсэн бөгөөд хоёр аймаг дээр нэмж Улаанбаатар хотын алслагдсан дүүргийг хамруулсан. 2-р үе шатыг есөн долоо хоногт хэрэгжүүлэх төлөвлөгөөтэй байсан ч цаг хугацаа хязгаарлагдмал байсны улмаас таван долоо хоногийн хугацаанд хэрэгжүүлсэн.

1-р сараас COVID-19 цар тахлын дэгдэлт нэмэгдэж эхэлсэн тул Засгийн газар хатуу хөл хориог тавьж, аймаг руу зорчиход хязгаарлалт тогтоосон. Тиймээс зайны сургалтын 2-р үе шатыг бүхэлд нь зайнаас буюу зөвлөх баг Улаанбаатар хотод байрлаж, аймгууд руу зорчиж, бэлтгэл ажил, хяналт, мониторинг хийхгүйгээр хэрэгжүүлснийг онцолж байна. Ийнхүү зайнаас хэрэгжүүлэх үед багш нар зайны сургалтыг бие даан удирдах, таблет болон технологийг ашиглах, зайны сургалтыг зохион байгуулахтай холбоотойгоор асуудлууд тулгарч байсан.

Түүнчлэн зайны сургалтыг Улаанбаатар хотын алслагдсан Налайх дүүрэгт хэрэгжүүлсэн. Налайх дүүрэгт зохион байгуулсан сургалтын үр дүн төдийлөн сайн биш байсан ба сурагчдын сурах эрмэлзэл, багш нарын идэвхтэй оролцоо өмнөх туршлагатай харьцуулахад ялгаатай байсан нь ажиглагдаж байв. Энэ нь суралцах болон чөлөөт цагаа өнгөрөөх сонголт, боломж их байдагтай холбоотой байж болох юм. Үүнээс гадна сургалтын тоног төхөөрөмжийг зүй бусаар ашиглах, сургалтын програм хангамжийг устгах, таблет компьютерыг барьцаанд тавих зэрэг асуудлууд гарсан. Хэдийгээр туршилтын төслийг богино хугацаанд хэрэгжүүлсэн ч аймаг, орон нутагт илүү үр дүнтэй хэрэгжсэн гэж дүгнэж байна.

(9) Зайны сургалтын стандарт загварыг боловсруулах нь

Зураг 3.3.2-т үзүүлсэн диаграмд зайны сургалтын зохион байгуулалтын бүтэц, оролцогч талуудын үүрэг ролийг харуулав. Зөвлөх баг нь зайны сургалтын туршилтын үеэр оролцогч хүүхдүүд болон аймгийн НТБТ-ийн багш нарт дэмжлэг үзүүлж ажилласан.

Гурван хэлбэрээр буюу сургалтын хөтөлбөр, техник, технологи (интернетэд нэвтрэх г.м.) болон сэдвийн агуулгын хүрээнд дэмжлэг үзүүлсэн. Зайны сургалтын стандарт загварт аймгийн НТБТ-ийн мэргэжилтнүүд техник, технологи, агуулгатай холбоотой үйл ажиллагааг хариуцна. НТБҮТ нь зайны сургалттай холбоотой бүх үйл ажиллагаанд хяналт тавина. Сургалтын стандарт загвар, агуулга зэргийг үргэлжлүүлэн боловсронгуй болгоно.

Зураг 3.3.2 Зайны сургалтын стандарт загвар /төсөл/

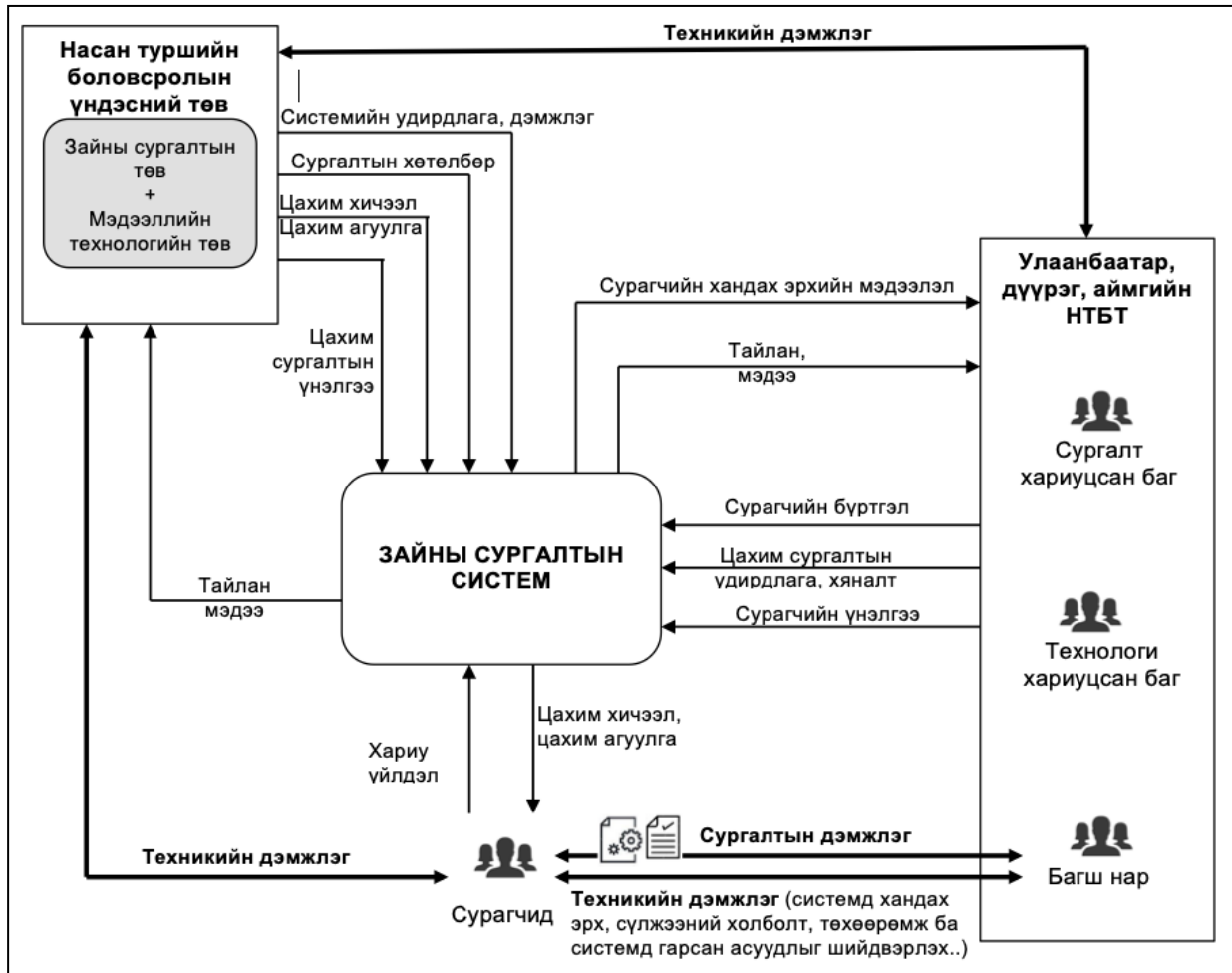

Эх сурвалж: ЖАЙКА-гийн Төслийн баг

(10) Үр дүн ба дүгнэлт

Сурагчдын үнэлгээ, багш нарын зайны боловсрол олгох чадвар

Туршилтын төслийн эхэнд сурагчдын мэдлэгийн түвшин тогтоох шалгалт авч, шалгалтын үр дүнд үндэслэн сурагчдыг анги, бүлэгт хуваарилсан болно. Хүснэгт 3.3.2-т сурагчдын анги, бүлгийг харуулав.

Хүснэгт 3.3.2 Сурагчдын анги, бүлэг

Аймаг Сум	Нийт	Сэлэнгэ аймаг			Булган аймаг		
		Сүхбаатар	Сант	Баруунбүрэн	Булган	Сайхан	Гурванбулаг
Нийт сурагчдын тоо	31	5	5	6	8	5	2
Монгол хэл: 1-р анги							
А бүлэг: Анхан шат	15	3	1	1	6	2	2
Б бүлэг: Ахисан шат	3	-	2	1	-	-	-
Монгол хэл: 2-р анги							
А бүлэг: Анхан шат	4	1	1	1	1	-	-
Б бүлэг: Ахисан шат	9	1	1	3	1	3	-

Математик: 1-р анги							
А бүлэг: Анхан шат	3	-	1	1	-	-	1
Б бүлэг: Ахисан шат	15	3	2	1	6	2	1
Математик: 2-р анги							
А бүлэг: Анхан шат	7	1	1	2	2	1	-
Б бүлэг: Ахисан шат	6	1	1	2	-	2	-

Эх сурвалж: ЖАЙКА-гийн Төслийн баг

Зайны сургалтанд уншиж, бичиж, нэмэх, хасах үйлдлийг сурах шаардлагатай хүүхдүүд хамрагдсанаас гадна бага ангийн боловсролыг бүрэн эзэмшсэн хүүхдүүд ч хамрагдсан.

Зайны сургалтын 2-р үе шатны төгсгөлд сурагчдын түвшинг тогтоох шалгалт авч, төсөлд хамрагдсан сурагчид, тэдний эцэг, эх, асран хамгаалагч, багш нараас асуулга судалгаа авсан. Хүснэгт 3.3.3, 3.3.4-т 2 ангийн сурагчдын шалгалтын дүнг нэгтгэн харуулав.

Хүснэгт 3.3.3 1-р ангийн шалгалтын дүн, сурагч бүрээр

#	Сурагчийн дугаар	Сурагчийн төрөл	Байршил	Монгол хэл (Нийт оноо: 27)	Математик (Нийт оноо: 15)
1	Суралцагч 2	Өнчин хүүхэд	Булган, аймгийн төв	23/27	14/15
2	Суралцагч 6	Энгийн	Булган, аймгийн төв	26/27	15/15
3	Суралцагч 14	Малчин айлын хүүхэд	Булган, Сайхан	22/27	13/15
4	Суралцагч 21	Энгийн	Сэлэнгэ, аймгийн төв	10/27	5/15
5	Суралцагч 18	Хөгжлийн бэрхшээлтэй	Сэлэнгэ, Сант	26/27	14/15
6	Суралцагч 22	Энгийн	Сэлэнгэ, аймгийн төв	22/27	6/15
7	Суралцагч 27	Лам хүүхэд	Сэлэнгэ, Баруунбүрэн	11/27	15/15
8	Суралцагч 1	Хөгжлийн бэрхшээлтэй	Булган, аймгийн төв	25/27	6/15
9	Суралцагч 17	Хөгжлийн бэрхшээлтэй	Сэлэнгэ, Сант	0/27	0/15
10	Суралцагч 20	Хөгжлийн бэрхшээлтэй	Сэлэнгэ, Сант	23/27	13.8/15
11	Суралцагч 15	Малчин айлын хүүхэд	Булган, Сайхан	26/27	9/15
12	Суралцагч 8	Энгийн	Булган, аймгийн төв	9/27	9/15
13	Суралцагч 23	Энгийн	Сэлэнгэ, Сант	27/27	14/15
14	Суралцагч 11	Малчин айлын хүүхэд	Булган, Гурванбулаг	23/27	6/15
15	Суралцагч 7	Энгийн	Булган, аймгийн төв	26/27	13/15
16	Суралцагч 10	Хөгжлийн бэрхшээлтэй	Булган, Гурванбулаг	25/27	4.2/15
17	Суралцагч 4	Өнчин хүүхэд	Булган, аймгийн төв	26/27	13/15
18	Суралцагч 26	Лам хүүхэд	Сэлэнгэ, Баруунбүрэн	24/27	12.6/15

Эх сурвалж: ЖАЙКА-гийн Төслийн баг

Хүснэгт 3.3.4 2-р ангийн шалгалтын дүн, сурагч бүрээр

#	Сурагчийн дугаар	Сурагчийн төрөл	Байршил	Монгол хэл (Нийт оноо: 15)	Математик (Нийт оноо: 52)
1	Суралцагч 9	Энгийн	Булган, аймгийн төв	15/15	46/52
2	Суралцагч 13	Малчин айлын хүүхэд	Булган, Сайхан	10/15	52/52
3	Суралцагч 3	Энгийн	Булган, аймгийн төв	12/15	44/52
4	Суралцагч 5	Малчин айлын хүүхэд	Булган, Сайхан	13/15	38/52
5	Суралцагч 28	Лам хүүхэд	Сэлэнгэ, Баруунбүрэн	12/15	42/52
6	Суралцагч 30	Лам хүүхэд	Сэлэнгэ, Баруунбүрэн	15/15	43/52
7	Суралцагч 19	Хөгжлийн бэрхшээлтэй	Сэлэнгэ, Сант	12/15	6/52
8	Суралцагч 24	Хөгжлийн бэрхшээлтэй	Сэлэнгэ, аймгийн төв	12/15	42/52
9	Суралцагч 29	Лам хүүхэд	Сэлэнгэ, Баруунбүрэн	15/15	33/52
10	Суралцагч 31	Лам хүүхэд	Сэлэнгэ, Баруунбүрэн	15/15	45/52
11	Суралцагч 12	Малчин айлын хүүхэд	Булган, Сайхан	9/15	6/52
12	Суралцагч 25	Хөгжлийн бэрхшээлтэй	Сэлэнгэ, аймгийн төв	15/15	51/52
13	Суралцагч 16	Бүтэн өнчин хүүхэд	Сэлэнгэ, Сант	14/15	52/52

Эх сурвалж: ЖАЙКА-гийн Төслийн баг

Ихэнх сурагчид өндөр үнэлгээ авсан бол цөөн тооны сурагчид доогуур эсвэл маш доогуур үнэлгээ авсан байна. Зураг 3.3.3, 3.3.4-т сурагчдын ерөнхий дүнг харууллаа.

Зураг 3.3.3 1-р ангийн сурагчдын ерөнхий дүн, байршил болон сурагчийн төрлөөр

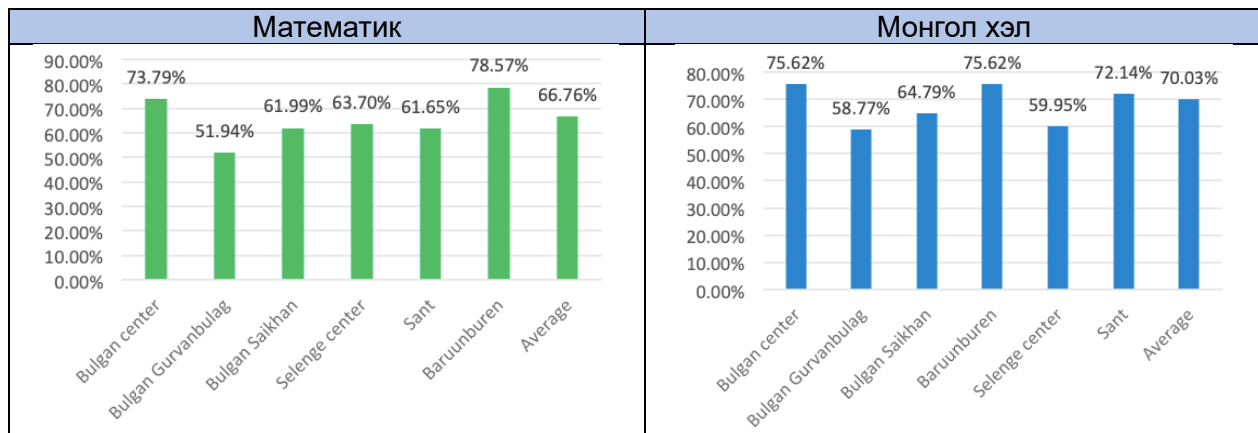

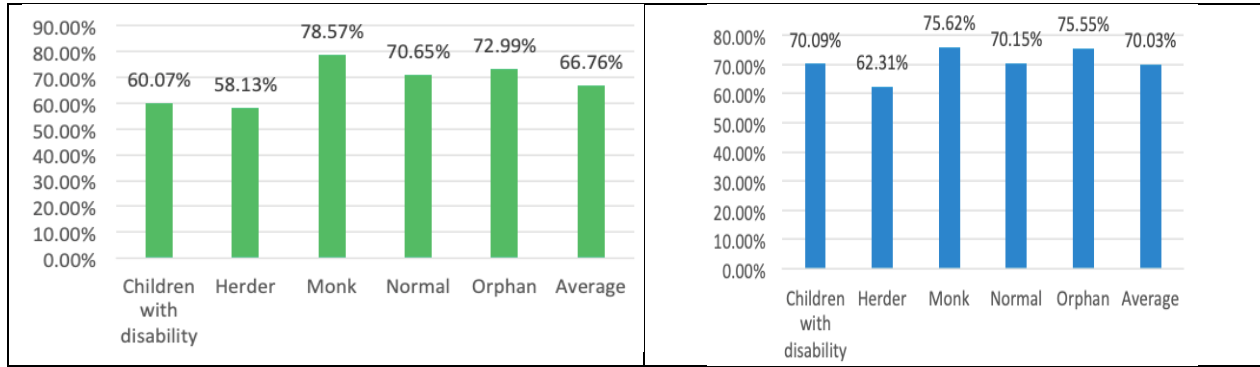

Эх сурвалж: ЖАЙКА-гийн Төслийн баг

Зураг 3.3.4 2-р ангийн сурагчдын ерөнхий дүн, байршил болон сурагчийн төрлөөр

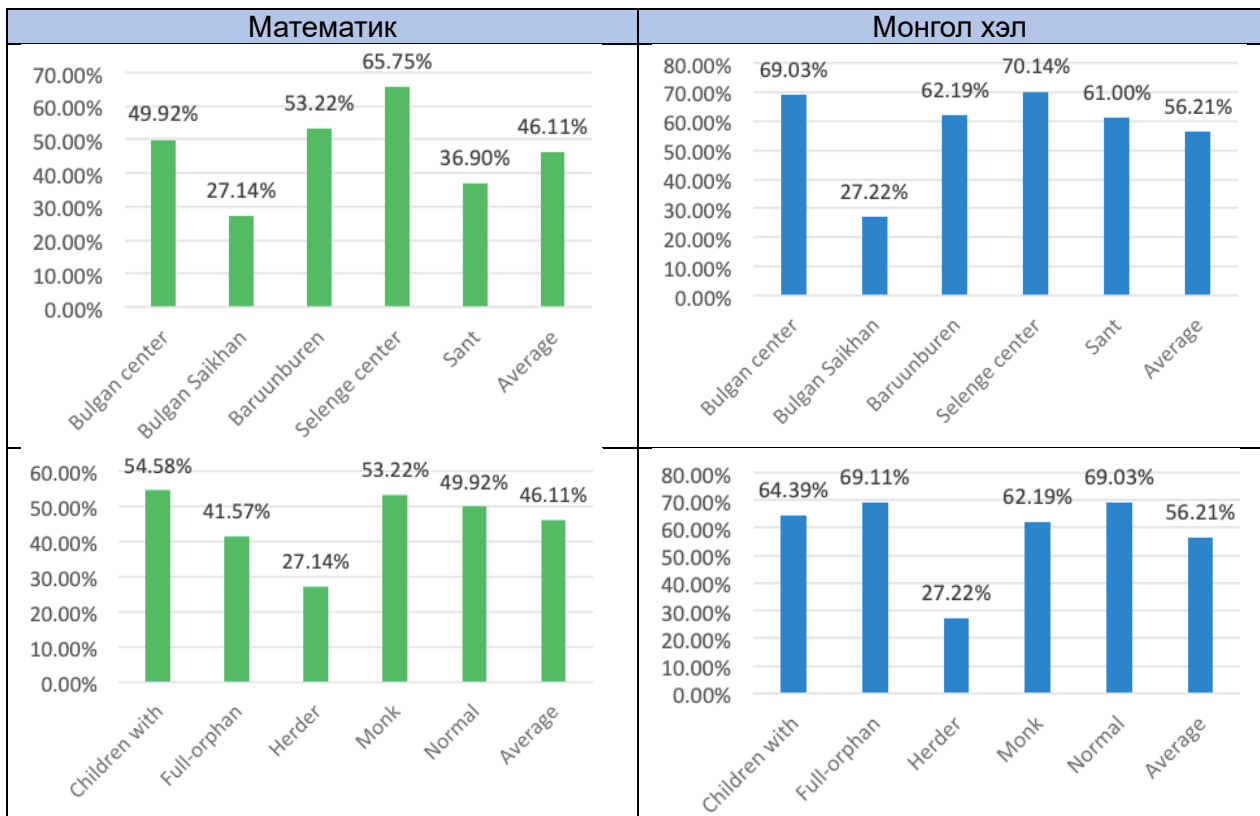

Эх сурвалж: ЖАЙКА-гийн Төслийн баг

6 долоо хоногийн хугацаанд зайны сургалтанд хамрагдсан суралцагчдын мэдлэг боловсрол зохих түвшинд дээшилсэн ба тэдний авсан үнэлгээ нь мөн хангалттай түвшинд байсан. Малчин өрхийн хүүхдүүдийн үнэлгээ арай доогуур байсан нь цахим сургалтанд тогтмол оролцож чадахгүй байсантай нь холбоотой байж болох юм.⁹ Суралцагчдын авсан үнэлгээг газарзүйн байршил болон бусад үзүүлэлтээр дэлгэрэнгүй гаргасныг зөвлөх багийн тайлангаас үзэж болно.

Багш нарын идэвх, оролцоо ялангуяа 1-р шатанд маш сайн байсан ба сурагчдын

⁹ Хичээл мал маллах үетэй давхцаж байсан.

оролцоог хангахаар тэдэнтэй тогтмол холбогдож ажиллаж байсан. Зайны сургалтын үеэр зарим багш нарын МХХТ-ийн мэдлэг, чадвар дутагдаж байсан ба зарим тохиолдолд МХХТ-ийн мэргэжилтэнтэй зайнаас холбогдож, тусламж авч суралцагчидтай ажиллаж байв. Тиймээс цаашид тэдний чадавхыг бэхжүүлэх шаардлагатай.

Дүгнэлт

Туршилтын төслийн хүрээнд зайны сургалтыг 2 үе шаттайгаар зохион байгуулсны дараа дараах дүгнэлтүүдийг хийлээ. Үүнд:

- (a) Сурагчид нөхцөл харгалзахгүйгээр энгийн МХХТ-ийг маш сайн ашиглаж байсан ба үүнд зарим хөгжлийн бэрхшээлтэй хүүхдүүд ч багтаж байв.
- (b) Сурагчид болон эцэг, эхчүүдийн зүгээс зайны сургалтанд хамрагдахгүй байхад олон янзын шалтгаан нөлөөлж байсан бөгөөд тэдний амьдралын нөхцөл, байр байдлыг мэддэг НТБТ-ийн багш нар тэдэнтэй биечлэн уулзаж, тайлбар хийх нь чухал юм. Цахим сургалтын талаар ойлголт бага байдаг, таблет компьютерыг хаяж үрэгдүүлэх, эвдлэхээс зайлсхийх зэрэг нь зайны сургалтанд хамрагдахгүй байх шалтгаан болж байв.
- (c) Сэлэнгэ, Булган аймагт хөдөө аж ахуй, мал аж ахуй түгээмэл эрхэлдэг тул сургуулийн хуваарийг ХАА-н үйл ажиллагааны хуваарьтай уялдуулснаар хүүхдүүдийн оролцоог илүү нэмэгдүүлэх ач холбогдолтой юм.
- (d) Сумын түвшинд интернэтэд холбогдох боломжтой байдлын үнэлгээг хийж, шаардлагатай бол нөхцөлийг сайжруулах арга хэмжээ авах хэрэгтэй.
- (e) Ихэнх сурагчид, эцэг эхчүүд, багш нар зайны сургалтанд хамрагдах сонирхолтой байсан. Хэдийгээр зохих нотолгоогүй ч зайны сургалтын явцад эцэг эхчүүд хүүхдүүддээ анхаарал хандуулж, тэдний суралцах байдлыг засч залруулж байв.
- (f) Хүүхдүүд ямар шалтгааны улмаас сургууль завсардаж байгааг тодруулж, тохирох нийгмийн үйлчилгээг үзүүлэх талаар анхаарах шаардлагатай.
- (g) Туршилтын төслийг хэрэгжүүлсэн хоёр аймагт уншиж, бичиж чадахгүй өсвөр насны сурагчид цөөнгүй байв. Сургууль завсардсан хүүхдүүдийн тоог төдийлөн их биш гэж үзэж болох ч, бичиг үсэг тайлагдаагүй хүүхдүүдийн тоо их байх магадлалтай байна. Энэ нь ирээдүйд удаан хугацааны туршид нийгэмд нөлөөлөх, ялгаа үүсгэх сөрөг нөлөөллийн эхлэл байж болзошгүй тул анхаарах шаардлагатай. Монгол Улсын хувьд сургуульд элсэлтийн түвшин, бичиг үсэг тайлагдсан байдлын үзүүлэлтээ хадгалах нь чухал бөгөөд ингэснээр ирээдүйд ажилгүйчүүдийн тоо нэмэгдэх, залуучуудын дунд тэгш бус байдал үүсэхгүй байхад нөлөөлнө.
- (h) Бага зэрэг хөдөлгөөний бэрхшээлтэй хүүхдүүд зайны сургалтанд идэвхтэй оролцож, өндөр үнэлгээ авч байсан бөгөөд нийгэмшиж, үе тэнгийнхэнтэйгээ холбоо тогтоож байсан.

- (i) Зайны сургалтыг зохион байгуулах нь хийдэд шавилан суудаг лам хүүхдүүдэд суурь боловсрол олгох ажилд дэмжлэг үзүүлэх хэрэгсэл болж болох юм. Сургалтыг зохион байгуулахад хийдийн лам нар дэмжлэг үзүүлж, маш сайн хамтарч ажиллаж байсан. Туршилтын төсөлд хамрагдсан лам хүүхдүүд нь бүгд эрэгтэй хүүхэд байсан хэдий ч хийдэд эмэгтэй хүүхэд шавилан сууж, ном үзэх тохиолдол байдаг байна.
- (j) Зайны сургалт нь алслагдсан бүс нутагт амьдардаг, хөгжлийн бэрхшээлтэй хүүхдүүдэд бусад хүүхдүүдтэй танилцах, нөхөрлөх боломжийг олгож, тэднийг нийгэмшүүлэхэд хувь нэмэр оруулна.

Төслийг улс даяар хэрэгжүүлэхэд тавигдах шаардлага

Туршилтын төсөл нь оролцсон сурагчдын тоо, үргэлжилсэн хугацаа, түвшин болон сургалтын хөтөлбөрийн хүрээнд хязгаарлагдмал байсан. Нийт 48 сурагч оролцсон бөгөөд энэ нь НТБТ-үүдийн нийт бага ангийн сурагчдын 0.53% байв. Зайны сургалтыг бэхжүүлэх төслийг үндэсний хэмжээнд хэрэгжүүлэхэд дараах асуудлуудыг анхаарч үзэх шаардлагатай.

- НТБҮТ-ийн мэдээллээр Улаанбаатар хотын хэмжээнд суурь боловсролын түвшинд сургууль завсардсан хүүхдүүд¹⁰ 28%, ерөнхий боловсролын түвшинд 18 хүртэлх насны хүүхдүүд¹¹ 19% байна. Нийслэлд болон орон нутагт хэрэгжүүлэх төслийн загвар, төлөвлөгөөг ялгаатай байдлаар боловсруулах нь үр дүнтэй байж болох юм.
- Туршилтын төслийн хүрээнд монгол хэл, математикийн хоёр хичээлийг заасан. Төслийг өргөжүүлж, бүрэн хэмжээний хөтөлбөрийг хэрэгжүүлэхэд заах хичээлийн тоо болон дэмжлэг үзүүлэх мэргэжилтнүүдийн тоог нэмэгдүүлэх шаардлагатай болно.
- Хамгийн гол шалгуур нь үндэсний хэмжээнд хөтөлбөрийг амжилттай хэрэгжүүлэхийн тулд НТБТ-ийн багш, мэргэжилтнүүдийг чадавхжуулж, тэдэнд дэмжлэг үзүүлэх юм. Энэ төслийн хувьд тоног төхөөрөмж, технологиос гадна чадварлаг хүний нөөц чухал үүрэг гүйцэтгэнэ. Зайны сургалтын стандарт загварыг хэрэгжүүлэхийн тулд НТБҮТ-д Зайны сургалтын нэгж, Техникийн дэмжлэг үзүүлэх нэгж зэргийг байгуулах шаардлагатай. Мөн Google Classroom гэх мэт сургалтын менежментийн системийг өргөн хүрээнд хэрэглээнд нэвтрүүлэх, ашиглах, хэд хэдэн хичээлийн жилийн туршид ашиглах сургалтын материалыг боловсруулах зэрэг ажлууд хийгдэнэ. Нэгдсэн түвшинд системийн удирдлага, ерөнхий судалгаа, цахим контент, үнэлгээ, аймаг, сумын НТБТ-үүдийн цахим сургалтад тавих хяналт зэргийг хийж гүйцэтгэнэ.
- 2021 онд БШУЯ сургуулийн бүх ангийн хөтөлбөрт дүйцсэн сургалтын төлөвлөгөө, хөтөлбөрийг баталсан бөгөөд үүнийг зайны сургалтанд ашиглах боломжтой.

¹⁰ Нийт 899 сурагч үүнээс 193 хөгжлийн бэрхшээлтэй сурагч.

¹¹ НТБҮТ-ийн мэдээллээр сургууль завсардсан нийт сурагчдын тоо 3486 байна.

- Хэдийгээр сургууль завсардсан хүүхдүүд сургуульд сурдаг хүүхдүүдтэй ижил түвшинд хүрэхийн тулд илүү их хугацааг зарцуулах шаардлагатай ч НТБТ-ийн хөтөлбөрийн хүрээнд зарцуулж буй цаг нь ЕБС дээр зарцуулж буй цагийн 70%-иас багагүй байна гэсэн шаардлага байдаг. Цахимаар суралцахын давуу тал нь суралцагч тухайн хичээл, материалыг дахин давтан үзэх боломжтой байдал юм.
- Малчдын хүүхдүүдийн хувьд зайны сургалтанд тогтмол хамрагдахад хүндрэлтэй асуудлууд байдаг. Энэ тохиолдолд цахим сургалтыг урьдчилан төхөөрөмждөө суулгаж, цагт баригдалгүйгээр хичээлээ үзэх горимтой байж болно. Ингэхдээ сурагч нь нэг, хоёр сар тутамд аймаг, сумын төвд очиж, програмдаа нэвтэрч, хийсэн хичээлээ илгээнэ.
- Таблет, төхөөрөмжийг дамнан худалдан борлуулахаас сэргийлэх үүднээс “НТБҮТ-ийн өмч бөгөөд худалдан борлуулахыг хориглоно.” гэх мэт зохих тэмдэглэгээг тавина.
- Зарим хот, суурин газарт цахим сургалтыг дангаар нь дүйцсэн хөтөлбөрөөр хэрэгжүүлэх нь тохиромжгүй байх магадлалтай ба танхимын сургалт, эмзэг бүлгийн хүүхдүүдэд зориулсан бусад хөтөлбөртэй хоршуулж хэрэгжүүлэх шаардлагатай байж болох юм.

Зайны сургалтыг суурь боловсролын хөтөлбөртэй уялдуулах талаарх НТБҮТ-ийн санал

Монгол Улсад бүтэн жилийн турш сурагчдад теле хичээлээр боловсрол олгосон туршлагыг үндэслэж НТБТ-өөр дамжуулж зайны сургалтыг шат дараатайгаар ерөнхий боловсролын сургуулийн хичээлийн хөтөлбөртэй уялдуулах боломжтой. Туршилтын төслийн үеэр НТБТ-ийн суралцагчид ч мөн теле хичээлийг үзэж, суралцах боломжтой болохыг тогтоосон. Тиймээс НТБТ-ийн суралцагчдад теле хичээлийн архивыг танхимаар эсвэл зайнаас үзүүлж, сургалтад ашиглаж болох юм.

НТБТ-д суралцагчид зайны сургалтыг авах боломжтой байдаг ч зарим сургалтыг танхимаар зохион байгуулж, сургууль завсардсан хүүхдүүдийг сургуулийн орчинд дасгах санаачилгыг орхигдуулахгүй байх нь чухал.

НТБҮТ-өөс зайны сургалттай холбоотойгоор дараах мэдээлэл, саналыг авсан болно.

- Бага, суурь, бүрэн дунд боловсролын дүйцсэн хөтөлбөрийн сургалтыг БСШУСС-ын 2018 оны А/168 дугаар тушаалаар батлагдсан журмын дагуу явуулдаг. 2020 онд БШУЯ мэдээллийн технологид суурилсан боловсролыг дэмжих хөтөлбөрийг боловсруулсан. Сургалтын төлөвлөгөөг тус хөтөлбөрийн хүрээнд боловсруулах хэдий ч эхлүүлсэн ажил байхгүй байна. Сурагчдыг сургалтад бүрэн хамруулахын тулд зайны сургалтын чиглэлээр багш нарын чадавхыг бэхжүүлэх, зайны сургалтын платформыг хөгжүүлэх, сурагчдын нас, сэтгэхүйд тохирсон сургалтын материал боловсруулах, суралцах орчныг бүрдүүлэх шаардлагатай.

- Монгол Улсын урт хугацааны хөгжлийн бодлого “Алсын хараа 2050” баримт бичиг, Монгол Улсыг 2021-2025 онд хөгжүүлэх таван жилийн үндсэн чиглэл, Боловсролын салбарын дунд хугацааны хөгжлийн төлөвлөгөө (2021-2030) болон Монгол Улсын Засгийн газрын 2020-2024 оны үйл ажиллагааны хөтөлбөрийн хүрээнд боловсролын тогтолцоог бэхжүүлэх, цахим сургалтын платформыг хөгжүүлэх, бүх насны иргэдийн насан туршийн боловсролыг дэмжих хөтөлбөрийг боловсруулах зэрэг зорилтуудыг тавьсан.
- Сэлэнгэ аймгийн дүйцсэн хөтөлбөрийн хүрээнд тухайн жилийн төлөвлөгөөнд тусгасан агуулгыг 100% заадаг байна.¹² Дүйцсэн хөтөлбөрт хамрагдагсад жилд хоёр удаа буюу 4, 11-р сард танхимын хичээлд хамрагдаж, бусад үед бие даан суралцдаг. Суралцагчид танхимаар хичээллэх үеэр багшаасаа үнэлгээгээ авч, баталгаажуулдаг. Бие даан суралцах явцдаа багштайгаа холбогдож, даалгавар, зөвлөгөө авдаг.
- УИХ-ын 46 дугаар тогтоолд Насан туршийн боловсролын үндэсний төвөөр дамжуулан хэвтрийн, хүнд хэлбэрийн хөгжлийн бэрхшээлтэй хүүхдэд бичиг үсгийн болон бага, суурь боловсрол эзэмшүүлнэ гэж тусгасан.

Бүрэн дунд боловсрол эзэмшсэн байдалд үзүүлэх нөлөө

Сургууль завсардсан, сургуулиас гарсан дунд, ахлах ангийн хүүхдүүдийн судалгааг хийх шаардлагатай. Энэ насны бүлгийн сургууль завсардсан хүүхдүүдийн тоо ихээр өсч 3,486 хүрсэн гэсэн тоо мэдээ байна. Энэ тоо Монгол Улсын хүн амын 0.1%, бага, дунд ангид элссэн сурагчдын 0.51% байгаа нь их юм.¹³ Эдгээр хүүхдүүдийн дийлэнх нь суурь боловсрол эзэмшээгүй байх магадлалтай юм. Суурь боловсрол эзэмшсэн тохиолдолд мэргэжлийн болон техникийн сургалтанд хамрагдах, хөдөлмөрийн хөлсний доод хэмжээнээс багагүй хөлсөөр ажил эрхлэх зэрэг боломжууд байдаг.

Түүнчлэн энэ насны бүлгийн хүүхдүүдийн сургууль завсардсан шалтгаанд ажил эрхлэх, шилжин суурьших хэрэгцээ, шаардлага зэрэг нэмэлт хүчин зүйлсийг хамруулж үзэх шаардлагатай. Том хот, суурин руу шилжин суурьших шалтгаан нь бага насны хүүхдүүдийн хувьд боловсрол эзэмших байдаг бол дунд, ахлах ангийн насны хүүхдүүдийн хувьд хөдөлмөр эрхлэлт байх боломжтой. Дунд, ахлах ангийн насны хүүхдүүдийн сургууль завсардалтад нөлөөлж буй хүчин зүйлсийг тодруулах судалгааг хийх шаардлага байна. Энэ насны бүлгийн хүүхдүүдийг бага ангийн насны хүүхдүүдээс илүү бие дааж, зайны сургалтад хамрагдах боломжтой гэж үзэж байна.

(11) Үнэлгээ

Туршилтын төслийг ҮХЦТ-ний хоёр үе шаттай үнэлгээний системээр үнэлсэн. Хүснэгт 3.3.5-д 1-р үе шатны үнэлгээ, Хүснэгт 3.3.6-д 2-р үе шатны үнэлгээг харууллаа.

¹² Аймаг, сумын нөхцөлд тохируулан дүйцэх хөтөлбөрийг боловсруулсан.

¹³ 680,837, ҮСХ, 2021 оны 3 сар

Хүснэгт 3.3.5 1-р үе шат: Зайны сургалтыг бэхжүүлэх төслийн үнэлгээ

Ангилал	Тайлбар
1. Улсын эдийн засаг: УЭЗ	
1.1 Эдийн засгийн үр ашигт байдал	<p>Аргачлал: Зайны сургалтын төслийг улс даяар хэрэгжүүлэх хувилбарыг энэ төрлийн төсөл хэрэгжүүлэхгүй байх хувилбартай харьцуулав. Сургуульд сурахгүй байгаа 876 сурагчийг сургуульд элсүүлэх, зайны сургалтад хамруулах зардлыг тооцов.</p> <p>А хувилбар: Зайны сургалтыг улсын хэмжээнд хэрэгжүүлэх ба зардал нь 2,140,124,185 төгрөг¹⁴ (750,000 ам.доллар) байхаар тооцсон.</p> <p>Таамаглал 1: Суурь боловсрол эзэмшсэн залуус хөдөлмөрийн хөлсний доод хэмжээг олгох ажилд орох боломжтой.</p> <p>*Бага ангийн боловсролтой 876 сурагч х хөдөлмөрийн хөлсний доод хэмжээ: 420,000 төгрөг (147 ам.доллар) = 367,920,000 төгрөг (1,764 ам.доллар) x 12 сар = 44,150,040,000 төгрөг (1,548,791 ам.доллар) төгссөн жилдээ ЭЗ-т оруулах хувь нэмэр</p> <p>Нэг сурагчид ногдох зайны сургалтын зардал: 856.2 ам.доллар;</p> <p>Нэг сурагчид ногдох орлого /хөдөлмөрийн хөлсний доод хэмжээгээр/: жилд 1,764 ам.доллар;</p> <p>Хөрөнгө оруулалтын өгөөж: 206%</p> <p>Б хувилбар: Зайны сургалтыг хэрэгжүүлэхгүй бөгөөд 876 сурагчийг энгийн ЕБС-д элсүүлнэ. 193 сурагч хөгжлийн бэрхшээлтэй.</p> <p>193 сурагч х сургуульд элсэх/суралцах өртөг¹⁵ 1,592,465 төгрөг (558 ам.доллар)¹⁶ = 305,753,424 төгрөг (107,282 ам.доллар);</p> <p>Хөгжлийн бэрхшээлтэй сурагчид: 876 - 193 = 683</p> <p>683 x 530,821 = 362,550,743 төгрөг (127,219 ам.доллар)</p> <p>a + b = 668,304,167 төгрөг (234,427 ам.доллар)</p> <p>Зайны сургалтын өртгийг сургуульд элсэх, суралцах өртөгтэй харьцуулахад:</p> <p>750,000 ам.доллар - 234,427 ам.доллар = 515,573 ам.доллар¹⁷</p> <p>Анхаарах нэмэлт асуудлууд: Тээврийн зардал, нэмж сурагч хүлээж авахад зориулж сургуулийн барилга байгууламжийг бэлдэх зардал, цаг агаарын эрс тэс нөхцөл байдал, томуугийн тархалт, сургууль завсардалт, тогтмол бус ирц г.м.</p>
1.2 Эдийн засгийг төрөлжүүлэхэд оруулах хувь нэмэр	<p>Аймаг, сумын түвшинд шинэ технологийн талаар мэдээлэл хязгаарлагдмал байх магадлалтай.</p> <p>а. Орон нутагт МХХТ-ийн хэрэглээ харьцангуй бага байгааг харгалзан интернэтийн технологийг ашиглах, НТБТ-үүдийг холбох, шилэн кабелийн багтаамжийг нэмэгдүүлэхэд НТБТ-ийн ажилтнуудыг оролцуулах нөлөө.</p> <p>б. Залууст монгол хэл, математикийн шаардлагатай боловсролыг олгосноор ЭЗ-ийн салбаруудын хөгжилд хувь нэмэр болно.</p>

¹⁴ Үүнд багш нарын сургалт, нэмэлт компьютер, сүлжээний цэгүүд багтсан. Анхны тооцоо зөвхөн зөвлөхүүдийн цалинг тооцсон 500,000 ам. доллар байсан. 5 өдийн сургалтын зардал

¹⁵ Хөнгөн болон хүнд хэлбэрийн хөгжлийн бэрхшээлтэй хүүхдүүдийн ялгаа байхгүй.

¹⁶ Хөгжлийн бэрхшээлтэй хүүхдүүдийн сургалтын стандарт зардлыг жирийн хүүхдүүдийн дундаж зардлаас 3 дахин их хэмжээгээр тооцдог

¹⁷ Энэ нь дунд хэмжээний техникийн туслалцаа үзүүлэх хөтөлбөртэй тэнцэж магадгүй юм

1.3	Гадаад валютын гүйлгээний орлогод оруулах хувь нэмэр	Бага. Импортоор оруулж ирсэн таблет, дагалдах хэрэгслийг худалдаж авах арилжаа хийгдэх ч, гадаад валютын гүйлгээний орлого болохгүй.
1.4	Технологийн дэмжлэг	Багш болон сурагчдын МХХТ-ийн мэдлэгийг дээшлүүлэхэд хувь нэмэр болно. Тухайлбал 876 сурагч МХХТ-ийн анхан шатны мэдлэг эзэмшиж, 21 аймаг, нийслэлийн 9 дүүргийн 30-аас доошгүй тооны багш нар зайны сургалтыг зохион байгуулах ур чадвартай болно.
2. Бүс нутгийн хөгжил: БНХ		
2.1	Орлогын зөрүүг бууруулах үр нөлөө	Нийгмийн эмзэг бүлгийн хүн амд суурь боловсрол олгосноор эдгээр хүмүүсийг ядуурлын шугамны доогуур оруулахгүй байхад хувь нэмэр оруулна. Суурь боловсрол эзэмшсэний дараа ядуу өрхүүдийн эдийн засгийн байдал сайжирч, эдгээр өрхүүд болон ядуурлын шугамны дээр байгаа өрхүүд хоорондын ялгаа багасна. Боловсролтой нийгмийн эмзэг бүлгийн хүн амын орлого нэмэгдсэнээр орлогын тэгш бус байдлыг бууруулахад тодорхой хэмжээгээр нөлөөлөх магадлалтай юм. Дэлхийн банкны мэдээлснээр 2018 онд Монгол Улсын жини коэффициент 32.7 байсан.
2.2	Орон нутгийн ЖДҮ-ийг дэмжих үр нөлөө	Шууд бус боловч цахим сургалтыг зохион байгуулснаар ЖДҮ-ийн бараа, үйлчилгээг ашиглаж, орон нутгийн эдийн засагт эерэг нөлөө үзүүлж болно. Хэрвээ цахим сургалт нь бүх эмзэг бүлгийн хүүхдүүдийг хамруулсан тохиолдолд худалдан авалт хийх замаар орон нутгийн ЖДҮ эрхлэгчдийн үйл ажиллагаанд шууд эерэг нөлөө үзүүлнэ.
2.3	Олон нийтийн хөгжил	Сургуулийн насны хүүхдүүдэд боловсрол олгож, сургалтад хамруулснаар эцэг, эхчүүдийн чөлөө, зав нэмэгдэх давуу талтай. Алслагдсан газар амьдардаг, хөгжлийн бэрхшээлтэй сургууль завсардсан хүүхдүүд цахим сургалтанд хамрагдсанаар танилын сүлжээгээ өргөжүүлж, найз нөхөдтэй болж, нийгэмших давуу талтай.
2.4	Орон нутгийн / заяагдмал нөөцийн ашиглалт	Орон нутгийн НТБТ-ийн багш нарын ажил эрхлэлт нэмэгдэж, цахим сургалт зохион байгуулах ур чадвар сайжирна.
3. Нийгмийн хөгжил: НХ		
3.1	Ажлын байр бий болгох үр нөлөө	Сурагчид суурь боловсрол эзэмшиж, дүйцсэн хөтөлбөрт хамрагдсанаар тэдний хөдөлмөр эрхлэх боломж нэмэгдэнэ. Жишээлбэл хийдэд сууж, ном үзэж байсан 17 хүүхдийн 15 нь 18 нас хүрснийхээ дараа ажил эрхлэхээр сум, орон нутагтаа буцаж ирсэн. Тэд суурь боловсрол эзэмшээгүй тохиолдолд хангалттай цалин хөлс олгох ажилд орох боломж нь хязгаарлагдмал болно.
3.2	Нийгмийн үйлчилгээг сайжруулах үр нөлөө	Зайны сургалтаар дамжуулж НТБТ, аймгийн боловсролын байгууллагууд, ХНХЯ-ны харьяа байгууллагууд нийгмийн эмзэг бүлгийн хүүхдүүдэд дэмжлэг үзүүлэхэд оролцох бөгөөд тэдний туршлага нэмэгдэж, чадавх сайжирна.

3.3 Орон нутгийн соёлд үзүүлэх нөлөө	Шууд бус. Суурь боловсрол эзэмшсэн залуу үе орон нутгийн байгаль орчин, соёлын талаарх ойлголт, мэдлэгийг дээшлүүлэхэд хувь нэмэр оруулна.
3.4 Ядуурлыг бууруулах үр нөлөө	2.1-тэй ижил. 2020 оны албан ёсны статистик мэдээллээс харахад нийт ажилгүй хүмүүсийн 5% нь суурь боловсролтой, 4.5% нь боловсрол эзэмшээгүй хүмүүс байна.
4. Байгаль орчны чанар: БОЧ	
4.1 Байгалийн нөхцөлд зохицох байдал	Зайны сургалт нь орон нутгийн байгаль, цаг уурын нөхцөл, тээвэр болон бусад хүчин зүйлсээс хамаарахгүй.
4.2 Газрын шаардлага болон тохиромжтой	Сургуулийн барилга, байгууламжийн хязгаарлагдмал орон зайд дарамт, нөлөө үзүүлэхгүй.
4.3 Усны хэрэглээ, менежмент	Усны хэрэглээ нэмэгдэх тооцоо байхгүй.
4.4 Байгаль орчны эмзэг байдлыг бууруулахад үзүүлэх нөлөө	байхгүй

Эх сурвалж: ЖАЙКА-гийн Төслийн баг

Хүснэгт 3.3.6 2-р үе шат: Зайнаас боловсрол олгох төслүүдийн үнэлгээ

Шалгуур	Тайлбар
1) ХО-ын зардал	Төслийг улсын хэмжээнд хэрэгжүүлэхэд тоног төхөөрөмж, интернэт холболт, материал хэрэгсэл, НТБТ-ийн багш нарт зориулсан сургалтууд, НТБТ, багш нарт олгох мөнгө, илүү цагийн хөлс зэрэгт хөрөнгө санхүү шаардлагатай. Эхний жилд нийт зардал 750,000 ам.доллараос хэтрэхгүй
2) Үйл ажиллагааны зардал	Гэмтсэн тоног төхөөрөмжийг засварлах, солих ажилд дэмжлэг үзүүлэх мэргэжлийн баг.
3) Ажлын байрыг нэмэгдүүлэх	НТБТ-ийн багш нарын ажил эрхлэлт
4) Эдийн засгийн өгөөжийн хувь эсвэл үр ашиг, зардлын харьцаа	Байхгүй
5) Гадаад валютын гүйлгээний	Байхгүй

Эх сурвалж: ЖАЙКА-гийн Төслийн баг

(12) Санал, зөвлөмж

Гол төслийг сурталчлан таниулах үйл ажиллагаа (II6: Боловсролын салбарын өргөн хүрээтэй шинэчлэлийн төсөл)

Тус гол төсөл нь сургуулийн өмнөх, суурь, ерөнхий боловсрол, дээд боловсрол, судалгаа, шинжилгээ, албан бус боловсрол болон насан туршийн боловсролыг бүхэлд нь хамрах зорилготой. БШУЯ-наас Монгол Улсын нийт иргэнд суурь боловсрол олгох зорилтын хүрээнд цахим, зайны сургалтыг хэрхэн ашиглаж болох

талаар судалж, үнэлэх шаардлагатай. Монгол Улсын Засгийн газар хөгжлийн бэрхшээлтэй хүүхдүүдийг ЕБС-д бүрэн хамруулах бодлого баримталж байгаа ч энэ зорилгод хүрэхийн тулд сургуулиудын одоогийн багтаамжийг нэмэгдүүлэх зэргээр үе шаттай арга хэмжээг авч хэрэгжүүлэх шаардлагатай юм.

Зөвлөмж, сургамж

Цахим, зайны сургалтыг амжилттай хэрэгжүүлсэн тохиолдолд одоогийн нөхцөл байдлыг сайжруулаад зогсохгүй бүх иргэнд үнэ төлбөргүйгээр суурь боловсрол олгох зорилгод илүү дөхнө. Зайны сургалт нь боловсролын салбарт хэрэгжүүлэхээр зорьж буй зорилтуудад хүрэх нэг хэрэгсэл нь болох юм. Суурь боловсролын сургалтын хөтөлбөр, сургууль завсардсан хүүхдүүдэд зориулсан зайны сургалтын хөтөлбөр, хөгжлийн бэрхшээлтэй хүүхдүүдэд зориулсан боловсролын сургалтын хөтөлбөрийг аль болох нэгтгэхийг зөвлөж байна.

Одоогийн байдлаар суурь боловсролыг ЕБС-иуд дээр танхимаар олгож байгаа бөгөөд сургуульд явдаггүй хүүхдүүдэд НТБҮТ-өөр дамжуулж боловсрол олгох үйл ажиллагааг зохион байгуулж буй. Гэхдээ НТБҮТ-ийн заадаг хичээлийн хөтөлбөр, хуваарь нь хязгаарлагдмал байдаг. Туршилтын төслийг хэрэгжүүлэх үед хөгжлийн бэрхшээлтэй зарим хүүхдүүд зайны сургалтад амжилттай хамрагдах боломжтой болохыг тогтоосон. Хэдийгээр НТБТ-д суралцагч хүүхдүүдийг ердийн сургуульд сургах хүчин чадал хязгаарлагдмал ч, зарим хичээлийг сургууль дээр зааж, сургуульд явдаггүй хүүхдүүдийг сургуулийн орчинтой танилцуулж болох юм.

Зайны сургалт нь үр дүнтэй байсан бөгөөд таблет компьютерыг ашиглаж сургалтанд хамрагдсан нийгэм, эдийн засгийн харилцан адилгүй нөхцөл байдалтай хүүхдүүд сургалтанд жигд байдлаар хурдан дасан зохицож байв. Төсөл хэрэгжүүлсэн хоёр аймагт интернэтийн хурд хангалттай байсан боловч сумын түвшинд холболтын асуудлууд тулгарч байсан.

НТБТ-ийн багш нарын чадавхыг сайжруулахад багагүй цаг хугацаа, дэмжлэг шаардлагатай бөгөөд үр дүнд нь багш нарын МХХТ-ийн мэдлэг, боловсролын салбарын мэдээллийн системийг ашиглах чадвар нэмэгдсэн байна.

Технологи нь багш нартай харилцах харилцаа, тэдний зүгээс үзүүлэх дэмжлэгийг орлож чадахгүй. Багш нарын тусламж, дэмжлэгтэйгээр цахим сургалт амжилттай хэрэгжинэ. Цаг агаарын хүнд нөхцөл байдал, ханиад, томууны дэгдэлт, хэт алслагдсан газраас сургуульдаа хүрэхэд хүндрэлтэй болсон үед технологийг ашиглаж, гадаад хүчин зүйлсийг даван туулах боломжтой юм. Түүнчлэн сургуулийн байрны хүчин чадал хэтэрсэн эсвэл сургуулийг түр хугацаагаар чөлөөлөх шаардлагатай болсон зэрэг тохиолдолд зайны сургалтыг тодорхой хугацаанд хэрэгжүүлж болно.

Цахим сургалт нь бага зэрэг хөгжлийн бэрхшээлтэй ч, сургуульд явж чаддаггүй хүүхдүүдийн хувьд үр дүнтэй байв. Монгол Улсын Засгийн газар урт хугацааны хөгжлийн бодлогын хүрээнд хөгжлийн бэрхшээлтэй хүүхдүүдийг ЕБС-д бүрэн хамруулах зорилго тавьсан ч сургуулиудын хүчин чадлыг нэмэгдүүлэх хүртэл цахим, зайны сургалтыг хэрэгжүүлж, боловсролын хүртээмжийн ялгаатай байдлыг багасгах боломжтой.

Хэдийгээр туршилтын төслийг богино хугацаанд хэрэгжүүлсэн ч нийслэл болон

аймаг, орон нутагт хэрэгжилтийн үр дүнгийн ялгаа ажиглагдсан. Туршилтын төслийг орон нутагт хэрэгжүүлэхэд сурагчдын сурах эрмэлзэл, багш нарын идэвхтэй оролцоо илүү байв. Нийслэлийн сургууль завсардсан хүүхдүүдэд зориулж зайны сургалтаас өөр төрлийн хөтөлбөрийг хэрэгжүүлж, үнэлж үзэх шаардлагатай. Түүнчлэн төслийг нийслэлийн дүүрэгт хэрэгжүүлэх үед сургалтын тоног төхөөрөмжийг зүй бусаар ашиглах, сургалтын програм хангамжийг устгах зэрэг асуудлууд гарч байсан.

COVID-19 цар тахлын дэгдэлтийн үед тулгарсан сорилт, сургамж

COVID-19 цар тахлын дэгдэлтээс үүдэн олон сорилтууд тулгарсан ч, теле хичээл, цахим сургалтыг нийтэд таниулж, хэрэглээнд нэвтрэхэд түлхэц болсон. Мөн туршилтын төслийн бэлтгэл ажил, зохион байгуулалттай холбоотойгоор асуудлууд тулгарч байсан ба зайны сургалтын 2-р үе шатыг хэрэгжүүлж эхлэхийн өмнө аймгуудад ажиллаж, бэлтгэл ажлыг хангах боломжгүй болсон бөгөөд хэрэгжүүлэх төлөвлөгөөнд өөрчлөлт оруулж, төслийг бүхэлд нь зайнаас буюу зөвлөх баг Улаанбаатар хотод байрлаж, хэрэгжүүлж дуусгасан.

(13) Цаашид хэрэгжүүлэх ажлууд

Улс даяар хэрэгжүүлэх төлөвлөгөө, санал

БШУЯ, НТБҮТ нь зайны сургалтыг улс даяар нэвтрүүлэх эсвэл бусад төсөл, хөтөлбөрүүдтэй нэгтгэсэн байдлаар хэрэгжүүлэх эсэх талаар буюу сургалтын хамрах хүрээ, зорилгын талаар хэлэлцэн тохиролцож, цаашдын үйл ажиллагаагаа тодорхойлох шаардлагатай. Энэ төрлийн төслийг хэрэгжүүлэх үйл ажиллагааны төлөвлөгөө, багш нарыг бэлтгэх сургалтын хөтөлбөрийг боловсруулах шаардлагатай бөгөөд НТБТ-ийн багш нарыг бүс, аймгийн төвүүдэд сургаж болно. Сурагчид болон НТБТ-ийн багш нар зайны сургалтыг дэмжиж байгаагаа илэрхийлж байсан бөгөөд сургалтын үеэр багш нар идэвх, чармайлт гаргаж, сурагчдын оролцоог хангахаар ажиллаж байсан. Багш нарын зүгээс идэвх, сонирхолтой байх нь тэднийг чадавхжуулах, МХХТ ашиглах чадварыг сайжруулах үйл ажиллагааг илүү үр дүнтэй болгоно.

Түүнчлэн НТБТ-ийн холболт, МХХТ-ийн дэд бүтцийг сайжруулах хэрэгцээ, шаардлага байгаа бөгөөд төв нь ЕБС-тай нэг газар байрлаж байгаа тохиолдолд үүнд зориулж тусдаа төсөв, хөрөнгийг төсөвлөх нь чухал юм. НТБТ-үүдэд нэгдсэн байдлаар дэмжлэг үзүүлэх МХХТ-ийн төв, мэдээлэл зүйн багш нарыг аймгийн төв дээр ажиллуулах боломжийн талаар судлах нь зүйтэй.

Хэрэгжүүлэх, хяналт, мониторинг хийх бүтэц

НТБҮТ нь хяналт, мониторинг хийх бүтцийг хөгжүүлнэ.

Бусад төсөл, хөтөлбөрүүдтэй хамтрах боломж

COVID-19-ийн хариу арга хэмжээ болгож хэрэгжүүлж буй боловсролын салбарын төслүүд, хөгжлийн бэрхшээлтэй хүүхдүүдэд зориулсан төсөл, хөтөлбөрүүдтэй хамтарч хэрэгжүүлж болно.

Санхүүжилт босгох арга

Санхүүжилтийг олон талт болон хоёр талт эх үүсвэрээс, МХХТ-ийн салбарын компаниудаас бүрдүүлж болно. Тухайлбал самсунгийн таблет зэргийг боловсролын

салбарын хөтөлбөрт ашигласан тохиолдолд Самсунг Корпорациас дэмжлэг үзүүлдэг байна. Түүнчлэн Microsoft болон Google компаниуд нь боловсролыг дэмжих хандив, тэтгэлэг олгодог. Зайны сургалтын саналыг бэлдэж эдгээр компаниудад танилцуулж шууд дэмжлэг хүсэхээс гадна тоног төхөөрөмж, платформыг ашиглах талаар тусламж, зөвлөгөө авч болох юм.

Төслийг хэрэгжүүлэх хандивлагч байгууллагыг олох нь

Ижил төстэй төслүүдийг хэрэгжүүлж байсан туршлагатай байгууллагууд, ялангуяа Монгол Улсад идэвхтэй үйл ажиллагаа явуулдаг ЮНЕСКО, НҮБ-ын Хүүхдийн Сан, Хүүхдийг Ивээх Сан зэрэг байгууллагуудад мэдээлэл өгөх, тэдэнтэй мэдээлэл солилцох, зөвлөлдөх шаардлагатай.

3.4 Аж үйлдвэрийн салбар болон их, дээд сургуулиуд, эрдэм шинжилгээний хүрээлэнгүүд, академийн хоорондын уялдаа холбоог сайжруулах төсөл

(1) Оршил

Монгол Улсад их, дээд сургууль/эрдэм шинжилгээний хүрээлэнгүүд болон эдийн засгийн үйл ажиллагааны салбар хоорондын харилцаа холбоо өдийг хүртэл хэврэг хэвээр байгаа бөгөөд хүний нөөцийг хөгжүүлэх чиглэлээр түншлэл, хамтын ажиллагаа бүрэлдээгүй байна. Дотоодын эдийн засгийн үйл ажиллагааны салбарын өсөлтөд их, дээд сургуулиуд хэрхэн хувь нэмэр оруулах нь тодорхойгүй байна. Монгол Улсын Боловсролыг 2006-2015 онд хөгжүүлэх мастер төлөвлөгөөнд их, дээд сургуулийн шинжлэх ухаан, инженерийн танхимын элсэлтийг нэмэгдүүлэхийг зөвлөсөн хэдий ч эдгээр чиглэлээр их, дээд сургуульд элсэгчдийн хувь буурсан байна. Үүнээс үүдэн Монгол Улсын эдийн засгийн үйл ажиллагааны салбарын хөгжлийг дэмжих хүн хүчин дутагдалтай байна. Монголд эрдэм шинжилгээний их, дээд сургуулиудын тоо хязгаарлагдмал байж ирсэн бөгөөд дотооддоо судлаачдыг бэлтгэхэд бэрхшээлтэй байдаг. Түүнчлэн эдийн засгийн үйл ажиллагааны аль чиглэлд их, дээд сургууль, хүрээлэнгүүдийн судалгаа, оюуны туслалцаа шаардлагатай байгаа талаарх мэдлэг хомс байна.

(2) Туршилтын төслийн ач холбогдол

Эдийн засгийн үйл ажиллагааны салбарын хүний нөөцийн хөгжил, судалгаа шинжилгээний хэрэгцээг хангах зорилгоор их, дээд сургууль, эрдэм шинжилгээний хүрээлэнгүүдтэй тогтмол харилцах боломжийг олгох форумыг байгуулах нь ихээхэн ач холбогдолтой. Энэхүү туршилтын төсөл нь боловсролын салбарын гол төсөл, хөтөлбөрүүдийг хэрэгжүүлэх, салбар дундын хамтын ажиллагаагаар дамжуулан эдийн засгийг төрөлжүүлэхэд хувь нэмэр оруулах ҮХЦТ-ний стратеги, арга барилтай нийцэж байна. Үүнээс гадна уг төсөл нь Боловсрол, шинжлэх ухааны яамны Боловсролын салбарыг 2030 он хүртэл хөгжүүлэх мастер төлөвлөгөөтэй уялдаж байна.

(3) Зорилго

Ерөнхий зорилго

Энэхүү туршилтын төслийн ерөнхий зорилго нь Монгол Улсын эдийн засгийн үйл ажиллагааны салбар болон их, дээд сургууль, эрдэм шинжилгээний хүрээлэнгүүд хоорондын уялдаа, харилцаа холбоо тогтоож, бэхжүүлэхэд оршино. Төслийн хүрээнд Монголын эдийн засгийн үйл ажиллагааны салбарын хүний нөөцийн хөгжлийг, улмаар шаардлагатай судалгаа шинжилгээний ажлыг дэмжих болно.

Төслийн зорилтууд

Туршилтын төсөл нь хүний нөөцийн хөгжил, судалгааны ажлыг идэвхжүүлэх зорилгоор оролцогч талуудын хооронд мэдээлэл солилцох, хэлэлцүүлэг өрнүүлэх, Монголын эдийн засгийн үйл ажиллагааны салбарын хүний нөөцийн хөгжил, судалгааны хэрэгцээ шаардлагыг ойлгох боломжийг олгох тогтмол уулзалтыг зохион байгуулна. Оролцогч талууд нь Монголын Үндэсний Худалдаа аж үйлдвэрийн танхим (МҮХАҮТ), Монголын аж үйлдвэр, бизнесийн зөвлөл буюу салбарын нэр бүхий үйлдвэрлэгчдийн нэгдсэн холбоо, худалдааны холбоо, арилжааны байгууллага, их дээд сургууль, эрдэм шинжилгээний хүрээлэн зэрэг байгууллагууд болно.

(4) Төслийн зохион байгуулалт

- (a) Хэрэгжүүлэгч байгууллага: БШУЯ
- (b) Хяналтыг хэрэгжүүлэх байгууллага: ҮХГ
- (c) Хамтран ажиллах байгууллагууд: ХХААХҮЯ, УУХҮЯ ба сонгосон салбараас хамаарч холбогдох бусад их дээд сургууль, эрдэм шинжилгээний хүрээлэнгүүд
- (d) ЖАЙКА-гийн Төслийн баг: Нийгмийн хөгжлийн мэргэжилтэн
- (e) Монгол дахь зөвлөх

Монгол дахь зөвлөх, Монгол Улсын Хараат бус судалгааны хүрээлэн ХХК нь ЖАЙКА-гийн Төслийн багийн нийгмийн хөгжлийн мэргэжилтнүүдийн удирдлага дор судалгааг явуулсан.

(5) Хэрэгжилт

Төслийн бэлтгэл

Туршилтын төсөлд дэмжлэг авахаар ҮХГ, БХБЯ, БШУЯ, ХНХЯ зэрэг гол оролцогч талуудын төлөөлөлтэй уулзаж, ярилцлага хийсэн.

Сүүр судалгаа болон хөгжлийн стратегиын тодорхойлолт

Салбарыг сонгох зорилгоор гол оролцогч талууд, ЖАЙКА, эдийн засгийн үйл ажиллагааны салбар болон их, дээд сургуулиудийн төлөөлөлтэй хэлэлцсэн. ДНБ-д оруулах хувь нэмэр, өсөх ирээдүйтэй салбарууд, өсөлт саарсан салбарууд болон ХНХЯ-ны мэдээлэлд үндэслэн зорилтот салбаруудын жагсаалтыг гаргасан. Эхний ээлжинд уул уурхай, аялал жуулчлал, мэдээллийн технологи гэсэн гурван салбарыг сонгож, одоогийн нөхцөл байдалтай танилцсан. ЖАЙКА-гийн Төслийн баг нь ЖАЙКА-гийн Монгол дахь Төлөөлөгчийн газар, Монгол дахь хамтрагч байгууллагуудтай хэлэлцүүлэг өрнүүлсний үр дүнд мэдээллийн технологийн салбарыг дараах шалтгааны улмаас нэн тэргүүний зорилт хэмээн сонгосон. Үүнд:

- (a) Мэдээллийн технологи нь өргөн уудам нутаг дэвсгэртээ тархан суурьшсан Монголын бүх ард иргэдэд хүрэх боломжийг олгоно;
- (b) Монгол Улсад мэдээллийн технологийг нэвтрүүлэхэд шаардагдах хэлний чадвартай, мэргэшсэн хүний нөөц бий;
- (c) ҮХЦТ-нд санал болгож буй хөгжлийн шинэ загварыг баримтлахад бүхий л салбарт мэдээллийн технологийг ашиглах нь нэн ач холбогдолтой.

Эдийн засгийн үйл ажиллагааны салбар болон академи хоорондын хамтын ажиллагааны платформ бий болгох бэлтгэл ажил

Мэдээллийн технологийн салбарын анхан шатны судалгааг хийж, оролцогч талуудтай уулзалт зохион байгуулахад туслах зөвлөх багийг өрсөлдөөнөөр шалгаруулж авсан. Боловсрол, шинжлэх ухааны яам (БШУЯ), Харилцаа холбоо, мэдээллийн технологийн газар (ХХМТГ), Монголын Программ хангамж үйлдвэрлэгчдийн холбоо (МПХҮХ), Монгол Улсын их сургууль (МУИС), Монгол Улсын Шинжлэх ухаан технологийн их сургууль (ШУТИС) болон бусад хүрээлэнгүүд, хувь хүмүүс зэрэг оролцогч талуудтай ганцаарчилсан уулзалт, хэлэлцүүлэг зохион байгуулсан.

ЖАЙКА-гийн Монгол дахь Төлөөлөгчийн газрын санаачилгаар бүх оролцогч талуудыг урьж, мэдээллийн технологийн салбар болон академи хоорондын хамтын ажиллагааны платформ байгуулах зорилго бүхий зөвлөлдөх уулзалтыг зохион байгуулав. Танилцуулах уулзалт 2021 оны 3 дугаар сарын 10-ны өдөр зохион байгуулагдсан. ЖАЙКА-гийн Төслийн баг нь их, дээд сургуулиуд дээр хийгдэж буй судалгаа шинжилгээний ажлууд, эдийн засгийн үйл ажиллагааны салбартай хэрхэн уялдаатай ажиллаж буй талаарх одоогийн нөхцөл байдлын судалгааны үр дүнг танилцуулж, илэрсэн асуудлуудыг тайлбарлан, боломжит шийдлүүдийг зөвлөсөн. ШУТИС-ийн доктор Тэнгис хэрэгжиж буй боловсролын хөтөлбөрүүд, төгсөгчдийн статистик мэдээлэл, боловсролын хөтөлбөрийг шинэчлэх үйл явц, судалгаа шинжилгээний үйл ажиллагаатай холбоотой асуудлууд болон цөөн хэдэн их дээд сургуулиуд хувийн хэвшлийнхэнтэй хамтран ажиллаж буй талаарх мэдээллийг хүргэн, илтгэл тавьсан. Салбар болон академи хоорондын хамтын ажиллагаатай холбоотой асуудлуудыг тодорхойлж, цаашдын хамтын ажиллагаанд тулгарч буй асуудлуудыг хэрхэн шийдвэрлэх талаар мөн хэлэлцсэн.

Эдийн засгийн үйл ажиллагааны салбар болон академи хоорондын зөвлөлдөх уулзалт

Эдийн засгийн үйл ажиллагааны салбар болон академи хоорондын хамтын ажиллагааг нэг алхам урагшлуулах зорилгоор 2021 оны 3 дугаар сарын 31-ний өдөр ЖАЙКА-гийн Монгол дахь Төлөөлөгчийн газрын ноён Койзүмигээр ахлуулсан анхны зөвлөлдөх уулзалтыг зохион байгуулав. Энэхүү уулзалтад туршилтын төслөөр тодорхойлсон бүх оролцогч талууд оролцсон. Хамтын ажиллагааны платформ бий болгох үндсэн ойлголтыг танилцуулж, тодруулсны дараагаар гурван илтгэлийг тавьсан. Нэгдүгээрт ЖАЙКА-гийн Төслийн багаас сонгон шалгаруулсан Зөвлөх багийн мэдээллийн технологийн мэргэжилтэн Мэндсайхан салбар болон академи хоорондын хамтын ажиллагааны талаарх судалгааны үр дүнг танилцуулсан. Хоёрдугаарт ШУТИС-ийн доктор Тэнгис салбар болон академи хоорондын хамтын ажиллагааны одоогийн нөхцөл байдал, хэтийн төлвийг танилцуулж, салбарынханд

цаашид хамтран ажиллах хүсэлтийг тавьсан. Гуравдугаарт МПХҮХ-ны гүйцэтгэх захирал Сүхбаяр их, дээд сургуулиудтай хамтарч судалгаа хийх, хамтран ажиллах хэрэгцээ шаардлага байгаа талаар тодорхой мэдээллийг өгсөн.

ЖАЙКА-гийн Төслийн багийн нийгмийн салбарын мэргэжилтэн салбар болон академи хоорондын хамтын ажиллагааны платформын загварыг танилцуулж, мэдээллийн технологийн салбар болон их, дээд сургуулиуд судалгаа, шинжилгээний чиглэлээр хамтран ажиллаж, тогтмол зөвлөлдөх, хэлэлцэх шаардлагатай байгааг онцлов. ЖАЙКА-гийн Төслийн баг нь Фүкүй их сургууль (Зураг 3.4.1) болон Осакагийн их сургуулийн амжилттай туршлагаудыг танилцуулж, МХХТ-ийн салбар болон их, дээд сургуулиуд хоорондын тогтмол зөвлөгөөн, уулзалтуудыг зохион байгуулахыг санал болгосон. Хэлэлцүүлэгт ШУТИС, МУИС, Санхүү эдийн засгийн их сургууль, БШУЯ, Боловсролын магадлан итгэмжлэх үндэсний зөвлөл болон цөөн хэдэн хувийн хэвшлийн төлөөлөл оролцсон.

Оролцогчид дараах үйл ажиллагааг цаашид хийх шаардлагатай гэдэгтэй санал нэгдсэн. Үүнд:

- Юуны түрүүнд дараагийн уулзалтын хуваарийг гаргах, улмаар цаашдын тогтмол уулзалтын урьдчилсан хуваарийг гаргах,
- Боловсролын хөтөлбөр, хамтарсан судалгаа зэрэг уулзалт бүрийн хөтөлбөрийг урьдчилан зарлах,
- Цаашдын зөвлөгөөнд мэдээллийн технологийн салбарынхан манлайлан оролцох.

Зураг 3.4.1 Салбар болон академи хоорондын хамтын ажиллагаа: Япон улсын Фүкүй их сургуулийн туршлага

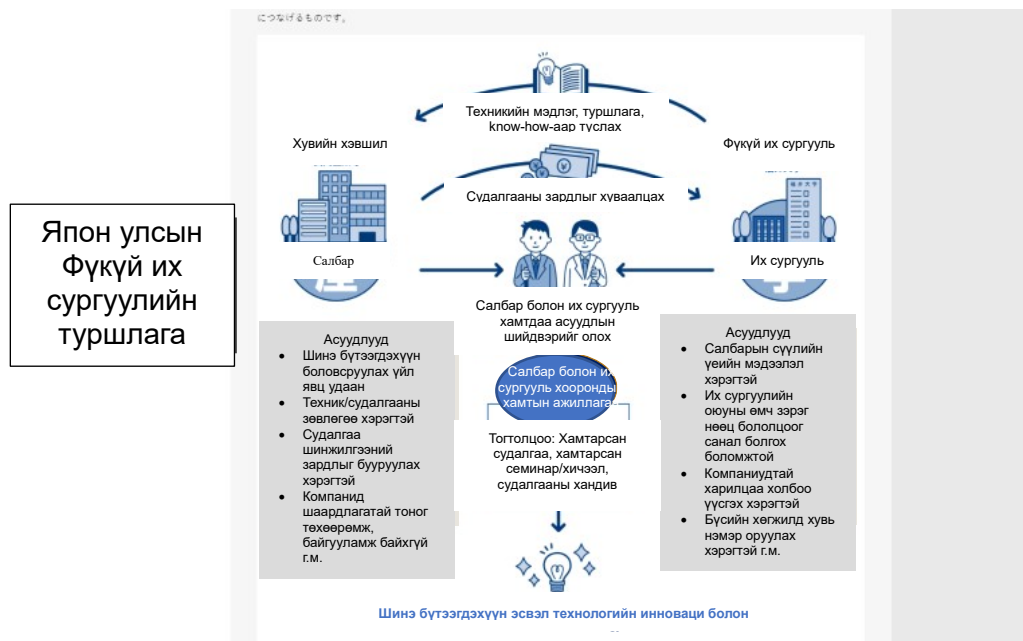

Эх сурвалж: Туршилтын төслийн багийн бэлтгэсэн мэдээлэл

Анхны танилцуулга уулзалтын дараагаар 2021 оны 5 дугаар сарын 5-ны өдөр МПХҮХ-ны гүйцэтгэх захирал Сүхбаяраар ахлуулсан хоёр дахь зөвлөлдөх уулзалт зохион байгуулагдсан. Уг уулзалтаар дараахыг танилцуулж, хэлэлцүүлсэн. Үүнд:

- (a) Туршилтын төслийн баг судалгааны үр дүнг танилцуулсан;
- (b) Санхүү эдийн засгийн их сургуулийн проф. Болормаа “Хамтарсан судалгааны лаборатори” сэдвээр танилцуулга хийсэн;
- (c) Осакагийн их сургуулийн проф. Ариунаа “Япон улсын туршлага” сэдвээр танилцуулга хийсэн;
- (d) МПХҮХ-ны гүйцэтгэх захирал Сүхбаяр санамж бичгийг танилцуулсан.

Зураг 3.4.2 Хамтарсан судалгааны лабораторид тулгамдаж буй сорилтууд ба санал болгож буй шийдлүүд



Эх сурвалж: Туршилтын төслийн багийн бэлтгэсэн мэдээлэл

Санамж бичгийн зорилго нь бие биенийхээ санал санаачилгаас үр өгөөж хүртэж, Монголын МХХТ-ийн хөгжлийг эрчимжүүлэхэд хувь нэмэр оруулах үүднээс академи болон салбар хоорондын боловсрол, эрдэм шинжилгээний хамтын ажиллагааг дэмжихэд оршино. Энэхүү санамж бичигт академи, салбар, засгийн газрын төлөөлөгчид болон энэхүү санаачилгын хариуцлагатай гишүүд болох ажиглагчид, мөн ЖАЙКА болон МПХҮХ-ны төлөөлөгчид гарын үсэг зурна.

(б) Үнэлгээний үр дүн

ҮХЦТ-д санал болгосон 2 үе шат бүхий үнэлгээний системийг (дэлгэрэнгүйг ҮХЦТ-ний Бүлэг 9-өөс харна уу) бүх төслүүдэд тэр дундаа туршилтын төслүүдэд хэрэгжүүлнэ. Хүснэгт 3.4.1-д энэхүү туршилтын төслийн үнэлгээний 1-р үе шатыг харуулав. 2-р үе шатны үнэлгээний үр дүнг Хүснэгт 3.4.2-т нэгтгэв.

Хүснэгт 3.4.1 МХХТ-ийн салбар болон академи хоорондын хамтын ажиллагааг дэмжих төслийн 1-р үе шатны үнэлгээ

Санаачилга	Тайлбар
1. Үндэсний эдийн засаг: ҮЭЗ	
1.1 Эдийн засгийн үр ашиг	<p>Их дээд сургуулиудийн сургалтын хөтөлбөр, оюутнуудын үр чадвар (ажлын байран дээр 12 сарын сургалт зохион байгуулахгүй гэж үзвэл) салбарын хэрэгцээнд хэрхэн нийцэж байгааг хэмжих, тоног төхөөрөмжийн үр ашиггүй хэрэглээний зардлыг бууруулах, судалгаа хийх боломжуудыг алдаж буй тохиолдлуудыг бууруулах зорилгоор дараах хоёр хувилбарыг харьцуулна: ‘төслийн оролцоо байхгүй’ тохиолдол болон ‘салбар болон академи хоорондын хамтын ажиллагааг дэмжсэн’ тохиолдол.</p> <p>*400 ажлын байр х 1,304,000₮ (МХХТ-ийн салбарын дундаж цалин) х 12 сар = эдийн засагт 6,259,200,000₮ (<u>2,194,848\$</u>)–ийн үр ашгийг оруулна</p> <p>*Ажлын байран дээрх сургалтын 12-3 сарын цалинг бууруулж, алдагдсан боломжоос эргэж 1,304,000₮-ийг хэмнэнэ х 9 сар х 675 шинэ ажилтнууд = үйлдвэрлэлд хувь нэмэр оруулаагүй цалингийн зардлаар 7,921,800,000₮ буюу <u>2,778,470\$</u> нэмнэж байна</p> <p>*нэмэлт туслах багш нарыг ажилд авч их дээд сургуулийн оюутны тоог нэмэгдүүлэх => дунджаар 1,190,000₮¹⁸ -ийн цалингийн хөрөнгө оруулалтын зардал х 30 мэргэжлийн чиглэл¹⁹ х 2 их сургууль х 12 сар = 856,800,000₮ (300,070\$)-ийг дунджаар 1,304,000₮-ийн цалинтай 60 шинэ төгсөгчидтэй харьцуулна = 78,240,000₮²⁰ буюу <u>27,446\$ х 12 сар = 938,880,000₮</u> буюу 328,816\$ эдийн засагт үр ашиг болж <u>нэмэгдэнэ</u> 28,71\$-ын цэвэр ашиг</p> <p>Мөн тодорхой салбарт чиглэсэн судалгаа нь нөөцийг үр дүнтэй, оновчтой ашиглах боломжийг олгодог.</p>
1.2 Эдийн засгийг төрөлжүүлэхэд оруулах хувь нэмэр	<p>МХХТ-ийн салбарыг бэхжүүлснээр уул уурхай, олборлох үйлдвэрлэлийн салбараас гадна үйлчилгээний салбарыг хөгжүүлэн, эдийн засгийг төрөлжүүлэхэд хувь нэмэр оруулах боломжтой.</p> <p>Бизнес эрхлэгчидтэй хамтран ажилладаг их, дээд сургуулиуд хөгжиж, тодорхой салбарт чиглэсэн судалгааг эрчимжүүлэн, эдийн засгийг төрөлжүүлэхэд хувь нэмэр оруулах болно.</p>

¹⁸ Туслах багш/судлаачийн цалин нь МХХТ-ийн чиглэлээр мэргэжил эзэмшсэн шинэ төгсөгчийн цалинтай ойролцоо байх тул хөрөнгө оруулалт болон эдийн засгийн үр ашиг тэнцүү гарч болно.

¹⁹ Одоогийн байдлаар МХХТ-ийн чиглэлийн 30 салбар мэргэжил байгаа бөгөөд энэ тоог тооцоонд ашигласан болно. Шинэ салбар мэргэжлийг тооцоонд оруулаагүй.

²⁰ Салбарт одоогоор сул байгаа 400 ажлын байрнаас гадна нэмэлт 60 ажлын байрыг бий болгох боломжтой гэж үзвэл.

1.3 Гадаад валютын орлогод оруулах хувь нэмэр	Маш бага
1.4 Технологийн хөгжилд оруулах хувь нэмэр	Ихээхэн хувь нэмэр оруулна. Ирээдүйд машин сургалт/machine learning, хиймэл оюун ухаан, зүйлсийн интернет зэрэг МХХТ-ийн нэмэлт чиглэлүүдийг нэвтрүүлэх хэрэгтэй. МХХТ-ийн салбар нь бусад бүх салбарын хөгжилд нөлөөлөх тул бүх салбарын технологийн хөгжилд хувь нэмэр оруулах боломжтой.
2. Бүс нутгийн хөгжил: БНХ	
2.1 Орлогын ялгаатай байдлыг бууруулахад оруулах хувь нэмэр	Хамтын ажиллагаа, уялдаа холбоог бэхжүүлснээр ажилтнуудын ур чадварыг нэмэгдүүлэхэд тусална. Одоогоор орлогын тэгш бус байдал (90:10) 7.7 ²¹ хувьтай тэнцэж байгаа бөгөөд ажилтнуудын ур чадварыг нэмэгдүүлэхэд тэдний орлого нэмэгдэх боломжтой. Хамтын ажиллагаа, уялдаа холбоог бэхжүүлснээр ур чадварыг дээшлүүлэх сургалтууд илүү оновчтой үр дүн өгч, мэргэжилгүй ажилтнуудын цалин, хөлс нэмэгдэх ёстой.
2.2 Орон нутгийн ЖДҮ-ийг идэвхжүүлэхэд оруулах хувь нэмэр	МХХТ-ийн салбарт үйл ажиллагаа эрхэлж буй ЖДҮ-үүд болон дижитал шилжилт хийх шаардлагатай бусад ЖДҮ-үүдэд дэмжлэг үзүүлнэ.
2.3 Олон нийтийн хөгжилд оруулах хувь нэмэр	Шууд бусаар хувь нэмэр оруулна. МХХТ-ийн салбарт үйл ажиллагаа эрхэлж буй ЖДҮ-үүд/гарааны бизнесүүд мэдээллийн технологид суурилсан харилцаа холбоог хөгжүүлэх боломжтой.
2.4 Орон нутгийн/уугуул нөөцийг ашиглах боломж	Дотоодын мэргэжилтнүүдийн ур чадварыг ашиглана.
3. Нийгмийн хөгжил: НХ	
3.1 Ажлын байр бий болгох боломж	Ихээхэн хувь нэмэр оруулна.
3.2 Нийгмийн үйлчилгээг сайжруулахад оруулах хувь нэмэр	Албан болон албан бус ажил эрхлэлт, хөдөлмөрийн яармаг, дадлага хийх боломж зэрэгт дэмжлэг үзүүлснээр шууд бус хувь нэмэр оруулна.
3.3 Орон нутгийн соёлд үзүүлэх нөлөө	Орон нутгийн МХХТ-ийн хэрэглээний цар хүрээ, код бичих семинарууд, интернет бүлгүүдийг дэмжинэ.
3.4 Ядуурлыг бууруулахад оруулах хувь нэмэр	Гарааны бизнесүүд, зохих мэргэжлийн болон техникийн боловсрол олгох сургалтыг дэмжсэнээр ажилтнуудад ашиг орлогоо нэмэгдүүлэхэд тусална.

²¹ 2016 оны мэдээлэл (Тооцоолол хийсэн хамгийн сүүлийн жил). Нийт ажилтнуудын 10% нь үлдсэн 90%-иасаа 7.7 дахин илүү их орлого олдог гэсэн үг.

4. Байгал орчин: БО	
4.1 Байгалийн нөхцөлд дасан зохицох чадвар	Байгаль орчинд сөрөг нөлөө багатай
4.2 Газрын шаардлага ба тохиромжтой байдал	Үл мэдэг эсвэл огт нөлөөгүй
4.3 Усны хэрэглээ ба менежмент	Үл мэдэг эсвэл огт нөлөөгүй
4.4 Байгаль орчны эмзэг байдлыг бууруулахад оруулах хувь нэмэр	Хамааралгүй.

Эх сурвалж: ЖАЙКА-гийн Төслийн баг

Хүснэгт 3.4.2 МХХТ-ийн салбар болон академи хоорондын хамтын ажиллагааг дэмжих төслийн 2-р шатны үнэлгээ

Шалгуур үзүүлэлт / Дэд бүтэц	Тайлбар
1) Хөрөнгө оруулалтын зардал	Төслийн төсөв, + уулзалтууд, материалууд, орчуулагчдын зардал
2) Үйл ажиллагаа ба засвар арчилгааны зардал	Ажлын хэсэгт үзүүлэх дэмжлэг (МПХҮХ-нд нэмэлт ажилтнууд авч болзошгүй), танилцах аяллууд, Хамтарсан судалгааны лабораторийн үйл ажиллагааны зардал
3) Ажлын байр бий болгох	Оюунтуудад нэмэлт ажлын байр гаргахаар тооцоолж болно: сул ажлын байр - 400, мэдээллийн технологиор суралцаж буй ажилгүй оюунтуудын тоог багасгах
4) Эдийн засгийн өгөөжийн хувь буюу үр ашиг зардлын харьцаа	Хамааралгүй.
5) Гадаад валютын орлого	Хамааралгүй.

Эх сурвалж: ЖАЙКА-гийн Төслийн баг

(7) Зөвлөмж ба сургамжууд

Гол төсөл, хөтөлбөрүүдийг дэмжих зөвлөмж

Боловсролын салбарт эрдэм шинжилгээний их, дээд сургуулийн суурийг тавих хэтийн зорилго бий²². МХХТ-ийн салбар болон их, дээд сургуулиудын хооронд хамтын ажиллагаа, уялдаа холбоог тогтоосноор шинэ бизнесийн загварыг нэвтрүүлж, эдийн засгийн үйл ажиллагааны салбараас их, дээд сургуулиудын зарим судалгааны ажлыг санхүүжүүлэх боломжтой болно. Түүнчлэн эдийн засгийн үйл ажиллагааны салбартай нягт хамтран ажилласнаар их, дээд сургуулийн хөтөлбөрийг зах зээлийн эрэлтэд нийцүүлэн шинэчлэх, эдийн засагт оруулах хувь нэмрийг нэмэгдүүлэхэд тусална.

²² АХБ урьдчилсан ТЭЗҮ-г боловсруулсан ... (эцэслэх шаардлагатай)

Туршилтын төсөл нь МХХТ-ийн чиглэлээр дээд боловсрол эзэмшихээр суралцаж буй оюутнуудад бий суурь давуу болон сул талуудыг харгалзан үзэж, дижитал өөрчлөлтийн төслийн үйл ажиллагааг цаашид дэмжих боломжтой.

Сургамж

- Эдийн засгийн үйл ажиллагаатай уялдаатай, салбарын хөгжилд хувь нэмэр оруулахуйц их, дээд сургуулийн хөтөлбөр шаардлагатай байгааг ойлгож, их дээд сургуулиуд болон салбар хоорондын хамтын ажиллагааг бэхжүүлэх боломжтой. Их, дээд сургуулиуд, хувийн хэвшлийн хооронд болон салбарыг бүхэлд нь хөгжүүлэхэд төдийлөн үр дүнтэй оролцож чадахгүй байгаа их, дээд сургуулиудын хооронд хамтын ажиллагааны анхан шатны бүтэц байсаар ирсэн. Ийнхүү хамтын ажиллагааны механизм аль хэдийн хүлээн зөвшөөрөгдсөн хэдий ч хэрэгжилтийг дахин хянаж үзэх шаардлагатай.
- Салбарын өсөлт, Монгол залуучуудын ур чадвар, боловсролыг чухалчлан авч үзэж байгаагаас дүгнэхэд МХХТ-ийн салбар хурдацтай хөгжиж, сайн чанарын бүтээгдэхүүн үйлдвэрлэх боломж байна.
- Салбарын төлөөлөл болсон компаниудын програм хангамж болон техник хангамж нь бүрэн төлөвшиж, хөгжөөгүй тул салбарыг дэмжих орчин сул хэвээр байна. Туршилтын төслийн хүрээнд судалж, танилцсан Фүкүй их сургуулийн жишээнээс харахад салбар, академи, Засгийн газар хоорондын уялдаа холбоо, хамтын ажиллагааны эко систем нь эерэг нөлөөг бий болгож байна. Салбар болон академи хоорондын харилцааг олон түвшинд дэмжиж буй олон төрлийн үйлдвэр худалдааны бүлгүүд, төгсөгчдийн холбоо байдаг. Оюутнууд болон судлаачдын үүднээс харвал ажил хайх, дадлага хийх, мэдээлэл авах, нетворкинг хийхээр хандаж болох олон төрлийн дэмжлэг үзүүлэх тогтолцоо байна. Алсдаа олон талт дэмжлэгийн тогтолцоог хэрэгжүүлэх нь ашигтай байна. Жишээ нь Программ хангамж үйлдвэрлэгчдийн холбоо нь хувийн хэвшил дундаа цор ганц байгууллага юм. Гэтэл МҮХАҮТ, БЗ эсвэл бусад худалдааны байгууллагуудын харьяа дэмжлэг үзүүлэх зорилготой дэд бүлгүүд байх боломжтой. Мөн AI Pocket Money туршлага хуваалцах хуудас нь мэдээлэл солилцооны чухал суваг байж болох юм.
- Хэрэглэгч, үйлчлүүлэгчийн сэтгэл ханамжийн судалгааг тогтмол хийж, салбар болон их, дээд сургууль аль аль талдаа хяналт, санал хүсэлтийн системээ нэгтгэх нь оновчтой.

COVID-19 цар тахлын үеэрх сорилт, ололт

- Туршилтын төслийг хэрэгжүүлэхээр хамтран ажиллаж буй байгууллагын тэмдэглэснээр COVID-19 цар тахлын нөхцөл байдалд судалгаа хийхэд ихээхэн сорилттой тулгарсан хэдий ч онлайн уулзалтуудыг удирдан, зохион байгуулахад ямарваа саад бэрхшээл тулгараагүй.
- Биечлэн уулзалгүйгээр шинэ хамтын ажиллагааг бий болгож байгаа нь талуудад тохиромжгүй санагдаж болох юм.

(8) Цаашид хийх шаардлагатай ажлууд

Тодорхой төлөвлөгөө/зөвлөмж гаргах

- Зөвлөлдөх уулзалтуудыг тогтмол зохион байгуулахын тулд 1) ажлын баг ба/эсвэл 2) удирдлагыг тодорхойлох шаардлагатай. Монголын Програм хангамжийн холбоо хэмээх ажлын баг бүрдүүлэхэд ажилтнууд, логистикийн дэмжлэг шаардлагатай болно.
- Харилцаа холбоо, хамтын ажиллагааны платформын гишүүнчлэл зэргийг багтаасан дүрэм, журмыг боловсруулах шаардлагатай.

Хэрэгжилт/Хяналт

- Хэрэглэгчдийн санал сэтгэгдэл, сэтгэл ханамжийн судалгааг тогтмол, тухайлбал их дээд сургуулиуд дээр хийж болно. Харин салбарын ерөнхий дүр зураглалыг харахаар хувийн компаниуд, хэрэглэгчдийн дунд судалгаа хийж болно. МПХҮХ судалгааг зохион байгуулж, үр дүнг нийтлэх үүргийг хариуцаж болох юм.

Бусад төслүүдтэй хамтран ажиллах боломж

- ‘Харилцаа холбоо, хамтын ажиллагаа’ ойлголтыг сонирхлоос нь хамаарч бусад салбаруудад хэрэгжүүлэх боломжтой. Аялал жуулчлал болон тээвэр/логистикийн салбар үүнээс үр ашиг хүртэх боломжтой. Төсөл нь АХБ-ны ТЭЗҮ боловсруулах судалгааны үе шатанд явж байгаа ‘судалгааны их дээд сургуулиуд’ төсөлтэй хамтран ажиллах боломжтой.
- Энэхүү туршилтын төсөл нь Германы олон улсын хамтын ажиллагааны нийгэмлэгийн уул уурхайн салбарын хүний нөөцийн хэрэгцээний хэтийн төлвийг тодорхойлох платформ²³, EU-Erasmus хөтөлбөр²⁴, ҮХЦТ-ний МХХТ-ийн төслүүдтэй мэдээлэл, туршлага солилцон, хамтран ажиллах боломжтой. Төсөл нь хэдийнээ Монголын МХХТ-ийн мэргэжилтнүүд болон Япон төдийгүй дэлхийн олон улсад энэ чиглэлээр сурч буй оюутнуудад зориулсан онлайн платформ болох AI Pocket Money-тай хамтран арга хэмжээ зохион байгуулсан.

Санхүүжилт

- МХХТ-ийн салбарт үйл ажиллагаагаа эрхэлж буй хувийн хэвшлийн компаниудаас санхүүжилтийг бүрдүүлэх нь оновчтой. Мөн бусад салбарт алсдаа их, дээд сургуулиудийн эрдэм шинжилгээ болон шаардлагатай барилга байгууламжийг барьж байгуулах төслийн санхүүжилтийг төрөөс хувийн хэвшил рүү шилжүүлэх зорилго тавьж ажиллах хэрэгтэй.

²³ Энэ бол салбарын хүний нөөцийн шаардлага, хэтийн төлвийг тодорхойлох зорилготой платформыг бий болгоход чиглэсэн одоо хэрэгжиж буй төсөл юм.

²⁴ EU-Erasmus солилцооны хөтөлбөр нь ажлын байран дээрх сургалт болон солилцооны боломжуудыг санал болгож болох юм.

Донор байгууллага эсвэл хэрэгжилтийг хангах байгууллагыг олох

- Бүхий л салбарт дотоодын болон гадаадын хувийн хэвшлээс санхүүжих боломж байх ёстой.
- Монгол Улс хөрш орнуудтайгаа харьцуулахад ардчилал²⁵ болон эрх чөлөөний аль аль үзүүлэлтэд илүү өндөр оноотой болохыг тэмдэглэх хэрэгтэй. Монгол Улс нь хязгаарлагдмал эрх чөлөө бүхий улс орнуудаар хүрээлэгдсэн цорын ганц ‘чөлөөт’ улс болохыг илтгэх сонирхолтой мэдээлэл байна ²⁶ . Геополитикийн нөхцөл байдал хурцадтай өөрчлөгдөж буй сүүлийн жилүүдэд Монгол Улс нь боловсролын салбар, нийгмийн хөгжлийг дэмжих төслүүдээ санхүүжүүлэхээр донор байгууллагуудын сонирхлыг татах орчинг санал болгож болох юм.

3.5 Үлэг гүрвэлийн музей байгуулах судалгаа

(1) Оршил

Говь цөлд үлэг гүрвэлийн олдвор хамгийн ихээр олддог боловч говийн аялал жуулчлалын дэд бүтэц, жуулчдыг мэдээллээр хангах систем хөгжөөгүй. Тиймээс говь цөлийг зорьж очсон жуулчид үлэг гүрвэлийн олдвор бүхий газруудаар аялалгүй буцах тохиолдол цөөнгүй байдаг аж. Түүнчлэн нутгийн иргэдийн мэдлэг, мэдээлэл дутмаг байдгаас үлэг гүрвэлийн олдворыг сэргээх ажлыг зохион байгуулж, орон нутгийнхаа нөөц бололцоог ашиглаж, жуулчдыг хангалттай түвшинд татаж чадахгүй байна. Менежмент, хамгаалалтын тогтолцоо бүрэлдээгүйгээс үлэг гүрвэлийн олдворыг хууль бусаар авах, борлуулах болсон нь асуудал болж байна.

Зураг 3.5.1 Доктор Болорцэцэг говь цөлөөс хулгайлагдсан үлэг гүрвэлийн олдворыг шалгаж байна



Эх сурвалж: ЖАЙКА-гийн Төслийн баг

(2) Туршилтын төслийн ач холбогдол

Говьд үлэг гүрвэлийн музей байгуулах нь нутгийн иргэдийн амьжиргааг сайжруулахад ихээхэн хувь нэмэр оруулна. Нутгийн иргэдийн үлэг гүрвэлийн олдворын талаарх мэдлэгийг нэмэгдүүлж, чадавхыг бэхжүүлэн, жуулчдыг татаж, аялал жуулчлалаар дамжуулан бүс нутгийн эдийн засгийг дэмжинэ. Монгол дахь үлэг гүрвэлийн олдворууд нь дэлхийн хэмжээнд үнэлэгдэх үнэ цэнэтэйг нутгийн иргэд ойлгож, Монголын онцлог байдлын нэг хэсэг болгож, үндэсний бахархлаа бэхжүүлэх хэрэгтэй.

Энэ нь ҮХЦТ-ний хүн төвтэй хөгжлийн загвар болох нийгэм, эдийн засгийн хөгжлийн

²⁵ Economist Intelligence Unit, Ардчиллын индексийн 2020 оны тайлан

²⁶ Freedom House, Дэлхийн эрх чөлөөний тайлан 2021

хувилбарын гол үзэл баримтлалыг хэрэгжүүлэхэд хувь нэмэр оруулах юм. ТХҮБ 2030 баримт бичигт 2030 он гэхэд гадаадын жуулчдын тоог 2 саяд хүргэхийг зорьж байгаа бөгөөд үүний тулд аялал жуулчлалыг сурталчлах үйл ажиллагааг үлэмж хэмжээнд нэмэгдүүлэх шаардлагатай. Тус зорилтын хэрэгжилтийг хангахын тулд аялал жуулчлалын шинэ хаб, төвүүдийг бий болгох, одоо байгаа аялал жуулчлалын газруудыг хөгжүүлэх шаардлагатай байгаа бөгөөд говийн бүс нутагт үлэг гүрвэлийн олдворт түшиглэн аялал жуулчлалын төв байгуулах нь чухал юм.

Зураг 3.5.2 Сурагчид Баянзагаас олдсон велоцирапторын талаар сурч байна



Эх сурвалж: ЖАЙКА-гийн Төслийн баг

Зураг 3.5.3 Сурагчид Баянзагт эрэл хийж байна



Эх сурвалж: ЖАЙКА-гийн Төслийн баг

(3) Зорилго

Туршилтын төслийн зорилго нь үлэг гүрвэлийн музей байгуулах талаар болон энэ төрлийн төслийг хэрэгжүүлэхэд шаардлагатай санхүүжилтийн талаар судлах юм. Энэ зорилгоор говийн үлэг гүрвэлийн музей болон холбогдох барилга байгууламж, үйл ажиллагааны талаар үндсэн мэдээллийг цуглуулж, дүн шинжилгээ хийн, бүтээн байгуулалтын төлөвлөгөөг урьдчилсан байдлаар гаргасан.

Туршилтын төслийн эрхэм зорилго нь Монголын үлэг гүрвэлийн олдворуудыг хамгаалах, хадгалах үйл явцад говь нутгийн ард иргэдийг гар бие оролцуулах, үлэг гүрвэлийн олдворт түшиглэсэн аялал жуулчлалыг тогтвортой хөгжүүлэх замаар нутгийн иргэдийг дэмжих, нутгийн чулуужсан олдворуудыг дэлхий дахинд танилцуулах юм.

Энэхүү эрхэм зорилгыг дагаж мөрдөхдөө дараах хэд хэдэн үнэт зүйлсийг анхаарч үзнэ. Үүнд:

Ард иргэд: Орон нутгийн соёл, мэдлэг, өв соёлыг үнэлэх.

Дээд сайн чанар: Хэзээд хүч чадлаа дайчлан ажиллахыг зорих.

Ирээдүй: Говийн үлэг гүрвэлийн музейг дунд болон урт хугацаагаар төлөвлөх. Бодит өөрчлөлт цаг хугацаа шаарддаг.

Эрх тэгш байдал: Орон нутгийн иргэд говийн үлэг гүрвэлийн музейгээс хамгийн их үр ашгийг хүртэнэ.

Олон талт байдал: Ялгаатай олон хүмүүсийн оролцоог хангаж, олон талын мэдлэг, үзэл бодлыг хүлээн зөвшөөрч, энэхүү олон талт байдал нь бидний амжилтад чухал ач холбогдолтой болохыг ойлгох.

Оролцоо, хүртээмж: Бүгдийг хүлээн авах боломжтой, хүртээмжтэй орчныг бүрдүүлэхийг зорих.

Төслийн алсын хараа нь орон нутгийн иргэдийн итгэл найдвар, хүсэл мөрөөдөл, ирээдүйг нэн тэргүүнд тавьсан, олон улсад хүлээн зөвшөөрөгдсөн үлэг гүрвэлийн музей байгуулах явдал юм.

(4) Төслийн зохион байгуулалт

ЖАЙКА-гийн Төслийн багийн удирдлага дор туршилтын төслийн Зөвлөх багийг байгуулна. ЖАЙКА-гийн Төслийн баг нь Япон улсын үлэг гүрвэл судлаачдаас зөвлөмж авна. Мөн БОАЖЯ болон хувийн хэвшлээс судалгаанд шаардлагатай мэдээллийг цуглуулах, нэгтгэх талаар санал, зөвлөмж авах болно.

ЖАЙКА-гийн Төслийн багийн удирдлага дор дөрвөн мэргэжилтнээс бүрдсэн туршилтын төслийн Зөвлөх багийг байгуулсан. ЖАЙКА-гийн Төслийн баг нь эхний шатанд Япон улсын үлэг гүрвэл судлаачдаас ерөнхий зөвлөмж авсан. Түүнчлэн ЖАЙКА-гийн Төслийн баг нь Үлэг гүрвэлийн музей байгуулах судалгаа хийх туршилтын төсөл хэрэгжиж дууссаны дараа олонд танилцуулах шаардлагатай ТЭЗҮ-г боловсруулахад ашиглагдах мэдээллийг БОАЖЯ болон хувийн хэвшлээс цуглуулж, санал, зөвлөмж авсан.

(5) Хэрэгжилт, гол үр дүн

БОАЖЯ-ны дэмжлэг

ЖАЙКА-гийн Төслийн баг нь Байгаль орчин, аялал жуулчлалын яам (БОАЖЯ)-наас туршилтын төслийн хэрэгжилтэд дэмжлэг үзүүлэх тухай албан бичгийг хүлээж авсан. БОАЖЯ нь 5 жилийн хөгжлийн төлөвлөгөөндөө үлэг гүрвэлийн музейн төслийг оруулахаар төлөвлөж байна.

Говийн үлэг гүрвэлийн музейн байршлыг сонгох

Музей нь зөвхөн аялал жуулчлалын салбарын хөгжилд бус нутгийн иргэдийн оролцоотойгоор орон нутгийн нөөцийг ашиглан бүс нутгийн хөгжлийг хангах ач холбогдолтой. Тиймээс музейг үлэг гүрвэлийн ховор олдворууд олдсон газар гэдгээрээ дэлхий дахинд алдаршсан Баянзагийн ойролцоо байгуулах нь тохиромжтой. Энэ газраас анхны үлэг гүрвэлийн өндөг 100 орчим жилийн өмнө олдсон. Баянзаг нь гадаадын жуулчдын хамгийн их зорин очдог 2 дахь газар ба Хонгорын элс зэрэг бусад алдартай аялал жуулчлалын газруудын хамт аялал жуулчлалын тойрог болдог. Баянзаг нь үлэг гүрвэлийн музей байгуулах нь хамгийн тохиромжтой газар юм. Дэлхийн өнцөг булан бүрээс жуулчид байгалийн ер бусын тогтоц, хуурай нутгийн ан амьтад, хадан цохионоос жил бүр ил гарч ирдэг шинэ олдворуудыг үзэхээр ирдэг. Аялал жуулчлалын гол чиглэл хэдий ч Баянзагт дэд бүтэц хөгжөөгүй, Монголчууд уг газрын ач холбогдлыг бүрэн ойлгож таниагүй тул нутгийн иргэд энэхүү газраас эдийн засгийн үр ашиг хүртэж чаддаггүй. Мөн үлэг гүрвэлийн олдворууд нь хулгай болон зохион байгуулалтгүй шороон замын хөдөлгөөнд өртөх аюултай байна.

Үндсэн концепц ба бусад музей, төслүүдтэй холбогдох нь

Үлэг гүрвэлийн музей нь дараах онцлогтой. Үүнд:

- 1) Жуулчид, үлэг гүрвэл сонирхогчдыг татах үлэг гүрвэлийн хамгийн их олдвор олддог нутагт байрлана.
- 2) Ирээдүйд дэлхийн үлэг гүрвэлийн музейн сүлжээнд чухал байр суурь эзлэх нөөц боломжтой.
- 3) Дэлхийн түвшний мэргэжилтнүүдийн хяналт, зааварчилгаа дор үлэг гүрвэлийн нөөцийг хамгаалах, судлах чиглэлээр орон нутгийн иргэд удирдаж, ажиллуулна.
- 4) Шинэ олдвор олдоход үзмэрүүдийг шинэчилж, дэлхийн хэмжээнд үлэг гүрвэлийн нөөцийг судлах төв болно.
- 5) Соёлын болон археологийн үүднээс монгол хүмүүсийн онцлог шинж чанарыг улам бэхжүүлнэ.

Үлэг гүрвэлийн музей нь Даланзадгад хотод байгуулагдахаар төлөвлөгдсөн байгалийн түүхийн музейгээс тусдаа ба энэ 2 музейн үйл ажиллагаа харилцан бие биенээ нөхсөн, уялдаатай байна. Түүнчлэн Монгол Улсын Шинжлэх ухааны академи нь палеонтологийн олдвор, үзэсгэлэнд төвлөрсөн байгалийн түүхийн музейг Улаанбаатар хотод байгуулахаар төлөвлөөд буй. Энэ музей нь илүү эрдэмтэн судлаачдад чиглэгдсэн бол үлэг гүрвэлийн музей нь сонирхогчид, судлаачид бусад улс орнуудын ижил сонирхол бүхий сонирхогч, судлаачидтай соёл, археологийн өвийг өргөн хүрээнд хуваалцах, харилцах илүү динамик үйл ажиллагаатай байна.

Музейн барилгын схем зураг

Музейн барилга нь нутгийн элсэн чулуугаар барьсан чулуун ханатай, урт, нам өнцөгт дээвэртэй, хүрээлэн буй орчныхоо дүр төрхөд ууссан загвартай байна. Барилгын загвар нь Баянзагийн анхны олдворуудын нэг, хуягт үлэг гүрвэл болох Пинакозавр грангеригаас санаа авсан бөгөөд ажиглалтын цамхаг үлэг гүрвэлийн “толгой” нь болж, дээвэр нь намсах тусмаа нарийсч “сүүл” болно. Түүнчлэн барилга нь байгаль орчинд ээлтэй технологийг ашиглана. Дээвэр дээр нарны хавтангууд байрлах бөгөөд босоо шилэн ханатай байна.

Олдвор болон бусад үзмэрүүдийг цуглуулах, бэлтгэх ажил нь алхам алхмаар хийгдэх тул музейг үе шаттайгаар хөгжүүлнэ. Илүү олон олдвор олдож, тэдгээрийг ангилж, судалсны дараа музейн үзмэрүүдийг улам баяжуулна. Зураг 3.5.4-т үзүүлсний дагуу барилгын ажлыг гурван үе шаттайгаар (1991 м², 518 м², дараа нь 634 м²) төлөвлөж байна. 1014 м² талбай бүхий үзмэрийн танхимд музейн экспедицийн хүрээнд цуглуулсан үлэг гүрвэлийн олдворуудыг монгол, англи хэл дээрх тайлбартайгаар дэлгэн толилуулна. Зураг 3.5.5 ба Зураг 3.5.6-д Говийн үлэг гүрвэлийн музейн барилгын баруун хойд зүгээс харагдах байдал, зохион байгуулалтыг харуулав.

Зураг 3.5.4 Барилгын ажлын үе шат/зохион байгуулалт - 1, 2, 3-р үе шат

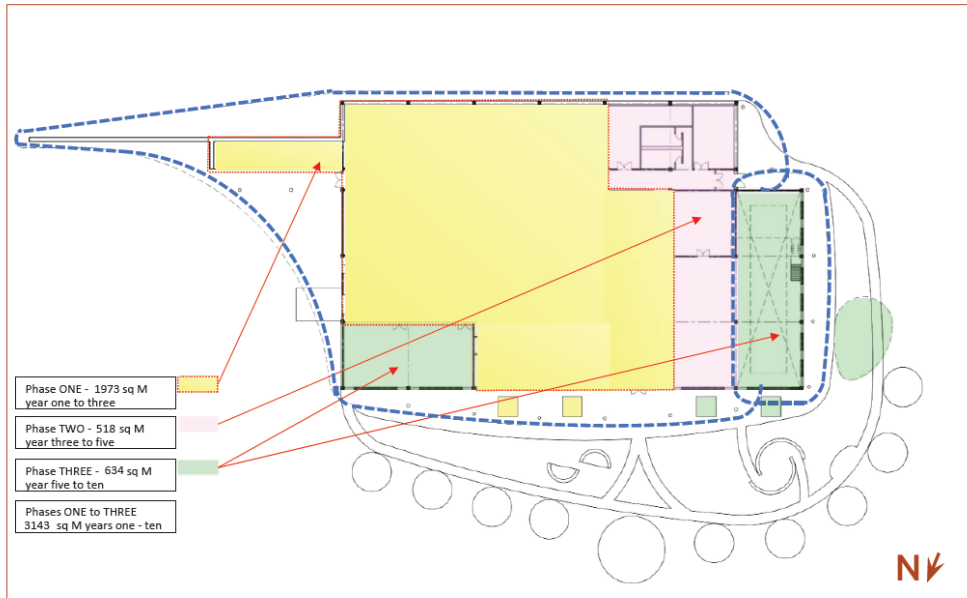

Эх сурвалж: ЖАЙКА-гийн Төслийн баг

Зураг 3.5.5 Жуулчдын байр, арга хэмжээ зохион байгуулах танхим, гаднах үзмэрүүдийг баруун хойд хэсгээс харуулсан байдал



Эх сурвалж: ЖАЙКА-гийн Төслийн баг

- Үлэг гүрвэлийн явуулын музей,
- Шинжлэх ухааны явуулын лаборатори,
- Аяллын авдар,
- Залуу эрдэмтэн хөтөлбөр,
- Залуу эрдэмтдийн зуслан,
- Сургуулийн багш нарын мэргэжил дээшлүүлэх сургалт,
- Үлэг гүрвэлийн баяр.

Зураг 3.5.7 Үлэг гүрвэлийн явуулын үзэсгэлэн



Эх сурвалж: ЖАЙКА-гийн Төслийн баг

Зураг 3.5.8 Нутгийн багш нар



Эх сурвалж: ЖАЙКА-гийн Төслийн баг

Төсөв, зардал, санхүүжилтийн арга хэлбэр

Музейн үйл ажиллагааг эхлүүлэхэд нийт 15.4 сая ам.доллар шаардлагатай бөгөөд үүнээс 6.5 сая ам.доллар нь музейн барилгыг барьж байгуулах ажилд зарцуулагдана гэж урьдчилан тооцоолсон. Урт хугацаандаа гарч ирэх хамгийн том сорилт бол тасалбар, бэлэг дурсгалын дэлгүүрийн борлуулалт болон бусад эх үүсвэрээс олох орлого нь 300 мянган ам.долларын үйл ажиллагааны жилийн төсвийн ердөө тал орчим хувийг бүрдүүлнэ гэсэн тооцоо байна. Эдгээр тооцоо нь урьдчилсан тооцоо бөгөөд энэ зөрүүг илүү сайн тодорхойлох, буцалтгүй тусламж, засгийн газрын дэмжлэг зэрэг санхүүжилтийн бусад эх үүсвэрийг тодорхойлох, музейн үйл ажиллагааны улирлын онцлогт суурилан зардлыг бууруулах менежментийн төлөвлөгөө боловсруулахын тулд бүрэн ТЭЗҮ-г боловсруулах шаардлагатай. Урьдчилсан байдлаар тооцоолсон анхдагч зардал, үйл ажиллагааны зардал, орлогыг Хүснэгт 3.5.1 болон Хүснэгт 3.5.2-т нэгтгэн харуулав. Орлогыг одоо ажиллаж буй музейн төлбөр, хураамж, үйлчлүүлэгчдийн тоог Өмнөговь аймгийн Булган сумын жуулчдын статистикийг үндэслэн тооцсон.

Хүснэгт 3.5.1 Говийн үлэг гүрвэлийн музейг байгуулахад шаардлагатай анхдагч зардал

(Нэгж: мянган ам.доллар)

Зардал	1-р үе шат	2-р үе шат	3-р үе шат	Нийт
Нээлтийн өмнөх үйл ажиллагааны зардал	\$ 1,263			\$ 1,263
Барилга угсралтын ажлын зардал	\$ 6,505	\$ 946	\$ 1,031	\$ 8,483
Үзмэрүүдийн загвар, хийц, тээвэрлэлт, суурилуулалтын зардал	\$ 6,614	\$ 5,299	\$ 5,110	\$ 17,025
Хандив цуглуулах зардал	\$ 1,057	\$ 740	\$ 770	\$ 2,569
Нийт	\$ 15,440	\$ 6,986	\$ 6,912	\$ 29,340

Эх сурвалж: ЖАЙКА-гийн Төслийн баг

Хүснэгт 3.5.2 Үйл ажиллагааны зардал, орлого

(Нэгж: мянган ам.доллар)

Балансын зүйл	3 жил (1-р үе шатны сүүлийн жил)	5 жил (2-р үе шатны сүүлийн жил)	8 жил (3-р үе шатны сүүлийн жил)	Тайлбар
Нийт орлого	\$307,167	\$368,121	\$469,594	
Үйл ажиллагааны орлого	\$83,232	\$121,232	\$183,790	Захиргааны үйл ажиллагаа, жижиглэнгийн худалдаа, хоолны үйлчилгээ, байгууламжийн түрээс, тусгай хөтөлбөрүүд, хөшигний арын аяллууд, Баянзагийн аялал, явуулын үзэсгэлэн
Үйл ажиллагааны бус орлого	\$223,935	\$246,889	\$285,805	Нийт зардал болон үйл ажиллагааны орлогын баланс (хандив, мөнгөн тусламж г.м.)
Нийт зарлага	\$292,337	\$443,777	\$548,977	
Баланс	\$14,830	-\$75,656	-\$79,383	
Үйл ажиллагааны цэвэр орлого (Хандивын орлого багтсан)*	\$281,000	\$217,000	\$20,000	

Эх сурвалж: ЖАЙКА-гийн Төслийн баг

Тэмдэглэл:* өмнөх оны үлдэгдэл + энэ оны орлого – энэ оны зардлага → хуримтлагдсан ашиг/алдагдал

Тогтвортой үйл ажиллагааны зах зээлийн судалгаа хийх

Музей нь захирлын удирдлага дор ажиллах бөгөөд тэрээр удирдах зөвлөлийн 9 гишүүн бүхий Говийн үлэг гүрвэлийн найзууд (ГҮГН) нэртэй тусдаа ашгийн бус байгууллагад тайлагнана. 5 гишүүний бүрэлдэхүүнтэй олон нийтийн зөвлөлдөх хороогоор дамжуулан орон нутгийн саналыг хүлээн авна. Музейн үйл ажиллагааг 15 ажилтантайгаар гүйцэтгэх бөгөөд олонхыг нь тухайн орон нутгаас хоёр үе шаттайгаар ажилд авна. Үүнд: эхний ээлжид 9 ажилтан, дараа нь 6 ажилтан нэмж авна. Музей нь олон улсын түншүүдтэй хамтран эрдэмтэн судлаачид, техникийн ажилтнуудад сургалт явуулна. Говийн үлэг гүрвэлийн музей нь хэд хэдэн бүлэг хүмүүст үйлчлэх болно. Үүнд: орон нутгийн иргэд, сургуулийн сурагчид, гадаадын болон дотоодын жуулчид, зочин эрдэмтэд. Музей нь боловсролын салбарт гол анхаарлаа хандуулах бөгөөд одоогоор Монголын динозавр судлалын хүрээлэнгээс зохион байгуулж буй хөтөлбөрүүд (үлэг гүрвэлийн явуулын музей, багш нарт зориулсан сургалтын хөтөлбөрүүд)-ээс гадна К-12 зуслан, жил бүрийн Үлэг гүрвэлийн баяр зэрэг шинэ хөтөлбөрүүдийг хөгжүүлэн хэрэгжүүлэх болно.

Зураг 3.5.9 Холбогдох талуудын харилцан хамаарал

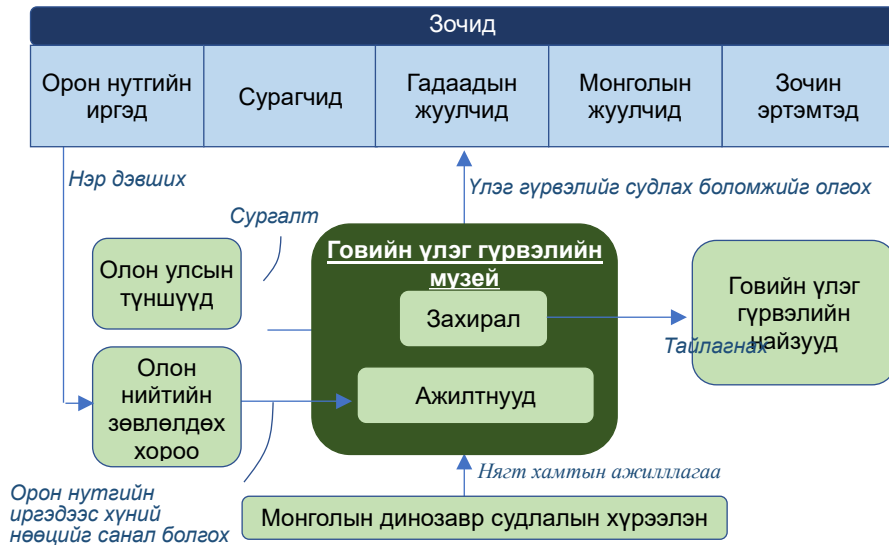

Эх сурвалж: ЖАЙКА-гийн Төслийн баг

(6) Үнэлгээний үр дүн

ҮХЦТ-д санал болгосон 2 үе шат бүхий үнэлгээний системээр (дэлгэрэнгүйг ҮХЦТ-ний Бүлэг 9-өөс харна уу) туршилтын төслийг үнэлсэн. Хүснэгт 3.5.3-т энэхүү туршилтын төслийн үнэлгээний 1-р үе шатыг харуулав. 2-р үе шатны үнэлгээний үр дүнг Хүснэгт 3.5.4-т нэгтгэв.

Хүснэгт 3.5.3 Говийн үлэг гүрвэлийн музей байгуулах төслийн 1-р үе шатны үнэлгээ

Санаачилга	Оноо*	Тайлбар
1. Үндэсний эдийн засаг: ҮЭЗ		
1.1 Эдийн засгийн үр ашиг	1	Говийн үлэг гүрвэлийн музей нь Баянзаг орчмын ард иргэдийн амьдрал, нутгийн эдийн засгийг хөгжүүлэх томоохон хөдөлгүүр болж чадна.
1.2 Эдийн засгийг төрөлжүүлэхэд оруулах хувь нэмэр	1	Монголын үлэг гүрвэлийн олдворуудыг хамгаалах, хадгалах, үлэг гүрвэлийн тогтвортой аялал жуулчлалыг хөгжүүлэх замаар орон нутгийн иргэдийг дэмжинэ.
1.3 Гадаад валютын орлогод оруулах хувь нэмэр	1	Олон улсын жуулчдын сонирхлыг татсан, олон улсад хүлээн зөвшөөрөгдсөн үлэг гүрвэлийн музей байгуулна.

Үндэсний хөгжлийн цогц төлөвлөгөө боловсруулах төсөл
Эцсийн тайлан: Туршилтын төсөл, нэмэлт судалгааны тайлан

	1.4 Технологийн хөгжилд оруулах хувь нэмэр	1	Үзмэрүүд нь өнгөрсөн ертөнцийн дүрслэл болон хэлмэрчилсэн тайлбар бүхий самбартай, виртуал ертөнцийн интерактив медиа төхөөрөмжүүд, график болон механик интерактив төхөөрөмжүүд, танилцуулж буй эсвэл хэлэлцэж буй сэдвийг гүнзгийрүүлэн судлах боломжийг олгох интерактив киоск зэргээр хүрээлэгдсэн олон төрлийн томоохон чулуужсан олдворууд байж болно. Алслагдсан нутагт амьдарч буй Монголчуудад сургалт, хамтын ажиллагааны боломжийг олгох технологийг нэвтрүүлэх, ашиглах боломжтой.
Нийт		4	
2.Бүс нутгийн хөгжил: БНХ			
	2.1 Орлогын ялгаатай байдлыг бууруулахад оруулах хувь нэмэр	1	Аялал жуулчлалын салбарт шууд бий болгох ажлын байр бүрийг дагалдан шууд бусаар ойролцоогоор 1,5 ажлын байр бий болно.
	2.2 Орон нутгийн ЖДҮ-ийг идэвхжүүлэхэд оруулах хувь нэмэр	1	Аялал жуулчлалын салбар хөгжсөнөөр ажлын байр бий болох төдийгүй орон нутгийн эдийн засагт шууд бусаар нөлөөлж, эдийн засгийг хэд дахин тэлэх үүргийг гүйцэтгэнэ.
	2.3 Олон нийтийн хөгжилд оруулах хувь нэмэр	1	Музей нь нутгийн бахархал болж, гэрийн ойролцоох үлэг гүрвэлийн баялаг олдворуудын талаар суралцах түлхэц өгөн, бүс нутгийн эдийн засгийн хөгжлийн хөдөлгүүр болох олон нийтийн төв болно гэж үзэж байна.
	2.4 Орон нутгийн/уугуул нөөцийг ашиглах боломж	1	Чулуужсан олдворуудыг хамгаалах, хадгалах замаар палеонтологийн сэдэвт тогтвортой аялал жуулчлалыг хөгжүүлэх боломжтой.
Нийт		4	
3. Нийгмийн хөгжил: НХ			
	3.1 Ажлын байр бий болгох боломж	1	Орон нутгийн иргэдийг сургах нь сургалт, хөдөлмөр эрхлэлтийн төлөвлөгөөний салшгүй хэсэг юм.
	3.2 Нийгмийн үйлчилгээг сайжруулахад оруулах хувь нэмэр	0	Хамааралгүй
	3.3 Орон нутгийн соёлд үзүүлэх нөлөө	1	Нутгийн соёл, мэдлэг, өв соёлын үнэ цэнийг тодорхойлно.
	3.4 Ядуурлыг бууруулахад оруулах хувь нэмэр	1	Үлэг гүрвэлийн олдворуудад түшиглэсэн тогтвортой аялал жуулчлалаар дамжуулан ажлын байрыг бий болгоно.
Нийт		3	
4. Байгал орчин: БО			
	4.1 Байгалийн нөхцөлд дасан зохицох чадвар	1	Дэлхийн өнцөг булан бүрээс ирсэн жуулчид үүгээр зочилж, байгалийн ер бусын тогтоц, хуурай газар нутгийн ан амьтад, хадан цохионоос жил бүр ил гарч ирдэг шинэ олдворуудыг харж биширдэг.

Үндэсний хөгжлийн цогц төлөвлөгөө боловсруулах төсөл
Эцсийн тайлан: Туршилтын төсөл, нэмэлт судалгааны тайлан

	4.2 Газрын шаардлага болон тохиромжтой байдал	1	Музей нь үлэг гүрвэлийн ховор олдворууд олдсон газар гэдгээрээ дэлхий дахинд алдаршсан Баянзагийн ойролцоо байрлах болно. Уг байршлын 8000 м ² газарт тавигдах шаардлага, үр нөлөө маш бага байна.
	4.3 Усны хэрэглээ, менежмент	1	Ундны цэвэр усны гүний худаг гаргах боломжийг судалж, бохир ус цэвэрлэх шинэ байгууламжийг барина.
	4.4 Байгаль орчны эмзэг байдлыг бууруулахад оруулах хувь нэмэр	0	Боловсрол, тогтвортой аялал жуулчлалаар дамжуулан өндөр ач холбогдол бүхий олдворуудыг хадгалж, хамгаална. Говийн үлэг гүрвэлийн музей нь олдворууд байршиж буй газар руу жуулчид хяналтгүй нэвтрэх боломжийг хязгаарлаж, үлэг гүрвэлийн олдворт учрах хохирлыг багасгах боломжийг бүрдүүлнэ.
Нийт		3	
5. Институтц: И			
	5.1 Үйл ажиллагааны хэрэгжилт	1	Говийн үлэг гүрвэлийн музейн үйл ажиллагааг Говийн үлэг гүрвэлийн найзууд (ГҮГН) нэртэй төрийн бус, ашгийн бус байгууллага удирдах нь оновчтой.
	5.2 Орон нутгийн иргэдийн оролцоо	1	Говийн үлэг гүрвэлийн музейн зорилтот үйлчлүүлэгчид нь орон нутгийн иргэд юм.
	5.3 Нутагшуулах боломж	0	Музей нь гайхамшигт Баянзагийн газарзүйн онцлогийг олон нийтэд толилуулаад зогсохгүй шинжлэх ухаан, геологи, палеонтологийн сэдвийг сонирхон ирсэн зочдыг сургах өвөрмөц боломжийг олгоно.
	5.4 Өмчлөл, олон нийтийн дэмжлэг	1	Энэхүү газрыг хадгалан хамгаалж ирээдүй хойч үедээ үлдээх, дэлхийд ач холбогдол бүхий энэхүү газрыг хараахан таньж мэдээгүй байгаа орон нутгийн иргэдийн бахархах сэтгэл өдөөх ач холбогдол, хэрэгцээ бий.
Нийт		3	

Тайлбар*: 2 = Тун эерэг, 1 = Эерэг, 0 = Сөрөг
Эх сурвалж: ЖАЙКА-гийн Төслийн баг

Хүснэгт 3.5.4 Говийн үлэг гүрвэлийн музей байгуулах төслийн 2-р үе шатны үнэлгээ

Шалгуур үзүүлэлт / Дэд бүтэц	Тайлбар
1) Хөрөнгө оруулалтын зардал	Музейн үйл ажиллагааг эхлүүлэхэд нийт 15.4 сая ам.доллар шаардлагатай бөгөөд үүнээс 6.5 сая ам.доллар нь музейн барилгыг босгох ажилд зарцуулагдана хэмээн урьдчилан таамаглаж байна.
2) Үйл ажиллагаа ба засвар арчилгааны зардал	Урьдчилан тооцоолсноор үйл ажиллагааны жилийн төсөв 300 мянган ам.доллар байна.
3) Ажлын байр бий болгох	Музейн үйл ажиллагааг 15 ажилтантайгаар гүйцэтгэх бөгөөд олонхыг нь тухайн орон нутгаас хоёр үе шаттайгаар ажилд авна (эхний ээлжид 9, дараа нь 6 ажилтан).
4) Эдийн засгийн өгөөжийн хувь буюу үр ашиг зардлын харьцаа	Тооцоолол байхгүй
5) Гадаад валютын орлого	Тооцоолол байхгүй

Эх сурвалж: ЖАЙКА-гийн Төслийн баг

(7) Зөвлөмж ба сургамжууд

Гол төсөл, хөтөлбөрүүдийг дэмжих зөвлөмж (I10.1 Үлэг гүрвэлийн музей байгуулах төсөл)

Говийн үлэг гүрвэлийн музей нь Монгол Улс тэр дундаа Өмнөговь аймгийн нийт иргэд төдийгүй гадаадын аялагч жуулчдыг хүлээн авах цэг болно. Мөн палеонтологи, археологи, геологийн баялаг өвийг төвлөрүүлж, бахархал болсон соёлын дурсгалуудыг олонд дэлгэнэ. Музей нь зохих зөвшөөрөл авах, музейн үйл ажиллагаа болон жуулчдын урсгалаас улбаатай нутгийн байгаль орчинд үзүүлэх сөрөг нөлөөллийг багасгах, музейг жилийн дөрвөн улиралд дэд бүтэц (зам, эрчим хүч, ус)-ээр хангахын тулд эхний үе шатанд орон нутгийн засаг захиргаатай нягт хамтарч ажиллах шаардлагатай. Мөн Өмнөговь аймгийн Аялал жуулчлалын хороо, Монголын Аялал жуулчлалын үндэсний зөвлөл, аялал жуулчлалын салбарын хувийн компаниуд болон өөрсдөө аялал зохион байгуулдаг жуулчдад зориулсан хувийн байрууд зэрэг аялал жуулчлалын салбарын оролцогч талуудтай түншлэхээр төлөвлөж байна. Ойролцоо байрлалтай Three Camel Lodge болон Номадик экспедишнс Монголиа ХХК Говийн үлэг гүрвэлийн музейтэй хамтран ажиллах сонирхолтой байгаагаа хэдийнээ илэрхийлсэн.

Ийнхүү тав тух, дэд бүтцээр хангаж, сонирхолтой, олон янзын аялал, үзмэрүүдийг хослуулснаар анх удаа зочилж байгаа хүмүүст өндөр сэтгэгдэл төрүүлэх боломжтой. Үүнээс гадна хамгийн гол нь Говийн үлэг гүрвэлийн музей нь өөрсдийн туршлагыг хуримтлуулж, зочдод дахин дахин айлчлах шалтгааныг бий болгон, тав тухыг бүрдүүлнэ.

Өөрсдийгөө амжилттай сурталчилж, хувийн хэвшлээс хөрөнгө босгохын тулд музей нь дижитал орчинд хүчээ зузаатгах, илүү олон хүнд танигдахад туслах олон нийтийн

зүтгэлтэнтэй болох хэрэгтэй. Үүнтэй холбоотойгоор Монголын динозавр судлалын хүрээлэнгийн ажиллуулж буй вебсайтад (<http://www.flamingcliffs.org/>) тулгуурлан ажиллахаар төлөвлөж байна.

Сургамж

Говийн үлэг гүрвэлийн музейн үндсэн зорилго бол тухайн бүс нутаг дахь олдворуудыг тэр дундаа Баянзаг орчмын нутгаас олдсон үлэг гүрвэлийн олдворууд, олдворуудын дээжийг цуглуулах юм. Монгол Улсын хуулийн дагуу аливаа олдвор нь улсын өмч мөн юм. Тиймээс Говийн үлэг гүрвэлийн музейг байгуулах үйл явцын эхэн үеийн маш чухал алхам бол музей болон Монгол Улсын холбогдох яамд хооронд малтлага хийх, олдворуудын дээжийг цуглуулах, эдгээр дээжийг бэлтгэх, хадгалах, зарим дээжийг боловсрол, шинжлэх ухааны судалгаанд ашиглах, олон нийтэд зориулан музейд үзмэр болгож байршуулахыг зөвшөөрсөн гэрээ байгуулах явдал юм. Мөн энэхүү гэрээний хүрээнд Говийн үлэг гүрвэлийн музей нь олдворуудын аюулгүй байдлыг хариуцах бөгөөд шаардлагатай тохиолдолд зохих аюулгүй байдлыг хангах зорилгоор олдворуудын цуглуулгыг бүхэлд нь үнэлнэ.

Говийн үлэг гүрвэлийн музей байгуулах судалгааны туршилтын төслийн давуу тал нь олон нийтийн хөгжлийг нэн тэргүүнд тавьж, музей судлалын олон улсын стандарт туршлагыг жишиг болгосонд оршино. Ийнхүү палеонтологийн үнэт олдворуудаараа Монголын нийт ард иргэд, тэр дундаа тухайн орон нутгийн ард иргэд илүү их бахархах, шинжлэх ухааны боловсролыг дэмжих, орон нутгийн ард иргэдийн орлогыг нэмэгдүүлэх, Монгол Улсдаа анхдагч бөгөөд жишиг болсон дэлхийн хэмжээний музейг бий болгохыг зорьж байна. Хараахан тодорхой болоогүй хэдий ч дээрх арга барил нь дэлхийн өнцөг булан бүрт амьдардаг үлэг гүрвэл сонирхогчдын зүрх сэтгэлд хамгийн сайн хүрэх бөгөөд хөрөнгө босгох боломжийг нэмэгдүүлнэ.

COVID-19 цар тахлын үеэрх сорилт, ололт

Аяллын хязгаарлалтын улмаас төслийн багийнхан зайнаас ажилласан. Гэвч төлөвлөлтийн дараагийн үе шатанд архитектор болон барилгын инженерийн багийнхан газар дээр нь очиж танилцах шаардлагатай.

(8) Цаашид хийх шаардлагатай ажлууд

Тодорхой төлөвлөгөө/зөвлөмж гаргах

Энэхүү тайланд Говийн үлэг гүрвэлийн музейн цаашдын хөгжлийн суурийг баттай тавьж өгсөн. Дараагийн алхамд энэхүү тайланг ашиглан Говийн үлэг гүрвэлийн музейн бүрэн хэмжээний ТЭЗҮ боловсруулахын тулд нэмэлт судалгаа хийх шаардлагатай. Ингэхдээ хэд хэдэн зүйлд тусгайлан анхаарах нь зүйтэй. Зочдод ээлтэй нөхцөлийг бүрдүүлэх элементүүд, байнгын болон түр байршуулах үзмэрүүдийн харилцан зохицол, үзмэрүүдийг олон бүлэг зочдод үр дүнтэй хүргэх загварыг тайлбарласан илүү нарийвчилсан төлөвлөгөө боловсруулах шаардлагатай. Үүнээс гадна музейд технологийг хэрхэн ашиглах тухай, эдгээр технологи нь музейн үйл ажиллагааны зардалд хэрхэн нөлөөлж болохыг анхаарах хэрэгтэй.

Музейн байнгын, тогтвортой үйл ажиллагааг хангахад зайлшгүй шаардлагатай ус болон цахилгаан эрчим хүчээр найдвартай хангах боломжийг судалж ТЭЗҮ-д тусгах хэрэгтэй. Түүнчлэн музейн үйл ажиллагааны төсөв, аялал жуулчлалын үйл

удирдана. Удирдах зөвлөлийн гишүүд гурван жилийн хугацаатай нөхөн олговоргүйгээр ажиллах бөгөөд бусад найман гишүүний саналаар улиран томилогдох боломжтой. Эхний ээлжид Удирдах зөвлөлийн даргаар доктор Минжингийн Болорцэцэгийг томилох бөгөөд зөвлөлийн бүрэлдэхүүнд хандивлагч, музей байгуулах туршлагатай хувь хүмүүс, мөн орон нутгийн иргэдээс нэгээс цөөнгүй төлөөлөгч багтана. Зөвшөөрөл олгох асуудал, санхүүжилт, бүс нутгийн эдийн засгийн хөгжилтэй уялдуулахад туслалцаа авах зорилгоор орон нутгийн болон/эсвэл бүс нутгийн удирдлагын төлөөлөгчдийг зөвлөлд оруулж болно.

Бусад төслүүдтэй хамтран ажиллах боломж

Говийн үлэг гүрвэлийн музей нь эрхэм зорилго, алсын хараагаа үр дүнтэй хэрэгжүүлэхийн тулд хэд хэдэн байгууллагатай хамтран ажиллах шаардлагатай болно. Ерөнхий боловсролын сургуулийн сурагчдад шинжлэх ухааны боловсрол олгох зорилгоор Монгол Улсын Засгийн газар болон орон нутгийн сургуулиудтай хамтран ажиллана. Мөн сургуулийн насны хүүхдүүдэд зориулсан зуслангуудтай хамтран ажиллаж болно.

Говийн үлэг гүрвэлийн музей нь Баянзагийн ойролцоох нутгийн эдийн засгийг хөгжүүлэх томоохон хүч болно. Эдгээр зорилтыг хэрэгжүүлэхийн тулд Монгол Улсын Засгийн газар, бүс нутгийн төрийн байгууллагууд, аймгийн удирдлагатай нягт хамтран ажиллахаар төлөвлөсөн болно. Түүнчлэн төслийг амжилттай хэрэгжүүлэхийн тулд Монголд цэцэглэн, хөгжиж буй аялал жуулчлалын салбарынхантай хамтрах шаардлагатай. Салбарын гол төлөөлөл нь Өмнөговь аймгийн Аялал жуулчлалын хороо, Монголын Аялал жуулчлалын үндэсний зөвлөл болно. Түүнчлэн аялал жуулчлалын чиглэлээр үйл ажиллагаа эрхэлдэг хувийн компаниуд болон өөрсдөө аялал зохион байгуулдаг жуулчдад зориулсан хувийн байртай тур операторуудтай нягт хамтран ажиллахаар төлөвлөсөн болно. Мөн ойролцоо байрлалтай Three Camel Lodge болон Номадик экспедишнс Монголиа ХХК Говийн үлэг гүрвэлийн музейтэй хамтран ажиллах сонирхлоо илэрхийлсэн.

Говийн үлэг гүрвэлийн музейн эрдэм шинжилгээний ажилтнууд нарийн мэргэжлийн сургалтад хамрагдах шаардлагатай болно. Энэхүү сургалтад туслах сонирхолтой байгаагаа Лос-Анжелес хотын Байгалийн түүхийн музей болон Рэймонд М. Алфын нэрэмжит Палеонтологийн музей (АНУ-ын Калифорни муж, Клермонт хот) албан бусаар илэрхийлсэн. Сургалт зохион байгуулахад хамтран ажиллах боломжтой өөр нэгэн байгууллага бол Америкийн Байгалийн түүхийн музей юм. Тэд 2013 онд Үлэг гүрвэлийн явуулын музейг Монголын динозавр судлалын хүрээлэнд хандивласан юм. Говийн үлэг гүрвэлийн музей нь дэлхийн болон Монголын бусад музей, соёлын байгууллагуудтай хамтран, хамтарсан үзэсгэлэн, боловсролын хөтөлбөр, музейн ажилтнуудад зориулсан мэргэжлийн сургалтуудыг зохион байгуулна.

Музей нь Монголын үлэг гүрвэлийн олдворуудыг судлах, шинээр илрүүлэх, цуглуулахад чухал үүрэгтэй газар байх болно. Эдгээр үйл ажиллагааныхаа хүрээнд музей нь МУИС, Америкийн Монгол судлалын төв, ШУА, БШУЯ, БОАЖЯ зэрэг үндэсний болон олон улсын байгууллагуудтай хамтран ажиллах боломжтой. Монголын динозавр судлалын хүрээлэн нь Монголын Үлэг гүрвэлийн төв музейтэй аль хэдийн санамж бичиг байгуулсан болно.

Баянзагийг хамгаалах зорилгоор сайн дурын гишүүдээс бүрдсэн орон нутгийн ТББ байдаг ба одоогоор үйл ажиллагаа нь идэвхгүй байгаа боловч Говийн үлэг гүрвэлийн музей нь тэдний үйл ажиллагааг дахин сэргээж, шинэ зорилго, чиглэлийг бий болгоно гэсэн хүлээлттэй байна. Өөр нэг боломжит хамтрагч нь Булган аймгийн хүүхдүүдэд зориулсан байгалийн ухааны Алтайн Хойлог клуб юм.

Санхүүжилт

Музей байгуулсан ихэнх хүмүүс өөрсдийн төслийн санхүүжилтийг төрийн болон хувийн хэвшлийн дэмжлэг туслалцаатайгаар босгосон байдаг. Төрөөс санхүүжих үндэслэл нь музейн үйл ажиллагаанаас улсад бий болох үр ашигтай холбоотой. Эдгээр нь эдийн засгийн хөгжил, боловсролын үр ашиг, байгаль хамгаалал, олон нийтийн хөгжил болно.

Олонх музей төрийн зүгээс тодорхой хэмжээний дэмжлэг авдаг. Тиймээс Говийн үлэг гүрвэлийн музейн эрхэм зорилго, алсын хараа нь одоо хэрэгжиж буй Монгол Улсын Соёлын хөгжлийн төлөвлөгөөтэй уялдаж байх ёстой. 2015 онд НҮБ-аас "Дэлхийг өөрчлөх" төлөвлөгөөгөө зарлаж, 2030 он гэхэд биелүүлсэн байх хөтөлбөрөө Тогтвортой хөгжлийн 17 зорилгод (ТХЗ) нарийвчлан тусгасан. Монгол Улс уг хөтөлбөртэй уялдуулсан баримт бичгийг баталж, Тогтвортой хөгжлийн 17 зорилтыг баримжаалан Монгол Улсын хөгжлийн чигийг тодорхойлсон. Тодруулбал, ТХЗ 11-д "Ээлтэй хот, иргэдийн оролцоог дэмжих"-ээр тусгасан. Үлэг гүрвэлийн олдворт түшиглэсэн тогтвортой аялал жуулчлалд тулгуурласан, ард иргэдэд чиглэсэн үйл ажиллагаа бүхий энэхүү төсөл нь НҮБ-ын ТХЗ-уудтай уялдаж байна. Түүнчлэн 2019 оны Олон улсын музейн зөвлөл (ОУМЗ)-ийн уулзалтын үеэр музейнүүд ТХЗ 11-д хэрхэн хувь нэмэр оруулах боломжтой талаар илүү тодорхой зураглалыг гаргасан. Эдгээрээс үзэхэд Говийн үлэг гүрвэлийн музей нь Монгол Улсын "Орон нутгийн хөгжлийн сан" болон "Говийн оюу хөгжлийг дэмжих сан" гэсэн хоёр санхүүжилтийн эх үүсвэрээс дэмжлэг авах үндэслэлтэй байна.

Түүнчлэн Говийн үлэг гүрвэлийн музейг байгуулахаар төрийн санхүүжилтийг эрэлхийлэхээс гадна хувийн хэвшлээс хөрөнгө босгох шаардлагатай. Монгол Улс дахь хувийн хэвшлийн санхүүжилтийн боломжит эх үүсвэр нь М-Си-Эс группийн "Өв Эрдэнэ" хөтөлбөр юм. Уг хөтөлбөр нь Монгол Улсын эдийн засгийн хөгжлийг дэмжих төслүүд болон Монголын түүх, соёлын дурсгалыг хадгалж хамгаалах зорилготой төслүүдэд дэмжлэг үзүүлдэг. М-Си-Эс групп нь Монгол Улс зах зээлийн эдийн засагт шилжсэн үеэс эхлэн урт удаан хугацаанд амжилттай ажиллаж ирсэн түүхтэй. Сүүлийн жилүүдэд уг хөтөлбөрийн хүрээнд санхүүжүүлсэн төслүүдээс дурдвал "Чойжин ламын сүм музейн орчны тохижилтын төсөл"-д 400 сая төгрөгийн тэтгэлгийг олгосон байна.

Дэлхийн өнцөг булан бүрт амьдарч байгаа үлэг гүрвэл сонирхогчдын анхаарлыг татах зорилгоор Говийн үлэг гүрвэлийн музейн санаачилгыг YouTube болон олон нийтийн цахим сүлжээний хэрэгслүүдээр өргөнөөр түгээх болно.

Донор байгууллага эсвэл хэрэгжилтийг хангах байгууллагыг олох

Хөрөнгө босгох ажлыг Монголын динозавр судлалын хүрээлэнгийн доктор Минжингийн Болорцэцэг удирдана. Монголын палеонтологийг салбарыг хөгжүүлэхэд үнэтэй хувь нэмэр оруулсан, үлэг гүрвэлийн олдворыг хамгаалахаар

ажиллаж буй тэргүүний мэргэжилтэн гэдгээр олонд танигдсан (түүний ажлыг BBC-ээр нэвтрүүлж, National Geographic болон The Atlantic сэтгүүлүүдэд нийтэлж байсан) доктор Болорцэцэг нь хүмүүнлэгийн үйлст сонирхолтой хувь хүмүүсийг дэлхийн ноцтой асуудлуудыг шийдвэрлэхэд чиглэсэн томоохон төслүүдтэй холбодог хэд хэдэн байгууллагын гишүүн юм. Доктор Болорцэцэг нь “Wings World Quest” олон улсын байгууллагын гишүүн, удирдах зөвлөлийн гишүүн, National Geographic-ийн судлаач, Explorers Club-ийн гишүүн бөгөөд саяхан “The Explorer Club 50: Дэлхий ертөнцөд танигдах ёстой дэлхийг өөрчилж буй 50 хүн” жагсаалтад багтсан. Монголын динозавр судлалын хүрээлэнгийн үүсгэн байгуулагчийн хувьд тэрээр Монгол Улсын боловсрол, шинжлэх ухаан, музейтэй холбоотой үйл ажиллагааг дэмжих зорилгоор санхүүжилтийг босгож байсан туршлагатай.

Бүлэг 4 Нэмэлт судалгаа

4.1 Орон нутагт мэдээллийн платформ байгуулах судалгаа

(1) Удиртгал

Монгол Улсад малчид өргөн уудам газар нутагтаа тархан нүүдэллэж, суурьшдаг тул тэдэнд зах зээл болон эдийн засгийн үйл ажиллагаатай холбоотой нэгдсэн мэдээлэл авах боломж хомс байдаг. Энэ нь тэдний бизнес эрхлэх боломж, ченжүүдтэй үнэ тохиролцох, мал аж ахуйн бүтээгдэхүүнийг зах зээлд гаргахад хүндрэл учруулдаг.

Түүнчлэн малчид төрөөс үзүүлж буй үйлчилгээ болон тэдгээрийн тухай мэдээллийг бүрэн авч чаддаггүй бөгөөд энэ байдал нь хот, суурин газрын иргэд оршин суугчидтай харьцуулахад хангалтгүй байдаг. Төрийн үйлчилгээ, түүнтэй холбоотой мэдээлэл малчдад хүртээмжтэй хүрч чаддаггүй байна. Энэ нь малчид ихэвчлэн төв суурин газраас алслагдсан байдгаас үүдэн мэдээлэл дамжуулахад хүндрэл учирдагтай холбоотой. Цаашид энэ бэрхшээлийг даван туулахын тулд мэдээлэл, харилцаа холбооны технологийг (МХХТ) ашиглах зайлшгүй шаардлагатай юм.

Мэдээлэл, үйлчилгээ авахтай холбоотойгоор малчдад тулгарч буй асуудлын бүтцийг Зураг 4.1.1-д үзүүлэв. Зурагт тасархай улаан зураасаар тэмдэглэсэн дотор МАА-н салбарын зах зээлийн оролцогчдыг харуулж, тэдний хоорондын харилцаа холбоог ягаанаар тодруулав. Үүнээс харахад бие биенээсээ хамааралгүй хоёр оролцогчийн хооронд ихэнх харилцаа явагддаг бөгөөд бусад оролцогчид хоорондын харилцаа бага байна. Тасархай ногоон зураасаар тэмдэглэсэн дотор малчид, нутгийн захиргааны байгууллагын харилцаа холбоог харуулав. Малчид төв суурин газраас алслагдсан байдаг тул харилцаа холбоо хангалтгүй байдаг. Энэ нөхцөл байдлыг илүү нарийвчлан судлах шаардлагатай бөгөөд малчид болон нутгийн захиргааны байгууллагын хоорондын харилцаа холбоог сайжруулах механизмыг санал болгоно.

Зураг 4.1.1 Мэдээлэл, үйлчилгээ авахтай холбоотойгоор малчдад тулгарч буй асуудлууд

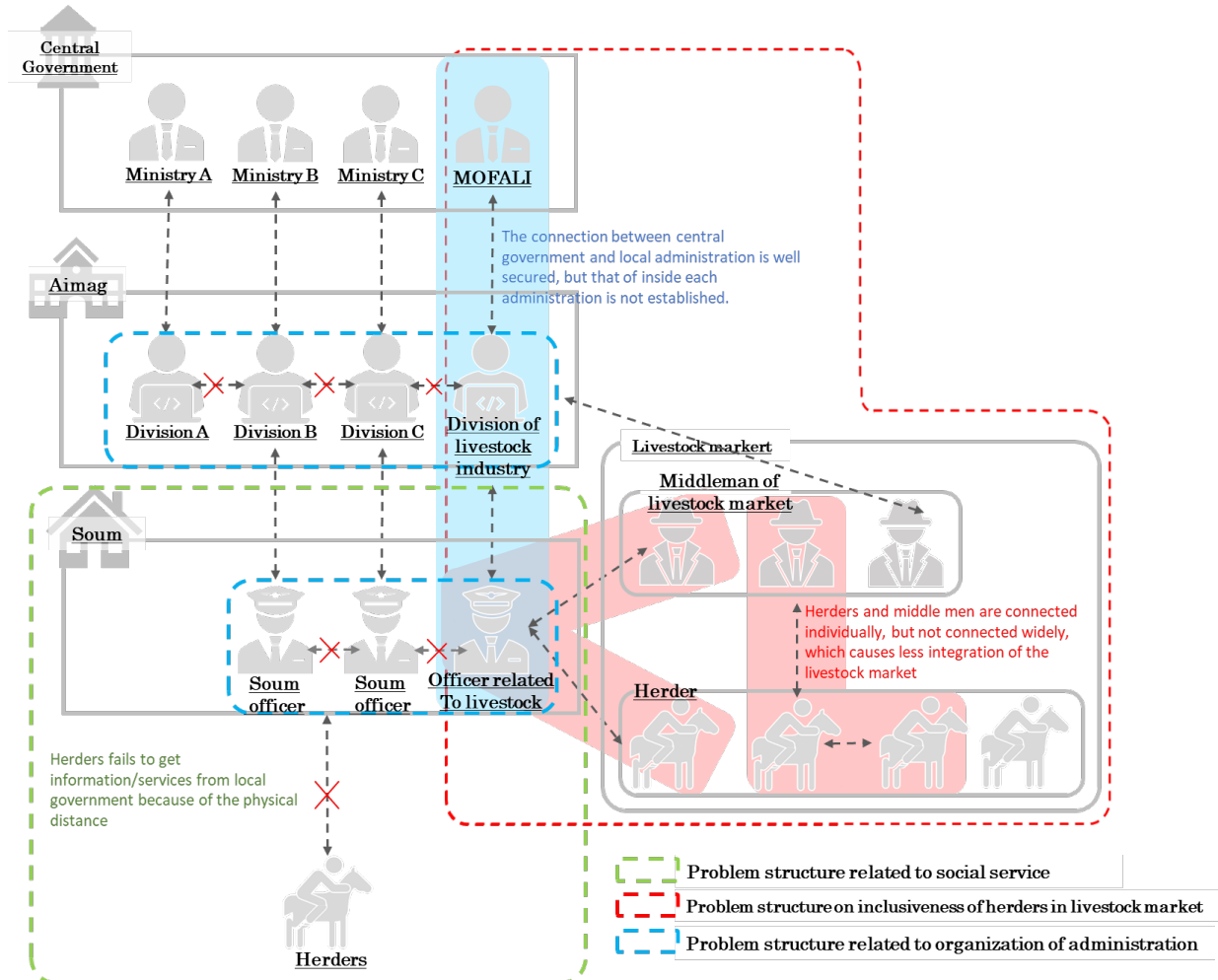

Эх үүсвэр: ЖАЙКА-гийн Төслийн баг

(2) Орон нутгийн мэдээллийн платформ

Орон нутгийн мэдээллийн платформ нь онлайн мэдээллийн платформ байх бөгөөд ухаалаг гар утсан дээрээ аппликэйшнийг татаж, ашиглах боломжтой байна. ҮХГ-ын удирдлага доор орон нутгийн захиргааны байгууллага платформуыг ажиллуулна. ОНМП нь дараах үндсэн функцтай байна. Үүнд:

1) Төрийн үйлчилгээний талаар мэдээлэл дамжуулах үйлчилгээ

Орон нутгийн засаг захиргаа нь босоо шатлалтай буюу тухайн салбар хариуцсан ажилтан нь төрийн захиргааны төв байгууллагаас томилогддог. Үүнээс улбаалаад сум, орон нутагт салбаруудын үйл ажиллагааны уялдаа холбоог хангахад хүндрэлтэй байдаг. Түүнчлэн зарим салбар, чиглэлийг хариуцсан ажилтан байхгүй сумд ч бий. Тиймээс сумын захиргааны байгууллага шаардлагатай мэдээллийг цуглуулах, мэдээллээр хангахад хүндрэл учирдаг. Орон нутгийн мэдээллийн платформд (ОНМП) тухайн аймагт төрөөс үзүүлж буй үйлчилгээтэй холбоотой

мэдээллийг нэгтгэн үзүүлнэ. Ингэснээр малчид мэдээллээр хангагдах боломжтой болно.

2) МАА-н салбарын зах зээлийн мэдээллийн систем

Монгол Улсад малчид өргөн уудам газар нутагтаа тархан нүүдэллэж, суурьшдаг тул тэдэнд зах зээлтэй холбоотой нэгдсэн мэдээлэл авах боломж хомс байдаг. Орон нутгийн мэдээллийн платформоор дамжуулж малчдад зах зээлийн үнэ, тээвэр логистиктой холбоотой мэдээ мэдээллийг өгч, малчдыг ченжтэй холбож өгөх боломжтой. Ингэснээр зах зээлийн мэдээллийг цахим хэлбэрээр нэгтгэх боломж үүснэ.

(3) Орон нутгийн мэдээллийн платформын хөгжүүлэлт, менежмент

Орон нутгийн мэдээллийн платформын хөгжүүлэлт

Орон нутгийн мэдээллийн платформыг аймаг бүрт хөгжүүлнэ. ОНМП-ыг удирдах инженерүүд, шаардлагатай хэрэгсэл, тоног төхөөрөмж (ж.нь. сервер, компьютер, Wi-Fi төхөөрөмжүүд) бүхий Аймгийн мэдээллийн хаб байгуулна.

Орон нутгийн мэдээллийн платформын менежмент

Хабын инженерүүд нутгийн захиргааны байгууллагын холбогдох хэлтэстэй нягт хамтарч ажиллаж ОНМП-ыг удирдаж, мэдээллийг цаг тухайд нь шинэчилнэ. Түүнчлэн Хаб нь ТХЗ-уудын хэрэгжилтийг хянах зорилгоор ҮХГ, ҮСХ-той тогтмол хамтарч ажиллана.

(4) Судалгааны зорилго

Орон нутагт мэдээллийн платформ байгуулах судалгааны хүрээнд дараах ажлуудыг хийнэ. Үүнд:

- (a) Холбогдох материалыг судлах (ж.нь. ҮХГ-аас гаргасан тайлангууд г.м.);
- (b) ОНМП-ын танилцуулгыг бэлтгэх, платформ байгуулах үйл ажиллагаатай холбоотой байгууллагуудтай (ҮХГ, ҮСХ, нутгийн захиргааны байгууллага г.м.) хэлэлцүүлэг хийж ҮХЦТ-д тусгасан саналыг сайжруулах;
- (c) Нийгмийн үйлчилгээний хүртээмж, малын гаралтай бүтээгдэхүүний зах зээл, түгээлтийн талаарх одоогийн нөхцөл байдлын судалгааг хийх;
- (d) Сонгогдсон нутгийн захиргааны байгууллагуудын МХХТ, дижитал технологийн менежмент, засвар үйлчилгээний чадавхын үнэлгээг хийх;
- (e) Сонгогдсон аймгуудын одоогийн МХХТ-ийн орчны (ж.нь. интернетийн холболт, хүний нөөц г.м.) одоогийн нөхцөл байдлын судалгааг хийх;
- (f) ОНМП хөгжүүлэхэд тавигдах шаардлагыг боловсруулах;
- (g) Хүний нөөц, байгууллагуудын шаардлага (ж.нь. төрийн байгууллагууд г.м.), ажлын төлөвлөгөө, төсвийн тооцоо бүхий ОНМП хөгжүүлэх ТЭЗҮ-ийн санал боловсруулах;
- (h) Шаардлагатай тоног төхөөрөмж, захиргааны албан хаагчдын чадавхыг дээшлүүлэх сургалт зэрэг зардлыг багтаасан ОНМП хөгжүүлэлтийн зардал, төсвийн тооцоог гаргах.

(5) Хэрэгжилт

ЖАЙКА-гийн Төслийн баг судалгааны саналыг боловсруулж ҮХГ-т хүргүүлсэн. МХХТ-ийг бүсчилсэн хөгжил, мал аж ахуйн бүтээгдэхүүний зах зээлд нэвтрүүлэх ҮХГ-ын бодлоготой нийцэж байгаа тул ҮХГ нь Төслийн багтай уг судалгааны талаар хэлэлцэж, саналыг хүлээж авсан.

Судалгааг Улаанбаатар хотын мэдээллийн технологийн компани гэрээлэн гүйцэтгэсэн. Тус компани нь судалгааг ЖАЙКА-гийн Төслийн багийн боловсруулсан Ажлын удирдамжийн дагуу ҮХГ, ЖАЙКА-гийн Төслийн багийн удирдлаган дор хийж гүйцэтгэсэн.

Судалгааны хүрээнд холбогдох яамд, агентлаг, орон нутгийн засаг захиргааны байгууллагууд, орон нутгийн хувийн хэвшлийн компани, малчдын төлөөллөөс ярилцлага (Монгол Улсад коронавируст цар тахлын улмаас хөл хорио тогтоосон тул утсаар) авсан. Ажил гүйцэтгэж буй компани нь ҮХГ, ЖАЙКА-гийн Төслийн багт судалгааны явцын талаар тайлагнаж байсан бөгөөд судалгааны дунд үед болон төгсгөлд судалгааны Дунд хугацааны болон Төгсгөлийн тайланг тус тус ирүүлсэн.

(6) Судалгааны үр дүн

Орон нутгийн мэдээллийн платформын зорилго, чиг үүрэг

ҮХГ, Харилцаа холбоо, мэдээллийн технологийн газар (ХХМТГ) зэрэг холбогдох байгууллагуудтай зөвшилцсөний үндсэн дээр Орон нутгийн мэдээллийн платформын зорилго, чиг үүрэг болон бусад холбогдох байгууллагуудын гүйцэтгэх үүргийг тодорхойлсон. Мөн хэлэлцүүлгээр Монгол Улсын нийгэм, эдийн засаг, бүс нутгийн хөгжилд Орон нутгийн мэдээллийн платформ нь хувь нэмэр оруулна гэдэгтэй санал нэгдэв.

Монгол Улсын Засгийн газар цахим засаглалын хүрээнд төрийн үйлчилгээний нэгдсэн портал E-Mongolia системийг хөгжүүлсэн бөгөөд иргэд төрийн үйлчилгээг цахимаар авах боломжтой интернетэд суурилсан цахим платформ юм. Орон нутгийн иргэд төрийн үйлчилгээний нэгдсэн порталаас үйлчилгээ авах боломж бүрдүүлснээр E-Mongolia нь үйлчилгээний хүртээмжийг нэмэгдүүлсэн. Нөгөө талаар ОНМП нь тухайн орон нутгийн малчид бизнесийн үйл ажиллагаанд оролцоход түлхэц болно гэж үзэж байна. ОНМП болон төрийн үйлчилгээний нэгдсэн портал E-Mongolia нь харилцан бие биеэ нөхөж Монгол Улсад хүртээмжтэй хөгжлийг хангахад хувь нэмэр оруулна.

Судалгааны үеэр малчид, хөдөө аж ахуй, аялал жуулчлалын салбар, төрийн байгууллагууд (ХХААХҮЯ, Цаг уур, орчны шинжилгээний газар, Онцгой байдлын ерөнхий газар) зэрэг боломжит хэрэглэгчид ОНМП-ын хувьд өөрсдийн хэрэгцээ шаардлагын талаар тодруулсан. Үүнд үндэслэн ОНМП-ын үйл ажиллагааг тодорхойлж Хүснэгт 4.1.1-д тусгав.

Хүснэгт 4.1.1 ОНМП-ын үйл ажиллагаа

Яам/агентлагууд мэдээлэл оруулах	
Холбогдох шинэ хууль тогтоомж	Мал аж ахуй эрхлэлттэй холбоотой тоо баримт, мэдээллийг өдөр тутам шинэчлэх
Зах зээлийн мэдээлэл	Орон нутгийн засаг захиргааны байгууллагын мэдээлэл болон бусад мэдээлэл цуглуулах
Мал аж ахуй эрхлэлттэй холбоотой статистикийн мэдээлэл, тайлан (тодорхой хугацаанд шинэчлэх)	E-Mongolia-тай холбогдох
Мал аж ахуйн салбарт үйл ажиллагаа эрхэлж буй малчид, ченжүүд, бусад оролцогч талуудад мэдээлэл өгөх	
Мал түрээслэх, зарах мэдээлэл оруулах	Малын вакцинжуулалтын талаарх мэдээлэл
Малчдын байршлыг GPS-ээр тогтоох	Бэлчээрийн талаарх мэдээлэл
Малчид хоорондоо мэдээлэл солилцох	Алдагдсан, олдсон малын талаарх мэдээлэл
Мал эмнэлгийн талаарх мэдээлэл	Мал эмнэлгээс мал амьтны өвчнийг зайнаас оношлох
Малын индексжүүлсэн даатгалд хамрагдахад малчдад туслах	
Үндэсний мэдээллийн сан бүрдүүлэх	
Мал аж ахуйн салбарын мэдээллийг цуглуулах бөгөөд тус мэдээллийг бүс нутгийн эдийн засгийн үнэлгээнд ашиглах	Засгийн газрын ОНМП-аар дамжуулан авсан цахим санал асуулгын судалгааны мэдээлэл
Бусад үйл ажиллагаа	
Банкны зээлийн тухай мэдээлэл	Аялал жуулчлалын салбарт ашиглах орон нутгийн мэдээллийг малчдаас цуглуулах
Офлайн тоо баримт, мэдээлэл цуглуулах	

Эх үүсвэр: ЖАЙКА-гийн Төслийн баг

ОНМП болон логистик төвөөр дамжуулан мал аж ахуйн салбарын мэдээллийг түгээх, түүнийг ашиглах

ҮХГ-тай хэлэлцэн ОНМП-ын ерөнхий бүтцийг боловсруулж Зураг 4.1.2-т үзүүлэв. Зурагт үзүүлснээр Орон нутгийн мэдээллийн платформ (програм хангамж) нь мал аж ахуйн салбарын мэдээллийг малчид, орон нутгийн засаг захиргааны байгууллага, ченжүүдэд хүргэх платформ юм. ОНМП-ын нэг үндсэн хэсэг нь логистик төв байх бөгөөд энэхүү төв нь малчид, ченжүүд, тээврийн үйл ажиллагаа эрхлэгчдийг холбож, мал аж ахуйн гаралтай бүтээгдэхүүнийг зах зээлд гаргахад ачаа тээврийн үйл ажиллагааг зохион байгуулж, менежмент хийнэ. Түүнчлэн аймаг, сумдын ЗДТГ нь интертетэд холбогдоогүй малчин өрхүүдэд мал аж ахуйн гаралтай бүтээгдэхүүний зах зээлтэй холбоотой мэдээллийг нэмэлтээр өгнө. Тиймээс Орон нутгийн мэдээллийн платформ, логистик төв болон аймаг, сумдын ЗДТГ-ын үйл ажиллагаа харилцан бие биеэ нөхнө.

Зураг 4.1.2 ОНМП болон логистик төвөөр дамжуулан мал аж ахуйн салбарын мэдээллийг түгээх, түүнийг ашиглах

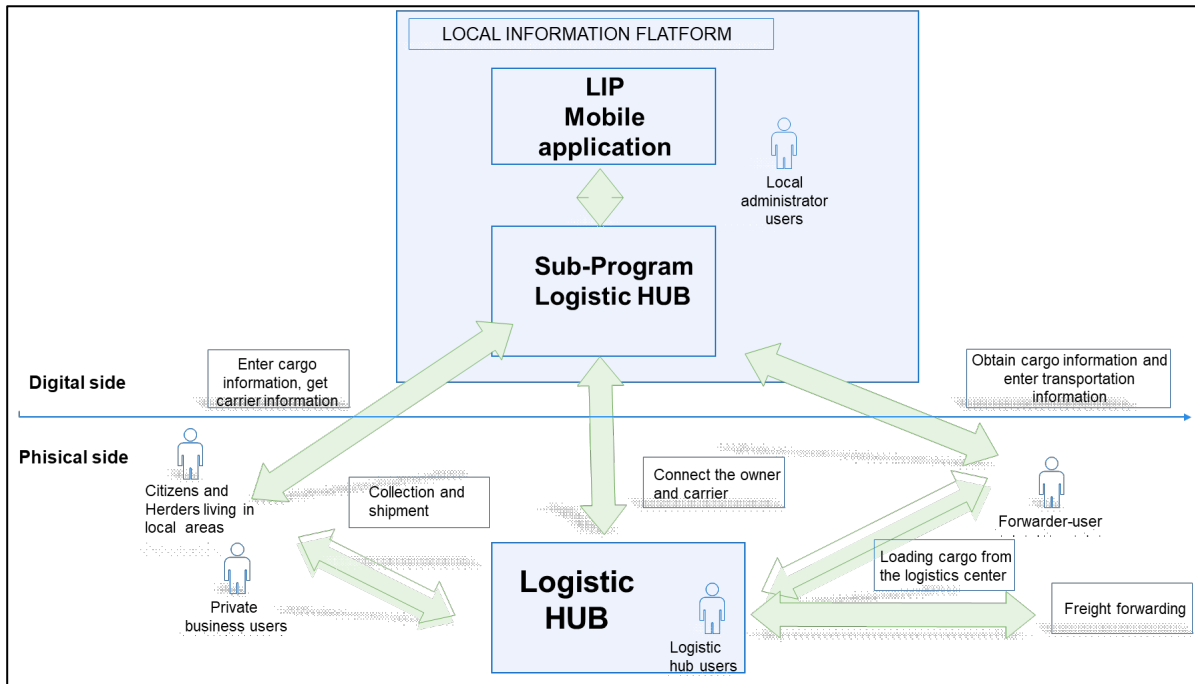

Эх үүсвэр: ЖАЙКА-гийн Төслийн баг

Логистик төв бүхий Орон нутгийн мэдээллийн платформоор дамжуулан мал аж ахуйн гаралтай бүтээгдэхүүний нийлүүлэлтийн хэлхээ, бүсчилсэн хөгжлийг дэмжих нь

Логистик төв бүхий Орон нутгийн мэдээллийн платформ нь мал аж ахуйн гаралтай бүтээгдэхүүний нийлүүлэлтийн хэлхээг хөгжүүлэхэд чухал үүрэг гүйцэтгэнэ. Малчид өргөн уудам газар нутагтаа тархан нүүдэллэж, суурьшдаг тул өөрийн биеэр хүрэлцэн очиж мэдээлэл авах, мэдээлэл солилцоход хүндрэлтэй, зардал өндөртэй байдаг. Нөгөө талаар ченжүүд болон борлуулагчид малчдаас илүү мэдээлэлтэй байдаг. Малчид хангалттай мэдээлэл авч чаддаггүйн улмаас зах зээл дээр мал аж ахуйн гаралтай бүтээгдэхүүний хомсдол үүсэж болох юм.

МХХТ нь бүх оролцогч талуудыг мэдээллээр хангах, мэдээлэл солилцох боломжийг бүрдүүлэх бөгөөд зах зээлийн хомсдолоос урьдчилан сэргийлнэ. Мал аж ахуйн гаралтай бүтээгдэхүүний мэдээллийн платформ нь холбогдох мэдээллийг цуглуулж, алсын зайнаас, байршил үл хамааран оролцогч талуудад хоорондоо холбогдох боломж олгоно. Мөн логистикийн төв нь мал аж ахуйн чиглэлээр үйл ажиллагаа явуулж буй бизнес эрхлэгчид, малчид зэрэг оролцогчдыг татан оролцуулж, тухайн орон нутгийн эдийн засгийн үйл ажиллагааг идэвхжүүлж улмаар бүс нутгийн хөгжилд хувь нэмэр оруулна.

Монгол Улсын бүсчилсэн хөгжилд тулгарч буй асуудлын нэг нь зах зээлийн интеграцчилал, эдийн засгийн үйл ажиллагааг идэвхжүүлэх юм. Энэхүү судалгааны хүрээнд санал болгож буй МХХТ-ийг ашиглах нь тус бэрхшээлийг шийдвэрлэх гарц болох боломжтой юм.

ОНМП-ын менежментийн бүтэц

Орон нутгийн мэдээллийн платформ нь олон байгууллагуудыг хамарсан үндэсний хэмжээний мэдээллийн систем юм. Тиймээс ОНМП-ын хөгжүүлэлтэд үр дүнтэй менежмент маш чухал. Зураг 4.1.3-т ОНМП-ын менежментийн бүтцийг харуулав. ОНМП-ын үндсэн сервер Монголын үндэсний дата төв дээр байрлах бөгөөд ОНМП-ын менежмент, удирдлагаар хангаж ажиллах байгууллага нь ҮХГ байна. Холбогдох яамд, байгууллагын мэдээллийн сангаас хамгийн сүүлийн мэдээллийг автоматаар татаж, мэдээллийг солилцож түгээнэ. Аймгийн ЗДТГ-т ОНМП-ын тухайн орон нутгийнхаа үйл ажиллагааг хариуцан ажиллах баг гаргах боломжтой.

Зураг 4.1.3 ОНМП-ын менежментийн бүтэц

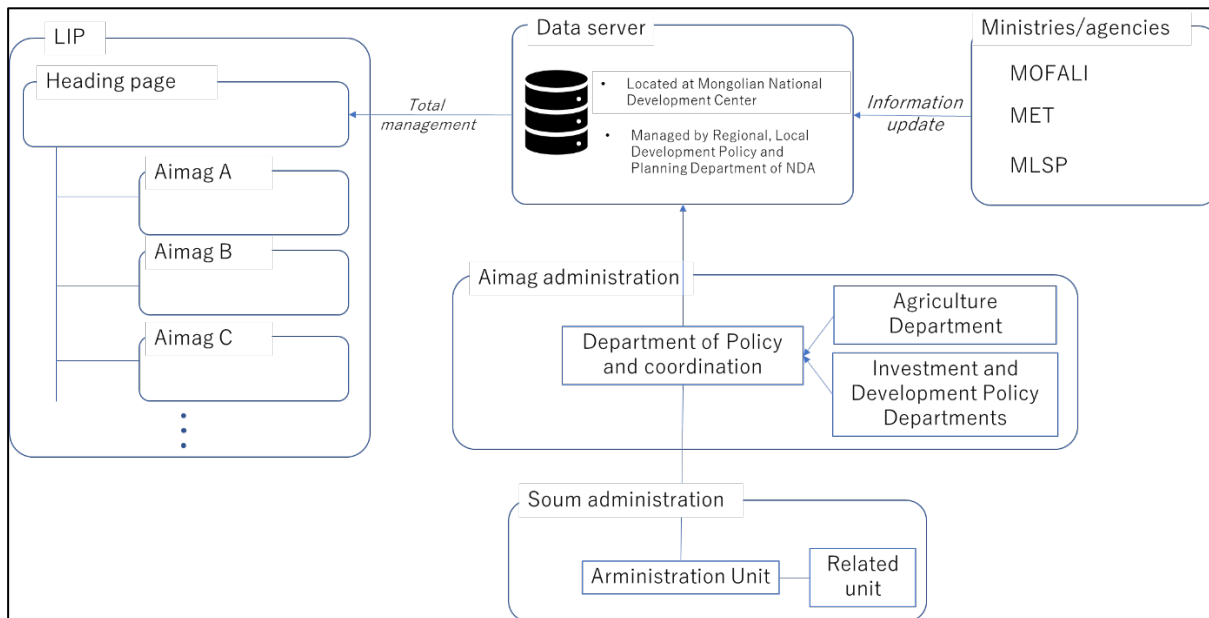

Эх үүсвэр: ЖАЙКА-гийн Төслийн баг

МХХТ-ийн дэд бүтэц

Судалгааны үр дүнгээс харахад Монгол Улсын нутаг дэвсгэр бүхэлдээ (нутаг орны байгалийн тогтоц, байрлал, сумын төвөөс алслагдсан зэрэг тодорхой шалтгаанаас бусад байрлалд) интернетийн 4G сүлжээ ашиглах боломжтой байна. Түүнчлэн орон нутагт өндөр хурдны интернетийн үйлчилгээ нэвтрүүлэх ажил жилээс жилд хүрээгээ тэлж байна. Мөн ОНМП-д холбогдоход шаардлагатай ухаалаг утасны хэрэглээ 2015 оноос хойш эрс нэмэгдэж байгаа бөгөөд цашид ч нэмэгдэх хандлагатай байна. Интернетийн үйлчилгээ нэвтрээгүй зарим сумдын захиргааны байгууллага малчдад дэмжлэг туслалцаа үзүүлэх шаардлагатай.

Аймгийн ЗДТГ-ын холбогдох мэргэжилтнүүдийн чадавх

ЖАЙКА-гийн Төслийн баг 2021 оны 3, 4 дүгээр сард Булган, Хөвсгөл аймгийн холбогдох мэргэжилтнүүдийн чадавхыг үнэлэх судалгаа хийсэн. Судалгааны үр дүнгээс харахад судалгаанд хамрагдсан нийт 52 төрийн албан хаагчийн 48% буюу 25 албан хаагч програм хангамж ашиглах техникийн ур чадвартай байна. Гэвч зөвхөн 14 (27%) төрийн албан хаагч мэдээллийн сангийн програм хангамж техник

хэрэгслүүдийг ашиглах чадвартай бөгөөд 16 (31%) төрийн албан хаагч ажил үүрэг гүйцэтгэхдээ мэдээллийн сангийн програм хангамж техник хэрэгслүүдийг ашигладаг байна.

Тиймээс аймаг болон сумын түвшинд төрийн албан хаагчдын програм хангамжийн талаарх мэдлэг, ур чадвараас хамааруулан ОНМП-ын үйл ажиллагааг хариуцан ажиллах мэргэжилтнүүдийг сургалтанд хамруулах, чадавхыг бэхжүүлэх шаардлагатай.

(7) Зөвлөмж, сургамж

Зөвлөмж: И2.1 Нутгийн удирдлага болон малчдын харилцаа холбоог бэхжүүлэх төсөл

Монгол Улсын хүн ам өргөн уудам газар нутагтаа тархан суурьшдаг тул МХХТ нь орон нутгийн засаг захиргаа, төрийн байгууллагууд болон малчид хоорондын харилцаа холбоог сайжруулахад чухал үүрэг гүйцэтгэнэ. Ялангуяа интернетийн сүлжээний хамрах хүрээ, ухаалаг гар утасны хэрэглээ улам бүр нэмэгдэж байгаатай холбогдуулан онлайн платформ нь Монгол Улсын нийгэм, эдийн засгийн хүртээмжтэй хөгжлийг хангах хамгийн тохиромжтой хэрэгсэл юм. Тиймээс гол төсөл И2.1 Нутгийн удирдлага болон малчдын харилцаа холбоог бэхжүүлэх төслийг хэрэгжүүлэхийг зөвлөж байна.

Энэхүү төслийг хэрэгжүүлэхэд эхний үе шатанд орон нутгийн засаг захиргааны байгууллага ОНМП-ыг байгуулах санаачилга гаргаж болох боловч ОНМП-ын үйл ажиллагаа эрхлэх хүний нөөц, шаардлагатай техник тоног төхөөрөмж хангалтгүй байна. Тиймээс эхэн үед Харилцаа холбоо, мэдээллийн технологийн газар болон ҮХГ үйл ажиллагааг удирдан чиглүүлнэ. ХХМТГ-ын чиг үүрэгт E-Mongolia төрийн үйлчилгээний нэгдсэн порталын үйл ажиллагаа хамаардаг тул ХХМТГ, ҮХГ хамтран тус төслийг хэрэгжүүлэх шаардлагатай. ОНМП-ыг E-Mongolia цахим системтэй холбох болон тэдгээрийн чиг үүргийг нарийвчлан тодорхойлох хэрэгтэй. Тиймээс төслийн багийн гишүүд мэдээлэл технологийн мэдлэг туршлага, ур чадвартай байхаас гадна тухайн 2 байгууллагын үйл ажиллагаатай уялдуулах чадвартай байх шаардлагатай.

Төслийн хэрэгжилтийн эхэн үед Засгийн газраас удирдан чиглүүлэх бөгөөд цаашид орон нутгийн засаг захиргаанд шилжүүлнэ. ОНМП-ын үйл ажиллагааг орон нутгийн засаг захиргаа, төрийн байгууллагууд эрхлэн явуулахын тулд орон нутгийн чадавхыг бэхжүүлэх нь зүйтэй.

Сургамж (судалгааны үр дүнг ҮХЦТ-ний хүрээнд хөгжлийн хувилбар/стратегийн боловсруулахад тусгасан)

Монгол Улсын нутаг дэвсгэрийн газар зүйн байрлал, байгалийн тогтцоос шалтгаалан нийгмийн үйлчилгээг тэгш хүртээмжтэй хүргэхэд хүндрэлтэй. Гэвч судалгааны үр дүнгээс харахад МХХТ-ийн тусламжтайгаар энэхүү хүндрэлийг даван туулах боломжтой юм. Мөн МХХТ-ийг хөгжүүлснээр орон нутгийн хөгжил, эдийн засгийн өсөлтийн хүртээмжтэй байдлыг сайжруулах боломжтой. ОНМП-ын хувьд өргөн уудам нутагтаа малын бэлчээр даган тархан суурьшсан малчдыг ченжүүд, борлуулагчидтай холбосноор алслагдсан сум орон нутгийн эдийн засгийн үйл

ажиллагааг идэвхжүүлнэ. МХХТ-ийг нэвтрүүлснээр мэдээлэл солилцох ажиллагааны зардал буурах бөгөөд алслагдсан сум орон нутгийн мал аж ахуйн гаралтай бүтээгдэхүүний зах зээл сайжирна.

Зураг 4.1.4 Туршилтын төслийн хэрэгжилт

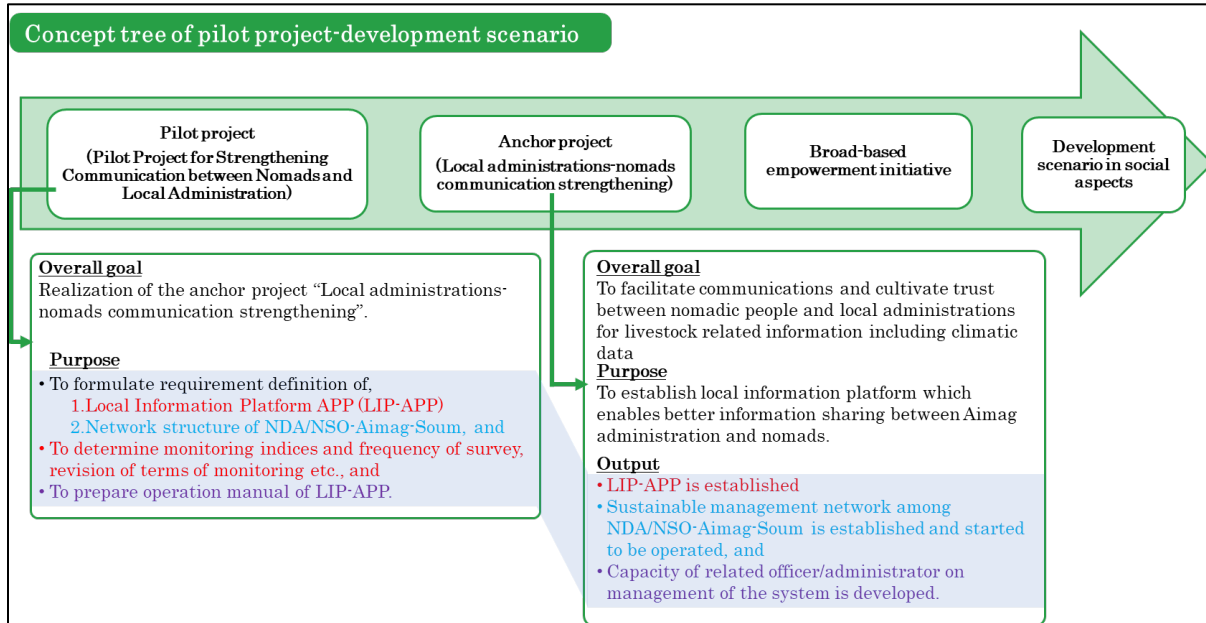

Эх үүсвэр: ЖАЙКА-гийн Төслийн баг

COVID-19 цар тахалтай холбоотой тайлбар

COVID-19 цар тахлын улмаас судалгааны багийн гишүүд орон нутагт зорчиж, малчид, орон нутгийн төрийн байгууллагын холбогдох албан тушаалтан, мэргэжилтнүүдээс ярилцлага авч чадаагүй учир утсаар холбогдлоо. Дараагийн шатанд Орон нутгийн мэдээллийн платформ, логистикийн төвийн чиг үүрэг, үйл ажиллагааг нарийвчлан тодорхойлохын тулд оролцогч талуудын санал бодлыг сонсох, дэлгэрэнгүй мэдээлэл авах зорилгоор газар дээр нь очиж ажиллана.

(8) Ажлын төлөвлөгөө

ОНМП-ыг байгуулах боломж

Орон нутгийн мэдээллийн платформыг байгуулах төлөвлөгөө боловсруулсан. Дараагийн шатанд Булган аймагт туршилтын төсөл хэрэгжүүлж, хэрэгжих боломжийг туршиж, баталгаажуулна. Үүнд ТЭЗҮ боловсруулах, ОНМП-ын код бичих ажлууд багтана. Зураг 4.1.5-т ОНМП хэрэгжилтийн төлөвлөгөөг үзүүлэв.

Хэрэгжих боломжийг туршиж, баталгаажуулах явцад ОНМП-ын агуулга, үйлдлийг боловсронгуй болгох зорилгоор ТЭЗҮ боловсруулна. Ялангуяа мал аж ахуйн бүтээгдэхүүний зах зээл, малчдын амьжиргаа, нутгийн захиргааны байгууллагын чадавхыг нарийвчлан судална. Судалгаанд үндэслэн ОНМП байгуулах үйл ажиллагааны төлөвлөгөөг боловсруулна.

Зураг 4.1.5 Булган аймагт ОНМП хэрэгжүүлэх төлөвлөгөө

Stage	Ref No	Major Items	Month	From the day the project started, by month									
				1	2	3	4	5	6	7	8	9	
1		LIP document study stage											
2		Project Preparation Stage											
3		Selection of Consultant											
4	4.1	Invitation to Tender to Consultant											
	4.2	Selection of Consultant											
	4.3	Signature of Consulting Services Agreement											
5		Basic design and documentation by Consultant											
6		Detailed Design and Selection of Contractor											
	6.1	Detailed Design											
	6.2	Documents for Invitation to Tender											
	6.3	Selection of Contractor											
	6.4	Signature of Project Contract											
7		Development LIP and Installation Stage											
	7.1	Detailed Design by Contractor											
	7.2	Development process of LIP											
	7.3	Delivery and Shipment of LIP and hardware											
	7.4	Construction and Installation											
	7.5	Acceptance Test											
	7.6	Completion of Project											

Эх үүсвэр: ЖАЙКА-гийн Төслийн баг

ОНМП-г байгуулахад шаардлагатай хяналт үнэлгээ

Монголын талаас бүсчилсэн хөгжлийн асуудал хариуцсан байгууллага ҮХГ нь Орон нутгийн мэдээллийн платформ байгуулах үйл ажиллагаа, хэрэгжилтэд хяналт тавина. Орон нутгийн мэдээллийн платформ байгуулах үйл ажиллагаа нь олон салбарыг хамрах тул ХХААХҮЯ, ХХМТГ, БОАЖЯ зэрэг холбогдох байгууллагуудыг оролцуулах шаардлагатай. Түүнчлэн Орон нутгийн мэдээллийн платформ нь мал аж ахуйн салбар, орон нутгийн эдийн засагт тодорхой хэмжээгээр нөлөөлөх тул тухайн салбарт бизнес эрхлэгчид, нутгийн удирдлагын байгууллагууд хэрэгжилтэд оролцох хэрэгтэй. Орон нутгийн хөгжил болон мал аж ахуйн салбарын өнөөгийн байдал, тулгамдаж буй асуудлыг судлах шаардлагатай.

4.2 Түүх, соёлын дурсгалт барилга байгууламжийг хүчитгэх замаар ашиглалтын хугацааг уртасгах туршилтын төсөл

(1) Удиртгал

ҮХЦТ-нд хот байгуулалтын салбарт хэд хэдэн үйл ажиллагаа, арга хэмжээг санал болгож байгаа бөгөөд үүнд бүсийн тулгуур төв хотуудын хөгжлийн ерөнхий төлөвлөгөөг боловсруулах, хот байгуулалтын салбарын холбогдох норм, дүрэм журмыг боловсронгуй болгох, гэр хороололд орон сууцны хороолол төлөвлөх, барьж байгуулах журам, заавар боловсруулах, Улаанбаатар хотын дагуул хотуудыг хөгжүүлэх, гэр хороололд төслүүд хэрэгжүүлэх замаар амьдрах орчин нөхцлийг нь сайжруулах зэрэг багтаж байна. Эдгээр арга хэмжээний хэрэгжилтийг хангах үүднээс БХБЯ нь “Хот байгуулалтын салбарын баримт бичгүүдийн уялдаа холбоог хангах, хууль, эрх зүйн тогтолцоог шинэчлэх төсөл”- ийг ҮХЦТ-ний гол төсөл, хөтөлбөрийн нэгээр санал болгосон.

БХБЯ нь хот байгуулалтын салбарын хууль, эрх зүйн тогтолцоог шинэчлэх эхний үйл ажиллагааны хүрээнд барилга байгууламжийг хүчитгэх замаар ашиглалтын хугацааг нь уртасгах төслийг хэрэгжүүлэхээр зорьж байна. Ялангуяа түүх, соёлын дурсгалт

барилга байгууламжийг хүчитгэх замаар ашиглалтын хугацааг нь уртасгаж, аялал жуулчлалын салбарт чухал ач холбогдолтой Монгол Улсын түүх, соёлын өвийг хамгаалах нь эн тэргүүний зорилт болоод байна.

(2) Туршилтын төслийн үндэслэл

Нийслэл Улаанбаатар хот болон нутгийн удирдлагын байгууллага 750 барилга, байгууламжид хэмжилт, судалгаа хийж мэргэжлийн дүгнэлт гаргасан бөгөөд 125 барилга, байгууламжийг хүчитгэх, хадгалах, эсхүл буулгаж шинэчлэн байгуулах шийдвэрийг баталсан. Баталсны дагуу хэрэгжүүлэх ажлыг “Алсын хараа - 2050” Монгол Улсын урт хугацааны хөгжлийн бодлогод тусгасан тул хэрэгжилтийг хангах хууль эрх зүйн шинэчлэлийг нэн даруй хийх шаардлагатай байна.

Түүнчлэн ҮХЦТ-д Улаанбаатар хотын аялал жуулчлалын хөгжил, бүс нутгийн хөгжилд ач холбогдол өгөн онцолсон. Тиймээс туршилтын төсөл нь түүх, соёлын дурсгалт барилга, байгууламжийг сэргээн засварлах, хадгалах замаар Нийслэл болон бүс нутгийн аялал жуулчлалын нөөцийг сайжруулахад хувь нэмэр оруулах болно.

(3) Төслийн зорилт болон хүлээгдэж буй үр дүн

Туршилтын төслийн зорилго нь БХБЯ болон БХТ-ийн холбогдох мэргэжилтнүүдийн түүх, соёлын дурсгалт барилга, байгууламжийн аюулгүй байдал, менежментийн талаарх мэдлэг, чадавхыг нэмэгдүүлэхэд оршино.

Монгол Улсын түүх, соёлын дурсгалт барилга, байгууламжтай холбоотой дараах үр дүн хүлээгдэж байна.

- (a) Барилга, байгууламжийн газар хөдлөлтөд тэсвэртэй байдал, аюулгүй байдалтай холбоотой одоо мөрдөгдөж буй хууль тогтоомжийг судлах;
- (b) Аюулгүй, газар хөдлөлтөд тэсвэртэй барилга, байгууламжийг хүчитгэхэд шаардлагатай хууль эрх зүйн шинэчлэлийн санал боловсруулах;
- (c) Хүчитгэх, хадгалах, эсхүл буулгаж шинэчлэн барьж байгуулах үнэлгээний арга, сонгох шалгуурыг боловсруулах;
- (d) Хүчитгэх, хадгалах, эсхүл буулгаж шинэчлэн барьж байгуулах дүрэм, журам, стандарт, үйл ажиллагааны журмыг боловсруулах;
- (e) Хүчитгэх, хадгалах, эсхүл буулгаж шинэчлэн барьж байгуулах барилга, байгууламжийг эрэмбэлэх.
- (f) Түүх соёлын дурсгалт барилга байгууламжийг үнэлэх /1-3 барилга байгууламж/;

(4) Хууль эрх зүйн орчин

Хууль эрх зүйн орчны судалгааг хийхэд түүх, соёлын дурсгалт барилга байгууламжийг хүчитгэх, бэхжүүлэх тухай ойлголт хууль тогтоомжийн хүрээнд хангалттай бүрэн дүүрэн зохицуулагдаагүй гэж дүнэсэн.

1) Хууль эрх зүйн орчныг сайжруулах санал

Хууль тогтоомжийн өнөөгийн байдалд хийсэн дүн шинжилгээнд тулгуурлан хууль эрх зүйн орчныг сайжруулах саналын хувилбар боловсруулав. Хүснэгт 4.2.1-д Барилгын

тухай хуулийн зарим зүйл заалтыг өөрчлөн найруулах саналыг тусгав.

Хүснэгт 4.2.1 Барилгын тухай хуульд өөрчлөлт оруулах санал

№	Зүйл заалт	Нэр томъёо	Оруулах өөрчлөлт, зохицуулалт	Нэмж найруулах санал
1	4.1.1 дүгээр зүйл	“барилга байгууламж” гэж	Бүх төрлийн барилга байгууламжийг энэ нэр томъёонд нэмж тусгах	Уг хуульд бүх төрлийн барилга байгууламж гэсэн нэр томъёо байгаа мөртлөө тус заалтад бүх төрлийн барилга байгууламж гэж заагаагүйгээс төрийн өмчийн бүх барилга объект тусгагдаагүй орхигдсон байна. Жишээ нь түүх, соёлын зориулалт бүхий музей, театр зэрэг
2	4.1.3	“барилга байгууламжийг ашиглалтад зүгшрүүлэх, тохируулах хугацаа” гэж		Барилга байгууламжийг ашиглалтад оруулж, гэрчилгээ олгосноос хойш захиалагч, гүйцэтгэгч, зураг төсөл зохиогч, зөвлөх үйлчилгээ гүйцэтгэгч болон барилгын үйл ажиллагаанд оролцогч бусад этгээд барилгын хийц, бүтээц, эдлэхүүн, тоног төхөөрөмж, цэвэр, бохир ус, уур, хий, дулаан, цахилгаан, харилцаа холбооны ашиглалтын хэвийн нөхцөлийг хариуцан хангах хугацаа
3	4.1.5	“барилга байгууламжийг засварлах, тоноглох”	Ашиглалтын хэвийн нөхцөлийг дээшлүүлэх зорилгоор барилга байгууламжийг бүхэлд нь буюу хэсэгчлэн засварлаж, нэмэлт болон тусгай тоног төхөөрөмж суурилуулах үйл ажиллагааг;	Хуульд барилга, байгууламжийг хүчитгэх, бэхжүүлэх талаар тусгаагүй.
4	4.1.11	“барилгын ажил” гэж	Хүчитгэх гэж энэ нэр томъёонд нэмэх	“барилгын ажил” гэж бүх төрлийн барилга байгууламжийн ажлыг гүйцэтгэх талбайг бэлтгэх, бүрдэл хэсгийг угсрах, шинэчлэн барих, хүчитгэх , буулгах, засварын ажил гүйцэтгэх, тоног төхөөрөмж суурилуулах үйл ажиллагааг;
5	9 дүгээр зүйл	Барилгын ажлын төрөл	Барилга байгууламжийг хүчитгэх гэж нэмэх	9.1.6 дахь заалт нэмж “Барилга байгууламжийг хүчитгэх” гэж

Үндэсний хөгжлийн цогц төлөвлөгөө боловсруулах төсөл
Эцсийн тайлан: Туршилтын төсөл, нэмэлт судалгааны тайлан

6	14.6 дугаар зүйл	Барилга байгууламжид тавигдах шаардлага	Хүчитгэх	14.6-д “тоноглолын” гэсний дараа “түүнчлэн хүчитгэх ажлын” гэж нэмэх
7	16 дугаар зүйл.	Барилгын ажлын талбайд тавих шаардлага	Хүчитгэх	Угсралт, буулгалтын гэсний дараа хүчитгэх гэж нэмж оруулах 16.3-д “угсралт, буулгалтын” гэсний дараа “болон хүчитгэх” гэж нэмэх
8	26 дугаар зүйл	Барилгын ажлын зөвшөөрөл	“26.1.4.барилга байгууламжийг хүчитгэх” гэж нэмэх	Мөн Барилгын тухай хуульд нэмэлт, өөрчлөлт оруулах тухай хуулийн төслийн үр нөлөөг үнэлсэн ажлын тайланд “барилга байгууламж барих талбайн хөрсний хүчитгэл, бэхэлгээний барилгын ажилд” гэж 26.1.4-д нэмэхээр тусгасан байна.
9	29 дүгээр зүйл	Барилгын ажлын зөвшөөрлийн гэрчилгээнд тусгах мэдээлэл	29.1.6-ийн дараа Түүх, соёлын дурсгалт барилга байгууламж гэж бие даасан ойлголт оруулах	Барилга байгууламжийн зориулалт гэдэг нь Түүх, соёлын дурсгалт барилга байгууламжуудад хамаарахгүй.
10	33 дугаар зүйлийн 33.1.23 дахь хэсэг	Барилгын асуудал эрхэлсэн төрийн захиргааны төв байгууллагын бүрэн эрх	энэ хуулийн 10.1.4, 10.1.5 дахь заалтад заасан барилгын ажлын зөвшөөрөл олгож, барилга байгууламжийг ашиглалтад оруулах	Өндөр болон онцгой төвөгшилтэй байгууллагын хувьд мэргэжлийн төв байгууллагын бүрэн эрхэд оруулах шаардлагатай.
11	35 дугаар зүйл	Аймаг, нийслэлийн Засаг даргын бүрэн эрх	35.1.6-д Түүх, соёлын дурсгалт барилга байгууламжийн хувьд 32.1.10-д барилгын ажлыг эхлүүлэх, үргэлжлүүлэх, зөвшөөрөл олгох дүрмэнд Соёлын асуудал эрхэлсэн Засгийн газрын гишүүний зөвшөөрлийг авах талаар нэмж тусгах	Соёлын өв хамгаалах тухай хуульд түүх, соёлын дурсгалт барилга байгууламжийн бүртгэл, хамгаалалт нь Соёлын яаманд байх тул асуудал эрхэлсэн сайдын зөвшөөрлийг авсан байх шаардлагатай. Өндөр болон онцгой төвөгшилтэй барилгын хувьд зөвшөөрөл олгох эрх аймаг, нийслэлийн Засаг даргын бүрэн эрхэд хамаарч байгаа нь амьдралд нийцэхгүй байгаа талаар Барилгын тухай хуульд нэмэлт, өөрчлөлт оруулах тухай хуулийн төслийн үр нөлөөг үнэлсэн ажлын тайланд тусгасан байна.

Эх үүсвэр: ЖАЙКА-гийн Төслийн баг

2) Уялдаа холбоог сайжруулах

Түүх, соёлын дурсгалт барилга байгууламжийг хадгалах, хамгаалах, сэргээн завсарлах, хүчитгэх бэхжүүлэх зэрэг асуудлыг зохицуулах хууль тогтоомжуудын хувьд хоорондоо харилцан уялдаагүй, хийдэлтэй байгааг барилгын болон соёлын асуудал хариуцсан салбар дундын зохицуулалт шаардагдах энэхүү асуудлыг хамаарах салбарын яамдын бүтцийн оновчгүй, байнга өөрчлөлтөд өртөж байсан явдалтай шууд холбоотой гэж дүгнэсэн.

Түүх, соёлын дурсгалт барилга байгууламжийг хүчитгэх бэхжүүлэх асуудал барилгын болон соёлын асуудал хариуцсан төрийн захиргааны байгууллага болон хуулийн хэрэгжилтэд хяналт тавих чиг үүрэг нь Шадар сайдын эрхлэх асуудалд /гамшгаас хамгаалах болон хяналт шалгалтын чиг үүрэг/хамаарахыг харгалзан хууль тогтоомжийн өнөөгийн байдалд дүн шинжилгээ хийсэнд тулгуурлан холбогдох хууль эрх зүйн орчныг сайжруулах саналын хувилбар боловсруулав. Ингэхдээ гадаадын зарим улс орны хууль тогтоомжоос үндэсний онцлогт тохируулан нутагшуулж болох заалтыг зээлдэн найруулав.

(5) Түүх, соёлын дурсгалт барилга, байгууламжийг тодорхойлох заавар

Түүх, соёлын үл хөдлөх дурсгалыг бүртгэх талаар ЮНЕСКО-гоос хэвлэн гаргасан Дурсгалт зүйлийн бүртгэлийн тухай лавлах бичигт тусгасны дагуу тухайн барилга байгууламжийг түүх, соёлын дурсгалд хамааруулах эсэхийг тодорхойлохдоо үндсэн 7 шалгуурыг сонгож, ач холбогдлоор нь дараалуулсан бөгөөд шалгуурын нийт 24 үзүүлэлт бүрт оноо өгч үнэлэх бөгөөд онооны нийлбэр 10 - 100 хүртэл нь байхаар боловсруулж Хүснэгт 4.2.2-т үзүүлэв.

Шалгуур, үзүүлэлтийг тодруулж ойлгомжтой болгох зорилгоор шалгуур бүрт тайлбар хийлээ. Шалгуур, үзүүлэлтийг үнэлсэн үнэлгээний нийлбэр оноо нь тухайн түүх, соёлын дурсгалт барилга байгууламжийн хамгаалалтын зэрэглэлийг тодорхойлох юм. Тухайлбал 70-100 оноо нь улсын, 40-69 оноо нь аймаг, нийслэлийн, 10-39 оноо нь сүм дүүргийн хамгаалалтад тус тус хамрагдана. Нийт оноо 10-аас бага үнэлгээтэй барилгыг түүх, соёлын дурсгалт барилга байгууламжид хамааруулахгүй болно.

Хүснэгт 4.2.2-т ЮНЕСКО-гийн лавлах бичигтэй нийцүүлэн төслийн хүрээнд санал болгож буй шалгуур үзүүлэлтүүдийг үзүүлэв.

Хүснэгт 4.2.2 Түүх, соёлын дурсгалт барилга байгууламжийг тодорхойлох шалгуур, үзүүлэлт

Шалгуур	Үзүүлэлт	Оноо	Тайлбар
Шалгуур 1. Түүхийн үнэ цэнэ.	1.1. Түүхийн тодорхой үе, цаг хугацаа, орон зайг төлөөлж чадах.	0 - 8	- 1586 оноос хойш баригдсан, баригдаад 50-аас дээш жил болсон;
	1.2. Монгол Улсын түүх, нийгэм, улс төр, түүхэн үйл явдалтай холбогдох байдал.	0 - 8	- Баригдсан болон бүтээн байгуулсан хугацаа, он цаг тодорхой байх;
	1.3. Түүхэн хүмүүсийн амьдрал, үйл ажиллагаатай холбогдох байдал.	0 - 8	- Түүхэн ач холбогдолтой байх; - Ховор, цөөн тоотой байх; - Судлагдсан байдал зэргийг

Үндэсний хөгжлийн цогц төлөвлөгөө боловсруулах төсөл
Эцсийн тайлан: Туршилтын төсөл, нэмэлт судалгааны тайлан

			харгалзан үзэх.
Шалгуур 2. Соёлын үнэ цэнэ.	2.1. Дахин давтагдашгүй байдал.	0 - 6	- Дэлхийн архитектурын урсгалын төлөөлөл болох;
	2.2. Урлаг, уран сайхан, гоо зүйн үнэ цэнэ, ховор байдал.	0 - 6	- Монголын үндэсний хэв маяг, өв уламжлал болон уран бүтээлчийн дахин давтагдашгүй байдал;
	2.3. Хүн ба байгалийн өвөрмөц хосолмол шинжийг агуулсан байх.	0 - 6	- Ижил төстэй бүтээл нь устаж үгүй болж цорын ганц үлдсэн ховор байдал;
	2.4. Дүрслэх урлагийн бусад төрөл зүйлтэй хослон нийлмэл урлаг болох.	0 - 6	- Тухайн үеийн соёл, гоо сайхны үнэлэмжийг илэрхийлсэн байдал зэргийг харгалзан үзэх.
Шалгуур 3. Архитектурын үнэ цэнэ.	3.1. Анхны дүр төрх, хэв маяг, зохиомж, төлөвлөлт, зориулалтаа хадгалж байгаа эсэх.	0 - 6	- Анхны зориулалт нь хэвээр, хэв маяг нь өөрчлөгдөөгүй байх; - Эртний улс, гүрний үеийн барилгын ур хийц, онцлогийг илэрхийлсэн байх; - Монголын орчин үеийн ууган архитекторуудын бүтээл эсэх; - Судлагдсан байдал зэргийг харгалзан үзэх.
	3.2. Дэлхийн архитектурын аль нэг сонгодог урсгал болон үндэсний хэв маяг, уламжлалыг төлөөлж буй байдал.	0 - 5	
	3.3. Барилга болон архитектурын хөгжилд шинэчлэл хийсэн, ур хийц, хэлбэр загвар нь өвөрмөц онцгой байдал.	0 - 4	
Шалгуур 4. Эх байдлын үнэ цэнэ.	4.1. Анхны дүр төрх, хэв маяг, хэлбэр, загварыг хадгалсан байх.	0 - 4	- Барилгын ашиглалт, зориулалтыг өөрчилж, түүнээс хамаарч төлөвлөлт, дотоод чимэглэл (интерьер) нь өөрчлөгдсөн ч архитектурын хэв маяг, анхны дүр төрх хэвээрээ бол; - Эртний буюу анхны шинж байдлыг илэрхийлэх зэргийг харгалзан үзэх.
	4.2. Гаднах дүр төрхөөс гадна түүний бүтэц, элемент, бүрэлдэхүүн хэсгийн эх төрхийг хадгалсан байдал.	0 - 4	
	4.3. Эртний шинж байдлыг илэрхийлэх хийцийн үлдцийн байдал.	0 - 3	
	4.4. Хүрээлэн буй орчны эх болон эртний байдал.	0 - 3	
Шалгуур 5. Бүрэн бүтэн байдлын үнэ цэнэ	5.1. Архитектурын хийц, зохиомжийн бүрэн байдал.	0 - 3	- Хийц бүтэц, төлөвлөлт, архитектурын чимэглэл зэргийг өөрчлөөгүй бүрэн байх; - Авран хамгаалах зорилгоор зөөж шилжүүлээгүй зэргийг харгалзан үзэх.
	5.2. Барилга байгууламжийн нэгдлүүдийн бүрэн байдал.	0 - 3	
	5.3. Нэгдмэл байдал буюу дурсгалт барилга нь бусад түүх, соёлын дурсгалтай нийлж нэгдмэл байдлыг үүсгэж байгаа эсэх.	0 - 3	

Шалгуур 6. Барилгын техник, технологи, материалын үнэ цэнэ	6.1. Эрдэнийн чулуу, үнэт металл, үнэ цэнэтэй ховор түүхий эд болон барилгын материал ашигласан байдал.	0 - 2	- Үндэсний уламжлалт арга барил, технологи болон ардын мэдлэг ухааны илэрхийлэл болох; - Орон нутгийн гаралтай ховор түүхий эд ашигласан байх; - Хот төлөвлөлтийн уламжлалт зарчим, орон нутгийн төлөвлөлтийн онцлогийг хадгалсан байх зэргийг харгалзан үзэх.
	6.2. Барилгын болон хот байгуулалтын хөгжлийн түүх, тухайн цаг үеийнхээ барилга барих арга ухаан, соёлыг тусгасан байдал.	0 - 2	
	6.3. Барилгын техник, хийц бүтээц, уламжлалт технологийг хадгалсан байдал.	0 - 2	
	6.4. Байгалийн өвөрмөц тогтоод тулгуурлан барьсан барилга байгууламж.	0 - 2	
Шалгуур 7. Нийгэм, эдийн засгийн үнэ цэнэ	7.1. Хот, суурины орон зайн төлөвлөлт, зохион байгуулалт, хүрээлэн буй орчин, эргэн тойрны ландшафт, харагдах байдал нь хадгалагдан үлдсэн байх.	0 - 2	- Төрөл зүйлийн хувьд ховор, цөөн тоотой тохиолддог байдал; - “Соёлын өвийн дурсгалт газар”-тай холбож болох; - Цогц байдал ба хамгаалалтын бүсийг тогтоосон байх; - Соёлын уламжлалт зан үйл, арга хэмжээ зохион байгуулдаг байх зэргийг харгалзан үзэх.
	7.2. Аялал жуулчлалын бүс, чиглэлд хамрагдсан байдал.	0 - 2	
	7.3. Улс, бүс нутгийн хөгжилд нөлөөлөх эдийн засгийн ач холбогдол.	0 - 2	

Эх үүсвэр: ЖАЙКА-гийн Төслийн баг

Өнөөдөр зэрэглэлийн түвшнээр улсын хамгаалалтад байгаа архитектурын дурсгал болох Чойжин ламын сүм музей, түүхэн барилга болох Улаанбаатар хотын музей, нийслэлийн хамгаалалтад байгаа түүхэн барилга болох “Гоожингийн өндөр” хэмээх байшин, хамгаалалтын жагсаалтад ороогүй архитектурын дурсгал болох Дуурь бүжгийн эрдмийн театрын барилгыг дээрх зааврын дагуу шалгуур, үзүүлэлтээр нь үнэлж зэрэглэлийг тогтоож туршиж үзсэн. Хүснэгт 4.2.3 болон 4.2.4-т Түүх, соёлын дурсгалт барилга байгууламжийг үнэлсэн жишээ, Түүх, соёлын дурсгалт барилга байгууламжид зэрэглэл тогтоосон жишээг тус тус үзүүлэв.

Хүснэгт 4.2.3 Түүх, соёлын дурсгалт барилга байгууламжийг үнэлсэн жишээ

Шалгуур	Үзүүлэлт	Дүгнэх оноо	Дүгнэсэн оноо			
			Чойжин ламын сүм музей	УБ хотын музей	Гоожин-гийн өндөр	Дуурь бүжгийн эрдмийн театр
Шалгуур 1. Түүхийн үнэ цэнэ.	1.1.Түүхийн тодорхой үе, цаг хугацаа, орон зайг төлөөлж чадах.	0-8	8	8	8	8
	1.2. Монгол улсын түүх; нийгэм, улс төрийн түүх болон түүхэн үйл явдалтай холбогдох байдал	0-8	8	8	8	8
	1.3. Түүхэн хүмүүсийн амьдрал, үйл ажиллагаатай холбогдох байдал.	0-8	8	8	5	8
Шалгуур 2. Соёлын үнэ цэнэ.	2.1. Дахин давтагдашгүй байдал;	0-6	6	2	2	6
	2.2. Урлаг, уран сайхан, гоо зүйн үнэ цэнэ, ховор байдал;	0-6	6	1	1	6
	2.3. Хүн ба байгалийн өвөрмөц хосолмол шинжийг агуулсан байх;	0-6	6	0	0	6
	2.4. Дүрслэх урлагийн бусад төрөл зүйлтэй хослон синтез урлаг болох.	0-6	6	1	1	6
Шалгуур 3. Архитектурын үнэ цэнэ.	3.1. Анхны дүр төрх, хэв маяг, зохиомж, төлөвлөлт, зориулалтаа хадгалж байгаа эсэх;	0-6	6	6	2	6
	3.2. Дэлхийн архитектурын аль нэг сонгодог урсгал болон үндэсний хэв маяг, уламжлалыг төлөөлж буй байдал;	0-5	5	0	0	5
	3.3. Барилга болон архитектурын хөгжилд шинэчлэл хийсэн, ур хийц, хэлбэр загвар нь өвөрмөц онцгой байдал.	0-4	4	0	0	4
Шалгуур 4. Эх байдлын үнэ цэнэ.	4.1. Анхны дүр төрх, хэв маяг, хэлбэр ба загварыг хадгалсан байх;	0-4	4	4	2	4
	4.2. Гаднах дүр төрхөөс гадна түүний бүтэц, элемент, бүрэлдэхүүн хэсгийн эх төрхийг хадгалсан байдал;	0-4	4	4	2	4
	4.3. Эртний шинж байдлыг илэрхийлэх хийцийн үлдцийн байдал;	0-3	3	1.5	1	3
	4.4. Хүрээлэн буй орчны эх болон эртний байдал.	0-3	3	2	0	3

Шалгуур 5. Бүрэн бүтэн байдлын үнэ цэнэ	5.1. Архитектурын хийц, зохиомжийн бүрэн байдал;	0-3	3	3	3	3
	5.2. Барилга, байгууламжийн нэгдлүүдийн бүрэн байдал;	0-3	3	3	1	3
	5.3. Нэгдмэл байдал буюу дурсгалт барилга нь бусад түүх, соёлын дурсгалтай нийлж нэгдмэл байдлыг үүсгэж байгаа эсэх.	0-3	3	3	0	3
Шалгуур 6. Барилгын техник, технологи, материалын үнэ цэнэ	6.1. Эрдэнийн чулуу, үнэт металл, үнэ цэнтэй ховор түүхий эд болон барилгын материал ашигласан байдал;	0-2	2	0	0	1
	6.2. Барилгын болон хот байгуулалтын хөгжлийн түүх, тухайн цаг үеийнхээ барилга барих арга ухаан, соёлын тусгасан байдал;	0-2	2	1	1	2
	6.3. Барилгын техник, хийц бүтээц, технологийн хөгжлийг төлөөлж чадах эсэх;	0-2	1	0	0	2
	6.4. Байгалийн өвөрмөц тогтцод тулгуурлан барьсан барилга, байгууламж.	0-2	2	0	0	1
Шалгуур 7. Нийгэм, эдийн засгийн үнэ цэнэ.	7.1. Хот, суурины орон зайн төлөвлөлт, зохион байгуулалт, хүрээлэн буй орчин, эргэн тойрны ландшафт, харагдах байдал нь хадгалагдан үлдсэн байх;	0-2	2	2	0	2
	7.2. Аялал жуулчлалын бүс, чиглэлд хамрагдсан байдал;	0-2	2	2	0	2
	7.3. Улс, бүс нутгийн хөгжилд нөлөөлөх эдийн засгийн ач холбогдол.	0-2	2	1	0	2
Тухайн барилга байгууламжийн авсан нийт оноо			99	60.5	37	98

Эх үүсвэр: ЖАЙКА-гийн Төслийн баг

Хүснэгт 4.2.4 Түүх, соёлын дурсгалт барилга байгууламжид зэрэглэл тогтоосон жишээ

№	Үнэлгээ хийсэн барилга	Тогтоосон зэрэглэл	Хамгаалалтын түвшин
1	Чойжин ламын сүм музейн барилга	I	Улсын хамгаалалтад авна.
2	УБ хотын музейн барилга	II	Нийслэлийн хамгаалалтад авна.
3	“Гоожингийн өндөр” хэмээх барилга	III	Дүүргийн хамгаалалтад авна.
4	Дуурь бүжгийн эрдмийн театрын барилга	I	Улсын хамгаалалтад авна.

Эх үүсвэр: ЖАЙКА-гийн Төслийн баг

(6) Түүх, соёлын дурсгалт барилга байгууламжийг хүчитгэх журам

Энэхүү туршилтын төслийн хүрээнд Түүх, соёлын дурсгалт барилга байгууламжийг хүчитгэх журмын төслийг боловсруулав. Түүх, соёлын дурсгалт барилга байгууламжийг хүчитгэх үйл ажиллагаа нь дараах ерөнхий дараалалтай байна. Үүнд:

- (a) хүчитгэх шаардлагатай эсэхэд үнэлгээ хийж дүгнэлт гаргах;
- (b) хүчитгэх төсөл (цаашид “төсөл” гэх) хэрэгжүүлэгчийг сонгон шалгаруулах;
- (c) төсөл хэрэгжүүлэгч нь барилгын асуудал эрхэлсэн төрийн захиргааны байгууллагаас зохион байгуулах, түүх, соёлын дурсгалт барилга байгууламжийг хадгалж хамгаалах, сэргээн засварлах, хүчитгэх тухай сургалтанд хамрагдах;
- (d) хүчитгэлийн ажлын зураг төсөл боловсруулах;
- (e) хүчитгэлийн зураг төсөлд магадлал хийлгэх;
- (f) хүчитгэлийн зураг төслийг Соёлын өвийг хамгаалах тухай хуулийн 46-р зүйлийн 46.2 дахь заалтад заасан Мэргэжлийн зөвлөлөөр хэлэлцүүлэх;
- (g) хүчитгэх барилга байгууламжийг чөлөөлөх;
- (h) Барилгын тухай хуулийн 4.1.11-т заасан барилгын ажлыг гүйцэтгэх;
- (i) хүчитгэлийн ажлыг хүлээж авах, төслийг дуусгах.

(7) Зөвлөмж

- 1) Түүх, соёлын дурсгалт барилга, байгууламжийн ашиглалтын хугацааг уртасгах стратеги

Түүх, соёлын дурсгалт барилга, байгууламжийн элэгдэл, эвдрэл гэмтлээс урьдчилан сэргийлэх, тэдгээрийн насжилтыг уртасгах зорилгоор түүх, соёлын дурсгалт барилга, байгууламжийг сэргээн засварлах, хадгалан хамгаалах төлөвлөгөө боловсруулах шаардлагатай. Үүний үр дүнд аялал жуулчлалын бусад үзмэрүүд, нөөцтэй нэгтгэн үзүүлэх боломжтой. Мөн түүх, соёлын дурсгалт барилга, байгууламжийн ашиглалтын хугацааны зардлыг хэмнэнэ.

Түүх, соёлын дурсгалт барилга, байгууламжийн ашиглалтын хугацааг уртасгах гол үйл ажиллагааг доор дурдав. Үүнд: 1) барилга, байгууламжид байнгын үзлэг шалгалт хийж, сэргээн засварлах хуваарь гаргах 2) сэргээн засварлахад шаардлагатай мэдээлэл бүхий мэдээллийн сан бүрдүүлэх 3) барилга, байгууламжийн нөхцөл байдлын талаар мэргэжлийн дүгнэлт гаргах хүний нөөцийг хөгжүүлэх.

Түүнчлэн түүх, соёлын дурсгалт барилга, байгууламжийг тогтмол сэргээн засварлахад удирдлагын эрх мэдлийн төвлөрлийг бууруулах нь чухал юм.

- 2) Мэдлэгийг сайжруулах

Түүх, соёлын дурсгалт барилга, байгууламжид хяналт, үнэлгээ хийхэд зөвхөн мэргэжилтнүүд бус мөн тухайн хот, тосгон, суурины оршин суугчид өдөр тутам мэдээлэл солилцох замаар чухал үүрэг гүйцэтгэдэг. Тухайн хот, тосгон, суурины бэлэг тэмдэг болох түүх, соёлын дурсгалт барилга, байгууламжийг иргэдийн оролцоотойгоор сонгож, хадгалан хамгаалах талаар тусгайлан зааж өгөх шаардлагатай.

4.3 Төр, хувийн хэвшлийн түншлэлийн чадавхыг бэхжүүлэх судалгаа

(1) Оршил

ҮХЦТ-ний талаар оролцогч талуудын мэдлэгийг дээшлүүлэх, ҮХЦТ-ний хөгжлийн загвар, алсын хараа, стратегийн талаарх ойлголтыг төлөвшүүлэх, эрт хэрэгжүүлэхээр сонгосон гол төсөл хөтөлбөрүүдийг дэмжих зорилгоор ЖТБ-аас Монголын талын хамтран ажиллагч байгууллагуудтай хамтран ҮХЦТ-г боловсруулах төслийн хүрээнд хэд хэдэн туршилтын төслийг хэрэгжүүлэхээр санал болгосон. Хэд хэдэн хэлэлцүүлгийн үр дүнд Хувийн хэвшлийн хөрөнгө оруулалт, бизнес хөгжилд дэмжлэг үзүүлэх аймгийн түвшинд төр, хувийн хэвшлийн түншлэл (ТХХТ)-ийг дэмжих төслийг бүрэн хэмжээний туршилтын төслөөр сонгоогүй боловч өнөөгийн нөхцөл байдал, ТХХТ-ийг дэмжихтэй холбоотой бэрхшээлүүд/асуудлуудыг тодорхойлох зорилгоор нэмэлт судалгаа хийхээр шийдвэрлэв.

(2) Зорилго

Судалгаа нь дараах зорилготой. Үүнд:

- (a) Төр, хувийн хэвшлийн түншлэлийн бүтцийг улсын болон аймгийн түвшинд хянаж үзэн, дүн шинжилгээ хийх;
- (b) Аймгийн төр, хувийн хэвшлийн түншлэлийн зөвлөлийг бүрдүүлэх, идэвхжүүлэхэд донор байгууллагуудын гүйцэтгэх үүрэг, үйл ажиллагааг үнэлэх;
- (c) ТХХТ-ийг дэмжихэд аймгийн удирдлагаас тавих шаардлага, хүсэлтийг тодорхойлох;
- (d) Сонгогдсон аймгуудад ҮХЦТ-г эрт хэрэгжүүлэхэд нөлөөлөх зорилтот эсвэл ирээдүйтэй төслүүдийг тодорхойлох.

(3) Судалгааны ерөнхий бүтэц

Судалгааны ерөнхий бүтцийг Хүснэгт 4.3.1-д үзүүлэв.

Хүснэгт 4.3.1 Судалгааны ерөнхий бүтэц

Асуулт	Шалгуур	Үзүүлэлт	Өгөгдлийн эх сурвалж	Аргачлал
1. Монгол Улсын төр, хувийн хэвшлийн түншлэлийн бүтэц	1.1 ТХХТ-ийн бодлого, хууль, журам	- Монгол Улсад ТХХТ-ийг ямар бодлого, хууль, тогтоомжоор зохицуулдаг вэ?	- ТХХТ-ийн талаар төрөөс баримтлах бодлого, Концессын тухай хууль, Төрийн болон орон нутгийн хөрөнгөөр бараа, ажил, үйлчилгээ худалдан авах тухай хууль, холбогдох журам	Баримт бичгийн судалгаа

Асуулт	Шалгуур	Үзүүлэлт	Өгөгдлийн эх сурвалж	Аргачлал
		- ТХХТ нь улсын болон орон нутгийн түвшинд хөгжлийн бодлого, төлөвлөлтийн баримт бичигт хэрхэн тусгагдсан бэ?	- Алсын хараа-2050, ТХҮБ2030, Монгол Улсын Засгийн газрын 2020-2024 оны үйл ажиллагааны хөтөлбөр, сонгогдсон аймгуудын үйл ажиллагааны төлөвлөгөө	
	1.2 Төр, хувийн хэвшлийн зөвлөлдөх хороо (ТХХЗХ), Аймгийн төр, хувийн хэвшлийн түншлэлийн зөвлөл (ТХХТЗ)-ийн үүрэг, үйл ажиллагаа	- ТХХЗХ-ны үүрэг, үйл ажиллагаа - Аймгийн ТХХТЗ-ийн үүрэг, үйл ажиллагаа	- ТХХЗХ болон аймгийн ТХХТЗ байгуулах шийдвэр - ТХХЗХ болон аймгийн ТХХТЗ-ийн үйл ажиллагааны төлөвлөгөө/жил-ийн тайлан - ҮХГ, МҮХАҮТ зэрэг холбогдох агентлаг, байгуул-лагын вэбсайт - Гол мэдээллийг олж авах ярилцлага	Баримт бичгийн судалгаа, ҮХГ, МҮХАҮТ-тай хийх гол мэдээллийг олж авах ярилцлага
	1.3 Төр, хувийн хэвшлийн түншлэл, тэр дундаа концессын тогтолцооны өнөөгийн нөхцөл байдал	- Монгол Улс дахь ТХХТ-ийн нөхцөл байдлын тойм - Монгол Улс дахь ТХХТ-ийн үйл явцын зураглалыг тодорхойлох - ТХХТ-ийн үйл явцын үе шат бүрд тулгарч буй бэрхшээлүүд - ТХХТ-ийн хүрээнд хэрэгжиж буй төслүүдийн тойм	- ТХХТ/концессын гарын авлага/удирдамж - ТХХТ/концессын хүрээнд хэрэгжүүлэх төслүүдийн жагсаалт - Холбогдох судалгаа, бодлогын баримт бичиг - tender.gov.mn, shilendans.gov.mn зэрэг вэбсайтууд - Гол мэдээллийг олж авах ярилцлага	Баримт бичгийн судалгаа, ҮХГ, МҮХАҮТ-тай хийх гол мэдээллийг олж авах ярилцлага

Асуулт	Шалгуур	Үзүүлэлт	Өгөгдлийн эх сурвалж	Аргачлал
2.Төр, хувийн хэвшлийн түншлэлийг хэрэгжүүлэхэд холбогдох яам, агентлаг, аймгийн засаг захиргааны үүрэг, хязгаарлалт, зохион байгуулалтын бүтэц	2.1 Холбогдох яам, агентлагийн үүрэг, хязгаарлалт, зохион байгуулалтын бүтэц	- ТХХТ-ийг хэрэгжүүлэхэд холбогдох яам, агентлагийн үндсэн үүрэг, хязгаарлалт, зохион байгуулалтын бүтэц	- Концессын тухай хууль - Холбогдох яамдын вэбсайт - Гол мэдээллийг олж авах ярилцлага	Баримт бичгийн судалгаа, ҮХГ-тай хийх гол мэдээллийг олж авах ярилцлага
	2.2 Аймгийн засаг захиргааны үүрэг, хязгаарлалт, зохион байгуулалтын бүтэц	- ТХХТ-ийг хэрэгжүүлэхэд аймгийн засаг захиргааны үндсэн үүрэг, хязгаарлалт, зохион байгуулалтын бүтэц	- Концессын тухай хууль - Сонгогдсон аймгийн ЗДТГ-ын вэбсайт - Гол мэдээллийг олж авах ярилцлага	Баримт бичгийн судалгаа, Сонгогдсон аймгийн ЗДТГ-ын Хөгжлийн бодлого, төлөвлөлтийн хэлтэстэй хийх гол мэдээллийг олж авах ярилцлага
3.Аймгийн ТХХТЗ-ийг бүрдүүлэх, идэвхжүүлэхэд донор байгууллагуудын гүйцэтгэх үүрэг, үйл ажиллагаа	3.1 Аймгийн ТХХТЗ-ийг бүрдүүлэх, идэвхжүүлэхэд донор байгууллагуудын гүйцэтгэх үүрэг, үйл ажиллагаа	- Хувийн хөрөнгө оруулалтыг дэмжих зорилгоор Аймгийн ТХХТЗ-ийг бүрдүүлэх, идэвхжүүлэхэд донор байгууллагуудын гүйцэтгэх үүрэг, үйл ажиллагаа	- ТХХТ-тэй холбоотой АХБ-ны төслүүдийн талаарх мэдээлэл - ТХХТ-тэй холбоотой Германы олон улсын хамтын ажиллагааны нийгэмлэг (ГОУХАН)-ийн төслүүдийн талаарх мэдээлэл - ТХХТ-тэй холбоотой ЕХ болон бусад донор байгууллагуудын төслүүдийн талаарх мэдээлэл	Баримт бичгийн судалгаа, ГОУХАН, МҮХАҮТ, ТХХТЗ-ийн гишүүдтэй хийх гол мэдээллийг олж авах ярилцлага
	3.2 Аймгийн ТХХТЗ-ийг байгуулахад тулгарч буй асуудал, бэрхшээл	- Аймгийн ТХХТЗ-ийг байгуулахад тулгарч буй асуудал, бэрхшээл	- Гол мэдээллийг олж авах ярилцлага	ГОУХАН, МҮХАҮТ, ТХХТЗ-ийн гишүүдтэй хийх гол мэдээллийг олж авах ярилцлага

Эх сурвалж: ЖАЙКА-гийн Төслийн баг

Хүснэгт 4.3.2-т үзүүлсэн агуулгын дагуу судалгааны тайланг боловруулна.

Хүснэгт 4.3.2 Судалгааны хүлээгдэж буй үр дүн

I. Монгол Улсын төр, хувийн хэвшлийн түншлэлийн бүтэц
1.1 ТХХТ, Концессын талаар төрөөс баримтлах бодлого, хууль, журам
1.2 Төр, хувийн хэвшлийн зөвлөлдөх хороо (ТХХЗХ), аймгийн төр, хувийн хэвшлийн түншлэлийн зөвлөл (ТХХТЗ)-ийн үүрэг, үйл ажиллагаа
1.3 Төр, хувийн хэвшлийн түншлэл, тэр дундаа концессын тогтолцооны өнөөгийн нөхцөл байдал
1.3.1 Монгол Улсын ТХХТ-ийн нөхцөл байдлын тойм
1.3.2 Монгол Улсын ТХХТ-ийн үйл явцын зураглал, үндсэн бэрхшээлүүд
1.3.3 Сонгогдсон аймгуудын ТХХТ-ийн өнөөгийн нөхцөл байдал, тулгарч буй бэрхшээлүүд
II. Төр, хувийн хэвшлийн түншлэл, концессыг хэрэгжүүлэхэд холбогдох яам, агентлаг, аймгийн засаг захиргааны үүрэг, хязгаарлалт, зохион байгуулалтын бүтэц
III. Аймгийн ТХХТЗ-ийг бүрдүүлэх, идэвхжүүлэхэд донор байгууллагуудын гүйцэтгэх үүрэг, үйл ажиллагаа
Хавсралт-1: Асуулга
Хавсралт-2: Ярилцлагын хураангуй

Эх сурвалж: ЖАЙКА-гийн Төслийн баг

(4) ТХХТ-тэй холбоотой гол баримт бичгүүд

Төр, хувийн хэвшлийн түншлэлийн талаар төрөөс баримтлах бодлого, концессын тухай хууль болон холбогдох баримт бичгүүд

Монгол Улсын Засгийн газар төр, хувийн хэвшлийн түншлэлийг дэмжих зорилгоор 2009 онд төр, хувийн хэвшлийн түншлэлийн талаар төрөөс баримтлах бодлого, 2010 онд Концессын тухай хуулийг боловсруулж, батлуулсан. Мөн Төрийн болон орон нутгийн өмчийн хөрөнгөөр бараа, ажил, үйлчилгээ худалдан авах тухай хууль 2005 онд батлагдсан. Эдгээр баримт бичгүүд нь хувийн хэвшил тэргүүлсэн эдийн засгийн эрчимтэй өсөлтийг хангах, бүх талын түншлэлийг дэмжих замаар Монгол Улсын эдийн засгийг тогтвортой хөгжүүлэхэд түлхэц болох зорилготой.

1) Төр, хувийн хэвшлийн түншлэлийн талаар төрөөс баримтлах бодлого

УИХ-ын 2009 оны 64 дүгээр тогтоолоор Төр, хувийн хэвшлийн түншлэлийн талаар төрөөс баримтлах бодлого батлагдсан. Хүснэгт 4.3.3-т бодлогын гол агуулгыг хураангуйлав.

Хүснэгт 4.3.3 Түншлэлийн талаар төрөөс баримтлах бодлогын зорилго, зорилт, зарчим

Зорилго	Түншлэлийн талаар төрөөс баримтлах бодлого нь дэд бүтцийн болон нийгмийн суурь үйлчилгээг нийтэд үзүүлэх, Засгийн газраас тэргүүлэх ач холбогдол өгч буй төсөл, хөтөлбөрийг хэрэгжүүлэхэд төр, хувийн хэвшил хамтран ажиллах, төрийн тодорхой чиг үүргийг хувийн хэвшлийн этгээдээр гүйцэтгүүлэх замаар эдгээр салбарын хөгжилд төрийн оролцоог оновчтой болгох, суурь үйлчилгээний чанар, хүртээмжийг сайжруулах, төсвийн үр ашгийг дээшлүүлэхэд чиглэнэ.
Зорилт	Хувийн хэвшил тэргүүлсэн эдийн засгийн эрчимтэй өсөлтийг хангах; Дэд бүтцийн болон нийгмийн суурь үйлчилгээний салбарт хувийн хэвшлийн хөрөнгө оруулалтыг татах, нэгдсэн төсвийн үр ашгийг дээшлүүлэх, хувийн хэвшлийн үйл ажиллагааг дэмжсэн эрх зүйн таатай орчныг бүрдүүлэх; Дэд бүтцийн болон нийгмийн суурь үйлчилгээний салбарт хувийн хэвшлийн оролцоог нэмэгдүүлж, чанар, хүртээмжийг сайжруулах замаар түншлэл, итгэлцэл, хамтын ажиллагааг бэхжүүлэх.
Бодлогыг хэрэгжүүлэхэд баримтлах зарчим	Эдийн засгийн өсөлтийг оновчтой удирдлагаар хангах; Олон нийтийн эрх ашигт нийцсэн байх; Төрийн үйлчилгээний чанар, хүртээмжийг сайжруулах, үр ашигтай байх; Шударга ёс, хуулийг дээдлэх; Ил тод, нээлттэй байдлыг хангасан байх; Үндэсний аюулгүй байдалд харшлахгүй байх; Байгаль орчинд сөрөг нөлөө үзүүлэхгүй байх; Хувийн хэвшлээс хөрөнгө оруулах, түншлэх сонирхлыг татахуйц байх; Түншлэлийн төсөл, арга хэмжээний үр дүн нь үйл ажиллагаанд зарцуулсан өртгөөс дутуугүй байх.

Эх сурвалж: Судалгааны үр дүнг ашиглаж ЖАЙКА-гийн Төслийн баг боловсруулав.

ТХХТ нь нийгмийн салбарын, дэд бүтцийн салбарын, байгаль орчны салбарын түншлэл гэсэн гурван төрөлд хуваагдана. Хүснэгт 4.3.4-д түншлэлийн төрөл, хэлбэрүүдийг харууллаа.

Хүснэгт 4.3.4 Түншлэлийн төрөл, хэлбэрүүд

Төрөл	Нийгмийн салбарын түншлэл	Эрүүл мэнд, боловсрол, соёл урлаг, шинжлэх ухаан, бусад.
	Дэд бүтцийн салбарын түншлэл	Эрчим хүч, сэргээгдэх эрчим хүч, дулаан дамжуулах болон түгээх сүлжээ, мэдээлэл, харилцаа холбоо, усан хангамж, ариутгах татуурга, нийтийн тээвэр, авто зам, орон сууц болон бусад.
	Байгаль орчны салбарын түншлэл	Экологи, хог хаягдлын удирдлага.
Түншлэлийн хэлбэрүүд	Төрийн тодорхой чиг үүргийг хувийн хэвшлээр гүйцэтгүүлэх түншлэл	
	Үндэсний болон бүс нутгийн хэмжээний томоохон төсөл, хөтөлбөрийг хэрэгжүүлэх түншлэл	
	Хувийн хэвшил гэрээний үндсэн дээр төрийн байгууллагад ажил, үйлчилгээ үзүүлэх түншлэл	
	Төрийн өмчит болон төрийн өмчийн оролцоотой хуулийн этгээдийн удирдлага, үйл ажиллагааг гэрээний үндсэн дээр хэрэгжүүлэх түншлэл	

	Төр, хувийн хэвшлийн хамтарсан хуулийн этгээд байгуулах түншлэл
	Салбарын онцлогоос хамаарсан бусад түншлэл.

Эх сурвалж: Судалгааны үр дүнг ашиглаж ЖАЙКА-гийн Төслийн баг боловсруулав.

ТХХТ-д төрийн байгууллагууд, хувийн хэвшил оролцоно. Төрийн байгууллагыг төлөөлж Монгол Улсын Засгийн газар, яамд, Засгийн газрын агентлагууд, аймаг, нийслэлийн Иргэдийн Төлөөлөгчдийн хурал, Засаг дарга, түүний Тамгын газар оролцож болно. Хүснэгт 4.3.5-д ТХХТ-ийн талуудыг харууллаа.

Хүснэгт 4.3.5 ТХХТ-ийн талууд

Төрийн байгууллага	Хувийн хэвшил
Монгол Улсын Засгийн газар; Монгол Улсын яам; Засгийн газрын агентлаг; Аймаг, нийслэлийн Иргэдийн Төлөөлөгчдийн хурал; Аймаг, нийслэлийн Засаг дарга, түүний Тамгын газар; Төрийн болон орон нутгийн өмчийн оролцоотой хуулийн этгээд.	Компани; Нөхөрлөл, хоршоо; Төрийн бус байгууллага; Хувь хүн.
<ul style="list-style-type: none"> - Бодлогыг хэрэгжүүлэх ажлыг санхүү, төсвийн асуудал эрхэлсэн төрийн захиргааны төв байгууллага хариуцна. - Түншлэлийн хүрээнд хэрэгжүүлэх төсөл, хөтөлбөрийн жагсаалтыг Засгийн газар батална. 	

Эх сурвалж: Судалгааны үр дүнг ашиглаж ЖАЙКА-гийн Төслийн баг боловсруулав.

Хөгжлийн бодлого төлөвлөлтийн тухай хуулинд төрөөс баримтлах бодлогыг 8-10 жилийн хугацаанд хэрэгжүүлнэ гэж тусгасан. Энэ заалтын дагуу тус бодлогын хүчин төгөлдөр байх хугацаа 2019 онд дуусах хэдий ч хүчин төгөлдөр хэвээр байна. Бодлогын баримт бичгийг хэрэгжүүлэгч байгууллагатай холбоотой зүйлд 2012, 2014 онд хоёр удаа нэмэлт өөрчлөлт оруулсан.

2) Орон нутгийн түвшинд ТХХТ-ийг зохицуулах баримт бичгүүд

Орон нутгийн түвшинд концесс хэлбэрийн ТХХТ-ийг Төр, хувийн хэвшлийн түншлэлийн талаар төрөөс баримтлах бодлого, Концессын тухай хууль, Төсвийн тухай хууль, Өрийн удирдлагын тухай хууль, Хот, тосгоны эрх зүйн байдлын тухай хууль, Нийслэлийн эрх зүйн байдлын тухай хууль, Засаг захиргаа, нутаг дэвсгэрийн нэгж, түүний удирдлагын тухай хууль, Засгийн газрын 2012 оны 103 дугаар тогтоол, түүний хавсралтууд болон бусад холбогдох баримт бичгүүдийн хүрээнд зохицуулна.

Концессын бус хэлбэрийн ТХХТ-ийг Төр, хувийн хэвшлийн түншлэлийн талаар төрөөс баримтлах бодлого, Иргэний хууль, Компанийн тухай хууль, Хот, тосгоны эрх зүйн байдлын тухай хууль, Нийслэлийн эрх зүйн байдлын тухай хууль, Засаг захиргаа, нутаг дэвсгэрийн нэгж, түүний удирдлагын тухай хууль болон бусад холбогдох баримт бичгүүдийн хүрээнд зохицуулна.

3) Концессын тухай хууль

Төр, хувийн хэвшлийн түншлэлийн талаар төрөөс баримтлах бодлогод тусгасан зорилтын хүрээнд 2010 онд Концессын тухай хуулийг баталсан. Хуулинд нийт 13

удаа хуульд нэмэлт, өөрчлөлт оруулснаас найман заалтыг хүчингүй болгож, 44 заалтад нэмэлт, өөрчлөлт оруулсан байна. Түүнчлэн нийт найман зүйлд нэмэлт, өөрчлөлт оруулсан ба үүнээс харахад батлагдсанаас нь хойш тус хуулийн агуулгын талаас илүү хувьд өөрчлөлт орсон байна.

Тус хуулийн хүрээнд төрийн болон орон нутгийн өөрийн өмчийн эд хөрөнгийг концессын гэрээгээр хөрөнгө оруулагчид олгох уралдаант шалгаруулалт явуулах, концессын гэрээ, түүнийг байгуулах, өөрчлөх, дуусгавар болгох, маргаан хянан шийдвэрлэхтэй холбогдсон харилцааг зохицуулна. Хүснэгт 4.3.6-д концессын төрлүүдийг дурдав.

Хүснэгт 4.3.6 Концессын төрлүүд

Концессын төрлүүд	Барих-ашиглах-шилжүүлэх
	Барих-шилжүүлэх
	Барих-өмчлөх-ашиглах
	Барих-өмчлөх-ашиглах-шилжүүлэх
	Барих-түрээслэх-шилжүүлэх
	Зураг төсөл боловсруулах-барих-санхүүжүүлэх-ашиглах
	Шинэчлэн сайжруулах-ашиглах-шилжүүлэх
Тухайн концессын зүйл, гүйцэтгэх ажил, үзүүлэх үйлчилгээний онцлогоос шалтгаалан хуульд зааснаас бусад концессын төрөл байж болно.	

Эх сурвалж: Судалгааны үр дүнг ашиглаж ЖАЙКА-гийн Төслийн баг боловсруулав.

4) “Алсын хараа-2050” Монгол Улсын урт хугацааны хөгжлийн бодлогод тусгагдсан ТХХТ-тэй холбоотой зорилтууд

“Алсын хараа-2050” Монгол Улсын урт хугацааны хөгжлийн бодлого 2020 оны 5 сард УИХ-ын тогтоолоор батлагдсан. Бодлогын ‘Засаглал’ хэсэгт ТХХТ-тэй холбоотой зорилтууд багтсан бөгөөд Зорилт 5.2-т төрийн захиргааны байгууллагуудын бүтэц, зохион байгуулалтыг оновчтой тодорхойлох замаар чиг үүрэг, эрх мэдлийн хуваарилалтыг нарийвчилна гэж тусгасан. Зорилтыг хэрэгжүүлэх I үе шатанд (2021-2030) иргэний нийгэм-хувийн хэвшил-төрийн түншлэлийг бэхжүүлэх замаар төрийн захиргааны байгууллагуудын бүтэц, зохион байгуулалт, чиг үүрэг, эрх мэдлийн зааг, ялгааг оновчтой тодорхойлно. II үе шатанд (2031-2040) иргэдийн эрх ашгийг дээдэлсэн, хувийн хэвшлийн хөгжлийг дэмжсэн бүтэц, зохион байгуулалтыг төрийн байгууллагуудад нэвтрүүлнэ. Ингэхдээ төр нь бодлого, үйл ажиллагаагаа иргэн, хувийн хэвшилтэй хамтарч тодорхойлдог тогтолцоог төлөвшүүлнэ. Хүснэгт 4.3.7-д “Алсын хараа-2050” бодлогын баримт бичигт тусгагдсан ТХХТ-тэй холбоотой зорилт, үйл ажиллагаа харууллаа.

Хүснэгт 4.3.7 “Алсын хараа-2050” бодлогын баримт бичигт тусгагдсан ТХХТ-тэй холбоотой зорилт, үйл ажиллагаа

Зорилт	Үйл ажиллагаа
Бодлого боловсруулах, хэрэгжүүлэх, хяналт тавих үйл явцад хувийн	<ul style="list-style-type: none"> - Бодлого боловсруулах, хэрэгжүүлэх үйл ажиллагаанд хувийн хэвшил, иргэний нийгмийн байгууллагуудыг оролцоог хангах, эрх ашгийг хамгаалах эрх зүйн орчныг боловсронгуй болгоно. - Гэрээгээр гүйцэтгүүлж болох бүх төрийн чиг үүргийг хувийн хэвшил, иргэний нийгмийн байгууллагуудад шилжүүлэх тогтолцоог нэвтрүүлнэ.

хэвшил, иргэний нийгмийн оролцоог хангасан, хамтын ажиллагаа бэхжих нөхцөлийг бүрдүүлэх	<ul style="list-style-type: none">- Иргэний нийгмийн байгууллагууд бие даан хөгжих эрх зүйн орчныг бүрдүүлнэ.- Цахим ардчиллыг хөгжүүлж, төрийн бодлого боловсруулах, шийдвэр гаргах үйл явцад иргэд саналаа өгөх, хяналт тавих зэргээр цахимаар оролцох боломжийг бүрдүүлнэ.
Хувийн хэвшлийн хөгжлийг дэмжих, хувийн өмчийг хамгаалах эрх зүй, бодлогын орчин бүрдүүлэх	<ul style="list-style-type: none">- Хөрөнгө оруулалт, өмчийн эрхийг хамгаалах, тогтвортой байдлыг хангах бодлого, зохицуулалтыг боловсронгуй болгож, хувийн өмчийг бүрэн хамгаалсан эрх зүйн орчныг бүрдүүлнэ.- Банк, санхүүгийн тогтолцоог хувийн хэвшлийн хөгжлийг дэмжих бодлогод нийцүүлэн шинэчилж, хөрөнгө оруулалт, зээлийн таатай орчныг бүрдүүлнэ.- Төрийн бодлого, татварын хууль тогтоомжийн тогтвортой байдлыг хангаж, хөрөнгө оруулалтыг хамгаалах, татах таатай орчныг бүрдүүлнэ.- Засгийн газрын тусгай сангуудын үйл ажиллагааг нэгтгэн хувийн хэвшлийн үйл ажиллагааг дэмжихэд чиглүүлэн, олон нийтэд нээлттэй, хяналттай тогтолцоонд шилжүүлнэ.

Эх сурвалж: Алсын хараа 2050, судалгааны мэдээллийг ашиглаж ЖАЙКА-гийн Төслийн баг боловсруулав.

5) “Тогтвортой хөгжлийн үзэл баримтлал-2030”-д тусгагдсан ТХХТ-тэй холбоотой зорилтууд

2015 онд Улсын Их Хурал “Тогтвортой хөгжлийн үзэл баримтлал-2030”-ыг баталж, Монгол Улсын хөгжлийн алсын хараа, хэтийн зорилтуудыг тодорхойлсон. ТХҮБ 2030 нь дөрвөн зорилго, 44 зорилгоос бүрдэх бөгөөд үүний 41 нь НҮБ-ын ТХЗ-тай нийцэж байна. Эхний зорилго нь эдийн засгийн тогтвортой хөгжлийг хангах зорилго юм. Тус зорилгын макро эдийн засгийн тогтвортой бодлогын суурь зарчимд “урт хугацааны хөгжлийн бодлогыг хэрэгжүүлэхдээ төр, хувийн хэвшлийн түншлэлийн зарчимд тулгуурлан, олон улсын байгууллага болон гадаадын урт хугацаатай, хөнгөлөлттэй зээлийг түлхүү ашиглаж, олон улсын санхүү, эдийн засгийн байгууллагуудтай бодлогоо уялдуулж, идэвхтэй хамтран ажиллана” гэж заасан.

ТХҮБ 2030-ын тогтвортой хөгжлийн засаглалын үндсэн зарчмын Зорилт 2-т “төрийн бүх шатны байгууллагын удирдлагын манлайллыг дээшлүүлэх, бүх нийтийн оролцоо, төр, хувийн хэвшлийн түншлэлийг хангасан ил тод, хариуцлагатай засаглалыг үндэсний болон орон нутгийн түвшинд бүрдүүлнэ” гэж тусгасан.

6) Монгол Улсын дунд хугацааны (2020-2025) тогтвортой хөгжлийн бодлогын тэргүүлэх чиглэлд тусгагдсан ТХХТ-ийн зорилтууд

ҮХГ ТХЗ, ТХҮБ-2030 болон хөгжлийн бусад баримт бичгүүдийг уялдуулах, тэдгээрийн нөлөөллийн үнэлгээг хийх, салбаруудын тэргүүлэх чиглэлийг тодорхойлох зорилгоор Монгол Улсын дунд хугацааны тогтвортой хөгжлийн бодлогын тэргүүлэх чиглэлийг боловсруулсан. Үүний хүрээнд дунд хугацаанд (2020-2025) хэрэгжүүлэх макро түвшний болон салбарын бодлогын тэргүүлэх чиглэлүүдийн зорилтот түвшинг тодорхойлсон. Хүснэгт 4.3.8-т үзүүлсэнчлэн 9 салбарын тэргүүлэх чиглэлд ТХХТ-ийг тусгагдсан байна.

Хүснэгт 4.3.8 Монгол Улсын дунд хугацааны (2020-2025) тогтвортой хөгжлийн бодлогын тэргүүлэх чиглэл

Салбар	Бодлогын тэргүүлэх чиглэл
Аялал жуулчлал	Аялал жуулчлалыг хөгжүүлэхэд салбар хоорондын уялдаа холбоог сайжруулж, төр, төрийн бус байгууллага, хувийн хэвшлийн хамтын оролцоог хангах
Худалдаа	Худалдааны салбарын үйл ажиллагааг зохицуулах төрийн институцийн тогтолцоог бий болгох, төр, хувийн хэвшлийн хамтын ажиллагааг дэмжих
Барилга	Төсвийн хөрөнгө оруулалтын барилгын төслийг хувийн хэвшлээр гэрээний үндсэн дээр гүйцэтгүүлэх, хариуцлагын тогтолцоог бий болгох
Агаарын тээвэр	Агаарын тээврийг хөгжүүлэхэд салбар хоорондын уялдаа холбоог сайжруулж, төр, төрийн бус байгууллага, хувийн хэвшлийн хамтын оролцоог хангах
Эрчим хүч	Эрчим хүчний салбарын хөрөнгө оруулалтын тогтвортой байдлыг хангаж, хувийн хэвшлийн оролцоог нэмэгдүүлэх
Мэдээлэл, харилцаа холбоо	Мэдээлэл, харилцаа холбооны үйлчилгээний өсөн нэмэгдэж буй хэрэгцээ, шаардлагыг хангах, мэдээлэл, харилцаа холбооны үндэсний суурь сүлжээ, дэд бүтцийг төрийн дэмжлэг, хувийн хэвшлийн оролцоотойгоор байгуулах
Шинжлэх ухаан, технологи, инноваци	Төр, хувийн хэвшлийн түншлэлд суурилсан олон эх үүсвэрт санхүү, хөрөнгө оруулалтын механизмыг бүрдүүлж, шинжлэх ухаан, технологи, инновацийн салбарын ДНБ-д эзлэх хувийг нэмэгдүүлэх
Эрүүл мэнд	Нийгмийн эрүүл мэндийн зарим тусламж, үйлчилгээг хувийн хэвшлийн болон төрийн бус байгууллагаар гэрээгээр гүйцэтгүүлэх эрх зүйн орчныг боловсронгуй болгох Эрүүл мэндийн тусламж үйлчилгээний нэгдмэл байдлыг хангахад төр, хувийн хэвшлэлийн түншлэлийг өргөжүүлэх Монголд оношилж, эмчлэх боломжгүй байгаа өвчлөлийг анагаахад шаардлагатай өндөр өртөгтэй, дэвшилтэт технологийг нэвтрүүлэхэд төр, хувийн хэвшлийн түншлэлийг дэмжих, иргэн, өрх, хамт олны эрүүл мэндийн боловсролыг сайжруулах Эм зүйн тусламж үйлчилгээний ил тод, хариуцлагатай байдлыг хангахад төр, хувийн хэвшлийн түншлэл, салбар дундын хамтын ажиллагааг хөгжүүлэх
Биологийн олон янз байдал, экосистем	Биологийн олон янз байдлын талаарх судалгааны ажлыг дэмжих төр, хувийн хэвшлийн тогтолцоо, эдийн засгийн хөшүүргийг бий болгох

Эх сурвалж: ЖАЙКА-гийн Төслийн баг (Судалгаа, ҮХГ-ийн мэдээллийг ашиглав.)

7) Монгол Улсын Засгийн газрын 2020-2024 оны үйл ажиллагааны хөтөлбөрт тусгагдсан ТХХТ-тэй холбоотой үйл ажиллагаа

Монгол Улсын Засгийн газрын 2020-2024 оны үйл ажиллагааны хөтөлбөр нь “Алсын хараа 2050” баримт бичиг, ТХҮБ 2030, УИХ-ын 2020 оны сонгуульд МАН-ын дэвшүүлсэн мөрийн хөтөлбөрт тусгасан зорилтуудад хүрэх үндэсний дунд хугацааны хөгжлийн төлөвлөгөөг боловсруулж, тусгасан чухал баримт бичиг юм. Үйл ажиллагааны хөтөлбөрт хүний хөгжлийн бодлого, эдийн засгийн бодлого болон засаглалын бодлогод ТХХТ-ийг бий болгох, бэхжүүлэхэд чиглэсэн тодорхой арга хэмжээнүүдийг тусгасан. Хүснэгт 4.3.9-д үзүүлсэнчлэн үйл ажиллагааны хөтөлбөрт тусгасан зургаан багц асуудлын гуравт ТХХТ-тэй холбоотой зорилтууд багтсан.

Хүснэгт 4.3.9 Монгол Улсын Засгийн газрын 2020-2024 оны үйл ажиллагааны хөтөлбөрт тусгагдсан ТХХТ-тэй холбоотой үйл ажиллагаа

Бодлого	ТХХТ-тэй холбоотой үйл ажиллагаа	Үйл ажиллагаа
“Ковид-19” халдварт цар тахлаас үүдэлтэй эдийн засаг, нийгмийн хүндрэлийг даван туулах бодлого	0	Байхгүй
Хүний хөгжлийн бодлого	1	Хүн амыг хөдөлгөөний дутагдлаас урьдчилан сэргийлэх, эрүүл амьдрах зан төлөвт насан туршийн дадал олгох зорилго бүхий биеийн тамир, спортын хүртээмжтэй үйлчилгээ үзүүлэх төр, хувийн хэвшлийн түншлэлд суурилсан нээлттэй, уян хатан тогтолцоог үндэсний хэмжээнд бүрдүүлнэ.
Эдийн засгийн бодлого	6	<p>Төр, хувийн хэвшлийн түншлэлд тулгуурласан, байгаль орчинд ээлтэй, хүлэмжийн хий багатай ногоон төслүүдийн санхүүжилтийг нэмэгдүүлнэ.</p> <p>Улаанбаатар хотын Дулааны II цахилгаан станцын дэд бүтцийг түшиглэн хийн цахилгаан станцын ажлыг төр, хувийн хэвшлийн хөрөнгө оруулалтаар эхлүүлнэ.</p> <p>Төр, хувийн хэвшлийн түншлэлийн хүрээнд нийслэл болон орон нутагт ачаа, зорчигч тээврийн зориулалт бүхий терминалуудыг байгуулна.</p> <p>Төмөр замын сүлжээг түшиглэн олон улсын стандартад нийцсэн хуурай боомтыг барьж байгуулна. Нийслэлийн Налайх дүүрэгт Улаанбаатар төмөр замыг түшиглэн олон улсын стандартад нийцсэн ачаа тээвэр, логистикийн төвийг төр, хувийн хэвшлийн түншлэлийн хүрээнд барьж байгуулна.</p> <p>Төр, хувийн хэвшлийн түншлэлийн хүрээнд орон нутгийн нисэх буудлуудын ашиглалтыг сайжруулна.</p> <p>Хуримтлалын нэгдсэн санг байгуулан төр, хувийн хэвшлийн түншлэлд тулгуурлан 150 мянган өрх, айлыг орон сууцтай болоход дэмжлэг үзүүлж, орон сууцны хорооллыг барих ажлыг бүсчилсэн хөгжлийн үзэл баримтлалд тулгуурлан үе шаттай эхлүүлнэ.</p>
Засаглалын бодлого	3	<p>Хүний эрхийг дээдэлсэн, цахим засаглалыг дэмжсэн, технологийн аюулгүй, зохистой харилцааг зохицуулсан хууль, эрх зүйн орчныг бүрдүүлж, төр, хувийн хэвшлийн түншлэлийг шинэ түвшинд гаргана.</p> <p>Хүүхэд, эмэгтэйчүүдийг бэлгийн мөлжлөг, хүн худалдаалах гэмт хэрэгт өртөж хохирохоос урьдчилан сэргийлэх, нөлөөллийн арга хэмжээг төр, хувийн хэвшлийн түншлэлд</p>

		тулгуурлан өргөжүүлнэ. Эдийн засгийн гадаад харилцаанд тэргүүлэх ач холбогдол өгч, төр, хувийн хэвшлийн түншлэлд тулгуурлан экспортыг нэмэгдүүлэх, төрөлжүүлэх, гадаад худалдаанд тулгарч байгаа хүндрэлүүдийг багасгах, хөнгөвчлөх бодлогыг үргэлжлүүлнэ.
Ногоон хөгжлийн бодлого	0	Байхгүй
Нийслэл ба бүс, орон нутгийн хөгжлийн бодлого	0	Байхгүй

Эх сурвалж: Судалгааны үр дүнг ашиглаж ЖАЙКА-гийн Төслийн баг боловсруулав.

(5) Төр, хувийн хэвшлийн зөвлөлдөх хороо болон аймгууд дахь төр, хувийн хэвшлийн түншлэлийн зөвлөлийн чиг үүрэг, үйл ажиллагаа

1) Төр, хувийн хэвшлийн зөвлөлдөх хороо (ТХХЗХ)

Төр, хувийн хэвшлийн зөвлөлдөх хороог ЗГХЭГ-ын даргын 2017 оны 320 дугаар тушаалаар Хөрөнгө оруулагчдын эрх ашгийг хамгаалах зөвлөлийн дэргэд байгуулсан. Зөвлөлдөх хорооны зорилго нь хөрөнгө оруулалттай холбоотой хууль тогтоомж, бодлогын баримт бичгийг боловсруулах, батлах явцад Төрийн болон хувийн хэвшил, хөрөнгө оруулагчдын оролцоог ижил түвшинд хангах, эрх ашиг нь хөндөгдөж байгаа хувийн хэвшил, төрийн бус байгууллагуудын дуу хоолойг нээлттэйгээр сонсож, хүлээн авч, бодлого, үйл ажиллагаандаа тусгах юм. Зөвлөлдөх хороо нь бизнес, хөрөнгө оруулалтын орчинд тулгарч буй нийтлэг саад бэрхшээлийг давж, хөрөнгө оруулалтын орчныг сайжруулах чиглэлээр төр, хувийн хэвшлийн түншлэлийг шинэ түвшинд гаргана.

Зөвлөлдөх хороог төрийн байгууллагын төлөөлөл болох ҮХГ-ын дарга даргалах бөгөөд дэд дарга нь хувийн хэвшлийн төлөөлөл МҮХАҮТ-ын ерөнхийлөгч байна. Хорооны бүрэлдэхүүнд Гадаад харилцааны яам, Уул уурхай, хүнд үйлдвэрийн яам, Хөдөө аж ахуй, хөнгөн үйлдвэрийн яам, Сангийн яам, Монголын бизнесийн зөвлөл, Монголын Уул уурхайн үндэсний ассоциаци, Улаанбаатар хотын Худалдааны танхим зэрэг холбогдох яамд, байгууллага, хувийн хэвшлийн төлөөлөл багтана.

Зөвлөлдөх хороог Хөрөнгө оруулагчдын эрх ашгийг хамгаалах зөвлөлийн дэргэд байгуулсан зорилго нь зөвлөлд ирүүлсэн өргөдөл, саналын дагуу хөрөнгө оруулалтын болон бусад холбогдох хууль тогтоомжтой холбоотой эрх зүйн орчинд шинэчлэл хийх тал дээр зөвлөлдөх хороогоор дамжуулж нэгдсэн шийдвэрт хүрэх явдал юм.

2) Тогтвортой хөгжил-түншлэлийн зөвлөл (ТХТЗ)

Германы олон улсын хамтын ажиллагааны нийгэмлэгийн Эрдэс баялаг, түүхий эдийн иж бүрэн санаачилга (ЭТИС) хөтөлбөрийн хүрээнд орон нутгийн эдийн засгийн хөгжлийг дэмжих зорилгоор 2018 оноос Баянхонгор, Булган, Дорнод, Дундговь, Говь-

Алтай, Орхон, Хэнтий, Сэлэнгэ, Өмнөговь, Увс зэрэг 10 аймагт Тогтвортой хөгжил-түншлэлийн зөвлөл байгуулагдаж, үйл ажиллагаагаа явуулж байна.

Зөвлөл нь 15-19 гишүүнтэй байдаг ба аймгийн ИТХ-ын дарга даргалдаг. Зөвлөлийн бүрэлдэхүүнд ИТХ-ын төлөөлөгч 3, аймгийн Засаг даргын Тамгын газраас 2-3 төлөөлөл, иргэний нийгмийн байгууллагуудаас (ИНБ) 3-4 хүний төлөөлөл, ЖДҮ эрхлэгчдээс 2-3 хүний төлөөлөл, орон нутгийн хөрөнгө оруулагчдаас 2-3 хүний төлөөлөл (орон нутгийн томоохон компаниудаас г.м.) мөн хэвлэл мэдээллийн байгууллагаас 1 хүний төлөөлөл байна. Тогтвортой хөгжил-түншлэлийн зөвлөл бүр алсын хараа, зорилгоо тодорхойлсон.

3) Аймгуудын төр, хувийн хэвшлийн түншлэлийн зөвлөл (ТХХТЗ)

МҮХАҮТ нь Төр, хувийн хэвшлийн зөвлөлдөх хороодын үйл ажиллагааг улсын болон орон нутгийн хэмжээнд эрчимжүүлэх зорилготой ажиллаж байна. Үүний хүрээнд МҮХАҮТ-ын баг 2019 онд 16 аймагт ажиллаж, орон нутаг дахь бизнесийн орчинд тулгарч буй асуудлууд, аймагт ТХХТЗ байгуулах боломжийг судалсан. Одоогийн байдлаар ТХХТ-ээр дамжуулан орон нутгийн эдийн засгийн хөгжлийг хангах зорилгоор Архангай, Төв, Сэлэнгэ, Хөвсгөл, Баянхонгор аймагт ТХХТЗ-ийг байгуулсан. АХБ-ны санхүүжилтээр Дорнод, Сүхбаатар, Хэнтий, Увс, Говь-Алтай аймагт ТХХТЗ-ийг байгуулах төслийг хэрэгжүүлж байна.

Зөвлөлийн гол чиг үүрэг нь (i) төр, хувийн хэвшлийн түншлэлийг бэхжүүлэх, (ii) орон нутгийн аж үйлдвэрийг хөгжүүлэхэд бодит хувь нэмэр оруулах, (iii) бизнес эрхлэгчдийн дуу хоолой болох, (iv) бүс нутгийн хамтын ажиллагаа, хөрөнгө оруулалтын орчныг сайжруулах бодлого, үйл ажиллагааг хэрэгжүүлэх ба үндсэн үйл ажиллагаа нь тухайн аймгийн ТХХТ-ийн хүрээнд хэрэгжүүлэх үйл ажиллагааны жилийн төлөвлөгөөг баталж хэрэгжүүлэх юм. Зөвлөлүүдийг аймгийн ИТХ-ын дарга, Засаг дарга эсвэл түүний орлогч даргалж байгаа бөгөөд 10-21 гишүүнтэй байна. Зөвлөлийн гишүүд нь холбогдох төрийн байгууллагууд, аймгийн ХАҮТ, ИНБ-ууд, бизнесийн холбоод, бизнес эрхлэгчдийн төлөөлөл байна.

Аймгуудын төр, хувийн хэвшлийн түншлэлийн зөвлөлүүдийг байгуулаад удаагүй байгаа тул үйл ажиллагааны хамрах хүрээ одоогийн байдлаар бага байгаа ба цөөн тооны зөвлөл анхны уулзалтаа хийсэн. МҮХАҮТ-ын мэдээлснээр COVID-19 цар тахал болон орон нутгийн сонгуулийн улмаас аймгуудын ТХХТЗ-үүдийн үйл ажиллагаа зогсонги байдалтай байна. МҮХАҮТ нь 2020 оны сүүлээр болох орон нутгийн сонгуулийн дараа үйл ажиллагаагаа идэвхжүүлэхээр төлөвлөсөн. Хүснэгт 4.3.10-д ТХХТЗ, ТХТЗ-ийг харьцуулж харууллаа.

Хүснэгт 4.3.10 ТХХТЗ, ТХТЗ-ийн харьцуулалт

	ТХХТЗ	ТХТЗ
Хамрах хүрээ	Орон нутгийн түвшинд	Орон нутгийн түвшинд
Үүсгэн байгуулагч	МҮХАҮТ, АХБ	ЭТИС хөтөлбөр, Германы олон улсын хамтын ажиллагааны нийгэмлэг
Бүтэц	ТХХТЗ, ТХТЗ нь бүтцийн хувьд төстэй бөгөөд хоёуланг нь аймгийн ИТХ-ын дарга даргалдаг. Холбогдох төрийн байгууллагууд, аймгийн ХАҮТ, ИНБ-ууд, бизнесийн холбоод, бизнес эрхлэгчдийн төлөөлөл оролцдог.	

Чиг үүрэг	Тус хоёр зөвлөл нь ТХХТ-ийг бэхжүүлэх замаар аймгийн хөгжилд хувь нэмэр оруулах зорилготой. Ингэхдээ оролцогч талуудын буюу ИНБ-ууд, төрийн болон хувийн хэвшлийн тэгш оролцоог хангана. Хоёр зөвлөлийн зорилго, чиг үүрэг нь ижил төстэй байна.
Ялгаа	Хоёр зөвлөлийн чиг үүрэг, бүтэц тун төстэй байна. ТХХТ-ийг дэмжих байгууллагыг хэрхэн байгуулах тал дээр бага зэрэг ялгаатай байна. ТХТЗ-ийн үйл ажиллагаа нь Монгол Улсын тогтвортой аялал жуулчлал, хүртээмжтэй эдийн засаг зэрэг Германы олон улсын хамтын ажиллагааны нийгэмлэгийн санхүүжилтээр хэрэгжиж буй төслүүдийн үйл ажиллагааг дэмжихэд чиглэж байна. МҮХАҮТ-ын ТХХТЗ-ийн үйл ажиллагаа нь орон нутгийн бизнесийн орчинд дэмжлэг үзүүлэхэд илүү чиглэж байна.

Эх сурвалж: Судалгааны үр дүнг ашиглаж ЖАЙКА-гийн Төслийн баг боловсруулав.

(6) ТХХТ-ийн төслүүд, концессын зүйлийн хэрэгжилт

1) Барих-шилжүүлэх төрлийн концесс

Хүснэгт 4.3.11-т үзүүлсэнчлэн 2020 оны 9-р сарын байдлаар улсын төсвөөс эргэн төлөгдөх нөхцөлтэй концессын барих-шилжүүлэх төрлийн нийт 19 төслийг хэрэгжүүлж байна. Эдгээрээс 1 концессыг төсөл сонгон шалгаруулах уралдаант шалгаруулалтаар олгож, үлдсэн концессыг шууд гэрээ байгуулж олгосон байна. Дийлэнх төсөл буюу нийт төсөл, арга хэмжээний 58%-ийг зам, тээврийн салбарт хэрэгжүүлж байгаа бол боловсролын салбарт 21%, эрчим хүчний салбарт 16%, эрүүл мэндийн салбарт 5% тус тус ноогдож байна. 2016 онд 4 төсөл, 2017 онд 8 төсөл, 2018 онд 7 төслийн концессын гэрээг тус тус байгуулсан. 2020 оны 3-р улирлын сүүлийн байдлаар барих-шилжүүлэх төрлийн 14 төслийг хэрэгжүүлж дууссан ба хоёр төслийг хэрэгжүүлж эхлээгүй байна. Гурван төслийн явц тус тус 38%, 64%, 78%-тай байсан. Гэрээ байгуулсан жил болон төсөл хэрэгжүүлж дууссан жилүүдээс харахад барих-шилжүүлэх төрлийн төсөл хэрэгжсэн дундаж хугацаа 3.5 жил байна.

Барих-шилжүүлэх төрлийн төслүүдийн гэрээний нийт дүн 1986.1 тэрбум төгрөг байгаа ба үүний 87% нь зам, тээврийн салбарт оногдож байгаа ба 1 төсөлд ноогдох санхүүжилтийн дундаж дүн 104,535.5 сая төгрөг байна. Гэхдээ 1 төсөлд ноогдох дундаж санхүүжилт нь салбараар харьцуулахад хоорондоо ихээхэн ялгаатай байна. Тухайлбал барих-шилжүүлэх төрлийн зам, тээврийн салбарын төслийн санхүүжилтийн хэмжээ боловсролын салбарынхаас 17 дахин их, эрчим хүчний салбарынхаас 2.3 дахин их, эрүүл мэндийн салбарынхаас 6 дахин их байна.

Хүснэгт 4.3.11 Барих-шилжүүлэх төрлийн концессын гэрээний дүн, салбараар

Салбар	Төслийн тоо	Гэрээний дүн (сая төгрөг)				
		Нийт	Нийт дүнд эзлэх хувь	Дундаж	Хамгийн бага	Хамгийн их
Боловсрол	4	36,889.8	2%	9,222.4	1,159.6	19,143.1
Зам тээвэр	11	1,722,155.7	87%	156,559.6	1,761.9	276,731.9
Эрчим хүч	3	201,405.1	10%	67,135.06	18,619.4	92,010.7
Эрүүл мэнд	1	25,724.6	1%	25,724.6	25,724.6	25,724.6
Нийт	19	1,986,175.3	100%	104,535.5	1,159.6	276,731.9

Эх сурвалж: Улсын төсвөөс эргэн төлөгдөх нөхцөлтэй барих-шилжүүлэх төрлийн концессын улирлын тайланд үндэслэсэн судалгаа-2020.III, ҮХГ

2) Төрийн өмчийн концессын зүйл

2020 оны 9-р сарын байдлаар төрийн өмчийн концессын 17 төсөл хэрэгжиж байгаа бөгөөд эдгээрээс 7 концессыг төсөл сонгон шалгаруулах уралдаант шалгаруулалтаар олгож, үлдсэн концессыг шууд гэрээ байгуулж олгосон байна. Төрийн өмчийн концессын зүйлд ихэвчлэн Зураг төсөл боловсруулах-барих-санхүүжүүлэх-ашиглах, Барих-ашиглах-шилжүүлэх, Барих-өмчлөх-ашиглах зэрэг концессын төрөл давамгайлж байна. Хүснэгт 4.3.12-д үзүүлсний дагуу төслийн гуравны нэгээс илүү хувийг эрчим хүчний салбарт хэрэгжүүлж байна.

Төрийн өмчийн концессын зүйлийн гэрээний нийт дүн 23,387.1 тэрбум төгрөг байгаа нь барих-шилжүүлэх төрлийн концессын гэрээний дүнгээс 11.7 дахин их байна. Нийт санхүүжилтийн 51% эрчим хүчний салбарт оногдож байгаа ба төслийн дундаж санхүүжилтийн хэмжээ 1,375.7 тэрбум төгрөг байна.

Хүснэгт 4.3.12 Барих-шилжүүлэх төрлөөс бусад төрлийн концессын гэрээний дүн, салбараар

Салбар	Төслийн тоо	Гэрээний дүн (сая төгрөг)				
		Нийт	Нийт дүнд эзлэх хувь	Дундаж	Хамгийн бага	Хамгийн их
Барилга	4	654,605.9	3%	163,651.4	22,000	356,840
Зам тээвэр	5	7,164,894.3	31%	1,432,978.8	109,000	3,711,136
Уул уурхай	2	3,574,109.4	15%	1,787,054.7	1,575,805.4	1,998,304
Эрчим хүч	6	11,993,506.5	51%	1,998,917.7	341,995.4	4,282,080
Нийт	17	23,387,116.3	100%	1,375,712.7	22,000	4,282,080

Эх сурвалж: Улсын төсвөөс эргэн төлөгдөх нөхцөлтэй барих-шилжүүлэх төрлийн концессын улирлын тайланд үндэслэсэн судалгаа-2020.III, ҮХГ

3) Орон нутгийн өмчийн концессын зүйл

Орон нутагт хэрэгжүүлж буй ТХХТ, орон нутгийн өмчийн концессын зүйл харьцангуй бага байна. 2018 оны байдлаар 21 аймгаас Увс, Баянхонгор, Булган, Завхан, Говь-Алтай, Сэлэнгэ гэсэн 6 аймаг ТХХТ, концессын хөрөнгө оруулалтын төсөл, арга хэмжээг хэрэгжүүлж байна ²⁷. Хүснэгт 4.3.13-т үзүүлсэнчлэн нийт 36 концессын төслийг таван аймагт хэрэгжүүлсэн. Төслүүдийн ихэнх нь авто зам, барилга байгууламжийн төсөл байна. Эдгээрээс 33 төслийг хэрэгжүүлж дууссан. Орон нутагт хэрэгжүүлж буй концессын зүйлийн гэрээний нийт дүн 26,774 сая тэрбум төгрөг байгаа бөгөөд нэг төслийн дундаж гэрээний дүн 787.5 сая төгрөг байна.

²⁷ Сэлэнгэ аймгийн ИТХ 43 концессын төсөл баталсан боловч 2018 оны байдлаар концессын гэрээ байгуулаагүй байна.

Хүснэгт 4.3.13 Орон нутагт хэрэгжүүлж буй концессын төслүүд (2018 оны байдлаар)

Аймаг	Төслийн тоо	Концессын төслийн ангилал	Концессын төрөл	Төслийн гүйцэтгэл %	Гэрээний дүн (сая төгрөг)			
					Нийт	Голч	Хамгийн бага	Хамгийн их
Увс	19	Барилга байгууламжийн төсөл-19	Барих-ашиглах-шилжүүлэх -4 Зураг төсөл боловсруулах-барих-санхүүжүүлэх-ашиглах-15	100%-17 90%-1 10%-1	14,731.4	866.5	507.9	3,375.3
Баян-хонгор	1	Авто замын төсөл	Барих-шилжүүлэх	100%	3706.8	-	-	-
Булган	1	Барилга байгууламжийн төсөл	Барих-ашиглах-шилжүүлэх	100%	551			
Завхан	4	Барилга байгууламжийн төсөл-3 Гэрэлтүүлэг-1	Барих-шилжүүлэх -3 Зураг төсөл боловсруулах-барих -1	100%-4	1,344.3	336.0	180.0	524.3
Говь-Алтай	11	Авто замын төсөл-3 Дэд бүтэц/ Барилга байгууламжийн төсөл-6 Эрчим хүч-2	Барих-шилжүүлэх -10 Шинэчлэн сайжруулах-шилжүүлэх-1	100%-10 80%-1	6440.5	637.0	23.0	3416.4
Нийт	36	-	-	-	26,774	787.5	23.0	3706.8

Эх сурвалж: ҮХГ-ын мэдээллийг ашигласан судалгаа

4) Сонгогдсон аймгуудын ТХХТ-ийн өнөөгийн нөхцөл байдал, тулгарч буй бэрхшээлүүд

Сонгогдсон аймгууд болох Сэлэнгэ, Говь-Алтай, Булган, Увс аймгуудын ТХХТ-ийн өнөөгийн нөхцөл байдал, тулгарч буй бэрхшээлүүдийг дараах байдлаар тодорхойлов.

Булган аймгийн хувийн хэвшлийн төлөөлөгчид ТХХТ-ийн өнөөгийн байдалд ихээхэн сэтгэл хангалуун бус байна. Тэдний онцолсноор Булган аймагт ТХХТ-ийн үйл ажиллагаа зогсонги байдалд орсон бөгөөд орон нутгийн засаг захиргаа сүүлийн дөрвөн жилийн хугацаанд орон нутгийн бизнес эрхлэгчидтэй уулзалт хийгээгүй. Орон нутгийн удирдлага бизнес эрхлэгчдийнхээ дуу хоолойг сонсдоггүй бөгөөд төр болон хувийн хэвшлийн хооронд хамтын ажиллагаа гэж байхгүй.

Говь-Алтай аймагт одоогоор замын төслийн концессын гэрээнээс бусдаар ТХХТ-ийн хүрээнд хэрэгжүүлж буй ажил байхгүй. Говь-Алтай аймгийн бүх төлөөллийн онцолсноор аймаг дахь ТХХТ туйлын хүнд нөхцөл байдалд байна. Төр, хувийн хэвшлийн оролцогч талууд нь ТХХТ-ийн ашиг, уялдаа холбоо, хөрөнгө оруулагчдын сонирхлыг татах ач холбогдлын талаар сайн мэдэхгүй байна.

Увс аймагт авто зам барих, сумдын гудамжны тохижилтыг хийх, цэнгэлдэх хүрээлэн, усан бассейн, халаалтын нэгдсэн систем барих зэрэг хэд хэдэн төслийг концессын

гэрээний дагуу хэрэгжүүлсэн. Сэлэнгэ аймагт авто зам, гүүр барихтай холбоотой гурван төслийг концессын гэрээгээр хэрэгжүүлж байна.

Сэлэнгэ, Увс аймагт Германы Олон улсын хамтын ажиллагааны нийгэмлэг (ГОУХАН)-ийн санхүүжилтээр Эрдэс баялаг, түүхий эдийн иж бүрэн санаачилга хөтөлбөрийн хүрээнд 2014-2017 онд “Орон нутгийн цогц хөгжил-түншлэл” төсөл, 2017-2020 онд “Монгол Улсын тогтвортой аялал жуулчлал, хүртээмжтэй эдийн засаг” төслийг хэрэгжүүлсэн. Энэ хоёр дараалсан төсөл нь Сэлэнгэ, Увс аймагт ТХХТ-ийг бэхжүүлэхэд чухал хувь нэмэр оруулсан.

Зураг 4.3.1-д аймаг тус бүрийн хамгийн ирээдүйтэй салбар, үйл ажиллагаануудыг нэгтгэн үзүүлэв.

Зураг 4.3.1 Сонгогдсон аймгуудын эдийн засгийн гол салбарууд

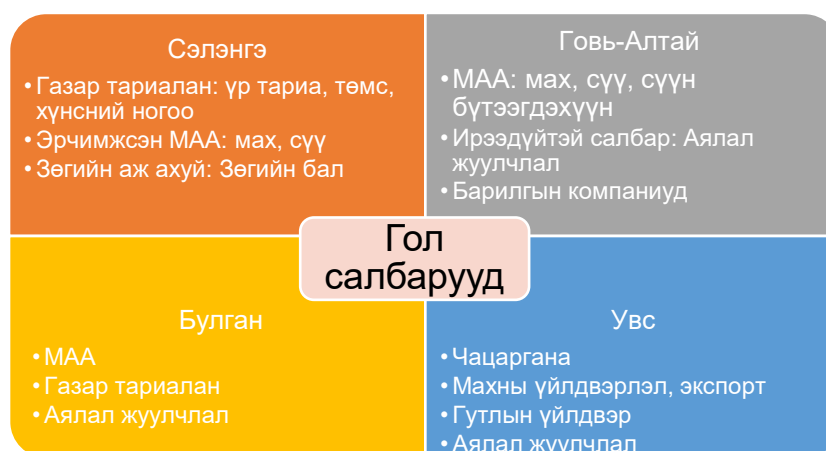

Эх сурвалж: ЖАЙКА-гийн Төслийн баг

Судалгааны үр дүнгээс харахад ТХХТ-ийг хэрэгжүүлэхэд тулгарч буй гол бэрхшээлүүд нь (i) төр, хувийн хэвшлийн хамтын ажиллагаа, (ii) мэдлэг, чадавх, (iii) улс төрийн асуудалтай холбоотой байна.

Төрийн байгууллагууд нь хувийн хэвшилтэй хамтран ажиллах давуу талуудын талаар ойлголт багатай байна. Түншлэлийн ач холбогдлыг ойлгох удирдлага байхгүй тул энэ асуудлыг хэн ч хэлэлцдэггүй. ТХХТ-ийн талаарх мэдлэг ойлголт төрийн болон хувийн хэвшлийн аль ч байгууллагад сул байна. Тодруулбал ТХХТ-ийн хэрэгжилтийг хангаж буй дунд шатны төрийн албан хаагчид ТХХТ-ийн талаар ойлголт багатай байдаг нь ТХХТ-тэй холбоотой ажлуудыг удаашруулахад хүргэж болзошгүй юм. Орон нутгийн хувийн хэвшлийн хувьд зөвхөн ТХХТ-ийн талаарх ойлголт төдийгүй суурь хууль эрх зүйн мэдлэг хангалтгүй байна. ТХХТ-ийн хүрээнд төслүүдийг хэрэгжүүлэхэд орон нутгийн хувийн компаниудын хүчин чадал хүрэлцдэггүй. Үүнээс шалтгаалан ТХХТ-ийн хүрээнд хэрэгжүүлж буй төслүүдийг ихэвчлэн Улаанбаатар хотод байрладаг компаниуд гүйцэтгэдэг.

(7) Менежмент болон хэрэгжүүлэх хуваарь

ЖАЙКА-гийн Төслийн багийн боловсруулсан ажлын даалгаврын дагуу зөвлөх баг судалгааг дараах хуваарийн дагуу хийсэн.

- (a) Зөвлөхийн сонгон шалгаруулалт болон гэрээ байгуулах хугацаа: 2020 оны 9-р сар;
- (b) Явцын тайлан хүргүүлэх хугацаа: 2020 оны 10-р сарын 20;
- (c) Эцсийн тайлангийн төслийг хүргүүлэх хугацаа: 2020 оны 11-р сарын 16;
- (d) Эцсийн тайланг хүргүүлэх хугацаа: 2020 оны 11-р сарын сүүлээр.

(8) Санал, зөвлөмж

Хүснэгт 4.3.14-т ТХХТ-ийн хүрээнд хэрэгжүүлэх боломжтой төслүүдийг судалгааны үр дүнд үндэслэн санал болгов.

Хүснэгт 4.3.14 ТХХТ-ийн хүрээнд хэрэгжүүлэх боломжтой/төлөвлөсөн төслүүд

Аймгууд	Төрийн хэвшил	Хувийн хэвшил
Говь-Алтай	- <u>Бизнес хөгжлийн төв</u> байгуулах, -Тээвэр, ложистикийн төв байгуулах	Бизнес эрхлэгчид бүтээгдэхүүнээ боловсруулах, бараагаа зарж борлуулах, туршлага хуваалцах, сургалт, зөвлөх үйлчилгээг зохион байгуулах <u>бизнес хөгжлийн төвийг</u> байгуулах. Уг төвийг орон нутгийн удирдлагын туслалцаатайгаар аймгийн ХАҮТ байгуулахаар байна. Тэд одоогоор ашиглагдаагүй барилга, байгууламжаар хангахыг хүссэн. Аймгийн ХАҮТ нь уг төвийн үйл ажиллагааг хариуцах болно.
Булган	Сумдыг төвлөрсөн дулаан хангамжийн сүлжээнд холбох	Байхгүй
Увс	Сумдын халаалтын нэгдсэн системийг барих	Гэртээ оёдлын жижиг бизнес эрхэлж буй эмэгтэйчүүдийг холбох <u>эмэгтэйчүүдийн бизнес төвийг</u> байгуулах
Сэлэнгэ	Сумдыг холбох зам барих	Байхгүй (Хувийн хэвшлийн төлөөллийн онцолсноор ТХХТ-ийн хүрээнд хэрэгжих боломжит төслийг тодорхойлохоос өмнө хувийн компаниудын менежерүүдийг ТХХТ, хууль эрх зүйн сургалтад хамруулах хэрэгтэй байна.)

Эх сурвалж: ЖАЙКА-гийн Төслийн баг

Төрийн болон хувийн хэвшлийн төлөөллийн санал, хүсэлтэд үндэслэж ТХХТ-ийн тогтолцоог бүрдүүлэх, ТХХТ-ийг дэмжихэд шаардлагатай чадавхыг бэхжүүлэх дараах үйл ажиллагааг хэрэгжүүлж болно. Үүнд:

- (a) Төрийн болон хувийн байгууллагуудад зориулсан сургалт:
 - ✓ ТХХТ-ийн үндсэн ойлголтууд, хамтын ажиллагааны үр ашиг, ТХХТ-ийн ач холбогдол;
 - ✓ ТХХТ-ийн хэлбэрүүд: түншлэлийн хүрээнд хийх боломжтой ажлууд;
 - ✓ ЖДҮ эрхлэгчдэд зориулсан төслийн санал бичих сургалт;
 - ✓ ТХХТ-ийн төслийн хяналт, үнэлгээ.
- (b) Зөвлөх үйлчилгээ:
 - ✓ Шаардлага, дүрэм, журмын талаарх ойлголт;
 - ✓ Хөрөнгө оруулагчдыг татах зэрэг тодорхой асуудлаарх зөвлөгөө.
- (c) Дэмжлэг:
 - ✓ Орон нутгийн ЖДҮ-ийн бүтээгдэхүүнийг илүү том зах зээл, компаниудад нийлүүлэх чиглэлээр.

(9) Цаашид хэрэгжүүлэх ажлууд

Судалгааны үр дүнд үндэслэн дараах үйл ажиллагааг хэрэгжүүлнэ. Үүнд:

- (a) ҮХГ, МҮХАҮТ болон сонгогдсон аймгуудын удирдлагатай ТХХТ-ийг дэмжихэд шаардлагатай чадавхыг бэхжүүлэх төсөл, арга хэмжээний талаар хэлэлцэх;
- (b) Сургалтын агуулгыг тодорхойлох зорилгоор ТХХТ-ийг дэмжих чиглэлээр сонгогдсон аймгийн чадавхыг үнэлэх, тодорхойлох;
- (c) Аймгийн түвшний бизнес хөгжлийн төвийн ач холбогдол, үйл ажиллагаа, чиг үүрэгт дүн шинжилгээ хийх.

4.4 Бүсчилсэн хөгжлийг дэмжих чадавхыг үнэлэх, бэхжүүлэх арга хэмжээ

4.4.1 Орон нутгийн захиргааны байгууллагын чадавхын үнэлгээг хийх хэрэгцээ шаардлага

(1) Бүсчилсэн хөгжлийн бодлогыг хэрэгжүүлэх хэрэгцээ шаардлага

Монгол Улсын Засгийн газар 1990-ээд оны улс төрийн тогтолцооны шилжилтээс хойш чөлөөт зах зээлийн орчинд улс орноо хөгжүүлэхээр ажиллаж ирсэн. Социалист дэглэмээс улбаатай либерал бодлогыг орхигдуулалгүй социалист нийгмээс капиталист нийгэм рүү шилжих шилжилтийг амжилттай хэрэгжүүлсэн. Үүний үр дүнд уул уурхайн салбарт түшиглэсэн эдийн засгийн өндөр өсөлтийг хангасан ч хот, хөдөөгийн хөгжлийн ялгаа болон иргэдийн орлогын ялгаа нэмэгдсэн. Монгол Улсын Засгийн газар нийгэм, эдийн засаг, нутаг дэвсгэрийн тэнцвэртэй хөгжлийн хангахын тулд бүсчилсэн хөгжилд тэргүүлэх ач холбогдол өгч эхэлсэн.

Хөгжингүй болон хөгжиж буй улс орнуудад хөгжлийн удирдлагыг орон нутагт шилжүүлэх нь нийтлэг хандлага болсон. Бүсчилсэн хөгжлийг хангахын тулд юун түрүүнд нутгийн захиргааны байгууллагуудын чадавхыг бэхжүүлэх шаардлагатай. Бүсчилсэн хөгжил нь нутгийн захиргааны байгууллагын дэмжлэгтэйгээр тухайн бүс нутгийн заяагдмал нөөц баялгийг нутгийн иргэдийн ашиг тусын тулд ашиглаж, бүс нутгийн нийгэм, эдийн засгийг хөгжүүлэх юм. Монгол Улсын өргөн уудам газар нутагт тархай бутархай суурьшиж буй цөөн хүн ам, эдийн засгийн үйл ажиллагааг харгалзан аймгийн нутгийн захиргааны байгууллагуудын чадавхыг бэхжүүлэх хүчин чармайлт гаргах шаардлагатай.

(2) Чадавхыг бэхжүүлэх хэрэгцээ шаардлага

ҮХЦТ-ний хүрээнд аймгуудыг ижил төстэй байдлаар нь үнэлэн эдийн засгийн шинэ бүсчлэлийг санал болгож, бүс тус бүрээр Бүсийн хөгжлийн нэгдсэн хөтөлбөрийг боловсруулсан. Энэ нь тухайн бүс нутагт илүү үр дүнтэй хөгжлийн бодлого, арга хэмжээг томъёолж, бүс нутаг тус бүр хүний нөөц болон нөөц бололцоогоо бүрэн дүүрэн дайчилж бие даасан хөгжлийг хангах боломжийг олгоно. Засгийн газар болон нутгийн захиргааны байгууллагуудын нягт хамтын ажиллагааны хүрээнд бүсчилсэн хөгжлийг хангана. Ийнхүү Засгийн газар болон нутгийн захиргааны байгууллагууд үр дүнтэй хамтран ажиллахын тулд нутгийн захиргааны байгууллагуудын чадавхыг зөв үнэлж, тодорхойлох шаардлагатай.

4.4.2 Сонгогдсон аймгийн захиргааны байгууллагын чадавхын үнэлгээ

(1) Аргачлал

ЖАЙКА-гийн Төслийн баг нь орон нутгийн захиргааны байгууллагын чадавхыг үнэлж, үр дүнтэй арга хэмжээг санал болгох зорилгоор чадавхын үнэлгээний судалгааг хийсэн. Чадавхын үнэлгээг хууль эрх зүй/институци, аймгийн төрийн байгууллага болон мэргэжилтнүүдийн түвшинд хийсэн. Булган, Хөвсгөл аймгийг Улаанбаатар хотоос алслагдсан байдал, хүн ам, төсвийн тэнцлийн (төсвийн алдагдал/ашиг) урьдчилсан дүн шинжилгээнд үндэслэн судалгаанд хамруулав.

Хөвсгөл аймаг

Хөвсгөл аймгийг 1931 онд байгуулсан. Аймгийн төв Мөрөн хот нь улсын нийслэлээс баруун хойш 671 км зайд байрладаг. Хөвсгөл аймаг нь 23 сум, нэг тосгонтой Монгол Улсын хамгийн олон хүн амтай аймаг юм. 2019 оны байдлаар 135,095 хүн (37,914 өрх) суурьшиж байна. Хүн амынх нь дийлэнх хувийг залуучууд буюу 0-14, 15-39 насны бүлэг 32%, 38%-ийг тус тус эзэлж байна.

Хөвсгөл аймгийн эдийн засгийн тэргүүлэх салбар нь мал аж ахуйн салбар бөгөөд 2019 онд хамгийн олон мал буюу 6.0 сая толгой мал тоолуулсан. Удаах чухал салбар нь аялал жуулчлалын салбар юм. Хөвсгөл аймаг Хөвсгөл нуураараа алдартай бөгөөд аймгийг зорин ирж буй жуулчдын тоо жилээс жилд нэмэгдэж байна. Монголд ирсэн гадаадын жуулчдын 20 орчим хувь нь Хөвсгөл аймгийг зорьж очдог байна.

Зураг 4.4.1-д үзүүлсэн ҮСХ-ны мэдээллээс харахад Хөвсгөл аймаг нь сүүлийн жилүүдэд төсвийн алдагдалтай байсан бол 2019 онд төсвийн тэнцэл ашигтай гарсан байна.

Зураг 4.4.1 Хөвсгөл аймгийн төсвийн орлого, зарлага, алдагдал/ашиг, сая төгрөгөөр

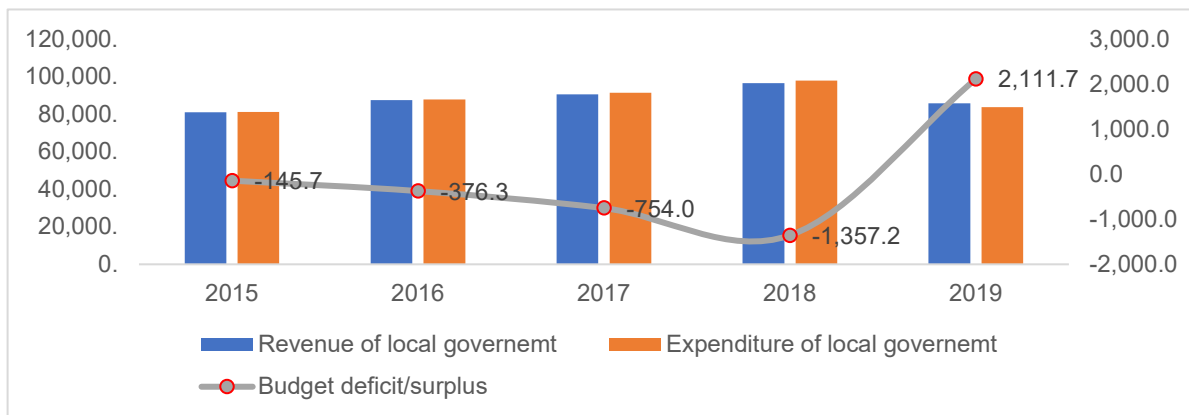

Эх сурвалж: ҮСХ-ны мэдээлэлд үндэслэж ЖАЙКА-гийн Төслийн баг, www.1212.mn

Булган аймаг

Булган аймгийг 1937 онд байгуулсан. Аймгийн төв нь улсын нийслэлээс 318 км зайд байрладаг. Тус аймаг нь 16 сум, нэг тосгонтой. 2019 оны байдлаар тус аймагт 62,089 хүн (18,481 өрх) суурьшиж байна. Хүн амынх нь дийлэнх хувийг залуучууд буюу 0-14,

15-39 насны бүлэг 30%, 36%-ийг тус тус эзэлж байна.

Булган аймгийн эдийн засгийн тэргүүлэх салбар нь мал аж ахуйн салбар ба 2019 онд 3.6 сая толгой мал тоолуулж, 21 аймгаас 6-д орсон. Удаах гол салбар нь газар тариалангийн салбар юм. Тус аймагт 90,100 га тариалангийн талбай байдгаас жилд 40,000 га-д тариалалт хийж, дунджаар 45,000 тонн ургац хураан авч байна. Булган аймаг нь газар тариалан эрхлэлтээр улсад 3-т ордог.

Зураг 4.4.2-т үзүүлсэн ҮСХ-ны мэдээллээс харахад Булган аймагт 2017, 2018 онд төсвийн тэнцэл ашигтай байсан бол 2019 онд нь төсвийн алдагдалтай гарсан байна.

Зураг 4.4.2 Булган аймгийн төсвийн орлого, зарлага, алдагдал/ашиг, сая төгрөгөөр

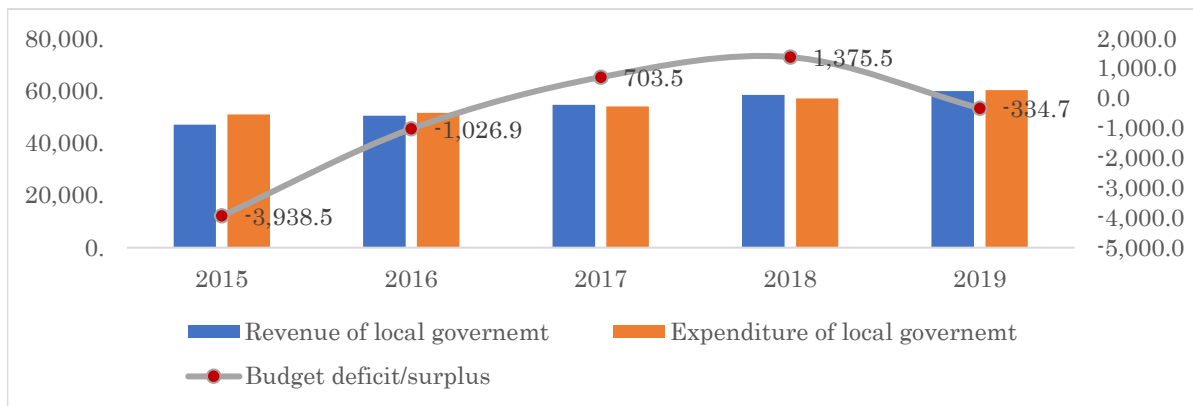

Эх сурвалж: ҮСХ-ны мэдээлэлд үндэслэж ЖАЙКА-гийн Төслийн баг, www.1212.mn

(2) Судалгааны дизайн

Судалгаанд орон нутгийн захиргааны байгууллагын суурь чадавхыг тодорхойлохын тулд холимог аргыг ашигласан. Холимог аргын загвараар үндсэн асуудлуудыг тодорхойлохын тулд баримт бичгүүдийг судалсны дараа тодорхойлсон асуудлуудын хүрээнд тоон болон чанарын мэдээлэл цуглуулдаг. Үнэлгээг хийхийн тулд дараах баримт бичгүүдийг судлав.

Хууль тогтоомж

- Төрийн албаны тухай хууль (2017)
- Төсвийн тухай хууль (2011)
- Засаг захиргаа, нутаг дэвсгэрийн нэгж, түүний удирдлагын тухай хууль (2006)

Бодлого, төлөвлөлтийн баримт бичгүүд

- Засгийн газрын Төрийн албан хаагчийн албан тушаалын цалингийн сүлжээ, хэмжээг шинэчлэн тогтоох тухай 472 дугаар тогтоол;
- Засаг даргын үйл ажиллагааны хөтөлбөр (2021-2025);
- Эдийн засаг, нийгмийг хөгжүүлэх үндсэн чиглэл (2021-2025);
- Монгол Улсын 2020 оны Төсвийн тухай хууль.

Холбогдох тайлангууд

- Төрийн албаны зөвлөлийн 2019 оны үйл ажиллагааны тайлан;
- Төрийн албан хаагчийн 2019 оны улсын нэгдсэн тоо бүртгэл;
- Төрийн үйлчилгээний талаар иргэдийн сэтгэл ханамжийн судалгаа (2019);
- Төрийн байгууллагын мэдээллийн нээлттэй, ил тод байдлын тайлан (IRIM, 2020);
- Төрийн албан хаагчийн гүйцэтгэл, үр дүн, мэргэшлийн түвшинг үнэлэх журам.

Хүснэгт 4.4.1-т чадавхын үнэлгээний бүтцийг шалгуур үзүүлэлт, мэдээллийн эх сурвалжийн хамт үзүүлээ.

Хүснэгт 4.4.1 Чадавхын үнэлгээний бүтэц

Ур чадвар / чадавх	Шалгуур үзүүлэлт	Мэдээллийн эх сурвалж
Мэргэжилтний чадавх		
Танин мэдэхүйн ур чадвар /мэргэжлийн чадавх	1) Боловсролын түвшин 2) Компьютер, технологийн мэдлэг 3) Мэргэжлийн ур чадвар, мэргэшлийн түвшин 4) Мэдээлэл олж авах чадвар	Чадавхын үнэлгээний судалгаа
Танин мэдэхүйн бус ур чадвар /үндсэн чадавх	1) Өөрийгөө танин мэдэх чадвар 2) Нийгмийн чадвар, хариу үйлдэл үзүүлэх чадвар 3) Жендэрийн тэгш байдал, хүн төвтэй зарчмууд, нийгмийн эмзэг бүлгүүдийн ялгаатай хэрэгцээ, шаардлагын талаарх ойлголт, мэдлэг 4) Сүүлийн хоёр жилийн хугацаанд мэргэжил дээшлүүлэх сургалтанд хамрагдсан байдал	Чадавхын үнэлгээний судалгаа
Байгууллагын чадавх		
Хүний нөөц	1) Хүн амд ногдох төрийн албан хаагчийн тоо 2) Төрийн албан хаагчийн тоо, чанарын үзүүлэлт 3) Засгийн газар эмхлэн байгуулагдсаны дараах албан хаагчдын халаа сэлгээ 4) Засгийн газрын төрийн албан хаагчид орон нутгийн төрийн албан хаагчийн эзлэх хувь 5) Хүний нөөцтэй тулгардаг гол бэрхшээлүүд	Чадавхын үнэлгээний судалгаа Төрийн албан хааг- чийн 2019 оны улсын нэгдсэн тоо бүртгэл Төрийн албаны зөвлөлийн 2019 оны үйл ажиллагааны тайлан
Төсөв	1) Байгууллагын санхүүгийн удирдлага (төсөвлөх явц, төсвийн бүтэц) 2) Төсвийн төлөвлөлт дэх оролцооны үнэлгээ, нийгмийн эмзэг бүлгийн оролцооны хэрэгцээ шаардлага 3) Төсвийн хүрэлцээтэй байдал 4) Төвлөрсөн төсвийн хуваарилалт ба орон нутгийн бие даасан төсөв 5) Төсөвтэй холбоотой тулгарч буй гол бэрхшээлүүд	Чадавхын үнэлгээний судалгаа Төсөв

<p>Үйлчилгээний чанар</p>	<ol style="list-style-type: none"> 1) Орон нутгийн түвшний шийдвэр гаргалтад иргэдийн оролцоо; 2) Орон нутгийн захиргааны байгууллагын тайлан, бүртгэлийн хүйсээр ялгасан мэдээлэл; 3) Нийгмийн эмзэг бүлгийн хэрэгцээ шаардлага (олон нийтийн хэлэлцүүлэг, судалгаа г.м.) 4) Оролцооны систем 5) Мэдээллийн ил тод байдал (вэбсайт, олон нийтийн мэдээллийн хэрэгсэл г.м.) 6) Төрийн үйлчилгээний чанартай холбоотой тулгарч буй гол бэрхшээлүүд 	<p>Чадавхын үнэлгээний судалгаа Төрийн үйлчилгээний талаар иргэдийн сэтгэл ханамжийн судалгаа (2019); Төрийн байгууллагын мэдээллийн нээлттэй, ил тод байдлын тайлан (IRIM, 2020).</p>
<p>Бүтэц, зохион байгуулалт (нөөцийг хамгийн их түвшинд ашиглах бүтэц)</p>	<ol style="list-style-type: none"> 1) Боловсон хүчний менежмент болон цалингийн түвшин 2) Ажил, мэргэжлийн замнал 3) Сургалтын чанар, хүртээмж 4) Оролцогч талууд, байгууллагын бүтцийн дүн шинжилгээ 5) Байгууллагын засаглал 	<p>Чадавхын үнэлгээний судалгаа Төрийн албаны тухай хууль; Засгийн газрын Төрийн албан хаагчийн албан тушаалын цалингийн сүлжээ, хэмжээг шинэчлэн тогтоох тухай 472 дугаар тогтоол.</p>
<p>Хууль эрх зүй/ Институци</p>		
<p>Орон нутгийн захиргааны байгууллагын санаачилгаар боловсруулсан бодлого, арга хэмжээний тоо Төрийн байгууллагын үйл ажиллагааны ил тод байдал / хариуцлага / авлигын асуудал Хуулийн засаглал, төвлөрлийг сааруулах хууль, эрх зүйн систем г.м.</p>	<p>Чадавхын үнэлгээний судалгаа Байгууллагуудын вэбсайт Засаг даргын үйл ажиллагааны хөтөлбөр 2021-2025 Эдийн засаг, нийгмийг хөгжүүлэх үндсэн чиглэл (2021-2025).</p>	

Эх сурвалж: ЖАЙКА-гийн Төслийн баг

(3) Чадавхын үнэлгээний судалгаанд оролцогчид

Аймаг бүрээс байгууллагын чадавхын үнэлгээнд нийт 10 төрийн байгууллага, мэргэжилтний чадавхын үнэлгээнд 52 төрийн албан хаагч хамрагдсаныг Хүснэгт 4.4.2-т нэгтгэн үзүүлэв. Байгууллагын чадавхын үнэлгээг хийхдээ тухайн байгууллагын даргаас ярилцлага авч хийсэн бол мэргэжилтний чадавхын үнэлгээнд хэлтсийн дарга, мэргэжилтнүүд хамрагдсан.

Хүснэгт 4.4.2 Судалгаанд оролцогчид

#	Төрийн байгууллага	Булган аймаг		Хөвсгөл аймаг	
		Байгууллагын чадавхын үнэлгээ	Мэргэжилтний чадавхын үнэлгээ	Байгууллагын чадавхын үнэлгээ	Мэргэжилтний чадавхын үнэлгээ
1	Аймгийн иргэдийн Төлөөлөгчдийн хурал	+	1	+	1
2	Аймгийн Засаг даргын Тамгын газар	+	5	+	3
3	Тусгай хамгаалалттай газар нутгийн хамгаалалтын захиргаа			+	1
4	Санхүүгийн хяналт, аудитын алба	+	3	+	3
5	Орон нутгийн өмчийн газар	+	-	-	-
6	Боловсрол, соёл, урлагийн газар	+	2	+	2
7	Эрүүл мэндийн газар	+	2	+	3
8	Хүнс, хөдөө аж ахуйн газар	+	4	+	4
9	Байгаль орчин, аялал жуулчлалын газар	+	3	+	4
10	Гэр бүл, хүүхэд, залуучуудын хөгжлийн газар	+	2	+	1
11	Газрын харилцаа, барилга, хот байгуулалтын газар	+	4	+	4
	Бүгд		10		26

Эх сурвалж: ЖАЙКА-гийн Төслийн баг

1) Мэргэжилтний чадавхын үнэлгээнд хамрагдсан албан хаагчдын онцлог

Чадавхын үнэлгээнд хамрагдсан 52 төрийн албан хаагчийн 67% нь эмэгтэй, 33% нь эрэгтэй байсан бөгөөд дийлэнх (79%) нь дунд насны буюу 31-50 насны төрийн албан хаагчид байв. Албан тушаалын хувьд төрийн байгууллагын дунд түвшний албан хаагчид буюу мэргэжилтнүүд голчлон хамрагдсан (Зураг 4.4.3).

Зураг 4.4.3 Судалгаанд оролцогчдын насны бүлэг, албан тушаал

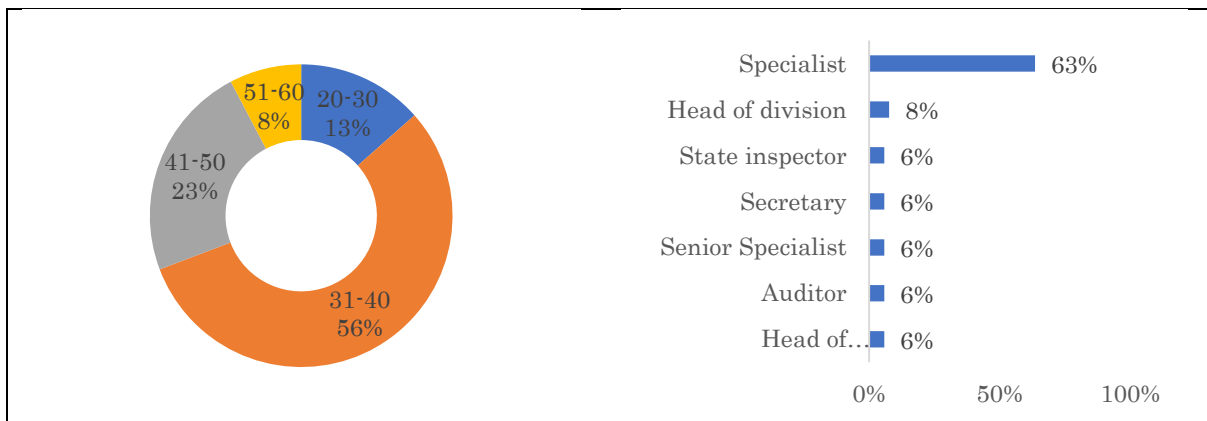

Эх сурвалж: Чадавхын үнэлгээний судалгааны дүнд үндэслэж ЖАЙКА-гийн Төслийн баг

Хүснэгт 4.4.3-т орон нутгийн захиргааны байгууллагын албан тушаал болон тэдгээрийн чиг үүргийг хураангуй байдлаар харууллаа.

Хүснэгт 4.4.3 Орон нутгийн захиргааны байгууллагад түгээмэл байдаг албан тушаалууд ба тэдгээрийн чиг үүрэг

#	Албан тушаал	Чиг үүрэг
1	Газар, хэлтэсийн дарга	<p>Үндсэн чиг үүрэг нь салбар, байгууллагын түвшинд удирдлагаар хангах юм. Үүнтэй холбогдуулан дараах чиг үүргийг хэрэгжүүлнэ:</p> <ul style="list-style-type: none"> - Аймгийн хэмжээнд хэрэгжүүлэх бодлого, төлөвлөлт боловсруулах; - Монгол Улсын Засгийн газар, аймгийн Засаг даргын үйл ажиллагааны хөтөлбөрт холбогдох үйл ажиллагааны хэрэгжилтийг хангах; - Хөтөлбөр, дэд хөтөлбөрийн хэрэгжилтийг хангах; - Засгийн газар, аймгийн Засаг даргын Тамгын газар, Иргэдийн Төлөөлөгчдийн Хурлаас гаргасан тогтоол, шийдвэрийг хэрэгжүүлэх; - Байгууллагын болон салбарын хүний нөөцийн асуудлыг шийдвэрлэх; - Засаг даргад мэргэжлийн болон арга зүйн зөвлөмж өгөх.
2	Ахлах мэргэжилтэн/мэргэжилтэн	<p>Төрийн байгууллагын мэргэжилтнүүдийн чиг үүрэг нь байгууллагаасаа хамаарч өөр өөр байдаг. Чиг үүрэг нь тодорхой чиглэлүүдэд хуваагддаг. Тухайлбал Байгаль орчин, аялал жуулчлалын газрын нэг мэргэжилтэн газрын асуудал хариуцдаг байхад өөр нэг мэргэжилтэн нь усны асуудлыг хариуцдаг. Засаг даргын Тамгын газрын мэргэжилтнүүд дараах чиг үүргийг хэрэгжүүлнэ:</p> <ul style="list-style-type: none"> - Аймгийн хэмжээнд үйл ажиллагаа зохион байгуулах; - Монгол Улсын Засгийн газар, аймгийн Засаг даргын үйл ажиллагааны хөтөлбөрт холбогдох үйл ажиллагааны хэрэгжилтийг хангах; - Засгийн газар, аймгийн Засаг даргын Тамгын газар, Иргэдийн Төлөөлөгчдийн Хурлаас гаргасан тогтоол, шийдвэрийг хэрэгжүүлэх; - Аймгийн хэмжээнд хэрэгжүүлэх бодлого, төлөвлөлт боловсруулах; - Мэргэжлийн болон арга зүйн дэмжлэг үзүүлэх.

Эх сурвалж: Чадавхын үнэлгээний судалгааны дүнд үндэслэж ЖАЙКА-гийн Төслийн баг

Үнэлгээнд хамрагдсан мэргэжилтнүүд нь харьцангуй туршлагатай төрийн албан хаагчид байсан бөгөөд ажилласан дундаж жил нь 11.7 жил байсан. Гэсэн хэдий ч тэд тухайн албан тушаал дээрээ ажиллаад төдийлөн удаагүй байв. Мэргэжилтнүүд нь тухайн албан тушаал дээрээ ажиллаад дунджаар 6.2 жил болж байсан бөгөөд тэдний хагас нь тухайн албан тушаал дээрээ 5 хүртэл жил ажиллаж байсан (Зураг 4.4.4).

Зураг 4.4.4 Үнэлгээнд хамрагдсан мэргэжилтнүүдийн ажлын туршлага, хувиар

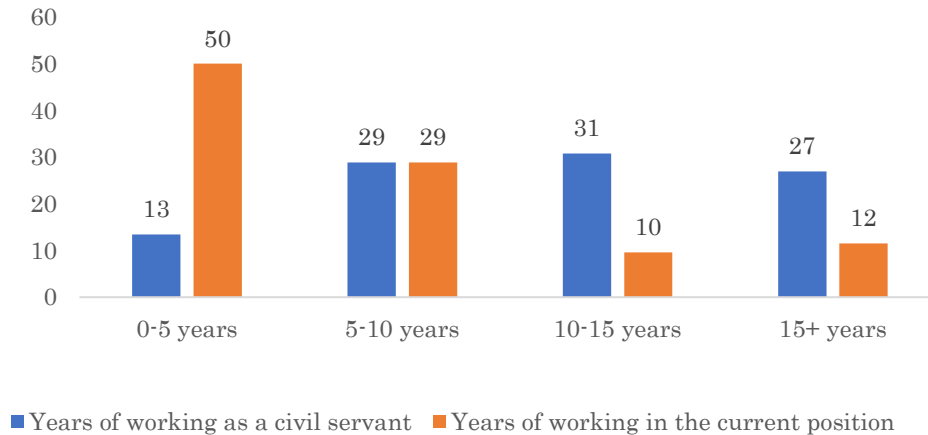

Эх сурвалж: Чадавхын үнэлгээний судалгааны дүнд үндэслэж ЖАЙКА-гийн Төслийн баг

(4) Мэргэжилтний чадавхын үнэлгээний үр дүн, дүн шинжилгээ

Төрийн албан хаагчдын чадавхыг хоёр түвшинд үнэлэв: (i) Танин мэдэхүй/техникийн ур чадвар ба (ii) Танин мэдэхүйн бус/үндсэн ур чадвар.

1) Техникийн ур чадварын ерөнхий үнэлгээ

Энэхүү үнэлгээнд компьютер эзэмшсэн байдал, интернет ашиглах чадвар, компьютер дээр шивэх чадвар, мэдээлэл олох чадвар, өөрийн албан тушаалд шаардагдах тусгай мэдлэг/ур чадварыг эзэмшсэн байдал нь техникийн ерөнхий ур чадварыг тодорхойлж байна. Үнэлгээнд хамрагдсан ажилтнуудын ажиллаж буй хэлтэст шаардлагатай техникийн ур чадвар, тусгай мэдлэг/ур чадварын ерөнхий үнэлгээг Зураг 4.4.5-д харуулав. Ихэнх төрийн албан хаагчид техникийн ур чадвараа харьцангуй өндрөөр үнэлж байна. Ялангуяа бусад техникийн ур чадваруудтай харьцуулахад компьютер дээр шивэх чадвар (үнэлгээний дундаж оноо 3.52) болон мэдээлэл олох чадвар (үнэлгээний дундаж оноо²⁸ 3.38) өндөр үнэлгээтэй байна. Гэхдээ бусад техникийн ур чадвартай харьцуулахад оролцогчид интернет ашиглах чадвараа (үнэлгээний дундаж оноо 3.19) арай доогуур үнэлжээ.

²⁸Үнэлгээний оноо нь 1-ээс 4-ийн хооронд хэлбэлзэнэ. 4-тэй ойролцоо утгыг маш сайн, 1-тэй ойролцоо утгыг хангалтгүй гэж дүгнэсэн. Дундаж утга нь 2.5.

Зураг 4.4.5 Техникийн ур чадварын ерөнхий үнэлгээ

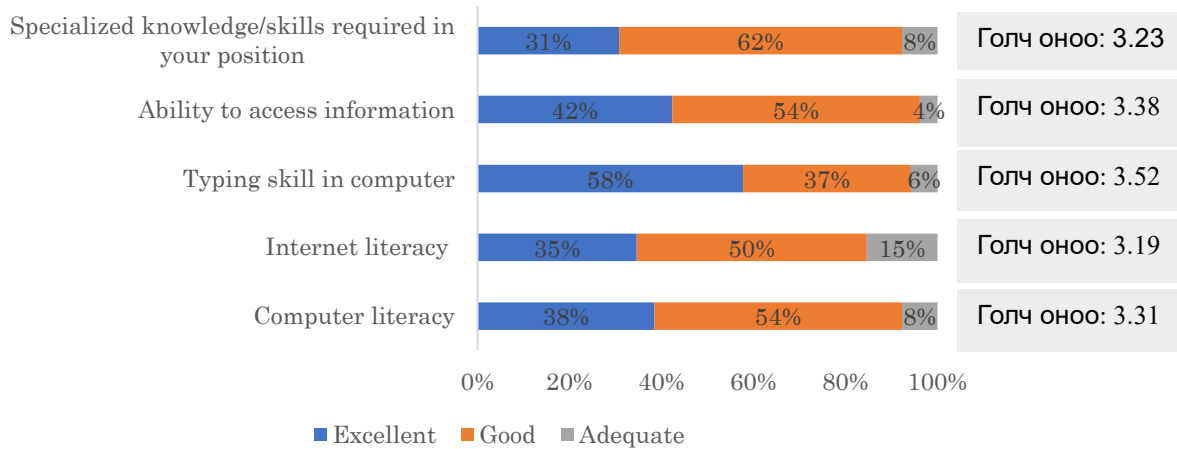

Эх сурвалж: Чадавхын үнэлгээний судалгааны дүнд үндэслэж ЖАЙКА-гийн Төслийн баг

2) Танин мэдэхүй/техникийн ур чадвар

Боловсрол

Оролцогчдын дийлэнх нь (77%) бакалаврын зэрэгтэй, бусад нь (23%) магистрын зэрэгтэй.

Компьютер/мэдээллийн технологи эзэмшсэн байдал

Оролцогчид компьютер ашиглах чадвараа өөрсдөө хэрхэн үнэлснийг Зураг 4.4.6-д харуулав. Оролцогчдын дийлэнх нь онлайн хайлтын системийг ашиглах чадвар, текст боловсруулах програм хангамж ашиглах чадвараа хамгийн өндөр түвшинд үнэлсэн. Оролцогчдын тогтмол хэрэглээг харгалзан үзвэл текст боловсруулах програм хангамжийг ашиглах чадвар хангалттай сайн гэж дүгнэж болно. Тэд ихэвчлэн MS Word, Google Docs програмуудыг өдөр тутмын ажилдаа ашигладаг.

Оролцогчдын тал орчим хувь нь илтгэл бэлтгэх, тоон мэдээлэл боловсруулах болон харилцаа холбооны програмуудыг ашиглах чадвараа өндөр түвшинд үнэлсэн. Оролцогчдын эдгээр програмуудын хэрэглээний давтамжийг харгалзан үзвэл илтгэл бэлтгэх, тоон мэдээлэл боловсруулах програм хангамжийг ашиглах чадвар дунд түвшинд байна гэж дүгнэж болно. Гэхдээ олсон өгөгдөл, мэдээллээ дүрсэлж илэрхийлэх чадвар хангалттай бус гэж дүгнэж байна. Учир нь ийм төрлийн ур чадварыг ажилдаа тогтмол ашигладаг оролцогч тун цөөн байсан. Үнэлгээнд хамрагдсан ажилтнууд Microsoft (MS) Excel болон MS PowerPoint програмуудыг өргөн ашигладаг. Харин харилцаа холбооны програмуудын хувьд оролцогчид ажлын харилцаандаа ихэвчлэн текст мессеж болон и-мэйл ашигладаг. Гэхдээ ихэнх оролцогчид (61%) видео хурлын програмуудыг төдийлөн ашигладаггүй.

Оролцогчдын 27% нь өгөгдлийн сангийн програмуудыг ашиглах чадвараа хамгийн өндрөөр үнэлсэн. Судалгаанд оролцогчдын гуравны нэг орчим нь (31%) ажилдаа нээлттэй өгөгдлийн санг ашигладаг гэж хариулжээ. Гэсэн ч хамгийн түгээмэл ашиглагддаг өгөгдлийн сангийн програмыг сонгох асуултад бараг бүх оролцогчид зөв хариулж чадаагүй. Энэ асуултад зөвхөн дөрвөн оролцогч зөв хариулт өгсөн. Энэ нь

оролцогчид мэдээллийн сангийн тухай мэдлэг дутмаг, хэрэглээ хангалтгүй байгааг илтгэж байна.

Зураг 4.4.6 Компьютер, технологийн мэдлэгийн үнэлгээ

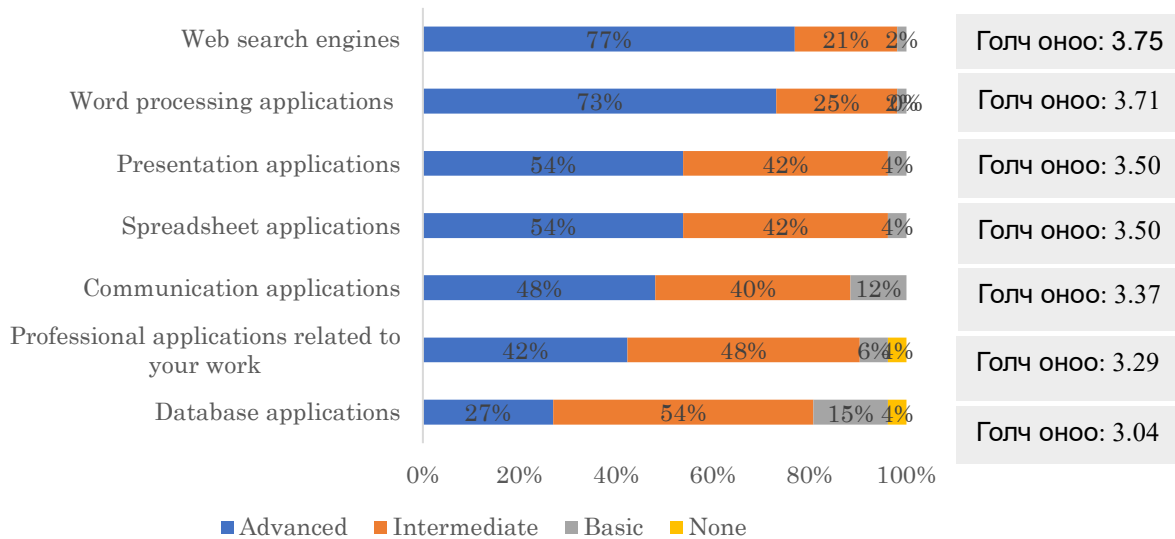

Эх сурвалж: Чадавхын үнэлгээний судалгааны дүнд үндэслэж ЖАЙКА-гийн Төслийн баг

Мэдээлэл олох чадвар

Оролцогчид мэдээлэл олох чадвараа хангалттай сайн гэж үнэлж байгаа хэдий ч мэдээллийн эх сурвалж нь найдвартай биш байна. Хувь хүний хөгжлийн тухай мэдээлэл олохоор хамгийн их ханддаг мэдээллийн эх сурвалж нь Facebook бүлгүүд ба интернет хайлт юм. Ажилтай холбоотой мэдээллийг интернетээс хайж олох нь мөн түгээмэл байдаг. Гэхдээ зарим оролцогчид хуулийн нэгдсэн портал сайт зэрэг зарим чухал эх сурвалжуудыг дурдсан болохыг онцлууштай.

Хувь хүний хөгжил

Оролцогчдын 56% нь хувь хүний хөгжлийн нөхцөл, боломж хангалтгүй гэж дүгнэсэн. Ихэнх оролцогчид (77%) сүүлийн хоёр жилийн хугацаанд сургалтад хамрагдсан. Тэд жилд дунджаар 1-2 сургалтад хамрагддаг. Бараг бүх оролцогчид (93%) цаашид мэргэжил дээшлүүлэх шаардлагатай байгаагаа дурдсан. Түгээмэл хамрагдсан сургалтууд болон сургалтын хэрэгцээг Хүснэгт 4.4.4-д нэгтгэв.

Хүснэгт 4.4.4 Хүснэгт 4.4.5 Сургалтын туршлага ба хэрэгцээ

Эрэмбэ	Хамрагдсан сургалт	Сургалтын хэрэгцээ
1	“Алсын хараа-2050” Монгол Улсын урт хугацааны хөгжлийн бодлогын сургалт	Салбар бүрд мэргэжлийн ур чадвар, мэдлэгийг дээшлүүлэх сургалт
2	Гүйцэтгэлийн төлөвлөгөө боловсруулах сургалт	Зөөлөн ур чадварыг хөгжүүлэх сургалт (харилцааны чадвар, манлайлал, багийн ажиллагаа, илтгэх урлаг г.м.)
3	Төрийн шинэ албан хаагчдын чадавхыг бэхжүүлэх сургалт	Мэдээлэл, харилцаа холбооны технологийг ашиглах чадварыг дээшлүүлэх сургалт
4	Төрийн өндөр албан тушаалтныг мэргэшүүлэх сургалт	Англи хэлний сургалт

Эх сурвалж: Чадавхын үнэлгээний судалгааны дүнд үндэслэж ЖАЙКА-гийн Төслийн баг

Хураангуй, дүгнэлт

Оролцогчдын өөрсдийн үнэлгээний дагуу техникийн ур чадвар нь өндөр түвшинд байна. Гэсэн ч судалгаанд оролцогчдын дийлэнх нь мэдээллийн найдвартай байдлыг анхаарч үздэггүй тул мэдээлэл олох чадварыг өөрөө үнэлэх нь өрөөсгөл болохыг тэмдэглэх хэрэгтэй. Мэдээллийг олох, мэдээллийг үр дүнтэй ашиглах чадварыг үнэлэх явцад өгөгдлийн сан болон өгөгдлийг дүрслэлээр илэрхийлэх тухай мэдлэг, хэрэглээ хангалтгүй болох нь харагдсан. Үүнээс гадна оролцогчид “үнэн зөв мэдээлэл олддоггүй”, “интернетийн хурд муу”, “хэлний бэрхшээл” зэргийг мэдээлэл олж авахад тулгарч буй гол бэрхшээл гэж нэрлэсэн.

Түүнчлэн оролцогчид текст болон тоон мэдээлэл боловсруулах, илтгэл бэлтгэх програмуудыг ашиглах анхан шатны мэдлэг эзэмшсэн хэдий ч видео хурлын програмууд болон өгөгдлийн сан зэрэг шинэ технологиудыг ашиглах чадвар хангалтгүй гэж дүгнэж байна.

3) Танин мэдэхүйн бус/үндсэн ур чадвар

Өөрийгөө таньж мэдэх чадвар

Энд өөрийгөө гадна болон дотроос нь таньж мэдэх чадварыг хэмжихийг зорьсон. Өөрийгөө дотроос нь таньж мэдэх чадвар нь өөрийн үнэ цэнэ, хүсэл тэмүүлэл, өдөөгч хүчийг юу гэж харж буйгаар илэрхийлэгддэг бол өөрийгөө гаднаас нь таньж мэдэх чадвар нь бусад хүмүүс таныг хэрхэн харж байгааг хэр сайн ойлгож буйгаар илэрхийлэгддэг. ЖАЙКА-гийн Төслийн баг нь оролцогчдоос өөрийгөө дотроос нь таньж мэдэх чадварыг тодорхойлох гурав, өөрийгөө гаднаас нь таньж мэдэх чадварыг тодорхойлох гурав, нийтдээ зургаан асуултад хариулт авсан.

Холбогдох асуултуудын дундаж үнэлгээнд үндэслэн оролцогч бүрийн өөрийгөө гадна болон дотроос нь таньж мэдэх чадварыг оноогоор тооцож гаргасан. Оролцогчдын өөрийгөө таньж мэдэх ерөнхий үнэлгээний дундаж оноо 3.35²⁹ байсан бол өөрийгөө

²⁹ Өөрийгөө таньж мэдэх чадварын үнэлгээний оноо нь 1-ээс 4-ийн хооронд хэлбэлзэнэ. 4-тэй ойролцоо утгыг маш сайн, 1-тэй ойролцоо утгыг маш муу гэж дүгнэсэн.

гадна болон дотроос нь таньж мэдэх чадвар тус бүр 3.32 ба 3.38 байсан. Оролцогчдын оноог Хүснэгт 4.4.5-д нэгтгэв. Өөрийгөө дотроос нь таньж мэдэх чадвар өөрийгөө гаднаас нь таньж мэдэх чадвартай харьцуулахад арай өндөр байна.

Хүснэгт 4.4.5 Өөрийгөө таньж мэдэх чадварын үнэлгээний онооны хураангуй

Ангилал	Дундаж	Дунд утга	Хамгийн олон давтагдсан оноо	Хамгийн их оноо	Хамгийн бага оноо
Өөрийгөө таньж мэдэх ерөнхий чадвар	3.35	3.33	3.00	4.00	2.67
Өөрийгөө дотроос нь таньж мэдэх чадвар	3.38	3.33	3.33	4.00	2.33
Өөрийгөө гаднаас нь таньж мэдэх чадвар	3.32	3.33	3.00	4.00	2.00

Эх сурвалж: Чадавхын үнэлгээний судалгааны дүнд үндэслэж ЖАЙКА-гийн Төслийн баг

Өөрийгөө дотроос нь таньж мэдэх чадвар болон өөрийгөө гаднаас нь таньж мэдэх чадварыг харьцуулсан зураглалаас харахад оролцогчдын 36.5% нь өөрийгөө “таньж мэдсэн” буюу өөрийгөө гадна болон дотроос нь таньж мэдэх чадвар өндөр хүмүүсийн ангилалд багтаж байна. Харин 38.5% өөрийгөө “эрэлхийлж буй” буюу өөрийгөө гадна болон дотроос нь таньж мэдэх чадвар тун муу хүмүүсийн ангилалд багтаж байна (Зураг 4.4.7).

Зураг 4.4.7 Өөрийгөө гадна болон дотроос нь таньж мэдэх чадварын матриц

	Өөрийгөө гаднаас нь таньж мэдэх чадвар муу	Өөрийгөө гаднаас нь таньж мэдэх чадвар сайн
Өөрийгөө дотроос нь таньж мэдэх чадвар сайн	<p>ӨӨРИЙГӨӨ ДОТРООС НЬ ШИНЖИЖ БУЙ Тэд өөрсдийгөө хэн болохыг сайн мэддэг ч өөрийн бодлоо эрсдэлд оруулдаггүй. Бусдын бодлыг сонсож сул талаа хайдаггүй. 3 хүн буюу 6%</p>	<p>ТАНЬЖ МЭДСЭН Тэд өөрсдийгөө хэн болохыг, юунд хүрэхийг хүсэж буйгаа мэддэг бөгөөд бусдын үзэл бодлыг эрэлхийлдэг, мөн үнэлдэг. 19 хүн буюу 36,5%</p>
Өөрийгөө дотроос нь таньж мэдэх чадвар муу	<p>ЭРЭЛХИЙЛЖ БУЙ Тэд өөрсдийгөө хэн болохыг, юуны төлөө зогсож буйгаа харахан мэдээгүй бөгөөд бусад түүний талаар юу гэж боддогийг мэдэхгүй. 20 хүн буюу 38,5%</p>	<p>БУСДАД НИЙЦҮҮЛЖ БУЙ Тэд өөрсдийн хүсэл зоригоос үл хамааран бусдад зориулж тодорхой байдлаар өөрийгөө илэрхийлдэг. 10 хүн буюу 19%</p>

Эх сурвалж: Enrich 2018 ба ЖАЙКА-гийн Төслийн баг, Чадавхыг үнэлэх судалгаа

Өөрийгөө таньж мэдэх чадварын үнэлгээг асуулт тус бүрээр харвал оролцогчид өөрсдийгөө санал бодол, шүүмжлэл хүлээж авахад маш нээлттэй гэж үнэлсэн бол багийн гишүүдийн зөрчлийг шийдвэрлэх чадвараа арай доогуур үнэлсэн байна (Зураг 4.4.8).

Зураг 4.4.8 Өөрийгөө таньж мэдэх чадварын үнэлгээ

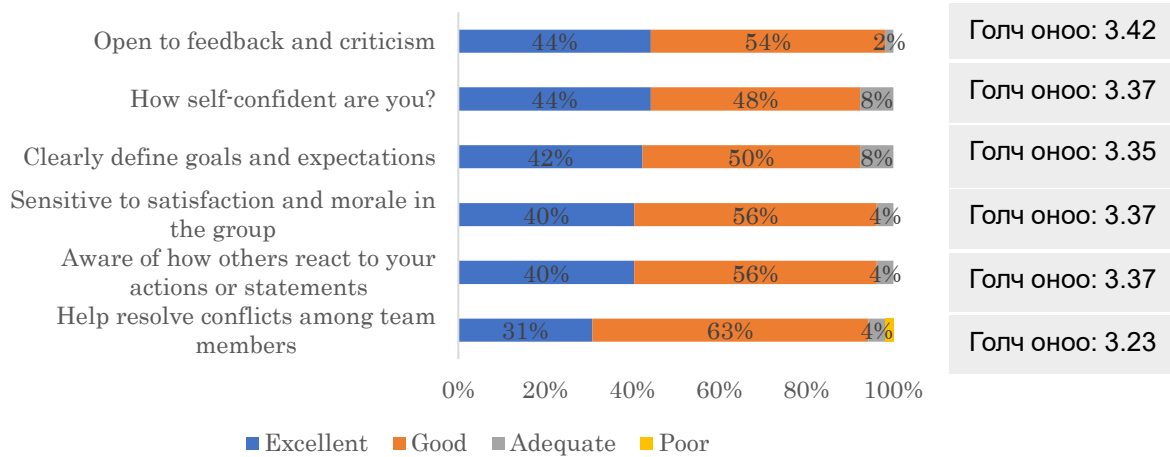

Эх сурвалж: Чадавхын үнэлгээний судалгааны дүнд үндэслэж ЖАЙКА-гийн Төслийн баг

Ажиллах урам зориг

Энд ажиллах урам зоригийг төрүүлдэг гадаад болон дотоод хүчин зүйлсийн аль нь давамгайлж байгааг тодорхойлохыг зорьсон. Дотоод хүчин зүйлс давамгайлсан бүлэгт дотоод ухамсраасаа урам зориг авдаг хүмүүс багтана. ЖАЙКА-гийн Төслийн баг нь ажиллах урам зоригтой холбоотой дөрвөн асуултыг орон нутгийн төрийн байгууллагын ажилтнуудад тавьсан. Ингээд оролцогч бүрийн хариултад үндэслэн ажиллах урам зоригийг төрүүлдэг дотоод хүчин зүйлсийн оноог тооцож гаргасан. Гадаад хүчин зүйлс давамгайлсан бүлэгт гадны нөлөөллөөс урам зориг авдаг хүмүүс багтана. Үүнтэй холбоотойгоор оролцогчдын ажлын байр, нөөц бололцоо, хамт олон, сарын цалин хөлстэй холбоотой сэтгэл ханамжийг үнэлсэн. Эдгээр үзүүлэлтүүдийн дунджаар гадаад хүчин зүйлсийн нөлөөллийг хэмжсэн. Доорх зурагт ажилтнуудад ажиллах урам зоригийг төрүүлдэг дотоод болон гадаад хүчин зүйлсийг харьцуулсан болно. Бүх оролцогчдын хувьд ажиллах урам зоригийг төрүүлдэг дотоод хүчин зүйлс нь гадаад хүчин зүйлээс давамгайлж байгаа нь харагдаж байна. Тодруулбал, дотоод хүчин зүйлсийн дундаж утга 3.5, гадаад хүчин зүйлсийн дундаж утга 2.9 байна (Зураг 4.4.9).

Зураг 4.4.9 Оролцогчдын ажиллах урам зоригийг төрүүлдэг гадаад/дотоод хүчин зүйлсийн харьцуулалт ба оролцогчдын ангилал

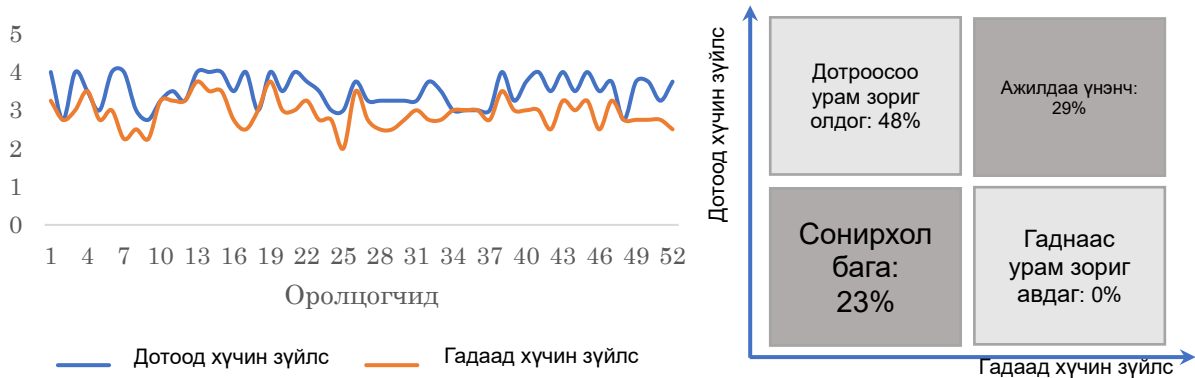

Эх сурвалж: Чадавхын үнэлгээний судалгааны дүнд үндэслэж ЖАЙКА-гийн Төслийн баг

Гадаад болон дотоод хүчин зүйлсийн харилцан хамаарлыг аваад үзвэл оролцогчдын бараг тал хувь (48%) нь “Дотроосоо урам зориг олдог” бүлэгт хамаарч байна. Өөрөөр хэлбэл тэд ажилдаа дуртай бөгөөд сэтгэл ханамжийг авдаг гэсэн үг. Тодруулбал, бүх оролцогчид ямарваа ажил, даалгаварт чин сэтгэлээсээ хандаж, бүх чадлаараа зүтгэдэг гэж хариулсан. Оролцогчдын 23% нь “Сонирхол бага” ангилалд хамаарч байгаа бөгөөд энэ нь тэд хувийн үнэлэмж багатай, ажилд нь нөлөөлөх гадны хүчин зүйл мөн бага гэсэн үг. Оролцогчдын 29% нь “эрхэлж буй ажилдаа үнэнч” бүлэгт багтаж байгаа бөгөөд энэ нь гадаад болон дотоод аль аль хүчин зүйл нөлөөлдөг гэсэн үг. “Гаднаас урам зориг авдаг” бүлэгт нэг ч хүн хамаараагүй болохыг онцлох нь зүйтэй.

Ажиллах урам зоригийг төрүүлдэг гадаад хүчин зүйлсийг тодорхойлох дөрвөн үзүүлэлтээс хоёр нь харьцангуй бага оноо авсан. Оролцогчдын 48% нь сарын цалиндаа сэтгэл хангалуун бус бөгөөд 25% нь нөөцийн хүртээмж, ажлын нөхцөл байдалд сэтгэл хангалуун бус байна. Эсрэгээр оролцогчдын 98% нь төрийн байгууллагад ажиллаж буйдаа сэтгэл хангалуун байдаг.

Нийгмийн ур чадвар

Нийгмийн ур чадварын хүрээнд ЖАЙКА-гийн Төслийн баг нь төрийн үйлчилгээ үзүүлэхэд шаардлагатай харилцааны ур чадвар, нетворкинг хийх ур чадвар болон бусдыг ойлгох ур чадварт голлон анхаарсан. Тухайлбал, хүн төвтэй зарчим болон нийгмийн цөөнхийн бусдаас ялгарах хэрэгцээний талаарх ойлголт. Ихэнх оролцогчид харилцааны ур чадвараа сайн гэж үнэлсэн (үнэлгээний дундаж оноо 3.27) бол нетворкинг хийх ур чадвараа арай доогуур үнэлжээ (үнэлгээний дундаж оноо 2.98). Оролцогчдын 23,4% нь харилцаа холбоо тогтоох чадвараа хангалттай сайн биш гэж үнэлсэн байна (Зураг 4.4.10).

Зураг 4.4.10 Харилцааны ур чадвар, нетворкинг хийх ур чадварын үнэлгээ

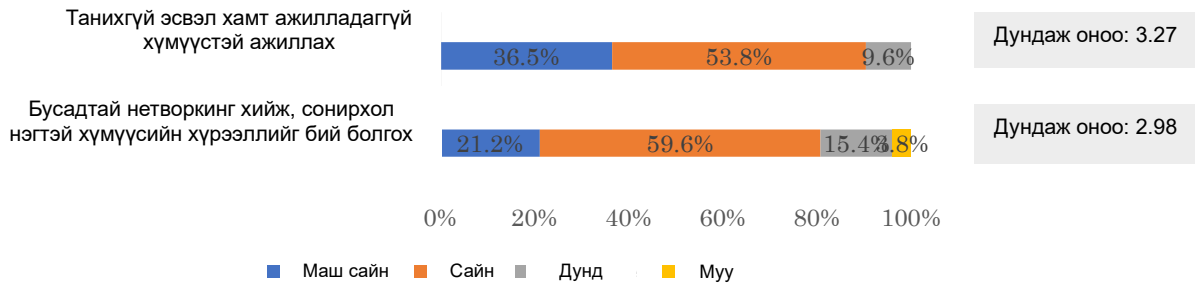

Эх сурвалж: Чадавхын үнэлгээний судалгааны дүнд үндэслэж ЖАЙКА-гийн Төслийн баг

Төрийн албан хаагчдад шаардлагатай нийгмийн ур чадварыг 'Иргэн төвтэй төрийн алба' гарын авлагад үндэслэн таван асуултаар үнэлсэн. Үр дүнгээс харахад төрийн үйлчилгээн дэх иргэдийн оролцооны талаарх ойлголт оролцогчдын дунд өндөр байна. Гэхдээ Зураг 4.4.11-д үзүүлсэнчлэн хүн төвтэй зарчим болон нийгмийн цөөнхийн бусдаас ялгарах хэрэгцээний талаарх ойлголт оролцогчдын дунд харьцангуй доогуур байна. Тодруулбал, оролцогчдын 46% нь цөөнхийн эрхийг ухамсарлаж, 38% нь хөгжлийн бэрхшээлтэй хүмүүсийн хэрэгцээг мэддэг бөгөөд ердөө 17% нь эмзэг бүлгийн онцлог болон хэрэгцээг ойлгодог.

Зураг 4.4.11 Хүн төвтэй сэтгэлгээг тодорхойлох асуултуудын хариулт

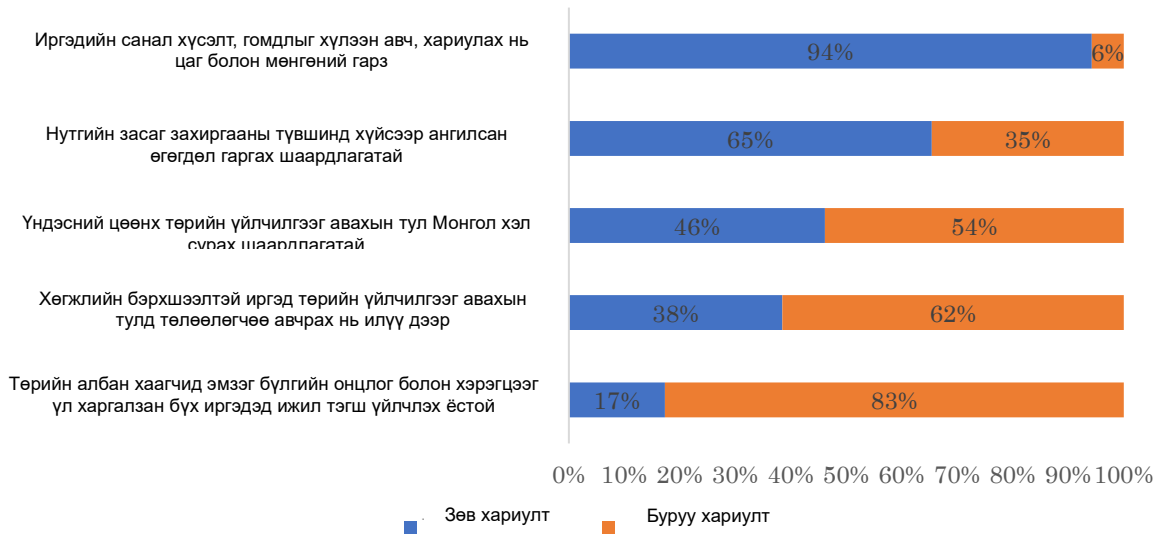

Эх сурвалж: Чадавхын үнэлгээний судалгааны дүнд үндэслэж ЖАЙКА-гийн Төслийн баг

Дүгнэлт

Судалгаанд хамрагдагсад өөрсдийнхөө танин мэдэхүйг сайн гэж үнэлсэн. Дотоод танин мэдэхүй (internal) болон гадаад (external) буюу бусад хүмүүс өөрийг нь хэрхэн хүлээж авч байгааг харьцуулахад 38.5% "Seekers" ангилалд багтсан нь тэдний дотоод болон гадаад танин мэдэхүйн өөрсдийн үнэлгээ оролцогчдын дундаж үнэлгээнээс доогуур байна. Судалгааны үр дүнгээс үзэхэд судалгаанд хамрагдагсад

хүсэл эрмэлзэлтэй, урам зоригтой байна. Тэд төрийн албан хаагч гэдгээрээ бахархдаг бөгөөд ажил үүргээ сайн гүйцэтгэхийг эрмэлздэг. Тиймээс тэд одоогийн ажил үүргээ итгэл үнэмшилтэй гүйцэтгэдэг гэж дүгнэж болох юм. Судалгаанд хамрагдагсад өөрсдөө идэвх чармайлттай боловч тэдний идэвхийг сэргээх арга хэмжээ хангалтгүй байна.

Судалгаанд хамрагдагсдын нийгмийн ур чадвар хангалттай сайн биш байна. Тэдний харилцааны ур чадвар, төрийн албанд иргэдийн оролцоог хангах талаарх мэдлэг нь боломжийн боловч сүлжээний ур чадвар, хүн төвтэй зарчмуудын талаарх ойлголтыг сайжруулах шаардлагатай байна. Ялангуяа тэдний хөгжлийн бэрхшээлтэй иргэд, өрх толгойлсон ганц бие эх, эцэг, эмзэг бүлгийнхний талаарх ойлголт, хүндлэл харьцангуй сул байна.

4) Ерөнхий үнэлгээ

Хүснэгт 4.4.6-д мэргэжилтний чадавхын үнэлгээний үр дүнг харууллаа.

Хүснэгт 4.4.6 Мэргэжилтний чадавхын үнэлгээ

Ур чадвар	Үзүүлэлт	Ур чадварын түвшин (Мэргэжилтний өөрийгөө үнэлсэн үнэлгээнд үндэслэсэн)	
		Голч оноо ³⁰	Ангилал
Танин мэдэхүйн түвшин/ чадвар, техникийн ур чадвар	Боловсролын түвшин	--	Хангалттай түвшинд
	Компьютер, технологийн мэдлэг	83.5	Хангалттай түвшинд
	Мэргэжлийн ур чадвар	80.75	Хангалттай түвшинд
	Мэдээлэл олж авах чадвар	84.5	Сайжруулах шаардлагатай ³¹
Танин мэдэхүйн бус чадвар, чадавх	Өөрийгөө танин мэдэх чадвар	83.75	Хангалттай түвшинд
	Дотоод	84.5	Хангалттай түвшинд
	Гадаад	83.0	Хангалттай түвшинд
	Ажиллах урам зориг /дотоод/	87.5	Хангалттай түвшинд
	Ажиллах урам зориг /гадаад/	72.5	Сайжруулах шаардлагатай
	Нийгмийн ур чадвар	68.7 ³²	Сайжруулах шаардлагатай
	Харилцах, танилын хүрээгээ өргөжүүлэх чадвар	78.2	Сайжруулах шаардлагатай
	Төрийн үйлчилгээнд иргэдийн оролцооны талаарх ойлголт мэдлэг	94.0	Маш сайн
	Хүн төвтэй зарчмууд, нийгмийн эмзэг бүлгүүдийн ялгаатай хэрэгцээ, шаардлагын талаарх ойлголт, мэдлэг	34.0	--
	Мэргэжил дээшлүүлсэн байдал	67.75	Сайжруулах шаардлагатай

Эх сурвалж: Чадавхын үнэлгээний судалгааны дүнд үндэслэж ЖАЙКА-гийн Төслийн баг

³⁰ 1-4-өөр үнэлсэн үнэлгээний голч оноог 100 оноонд хөрвүүлнэ.

³¹ Судалгаанд хамрагдагсдын ихэнх нь мэдээллийн найдвартай байдлыг батлаагүй. Тиймээс нягтлах, сайжруулах шаардлагатай.

³² Бүрэлдэхүүн хэсгүүдийн дундаж.

(5) Байгууллагын чадавхын үнэлгээний үр дүн, дүн шинжилгээ

Байгууллагын чадавхын үнэлгээнд хүний нөөц, төсөв, үйлчилгээний чанар, нутгийн засаг захиргааны байгууллагуудын бүтцийн үнэлгээ багтсан.

1) Хүний нөөц

2019 оны байдлаар Монгол Улсад 4374 төрийн байгууллагад 198,463 төрийн албан хаагчид ажилласан бөгөөд энэ нь одоогийн хүн амын³³ 6.0%, нийт ажиллах хүчний 15.6%-ийг эзэлж байна. Энэ хувь нь хөгжингүй орнуудын жишээтэй адил байна. Тухайлбал төрийн албан хаагчдын нийт ажиллах хүчинд эзлэх хувь АНУ-д 13.3%, Канадад 20.2%, Малайзад 15.1% байна³⁴.

2018 онтой харьцуулахад төрийн албан хаагчдын тоо 2.5%-иар өсжээ. Ангиллаар нь авч үзвэл 1.8% нь төрийн улс төрийн алба, 19.4% нь төрийн тусгай алба, 9.6% нь төрийн захиргааны алба, 69.2% нь төрийн үйлчилгээний албанд ажилласан байна. Үүнээс гадна төрийн албан хаагчдын 60.9% нь эмэгтэйчүүд байна. Төрийн албаны зөвлөлийн 2020 оны мэдээллээс харахад төрийн захиргааны болон үйлчилгээний алба хашиж буй эмэгтэйчүүд эрэгтэйчүүдээс олон байгаа бол төрийн тусгай болон улс төрийн алба хашиж буй эмэгтэйчүүдийн тоо эрэгтэйчүүдээс цөөн байна.

2019 оны байдлаар улсын хэмжээнд нийт 97374 төрийн албан хаагч нутгийн засаг захиргаанд ажилласан нь орон нутгийн хүн амын 5.5%-ийг эзэлж байна. Дунджаар нэг төрийн албан хаагчид 18 хүнд оногдож байна гэсэн үг. Нутгийн засаг захиргааны албан хаагчдын 67.5% нь эмэгтэйчүүд байна (Хүснэгт 4.4.7).

Хүснэгт 4.4.7 Төрийн албан хаагчийн тоо болон нутгийн захиргааны байгууллагад ажилладаг нэг төрийн албан хаагчид ноогдох хүний тоо

#	Аймаг	Төрийн албан хаагчийн тоо	Төрийн албаны ангилал			Хүн ам* (2019)	Нэг төрийн албан хаагчид ноогдох хүний тоо
			Төрийн алба	Захиргааны алба	Үйлчилгээний алба		
1	Архангай	4,999	389	3,455	1,155	94,994	19.0
2	Баян-Өлгий	6,157	463	4,281	1,413	108,530	17.6
3	Баянхонгор	4,780	432	3,342	1,006	88,672	18.6
4	Булган	3,792	350	2,490	952	62,089	16.4
5	Говь-Алтай	4,143	402	2,693	1,048	57,748	13.9
6	Говьсүмбэр	1,229	104	836	289	17,928	14.6
7	Дархан-Уул	4,686	245	3,490	951	107,018	22.8
8	Дорноговь	4,087	331	2,755	1,001	71,014	17.4
9	Дорнод	4,753	372	2,923	1,458	82,054	17.3
10	Дундговь	3,122	300	2,113	709	47,104	15.1
11	Завхан	5,299	506	3,765	1,028	72,823	13.7
12	Орхон	4,423	267	3,069	1,087	107,634	24.3
13	Өвөрхангай	5,195	486	3,586	1,123	116,732	22.5
14	Өмнөговь	3,749	321	2,405	1,023	69,187	18.5

³³ Төрийн албаны зөвлөл (2020), 'Төрийн албан хаагчийн улсын нэгдсэн тоо бүртгэлийн мэдээ'

³⁴ https://en.wikipedia.org/wiki/List_of_countries_by_public_sector_size

15	Сүхбаатар	3,645	356	2,392	897	63,182	17.3
16	Сэлэнгэ	5,956	468	4,122	1,366	110,110	18.5
17	Төв	5,537	469	3,567	1,501	94,250	17.0
18	Увс	4,958	455	3,456	1,047	83,223	16.8
19	Ховд	5,532	442	3,791	1,299	89,712	16.2
20	Хөвсгөл	6,648	478	4,686	1,484	135,095	20.3
21	Хэнтий	4,684	394	3,084	1,206	77,957	16.6
Бүгд		97,374	8,030	66,301	23,043	1,757,056	18.0

Эх сурвалж: Төрийн албаны зөвлөл (2019). 'Төрийн албан хаагчдын статистик' *ҮСХ (www.1212.mn)

Судалгаанд хамрагдсан байгууллагуудын хувьд Булган аймгийн төрийн 10 байгууллагад 273, Хөвсгөл аймгийн төрийн 10 байгууллагад 339 төрийн албан хаагч ажиллаж байна. Булган, Хөвсгөл аймгийн Засаг даргын Тамгын газарт 78, 76 төрийн албан хаагч тус тус ажиллаж байна (Хүснэгт 4.4.8).

Судалгаа авах үеэр ихэнх байгууллагын батлагдсан орон тоо цөөн, батлагдсан орон тооноос цөөн ажилтан ажилуулдаг тухай дурдсан. Булган, Хөвсгөл аймагт нийт 50, 37 төрийн албан хаагч тус тус шаардлагатай байна. Нэг байгууллагад дунджаар 4-5 төрийн албан хаагч шаардлагатай.

Хүснэгт 4.4.8 Судалгаанд хамрагдсан байгууллагуудын албан хаагчдын тоо ба шаардлагатай албан хаагчийн тоо

#	Төрийн байгууллага	Булган аймаг		Хөвсгөл аймаг	
		Албан хаагчийн тоо	Шаардлагатай албан хаагчийн тоо	Албан хаагчийн тоо	Шаардлагатай албан хаагчийн тоо
1	Аймгийн иргэдийн Төлөөлөгчдийн хурал	12	0	12	0
2	Аймгийн Засаг даргын Тамгын газар	78	3	76	0
3	Тусгай хамгаалалттай газар нутгийн хамгаалалтын захиргаа	-	-	40	0
4	Санхүүгийн хяналт, аудитын алба	7	3	9	5
5	Орон нутгийн өмчийн газар	8	3	-	-
6	Боловсрол, соёл, урлагийн газар	20	5	24	4
7	Эрүүл мэндийн газар	30	3	41	3
8	Хүнс, хөдөө аж ахуйн газар	21	5	21	2
9	Байгаль орчин, аялал жуулчлалын газар	46	19	77	14
10	Гэр бүл, хүүхэд, залуучуудын хөгжлийн газар	15	7	16	5
11	Газрын харилцаа, барилга, хот байгуулалтын газар	36	2	23	4
Бүгд		273	50	339	37

Эх сурвалж: Чадавхын үнэлгээний судалгааны дүнд үндэслэж ЖАЙКА-гийн Төслийн баг

Байгууллагуудын тал хувь (11) нь ажилтнуудынхаа мэдлэг, ур чадварыг төрийн албыг зохих ёсоор гүйцэтгэхэд хангалттай гэж хариулсан бол нөгөө тал нь огт хангалтгүй гэж хариулсан байна. Орон нутгийн төрийн байгууллагуудад хамгийн их хэрэгцээтэй

мэдлэг, ур чадварыг эрэмбээр нь доор жагсаав. Үүнд:

- (a) Мэргэжил дээшлүүлэх,
- (b) Мэдээлэл, технологи,
- (c) Харилцаа, хандлага,
- (d) Гадаад хэл,
- (e) Бодлого, төлөвлөлт.

Төрийн албан хаагчдын халаа сэлгээ мэдэгдэхүйц бага байсан. Зөвхөн нэг байгууллага ажилтнууд байнга солигддог гэж хариулсан бол бусад 19 байгууллага ажилтнууд нь заримдаа/ховор солигддог гэж хариулсан. Халаа сэлгээ нь цалин бага эсвэл ажлын ачаалал их гэх шалтгаанаар болон тэтгэвэрт гарах, дотооддоо шилжилт хөдөлгөөн хийх, жирэмсний амралт авах зэрэг шалтгаанаар ихэвчлэн өөрсдийнх нь хүсэлтэд үндэслэн хийгддэг. Ажлын гүйцэтгэл муу, ажлын байрандаа зөрчил гаргасан, төрийн албан хаагчийн шалгалтад тэнцээгүй зэрэг шалтгаантай өөрсдийнх нь хүсэлтэд үндэслээгүй халаа сэлгээ дөрвөн байгууллагад гарчээ.

2020 онд орон нутгийн засаг захиргааны шинэтгэл хийх үед төрийн албан хаагчид бараг солигдоогүй. Орон нутгийн засаг захиргааны шинэ бүтцээс шалтгаалан 7 байгууллагад 15 ажилтан солигдсон бол 13 байгууллагад албан хаагчдын сэлгээ гараагүй. Энэ нь 20 байгууллагын нийт ажилтнуудын 2.4% юм. Хөвсгөл аймгийн ЗДТГ-ын 5 ажилтан солигдсон нь хамгийн өндөр тоо байна. Гэсэн ч зарим хүмүүс ажлаа алдах айдастай хэвээр байгаагаа илэрхийлсэн.

Засгийн газар эсвэл төрийн захиргааны төв байгууллагаас орон нутагт ажилтан шилжиж ирсэн тохиолдол байхгүй. Хүмүүн капиталын хувьд байгууллагуудад тулгардаг гол бэрхшээлүүдийг нөлөөллийн түвшнээр нь ангилав (Хүснэгт 4.4.9).

Хүснэгт 4.4.9 Хүмүүн капиталын гол бэрхшээлүүд

#	Бэрхшээлүүд	Нөлөөллийн түвшин
1	Цалин бага	Их
2	Ажлын ачаалал их	Их
3	Ахисан түвшний мэргэжлийн тогтмол сургалт, хөгжил хангалтгүй	Дунд
4	Хүний нөөцийн хомсдол	Дунд
5	Шаардлага хангахгүй, хуучин тоног төхөөрөмж	Бага
6	Төрийн албан хаагчдын нийгмийн асуудал	Бага
7	Ур чадвар багатай төрийн албан хаагчид	Бага

Эх сурвалж: Чадавхын үнэлгээний судалгааны дүнд үндэслэж ЖАЙКА-гийн Төслийн баг

2) Төсөв

Төсөв, төсвийн бүтэц

“Орон нутгийн төсөв” гэж аймаг, нийслэл, сум, дүүргийн иргэдийн Төлөөлөгчдийн Хурлаас баталсан, тухайн шатны төсөвт харьяалагдах ерөнхийлөн захирагчийн бүрдүүлж, хуваарилан зарцуулах төсвийг хэлнэ. Орон нутгийн төсвийг дараах үйл явцын дагуу баталдаг (Зураг 4.4.12).

Зураг 4.4.12 Орон нутгийн төсвийг батлах үйл явц



Эх сурвалж: Төсвийн тухай хууль, Орон нутгийн төсвийн төсөл боловсруулах журам
*ИТХ – Иргэдийн Төлөөлөгчдийн Хурал

Сангийн яам нь аймгийн Засаг даргад жил бүрийн 7 дугаар сарын 5-ны өдрийн дотор төсвийн удирдамжийг хүргүүлнэ. Аймгийн Засаг дарга холбогдох төсвийн захирагчид төсвийн удирдамжийг хүлээн авснаас хойш ажлын 3 өдрийн дотор хүргүүлнэ.

Орон нутгийн төсөвт байгууллагууд төсвийн саналаа Сангийн яамнаас баталсан төсвийн хязгаарт багтааж, жил бүрийн 7 дугаар сарын 25-ны дотор аймгийн ЗДТГ-ын Санхүү, төрийн сангийн хэлтэс (СТСХ)-т хүргүүлнэ. ЗДТГ-ын СТСХ нь орон нутгийн төсөвт байгууллагуудын төсвийн саналыг нягталж, орон нутгийн төсөвт нэгтгэн Сангийн яаманд 8 дугаар сарын 15-ны дотор хүргүүлнэ.

Сангийн яам орон нутгийн төсвийн саналыг хянаж, улсын төсөвт нэгтгэн 10 дугаар сарын 5-ны дотор УИХ-д өргөн мэдүүлнэ. УИХ орон нутгийн төсвийг оролцуулаад улсын төсвийг хэлэлцэн баталдаг. УИХ-аас баталсан орон нутгийн төсвийн хэмжээг аймгийн ИТХ-аар хэлэлцэж, орон нутгийн төсөвт байгууллага бүрийн төсвийн хэмжээг баталдаг.

Төсөв батлах явцад тулгардаг гол бэрхшээл нь орон нутгийн төсвийн төсөл Сангийн яамны хяналтаар орохдоо тодорхой хувиар буурдаг. Гэтэл аймгийн зөвлөлийн хурлаар зарим зардлуудыг нэмдэг байна. Төсөв батлах бүхий л явцад байгууллагуудын бодит хэрэгцээнд тулгуурласан төсвийн анхдагч саналыг ихээхэн өөрчилдөг.

Бүтцийн хувьд орон нутгийн төсөв нь орлого, зарлага гэсэн 2 хэсгээс бүрдэнэ. Зураг 4.4.13-т орон нутгийн төсвийн орлого талыг харуулав. Урсгал орлого, хөрөнгийн орлого, тусламжийн орлого гэсэн гурван төрлийн орлого байдаг. Татварын болон татварын бус орлогоос урсгал орлого бүрдэнэ. Хөрөнгийн орлого нь өмч хувьчлалын орлого болон хөрөнгө борлуулсны татварын орлогоос бүрдэнэ. Тусламжийн орлого нь улсын төсвөөс авсан санхүүгийн дэмжлэг, тусгай зориулалтын шилжүүлгийн орлого, Орон нутгийн хөгжлийн нэгдсэн сангаас шилжүүлсэн орлогоос бүрдэнэ.

Зураг 4.4.13 Орон нутгийн төсвийн орлогын эх үүсвэр

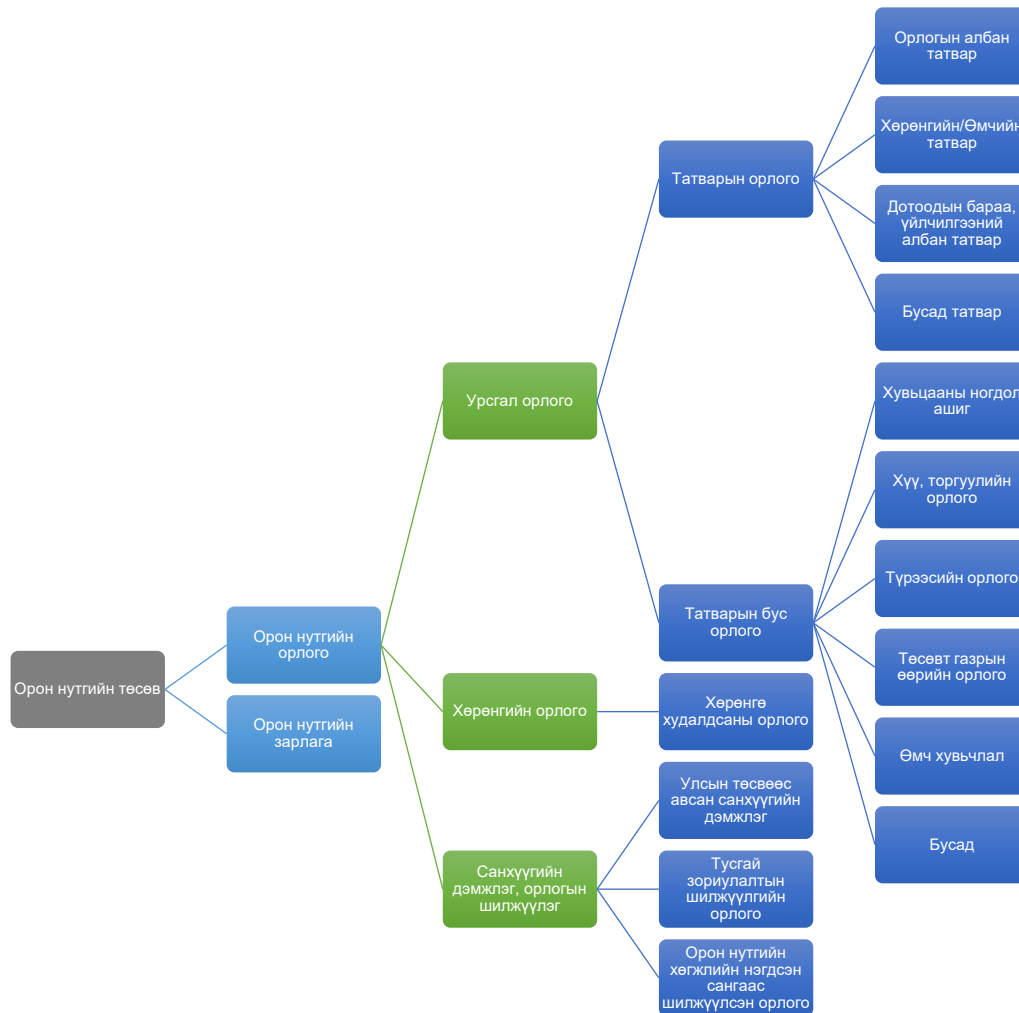

Эх сурвалж: ЖАЙКА-гийн Төслийн баг, Төсвийн тухай хуулинд үндэслэн

Төсвийн тухай хуулийн дагуу орон нутгийн төсвийн орлогын саналыг боловсруулах бөгөөд орон нутгийн татварын орлогын тодорхой хувийг улсын төсөвт төвлөрүүлдэг. Жишээ нь орон нутгийн газрын төлбөрийн 40%, аж ахуйн нэгжийн орлогын албан татварын 60%-ийг улсын төсөвт төвлөрүүлдэг.

Зураг 4.4.14-т орон нутгийн төсвийн зарлага талыг харуулав. Хоёр төрлийн зарлага бий: урсгал болон хөрөнгийн зардал.

Зураг 4.4.14 Орон нутгийн төсвийн зарлага

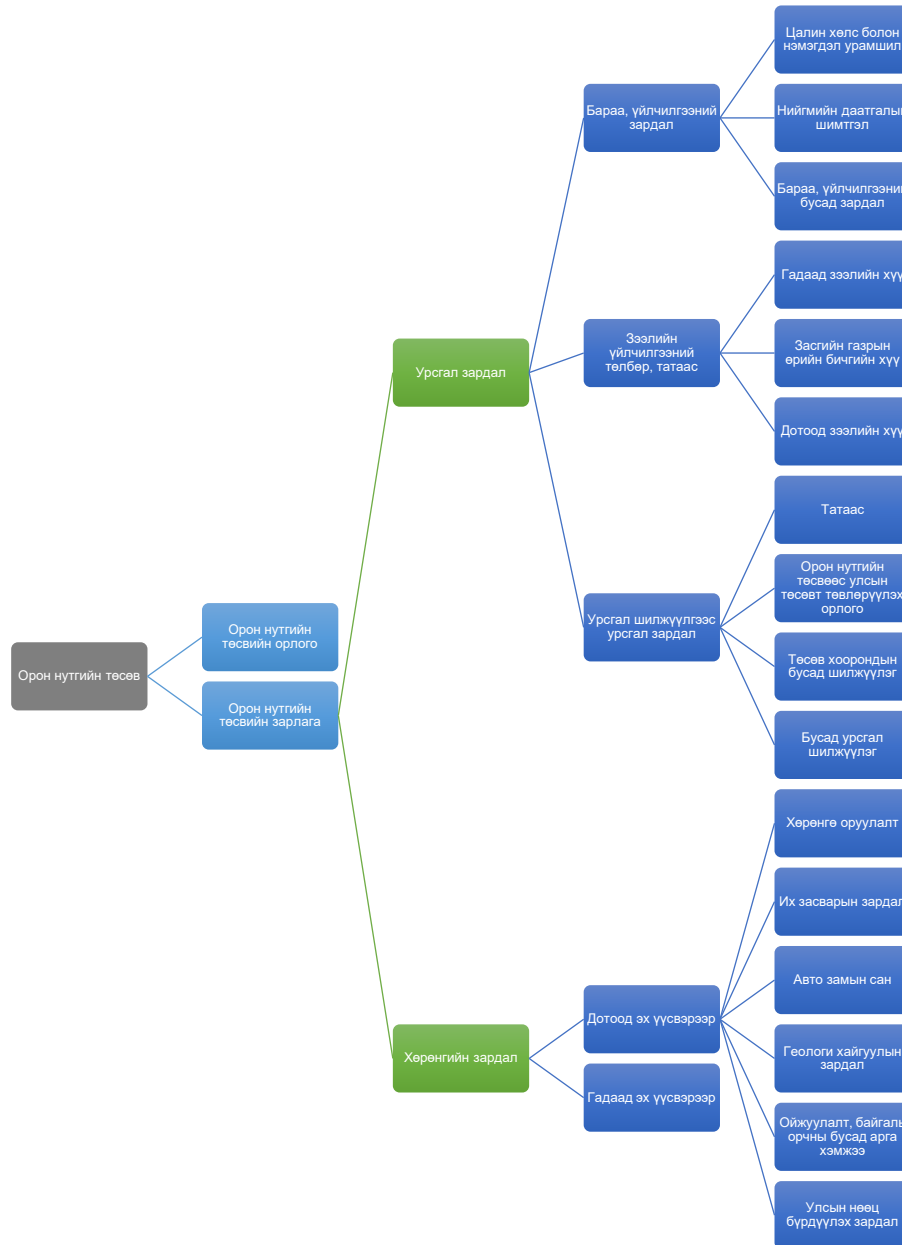

Эх сурвалж: ЖАЙКА-гийн Төслийн баг, Төсвийн тухай хуулинд үндэслэн

Тиймээс орон нутгийн төрийн чиг үүрэгт хамаарах ажил, үйлчилгээг хэрэгжүүлдэг байгууллагыг орон нутгийн төсвийн хөрөнгөөр, улсын төсвийн байгууллагыг улсын төсвийн хөрөнгөөр санхүүжүүлдэг. Аймгийн ЗДТГ, Газрын харилцаа, барилга, хот байгуулалтын газраас бусад ихэнх байгууллага орон нутгийн төсөвт орлого төвлөрүүлэх үүрэг хүлээддэггүй. Төсвийн байгууллагуудын үйл ажиллагаанаас хамааран батлагдсан төсөв харилцан адилгүй байна. Байгууллагуудын батлагдсан төсвийн зарцуулалтын ихэнх хувийг ажиллагсадын цалин хөлс, шатахууны зардал эзэлдэг.

Төсвийн тэнцэл

Хүснэгт 4.4.10-д 21 аймгийн 2021 оны Орон нутгийн төсвийг үзүүлэв. Үүнд орон нутгийн төсвийн орлого, зарлага, тэнцэл болон орон нутгийн төсөвт олгох санхүүгийн дэмжлэг багтана. Нутаг дэвсгэрт нь уул уурхайн үйл ажиллагаа явуулдаг 5 аймгийн төсвийн орлого, суурь зарлагаасаа давсан байна. Эдгээр аймгууд төсвийн илүүдлээ улсын төсөвт төвлөрүүлэх бөгөөд 2021 онд орон нутгийн төсөвт олгох санхүүгийн дэмжлэг авахгүй. Тухайлбал Өмнөговь аймаг төсвийн орлогод хамгийн их орлогыг (орлогын 51%) төвлөрүүлж байна. Бусад 16 аймаг төсвийн алдагдлаа орон нутгийн төсөвт олгох санхүүгийн дэмжлэгээр нөхнө. Эдгээр аймгууд дунджаар төсвийн суурь зарлагын 43%-тай тэнцэх санхүүгийн дэмжлэг авна.

Хүснэгт 4.4.10 2021 оны орон нутгийн төсөв (сая төгрөг)

Аймаг	Суурь орлого	Суурь зарлага			Үлдэгдэл		Улсын төсвөөс олгох санхүүгийн дэмжлэг
		Төсвөөс санхүүжүүлсэн	ОНХС-аас санхүүжүүлсэн	Тэнцэл	Орон нутгийн төсвийн үлдэгдэл	Улсын төсөвт төвлөрүүлэх	
	(1)	(2)	(3)	(4)=(2)-(1)	(5)	(6)	(7)
Архангай	9,390.5	20,454.2	540.0	-11,063.7	0.0	0.0	11,063.7
Баян-Өлгий	11,156.4	16,952.2	358.6	-5,795.8	0.0	0.0	5,795.8
Баянхонгор	11,127.7	27,472.9	635.4	-16,345.3	0.0	0.0	16,345.3
Булган	23,266.0	24,843.7	534.3	-1,577.7	0.0	0.0	1,577.7
Говь-Алтай	8,361.7	21,354.0	479.4	-12,992.3	0.0	0.0	12,992.3
Дорноговь	29,438.2	21,665.8	184.5	7,772.4	5,440.7	2,331.7	0.0
Дорнод	21,886.0	17,177.6	500.0	4,708.4	3,295.9	1,412.5	0.0
Дундговь	6,735.3	17,204.4	244.5	-10,469.1	0.0	0.0	10,469.1
Завхан	9,335.6	26,003.9	308.4	-16,668.3	0.0	0.0	16,668.3
Өвөрхангай	13,609.5	29,170.2	489.4	-15,560.6	0.0	0.0	15,560.6
Өмнөговь	154,694.0	44,576.1	376.8	110,117.9	31,203.3	78,914.6	0.0
Сүхбаатар	10,013.3	18,226.7	494.8	-8,213.3	0.0	0.0	8,213.3
Сэлэнгэ	22,827.5	26,937.4	482.5	-4,109.9	0.0	0.0	4,109.9
Төв	23,007.0	30,790.5	538.7	-7,783.5	0.0	0.0	7,783.5
Увс	10,801.0	24,200.2	443.0	-13,399.2	0.0	0.0	13,399.2
Ховд	12,488.5	21,002.8	523.9	-8,514.3	0.0	0.0	8,514.3
Хөвсгөл	14,036.0	31,696.5	962.4	-17,660.5	0.0	0.0	17,660.5
Хэнтий	13,468.3	25,136.9	577.4	-11,668.6	0.0	0.0	11,668.6
Дархан-Уул	25,402.4	16,226.7	1,025.1	9,175.7	6,423.0	2,752.7	0.0
Улаанбаатар	974,006.4	325,513.8	205.9	648,492.6	227,859.7	420,632.9	0.0
Орхон	58,323.8	18,107.2	301.1	40,216.6	12,675.1	27,541.5	0.0
Говьсүмбэр	5,809.6	6,890.2	61.2	-1,080.7	0.0	0.0	1,080.7
Бүгд	1,469,184.7	811,604.0	10,267.3	657,580.7	286,897.6	533,586.0	162,902.9

Эх сурвалж: 2021 оны МУ-ын нэгдсэн төсөвт үндэслэн ЖТБ

Судалгаанаас үзэхэд батлагдсан төсөв төрийн байгууллагын үйл ажиллагаанд хүрэлцдэггүй. Арван нэгэн байгууллагын төсөв хангалтгүй, зургаан байгууллагын төсөв бараг хүрэлцдэггүй, гурван байгууллагын төсөв хангалттай байна. Төсөв хангалтгүй байгаагийн шалтгаан нь (i) хянаж батлах явцад санал болгосон төсвийг хасдаг, (ii) байгууллагуудын бодит хэрэгцээг тусгахын оронд төсвийг өмнөх оны төсөвт үндэслэн баталдаг.

Тодруулбал хөдөө орон нутгийн хүн ам, нутаг дэвсгэрийн хэмжээ, алслагдсан байдал, дэд бүтцийн хөгжил, газарзүй, цаг уурын онцлог, шатахууны зах зээлийн үнэ зэргээс шалтгаалан орон нутгийн төсөвт байгууллагуудын тээвэрлэлт, шатахууны зардал өндөр байдаг. Эдгээрийг төсвийн төлөвлөлтөд зохих ёсоор авч үздэггүй.

Аймгийн ЗДТГ-аас бусад байгууллагуудын хувьд ашиглалтыг нь тодорхой заагаагүй төсвийн зарлага гэж байдаггүй буюу бүх зардлын зарцуулалтыг дээд шатны байгууллагаас нарийн зааж өгсөн байдаг. Бүх зардлыг зориулалтын дагуу тодорхой үйл ажиллагаанд хуваарилдаг. Зардлыг дээд шатны байгууллагын зөвшөөрлөөр нэг үйл ажиллагаанаас нөгөөд шилжүүлэх боломжтой. Гэхдээ энэ үйл явц нь цаг хугацаа шаарддаг, ажиллагаа ихтэй тул байгууллагууд зардлыг үйл ажиллагааны хооронд шилжүүлэх хүсэлгүй байдаг.

Орон нутгийн төсөв болон иргэдийн оролцоо

Орон нутгийн хөгжлийн сангийн хөрөнгөөр хэрэгжүүлэх хөрөнгө оруулалт, хөтөлбөр, төсөл, арга хэмжээ, тэдгээрийг хэрэгжүүлэх дараалал, арга замын талаар олон нийтийн нээлттэй санал асуулга явуулж иргэдийн саналыг авах, сангийн хөрөнгийн зарцуулалтад хяналт тавих замаар иргэдийн оролцоог хангадаг. Орон нутгийн хөгжлийн сан (ОНХС) нь нутгийн иргэдийн оролцоотойгоор тухайн аймаг, нийслэл, сум, дүүргийн хөрөнгө оруулалтын санхүүжилтийг шийдвэрлэх арга хэрэгсэл юм. Тухайн орон нутгийн иргэд нь өөрсдөө тус сангийн хөрөнгөөр хэрэгжих хөрөнгө оруулалтын төсөл, хөтөлбөрүүдийн санаачлан шийдвэр гаргах үйл явцад оролцох боломжийг олгодог. Тус сангийн хөрөнгийг аймаг, нийслэл, сум, дүүрэгт жил бүр хуваарилдаг. Орон нутгийн хөгжлийн сангийн хөрөнгөөр орон нутгийн дэд бүтцийг сайжруулах, нийтийн эзэмшлийн талбайн тохижилт, гэрэлтүүлгийг сайжруулах, бэлчээрийг хамгаалах, инженерийн хийцтэй худаг гаргах, булаг, шандыг хамгаалах зэрэг олон салбарын төсөл, арга хэмжээг санхүүжүүлэхэд зарцуулж байна³⁵.

3) Үйлчилгээний чанар

Булган, Хөвсгөл аймгийн Засаг даргын 2020-2024 оны үйл ажиллагааны хөтөлбөрт цахим засаглалыг хөгжүүлэх, мэргэжлийн, ёс зүйтэй, хүнд сурталгүй төрийн үйлчилгээ үзүүлж, төрийн үйлчилгээний чанарыг сайжруулахаар тусгасан. 2 аймгийн Засаг даргын үйл ажиллагааны хөтөлбөрт тусгагдсан холбогдох зорилтууд:

Цахим засаглалтай холбоотой зорилтууд:

- Цахим засаглалыг орон нутагт үр дүнтэй хэрэгжүүлж, төрийн үйлчилгээг хариуцлагатай, хүртээмжтэй, чанартай хүргэх нөхцөлийг бүрдүүлж, иргэдийн цаг хугацаа, зардлыг хэмнэх;
- Төрийн байгууллагуудын үйл ажиллагааны мэдээллийн ил тод байдлыг нэмэгдүүлж, иргэдийн оролцоог хангах.

Мэргэжлийн, ёс зүйтэй, хүнд сурталгүй төрийн үйлчилгээтэй холбоотой зорилтууд:

- Төрийн захиргааны байгууллагад чиг үүргийн иж бүрэн шинжилгээ хийж, чиг үүргийг оновчтой болгож, ажил үүргийн давхцалыг арилгах;

³⁵ <http://tusuv-oronnutag.mof.gov.mn/?p=117>

- Засгийн газар болон иргэний нийгмийн байгууллагуудын түншлэлийг бэхжүүлж, шийдвэр гаргалтад иргэдийн оролцоог нэмэгдүүлж, тэдний ашиг сонирхлыг харгалзаж үзсэн оновчтой бодлого баримтлах;
- Иргэдийн өргөдөл, гомдлыг цаг алдалгүй шийдвэрлэж, тушаал, шийдвэр, үйл ажиллагааны хэрэгжилтэд цахим байдлаар хяналт тавих болон
- Булган аймгийн ЗДТГ-ын дэргэд Төрийн үйлчилгээний нэгдсэн төвийг шинээр байгуулах.

2019 онд Монгол Улсын Засгийн газрын Хэрэг эрхлэх газар төрийн бодлогын хэрэгжилт, төрийн байгууллагаас иргэдэд үзүүлж буй үйлчилгээний чанар, хүртээмжийн талаарх хэрэглэгчийн үнэлгээний судалгааг орон даяар явуулсан. Судалгааны үр дүнгээс харахад Булган, Хөвсгөл аймгийн төрийн байгууллагаас иргэдэд үзүүлж буй үйлчилгээний чанарыг иргэд сайн гэж үнэлсэн (Хүснэгт 4.4.11).

Хүснэгт 4.4.11 Төрийн үйлчилгээний талаар иргэдийн сэтгэл ханамж

	Булган аймаг	Хөвсгөл аймаг
Төрийн үйлчилгээний чанар	3.36	3.45
Төрийн үйлчилгээний хүртээмжтэй байдал	3.45	3.44
Төрийн албан хаагчдын харилцаа, хандлага	3.34	3.45

Эх сурвалж: Төрийн үйлчилгээний талаар иргэдийн сэтгэл ханамжийн судалгаа (2019)

Судалгааны үр дүн болон бусад эх сурвалжид үндэслэн төрийн үйлчилгээний чанар хоёр аймагт харьцангуй сайн байна гэж дүгнэж байна. Төрийн үйлчилгээ үзүүлэхэд дараах сорилтууд тулгарч байна. Үүнд:

- цахим засаглалын технологи, мэдлэгтэй холбоотой хүндрэлүүд;
- ажлын өрөө тасалгаа жижиг;
- тоног төхөөрөмж дутмаг;
- байгууллагын үйл ажиллагааны уялдаа холбоо, хамтын ажиллагаа сул.

4) Төлөвлөлт, шийдвэр гаргах үйл ажиллагаанд иргэдийн оролцоог хангах

Олон нийтийн оролцоог хангах албан ёсны үйл ажиллагааны дагуу аймгийн Засаг даргын үйл ажиллагааны хөтөлбөрт олон нийтийн саналыг авдаг. Иргэдийн саналыг уламжлалт болон ЗДТГ-ын вэб хуудсаар цахим хэлбэрээр мөн утсаар хүлээн авдаг. Судалгаанд хамрагдсан төрийн байгууллагууд (16) эрхэлж буй ажил үүргийнхээ хүрээнд жилд 1-2 удаа иргэдтэй уулзалт зохион байгуулдаг. Түүнчлэн аймгийн ЗДТГ төрийн бодлого шийдвэр, хөтөлбөр, үйл ажиллагаанд иргэдийн саналыг вэб хуудсаараа дамжуулан авдаг. Иргэдтэй харилцаж, тэдний оролцоог хангахын тулд дараах үйл ажиллагааг зохион байгуулдаг. Үүнд:

- Газрын харилцаа, хот байгуулалтын үйл ажиллагаа
- Гэр бүл, хүүхдүүдэд чиглэсэн үйл ажиллагаа,
- Малчид, тариаланчидтай зөвлөгөөн,
- ЖДҮ эрхлэгчдэд зориулсан хөнгөлөлттэй зээл
- Нээлттэй хаалганы өдөр

Төрийн байгууллагууд иргэдэд үйл ажиллагаагаа танилцуулах, тэдний санал, гомдлыг хүлээн авах, иргэдийг байгууллагын удирдлагатай уулзуулах, иргэдэд нэг

цонхны үйлчилгээгээр төрийн үйлчилгээг хүргэх зорилгоор нээлттэй хаалганы өдрийг жилд 1-2 удаа зохион байгуулдаг.

5) Нийгмийн эмзэг бүлгийн хэрэгцээ шаардлага

Аймгийн Хөдөлмөр, халамжийн үйлчилгээний газар болон ЗДТГ-ын Нийгмийн бодлогын хэлтэс нь хөгжлийн бэрхшээлтэй иргэд, амьжиргааны баталгаажих түвшингээс доогуур орлоготой иргэд, өрх толгойлсон ганц бие эцэг, эхчүүдийн асуудлыг хариуцан ажилладаг. Тухайн байгууллагууд нь тэдгээр иргэдийн хэрэгцээ шаардлагыг тогтмол судалж, мэдээллийг холбогдох байгууллагуудыг мэдээллээр хангадаг. Судалгаанд оролцсон зарим байгууллагууд доорх байгууллагуудтай үйл ажиллагаа, чиг үүргийнхээ хүрээнд хамтран ажилладаг.

- Боловсрол, соёл, урлагийн газар нь сургууль завсардсан, хөгжлийн бэрхшээлтэй гэх мэт эмзэг бүлгийн хүүхдүүдийн боловсролын асуудлыг хариуцдаг.
- Эрүүл мэндийн газар нь эмзэг бүлгийн эрүүл мэндийн асуудал, эрүүл мэндийн боловсролын асуудлыг хариуцдаг.
- Гэр бүл, хүүхэд, залуучуудын хөгжлийн газар нь эмзэг бүлгийн нийгмийн асуудлыг хариуцдаг.

6) Олон нийтийн оролцоо, мэдээллийн ил тод байдал

Иргэдийн өргөдөл, гомдол, саналыг бичгээр болон цахим хэлбэрээр хүлээж авдаг. Төрийн байгууллагуудын тэн хагас нь иргэдийн гомдлыг цахим сүлжээгээр болон бичгээр хүлээн авдаг. Иргэдийн өргөдөл, гомдол, саналыг хүлээн авч шийдвэрлэдэг зөвхөн ганц байгууллага байдаггүй. Үүнээс гадна иргэдийн сэтгэл ханамж, санал хүсэлтийг санал асуулгаар болон нээлттэй хаалганы өдөр цуглуулдаг. Төрийн бүх байгууллагууд иргэдийн өргөдөл, гомдлыг шийдвэрлэсэн хариуг харилцах утсаар, цахим сүлжээгээр эсхүл албан бичгээр мэдэгдэнэ.

Төрийн байгууллагуудын үйл ажиллагааны ил тод, нээлттэй байдлыг хангах, хариуцлага, ёс зүйг дээшлүүлэх, төр, иргэдийн харилцан итгэлцлийг бэхжүүлэх зорилгоор 2009 онд Монгол Улсын Засгийн Газрын тогтоолоор Ил тод байдлыг илтгэх шалгуур үзүүлэлтийг, 2011 онд Мэдээллийн ил тод байдал ба мэдээлэл авах эрхийн тухай хуулийг баталсан. Иймээс улсын болон орон нутгийн төрийн байгууллагууд мэдээллийг цаг тухайд нь ил тод, хүртээмжтэйгээр хүргэх шаардлагатай. IRIM судалгааны хүрээлэн нь 2010 оноос мэдээллийн ил тод байдал, хүртээмжийг үнэлэх зорилгоор төрийн байгууллагын веб сайтуудын ил тод байдалд мониторинг хийсэн. Ингэхдээ технологийн нийцтэй байдал, ил тод мэдээллийн агуулга, хандалт зэргээр вэбсайтуудыг үнэлсэн.

21 аймгийн нутгийн захиргааны байгууллагуудын цахим засаглалын ил тод байдлын дундаж индекс 0.576 байгаа нь улсын дунджаас (0.537) дээгүүр үзүүлэлт юм. 2020 оны байдлаар Дархан-Уул аймгийн нутгийн захиргааны байгууллага нь улсын болон орон нутгийн нийт 86 байгууллагаас хамгийн өндөр оноо авсан байна. Цахим засаглалын ил тод байдлын индексийн хувьд 7 аймаг “хангалттай” үнэлгээ авсан бол 6 аймаг “хангалтгүй” үнэлгээ авсан байна. Булган, Хөвсгөл аймаг дундаж үнэлгээ авсан. Орон нутгийн төрийн байгууллагын веб сайтуудын сул тал нь (i) гадаад хэлний

сонголтгүй (ii) хэрэгтэй мэдээлэл болон нээлттэй өгөгдлийг татаж авах боломжгүй (iii) шууд харилцах менежментийн системгүй зэрэг болно.

Судалгаанд хамрагдсан байгууллагууд голчлон цахим хуудас, Facebook хуудсаараа дамжуулж мэдээлэл өгч байна. Зарим байгууллагууд мэдээлэл өгөх зорилгоор товхимол, гарын авлага, SMS, ТВ зэргийг ашиглаж байна.

7) Аймгийн ИТХ, ЗДТГ-ын бүтэц зохион байгуулалт

Монгол Улсын Засаг захиргаа, нутаг дэвсгэрийн нэгж, түүний удирдлагын тухай хуульд зааснаар (i) Аймаг, сумын Иргэдийн төлөөлөгдийн хурал, (ii) Багийн Иргэдийн нийтийн хурал, (iii) Аймаг, сумын Иргэдийн төлөөлөгдийн хурал болон Багийн Иргэдийн нийтийн хурлын төлөөлөгчид (iv) аймаг, сум, багийн Засаг дарга нар засаг захиргаа, нутаг дэвсгэрийн нэгжийн удирдлагын чиг үүргийг хэрэгжүүлнэ.

Мөн тус хуулийн хүрээнд сум, дүүргийн Хурал нь Ерөнхийлөгч, Улсын Их Хурал, Засгийн газар, яам, агентлаг, дээд шатны Хуралд болон төрийн эрх бүхий бусад байгууллага, албан тушаалтанд хуулиар харьяалуулснаас бусад тухайн нутаг дэвсгэрийнхээ эдийн засаг, нийгмийн болон зохион байгуулалтын ямар ч асуудлыг хэлэлцэж бие даан шийдвэрлэх эрхтэй байдаг. Аймаг, сумын Иргэдийн Төлөөлөгчдийн Хурлын төлөөлөгчийн бүрэн эрхийн хугацаа дөрвөн жил байх бөгөөд тухайн орон нутгийн байнгын оршин суугч байна.

Аймаг, нийслэл, сум, дүүрэг, баг, хорооны Засаг дарга нь харьяалах нутаг дэвсгэртээ төрийн удирдлагыг хэрэгжүүлэх чиг үүрэг бүхий төлөөлөгч нь байна. Аймаг, нийслэлийн Засаг даргыг Монгол Улсын Ерөнхий сайд, сум, дүүргийн Засаг даргыг аймаг, нийслэлийн Засаг дарга, баг, хорооны Засаг даргыг сум, дүүргийн Засаг дарга тус тус 4 жилийн хугацаагаар томилно.

Засаг захиргаа, нутаг дэвсгэрийн нэгж, түүний удирдлагын тухай хуулийн 31 дүгээр зүйлд заасанчлан Аймаг, нийслэл, сум, дүүргийн Засаг даргын ажлын алба нь Тамгын газар байх бөгөөд дор дурдсан чиг үүргийг хэрэгжүүлнэ:

- Харьяалах нутаг дэвсгэрийнхээ эдийн засаг, нийгмийн хөгжлийн стратегийн төлөвлөлт, хөтөлбөр, төсөл зохиох, зохицуулах, хяналт шинжилгээ хийх, үнэлж дүгнэх, бодлогын удирдамжаар хангах;
- Засаг даргаас бүрэн эрхээ хэрэгжүүлэхэд нь зохион байгуулалт, эрх зүй, аж ахуйн талаар болон Тамгын газрын хэлтэс, албадын үйл ажиллагааг уялдуулан зохицуулах, нутгийн захиргааны байгууллагыг чиглүүлэн удирдахад нь Засаг даргад туслах;
- Хурал, Засаг дарга, доод шатны нутгийн захиргааны байгууллагыг шаардлагатай мэдээллээр хангах;
- Хууль тогтоомж, Засгийн газар, Хурал, Засаг даргын шийдвэрийг биелүүлэх үүрэг бүхий байгууллага, албан тушаалтанд хүргүүлэх, хэрэгжилтийг зохион байгуулах, гүйцэтгэлд нь хяналт тавьж үр дүнг тооцох;
- Тамгын газрын бичиг хэргийг хөтлөх, байгууллага, иргэдээс ирүүлсэн өргөдөл, санал, гомдлыг шийдвэрлэх ажлыг зохион байгуулах;

- Төрийн захиргааны ажилтныг бэлтгэх, давтан сургах, мэргэшүүлэх, тэдний ажиллах нөхцөл, нийгмийн баталгааг хангах ажлыг хууль тогтоомжийн хүрээнд зохион байгуулах;
- Тухайн шатны Хурлын хэвийн үйл ажиллагааг хангаж аж ахуйн талаар үйлчлэх;
- Татварын алба хуульд заасан чиг үүргээ хэрэгжүүлэхтэй холбогдуулан шаардсан мэдээллийг гаргаж өгөх;
- Хувь хүний орлогын албан татварын тухай хуульд заасан албан татварыг хураах, тайлагнах үйл ажиллагааг зохион байгуулах.

Зураг 4.4.15-д аймгийн ЗДТГ-ын бүтэц, зохион байгуулалтыг үзүүлэв. Хүснэгт 4.4.12-т ЗДТГ-ын хэлтсүүдийн чиг үүргийг үзүүлэв.

Зураг 4.4.15 ЗДТГ-ын бүтэц, зохион байгуулалт

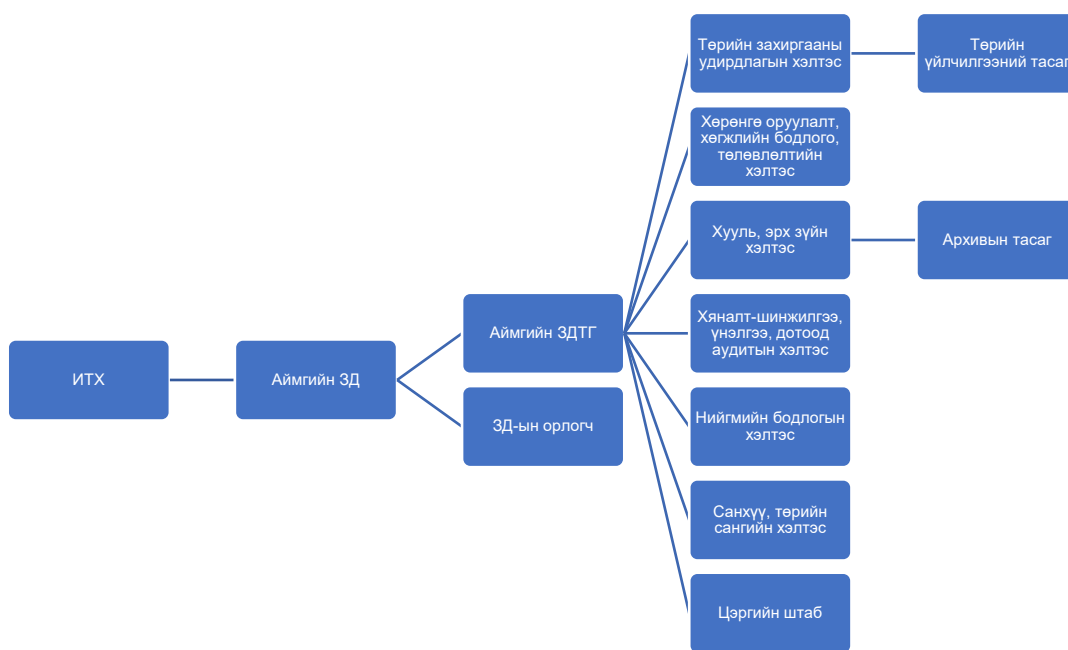

Эх сурвалж: ЖАЙКА-гийн Төслийн баг

Хүснэгт 4.4.12 ЗДТГ-ын хэлтсүүдийн чиг үүрэг

#	Хэлтэс	Чиг үүрэг
1	Төрийн захиргаа, удирдлагын хэлтэс	<ul style="list-style-type: none"> - Аймгийн хэмжээнд төрийн удирдлагын манлайллыг хэрэгжүүлэн нутгийн захиргааны байгууллагуудын үйл ажиллагааг боловсронгуй болгох чиглэлээр бодлогын зөвлөлгөө, дэмжлэгээр хангах - Тамгын газрын дотоод ажил болон нутгийн захиргааны боловсон хүчний бодлогыг төлөвлөх, хэрэгжилтийг зохион байгуулах, тэдгээрийг сургах, давтан сургах, төрийн албанд сонгон шалгаруулах ажлыг зохион байгуулах, - Иргэдийн өргөдөл, гомдлыг хүлээн авч шийдвэрлэх, түүнд судалгаа, шинжилгээ хийх, хууль тогтоомж, Засгийн газрын шийдвэр, Үндэсний хөтөлбөрийн биелэлтийг тооцон дүгнэх, - Аймгийн гадаад харилцааны асуудлыг хариуцах

2	Хөрөнгө оруулалт, хөгжлийн бодлого, төлөвлөлтийн хэлтэс	<ul style="list-style-type: none">- Монгол Улсын хөгжлийн бодлого, Засгийн газрын үйл ажиллагааны хөтөлбөр, аймгийн Засаг даргын үйл ажиллагааны хөтөлбөрийн дагуу аймгийн эдийн засаг нийгмийг хөгжүүлэх ойрын болон хэтийн төлөвлөгөөг /Үндсэн чиглэл/ боловсруулах;- Хөрөнгө оруулалтын үр ашгийг нэмэгдүүлэх, үйлдвэрлэлийг хөгжүүлэх, бизнес эрхлэгчдийн чадавхыг нэмэгдүүлэхэд дэмжлэг үзүүлэх.
3	Нийгмийн бодлогын хэлтэс	<ul style="list-style-type: none">- Аймгийн нийгмийн хөгжлийн стратеги, бодлогыг төлөвлөх, боловсруулах,- Боловсрол, соёл, шинжлэх ухаан, эрүүл мэнд, спорт, хөдөлмөр, нийгмийн халамж, хамгаалал, хүн амын хөгжлийн чиглэлээр бодлого, хөтөлбөр, төсөл боловсруулах, зөвлөгөө, дэмжлэгээр хангах, хэрэгжилтийг зохион байгуулах, зохицуулах
4	Санхүү, төрийн сангийн хэлтэс	<ul style="list-style-type: none">- Аймгийн төсвийн төлөвлөлт, бүрдүүлэлт, хуваарилалт, зарлага санхүүжилтийг гүйцэтгэх,- Улсын болон орон нутгийн төсөвт орлого бүрдүүлэх ажлыг зохион байгуулахын зэрэгцээ бүх шатны төсөвт орлого бүрдүүлэлтийн ажлын зохион байгуулалтанд хяналт тавих, бодлогын удирдамжаар ханган ажиллах,- Урсгал зардлыг төлөвлөх, хуваарилах, батлуулах- Төсвийн хөрөнгөөр хэрэгжүүлэх хөрөнгө оруулалтын төлөвлөгөөг боловсруулж, батлуулах, төлөвлөгөөт зорилтын биелэлтийг хангуулах ажлыг зохион байгуулж, зарлага санхүүжилтийг гүйцэтгэх
5	Хууль эрх зүйн хэлтэс	<ul style="list-style-type: none">- Орон нутгийн засаг, захиргаанд мэргэжил, арга зүйн зөвлөгөө өгөх, дэмжлэг туслалцаа үзүүлэх, хүчин төгөлдөр хууль тогтоомжуудаар хангах,- Аймгийн Засаг даргын шийдвэрийг хууль тогтоомжид нийцүүлэн гаргахад дэмжлэг үзүүлэх, хэрэгжүүлэх,- Орон нутгийн хэмжээнд хуулийн хэрэгжилтийг зохион байгуулах, ЗД-ын бодлого шийдвэрийг хэрэгжүүлэх;
6	Хяналт-шинжилгээ, үнэлгээ, дотоод аудитын хэлтэс	<ul style="list-style-type: none">- Монгол улсын Их хурал, Засгийн газар, Аймгийн ИТХ, Засаг дарга, ЗДТГ-аас гаргасан тогтоол, шийдвэрүүдийн хэрэгжилтэд хяналт тавин хяналт-шинжилгээ, үнэлгээ хийх замаар аймгийн удирдлагууд, хэрэглэгчдийг нэгдсэн мэдээ, мэдээллээр хангах, дүгнэлт, санал боловсруулах ажлыг зохион байгуулах,- Төрийн үйлчилгээг сайжруулах санал оруулах, дэмжлэг үзүүлэх

Эх сурвалж: Булган, Хөвсгөл, Дархан-Уул аймгийн ЗДТГ-ын вэб сайт

8) Аймгийн Засаг дарга, ЗДТГ-ын хамтран ажиллагч байгууллагууд

Аймгийн Засаг дарга нь төрийн захиргааны төв байгууллагатай хамтран ажиллахдаа Засгийн газар болон аймгийн Иргэдийн Төлөөлөгчдийн хуралд үйл ажиллагаагаа тайлагнана. Хүснэгт 4.4.13-т аймгийн ЗДТГ-ын хамтран ажиллагч байгууллагуудыг нэгтгэн үзүүлээ.

Хүснэгт 4.4.13 Аймгийн ЗДТГ-ын хамтран ажиллагч байгууллагууд

Оролцогч тал	Оролцоо	Хамаарал	Оролцогч талын нөлөө	
			Хамаарал	Шууд/Шууд бус оролцоо
МУ-ын ЗГ	Хяналт	- Үйл ажиллагааны жилийн тайланг ЗГ-т хүргүүлэх; - Бодлого боловсруулахад ЗГ-аас зөвлөгөө, дэмжлэг авах; - Аймгийн эдийн засаг, нийгмийг хөгжүүлэх талаар санал, шийдвэрийн төсөл хүргүүлэх; - Засгийн газрын хуралдаанд оролцож орон нутгийнхаа эдийн засаг, нийгмийн хөгжлийн асуудлыг хэлэлцэж, санал, байр сууриа илэрхийлэх.	Өндөр	Шууд
Аймгийн иргэдийн Төлөөлөгч-дийн хурал	Хяналт	- ИТХурлаар баталсан тогтоол, шийдвэрийн хэрэгжилтийг зохион байгуулж, үр дүнг тайлагнах; - Засаг даргын үйл ажиллагааны хөтөлбөрт тусгасан үйл ажиллагааны үр дүнг тайлагнах.	Өндөр	Шууд
Төрийн захиргааны төв байгууллага (хэрэгжүүлэгч, тохируулагч агентлагууд)	Түнш	- Төрийн захиргааны төв байгууллагатай хамтарч төрөөс баримталж буй бодлого, хууль тогтоомж, салбарын болон салбар дундын бодлогын хэрэгжилтийг зохион байгуулахад үйл ажиллагаагаа уялдуулах.	Дунд	Шууд бус
Сумын ЗДТГ	Хяналт	- Сумын ЗД-ын үйл ажиллагааг чиглүүлэх.	Бага	Шууд
Харьяа байгууллагууд	Хяналт	- Үйл ажиллагаанд хяналт тавих, удирдлага, арга зүйгээр хангах.	Бага	Шууд
Аймгийн Засаг дарга	Түнш	- Хамтран ажиллаж, туршлага солилцох.	Дунд	
Хандивлагч байгууллага	Түнш	- Төсөл, хөтөлбөрийг хамтран хэрэгжүүлэх.	Дунд	Шууд бус
Хувийн хэвшил	Түнш	- Төсөл, хөтөлбөрийг хамтран хэрэгжүүлэх, мэдээллээр хангах.	Бага	Шууд бус
ТББ-ууд	Мониторинг/ Түнш	- Олон нийтийн үйл ажиллагааг хамтран хэрэгжүүлэх.	Бага	Шууд бус

Эх сурвалж: Засаг захиргаа, нутаг дэвсгэрийн нэгж, түүний удирдлагын тухай хууль, Чадавхын үнэлгээний судалгаа

9) Байгууллагын засаглал, төлөвлөх чадавх

Булган, Хөвсгөл аймгийн ЗДТГ-ын мэргэжилтнүүд аймаг, хотын хөгжлийн төлөвлөгөөг өөрсдөө боловсруулах нөөц боломжтой. Төсөв хөрөнгийн хүрэлцээнээс хамааран энэ төрлийн баримт бичгийг боловсруулахад мэргэжлийн баг, байгууллагаас үйлчилгээ авах тохиолдол бий. Тухайлбал Монголын Аялал жуулчлалын холбоо Хөвсгөл аймгийн Аялал жуулчлалын мастер төлөвлөгөөг боловсруулсан. Мөн Mercu Corps олон улсын ТББ нь 7 сумын хөгжлийн төлөвлөгөөг боловсруулсан байна. Булган аймгийн хөгжлийн цогц бодлого баримт бичгийг (2010-2020) эрдэмтэд, судлаачдын баг боловсруулсан.

Төлөвлөлтийн баримт бичгийн чанар, төлөвлөх ур чадварыг сайжруулахын тулд хөгжлийн төлөвлөгөө боловсруулахдаа мэргэжлийн байгууллагуудтай хамтран ажиллах, хандивлагч байгууллагуудаас дэмжлэг авах хэрэгцээ, шаардлага байна. Хөгжлийн төлөвлөгөө, баримт бичгийг боловсруулахад тулгарч буй гол бэрхшээлүүд дараах болно. Үүнд:

- Одоогийн мэргэжилтнүүдийн судалгаа, шинжилгээний мэдлэг, чадвар муу байна;
- Салбар бүрийн нарийн мэргэжилтнүүд цөөн байна;
- Урт хугацааны цогц төлөвлөлтөөр мэргэшсэн мэргэжилтэн хангалттай бус байна.

Ёс зүйн асуудлыг байгууллагын дотоод дүрэм, журам, Төрийн албаны тухай хуульд тусгасан болно. Аймгийн ЗДТГ нь ёс зүйн хороотой бөгөөд тэд ёс зүйн зөрчил гарсан тохиолдолд хуралддаг. Аль аль аймгийн хувьд ийм тохиолдол маш цөөн байна.

Төрийн албаны тухай хуулийн дагуу төрийн албан тушаалыг дараах байдлаар ангилна: (i) төрийн улс төрийн албан тушаал, (ii) төрийн захиргааны албан тушаал, (iii) төрийн тусгай албан тушаал, (iv) төрийн үйлчилгээний албан тушаал. Үүнээс төрийн захиргааны албан тушаал болон төрийн тусгай албан тушаалыг төрийн жинхэнэ албан тушаал гэнэ. Төрийн албан тушаал нь удирдах, гүйцэтгэх, туслах гэсэн төрөлтэй байна.

Зураг 4.4.16-д төрийн захиргааны албан тушаалын ангилал, зэрэглэлийг харуулав. Төрийн захиргааны албан тушаалыг тэргүүн түшмэл, эрхэлсэн түшмэл, ахлах түшмэл, дэс түшмэл, туслах түшмэл гэж ангилах бөгөөд тус бүрдээ тэргүүн зэрэг, дэд зэрэг, гутгаар зэрэг, дөтгөөр зэрэг гэсэн зэрэг дэвтэй байна. Зэрэг дэв олгохдоо төрийн албанд ажилласан буюу тухайн албан тушаалын ангилалд ажилласан хугацаа, үйл ажиллагааны үр дүн, мэргэшлийн түвшинг харгалзана.

Зураг 4.4.16 Төрийн захиргааны албан тушаалын ангилал, зэрэглэл

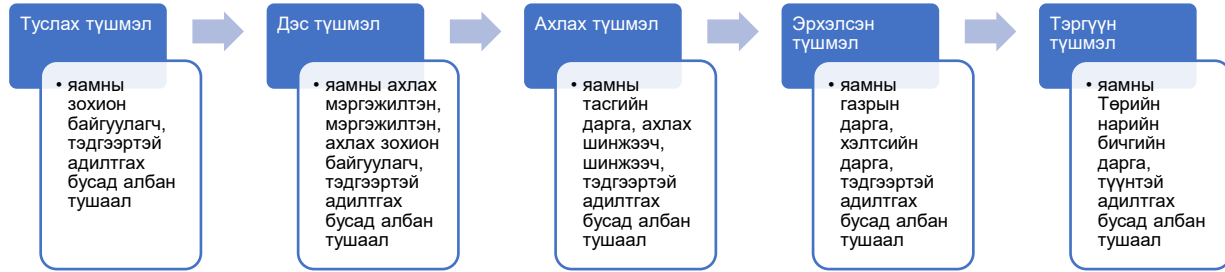

Эх сурвалж: Төрийн албаны тухай хууль (2017 оны 12 дугаар сарын 07-ны өдөр, шинэчилсэн найруулга)

Төрийн жинхэнэ албан тушаалд томилох тухайд төрийн жинхэнэ албаны удирдах албан тушаалын сул орон тоо гарсан тохиолдолд шатлан дэвших зарчмын дагуу төрийн байгууллагад ажиллаж байгаа төрийн албан хаагчдаас, эсхүл удирдах албан тушаалтны нөөцөд байгаа иргэдээс сонгож, орон тоог нөхнө. Төрийн жинхэнэ албаны гүйцэтгэх болон туслах албан тушаалын сул орон тоо гарсан тохиолдолд тухайн байгууллагад ажиллаж байгаа төрийн албан хаагчдаас, эсхүл холбогдох бусад төрийн байгууллагад ажиллаж байгаа төрийн албан хаагчдаас сонгож, орон тоог нөхнө. Үүний дагуу сул орон тоог нөхөх боломжгүй бол төрийн албан хаагчийн нөөцөд байгаа иргэдээс сонгоно. Үүний дагуу бас нөхөх боломжгүй бол нээлттэй сонгон шалгаруулалт зарлана.

Төрийн захиргааны албан тушаал эрхэлдэг төрийн албан хаагчийн цалин хөлс нь албан тушаалын цалин болон төрийн алба хаасан хугацааны, цолны, зэрэг дэвийн, докторын зэргийн нэмэгдэл, нэмэгдэл хөлснөөс бүрдэнэ.

10) Сургалт

Орон нутгийн төрийн байгууллагуудын албан хаагчдыг байгууллагын дотоод сургалт болон бусад сургалтанд хамруулдаг. Байгууллага өөрсдийн дотоод нөөц бололцоондоо тулгуурлан сургалт зохион байгуулдаг бол бусад сургалтыг төрийн захиргааны төв байгууллага болон олон улсын байгууллага, хандивлагч орнууд зохион байгуулдаг. Хэдийгээр шинэ хууль тогтоомжийг танилцуулах, Монгол бичиг, ERP системийг ашиглах зэрэг анхан шатны сургалтыг зохион байгуулдаг ч орон нутгийн төрийн албан хаагчдыг давтан сургах, мэргэшүүлэх сургалтанд хамруулах үйл ажиллагааг сайжруулах, нэмэгдүүлэх шаардлагатай.

11) Хураангуй, дүгнэлт

Нутгийн засаг захиргааны байгууллагын хүний нөөц нь тооны хувьд хангалттай байна. Орон нутагт нэг төрийн албан хаагчид дунджаар 18 хүн ногдож байгаа нь олон улсын жишигт нийцэж байна. Гэхдээ хүмүүн капиталын чанар нутгийн засаг захиргааны байгууллагуудад төдийлөн хангалттай биш. Байгууллагуудын тал хувь нь ажилтнуудынхаа мэдлэг, ур чадварыг дээшлүүлэх шаардлагатай гэж үнэлсэн. Нутгийн засаг захиргааны байгууллагын ажилтнуудад тулгарч буй гол бэрхшээл нь бага цалин хөлсний асуудал юм.

Төсвийн төлөвлөлт шаардлага хангаагүй, батлах үйл явцад хасалт хийдэг зэрэг шалтгаанаар нутгийн засаг захиргааны байгууллагуудад төсөв хүрэлцэхгүй байх нь түгээмэл тохиолддог. Үйлчилгээний чанар, түүний дотор мэдээллийн ил тод байдал, иргэдийн оролцоог хангах түвшин харьцангуй сайн байна. Гэхдээ мэргэжлийн байгууллагуудтай хамтран бодлого, төлөвлөлтийн баримт бичгийн чанарыг сайжруулах шаардлага бий.

(6) Хууль эрх зүй/институц

1) Орон нутгийн захиргааны байгууллагын боловсруулсан хөгжлийн бодлого, арга хэмжээний төлөвлөгөө

Нутгийн захиргааны байгууллагууд хөгжлийн бодлогын баримт бичиг, арга хэмжээний төлөвлөгөө боловсруулдаг бөгөөд эдгээр баримт бичгийн агуулга нь аймаг бүрт харилцан адилгүй байдаг. Үүнд: Аймаг, хотыг хөгжүүлэх таван жилийн үндсэн чиглэл, Засаг даргын үйл ажиллагааны хөтөлбөр, аймаг, хотын хөгжлийн жилийн төлөвлөгөө, аймгийн хэмжээний салбарын хөгжлийн төлөвлөгөө³⁶, үндэсний хөтөлбөрийг орон нутагт хэрэгжүүлэх арга хэмжээний төлөвлөгөө³⁷, дотоод дүрэм журам, Засаг даргын захирамж зэрэг болно. Эдгээр төлөвлөгөө, хөтөлбөрүүдийн уялдаа холбоо хангалтгүй бөгөөд салбар дундын зохицуулалт сул байна.

2) Төрийн хэвшлийн ил тод байдал/хариуцлага/авлига

Аймгийн ЗДТГ-ын вэбсайтууд нь ил тод байдал гэх цэстэй. Гэсэн ч мэдээллийн хүртээмж ба тодруулга нь харилцан ялгаатай түвшинд байна. Булган аймгийн ЗДТГ-тай харьцуулахад Хөвсгөл аймгийн ЗДТГ-ын ил тод байдал арай илүү байна (Хүснэгт 4.4.14).

Хүснэгт 4.4.14 Орон нутгийн засаг захиргааны байгууллагын ил тод байдал

Дэлгэж буй мэдээлэл	Ил тод байдлын түвшин (сайн, дунд, муу*)	
	Булган	Хөвсгөл
Тогтоол, шийдвэр	муу	сайн
Төсөв, санхүү	сайн	сайн
Худалдан авах үйл ажиллагаа	сайн	сайн
Хүний нөөц	сайн	сайн
Үйл ажиллагаа	муу	дунд

Эх сурвалж: Булган аймаг болон Хөвсгөл аймгийн ЗДТГ-ын вэбсайтуудад үндэслэн

*Сайн = боломжтой бүх мэдээллийг дэлгэсэн; Дунд = боломжтой зарим мэдээллийг дэлгэсэн; Муу = мэдээллийг дэлгээгүй

Бодлогын түвшинд Булган аймаг, Хөвсгөл аймгийн Засаг даргын үйл ажиллагааны хөтөлбөрт авлигын эсрэг дараах зорилтуудыг тусгасан болно.

³⁶ Хөвсгөл аймаг Аялал жуулчлалын мастер төлөвлөгөө, Аялал жуулчлалын менежментийн төлөвлөгөө, Насан туршийн боловсролын хөтөлбөрийг боловсруулсан.

³⁷ Орон нутгийн захиргааны байгууллагууд үндэсний хөтөлбөртэй нийцүүлэн орон нутагт хэрэгжүүлэх төлөвлөгөө боловсруулдаг. Саяхан Залуучуудын хөгжлийн үндэсний хөтөлбөртэй нийцүүлэн хэрэгжүүлэх арга хэмжээний төлөвлөгөө боловсруулсан.

Булган аймаг,

“Төрийн бүх шатны байгууллагуудад авлигыг таслан зогсоох, урьдчилан сэргийлэх чиглэлээр олон талт арга хэмжээ авч хэрэгжүүлэх бөгөөд иргэд хооронд энэ төрлийн мэдээлэл солилцох боломжийг орон нутгийн засаг захиргаанаас бүрдүүлнэ”.

Хөвсгөл аймаг,

- *“Ашиг сонирхлын зөрчлөөс урьдчилан сэргийлэх, соён гэгээрүүлэх үйл ажиллагааг олон нийтэд хүргэх, авлига, албан тушаалын гэмт хэргээс ангид байх хандлагыг төлөвшүүлнэ”.*
- *“Төрийн бүх шатанд авлигыг арилгах, орон нутгийн засаг захиргааны байгууллагууд болон иргэдийн хоорондох мэдээлэл солилцоог сайжруулах”.*

Байгууллагын түвшинд аль аль аймгийн ихэнх байгууллагууд Авлигатай тэмцэх үндэсний хөтөлбөрийн хүрээнд авлигын эсрэг төлөвлөгөөгөө боловсруулсан. Үүнтэй холбоотойгоор дараах ажлуудыг зохион байгуулж байна. Үүнд:

- *Төрийн бүх албан хаагчдад зориулсан авлигын эсрэг сургалтыг зохион байгуулдаг.*
- *ЗДТГ-ын Хууль, эрх зүйн хэлтэс харьяа байгууллагуудын тогтоолуудад хяналт тавьж, хууль бус үйлдлүүдийн жагсаалтыг гаргадаг.*
- *Байгууллага бүр авлигын эсрэг үйл ажиллагааны товч тайланг боловсруулдаг.*

3) Эрх зүйн засаглал, төвлөрлийг сааруулах эрх зүйн тогтолцоо

Дээрх аль аль аймагт төвлөрлийг сааруулахтай шууд холбоотой баримт бичиг байхгүй. Гэхдээ төвлөрлийг сааруулахтай холбоотой асуудлуудыг Хүснэгт 4.4.15-д үзүүлсний дагуу аль аль аймгийн Засаг даргын үйл ажиллагааны хөтөлбөрт тусгасан.

Хүснэгт 4.4.15 Булган, Хөвсгөл аймгийн Засаг даргын үйл ажиллагааны хөтөлбөрт тусгагдсан төвлөрлийг сааруулахтай холбоотой зорилтууд

Зорилт	Булган	Хөвсгөл
Цахим засаглалыг орон нутагт үр дүнтэй хэрэгжүүлж, төрийн үйлчилгээг хариуцлагатай, хүртээмжтэй, чанартай хүргэх нөхцөлийг бүрдүүлж, иргэдийн цаг хугацаа, зардлыг хэмнэх.	X	X
<i>Төрийн захиргааны байгууллагад чиг үүргийн иж бүрэн шинжилгээ хийж, чиг үүргийг оновчтой болгож, ажил үүргийн давхцалыг арилгах</i>	X	X
Аймгийн ЗДТГ-ын дэргэд Төрийн үйлчилгээний нэгдсэн төвийг шинээр байгуулах	X	
Төрийн үйлчилгээний нэгдсэн төвийн үйл ажиллагааг үр дүнтэй зохион байгуулж, үйлчилгээний хүртээмжийг нэмэгдүүлэх		X
Нутгийн өөрөө удирдах байгууллагыг дэмжиж, бүтэц зохион байгуулалтыг сайжруулж, шийдвэр гаргах үйл ажиллагаа, чанар, үр ашгийг дээшлүүлнэ.		X
Сум, багийн үйл ажиллагааг сайжруулж, бие даан хөгжих боломжийг бүрдүүлнэ		X

Эх сурвалж: Булган, Хөвсгөл аймгийн Засаг даргын 2021-2024 оны үйл ажиллагааны хөтөлбөр

4) Зохистой засаглалыг баталгаажуулах нь

Хөгжлийн бодлого, төлөвлөлт, түүний удирдлагын тухай хууль нь хөгжлийн бодлого, төлөвлөлтийн тогтвортой, залгамж чанарыг хангадаг. Тиймээс хөгжлийн бодлого, төлөвлөлтөд нийцүүлэн засаглалын зохих арга хэмжээг орон нутгийн засаг захиргаа хэрэгжүүлдэг. Удирдлагын баг дөрвөн жилд нэг удаа солигддог хэдий ч засаглалын гол зарчмыг хадгалах боломжтой. Учир нь нутгийн засаг захиргааны байгууллагуудын туршлагатай төрийн албан хаагчид урт хугацааны хөгжлийн бодлоготой уялдуулан Засаг даргын үйл ажиллагааны хөтөлбөрийг боловсруулдаг.

“Засаглалын тогтвортой байдал нь дунд шатны төрийн албан хаагчид болон харьяа байгууллагын дарга нараас хамаардаг. Хэрэв тэд шинэ засаг даргад байгууллагынхаа бодлого, засаглалын залгамж чанарыг ойлгуулж чадвал дараагийн засаглалын үед бодлогоо үргэлжлүүлэх боломж бий”.

Нутгийн засаг захиргааны байгууллагууд нь үндэсний бүх хөтөлбөр, засгийн газрын тогтоолуудыг орон нутагт хэрэгжүүлдэг.

4.4.3 Бүсчилсэн хөгжлийг дэмжих чадавхыг бэхжүүлэх санал

(1) Бүс нутгийн нийгэм, эдийн засгийг хөгжүүлэх үйл ажиллагаа

1) Хүн ам, хөгжлийн бодлого, төлөвлөгөө боловсруулах

Байгууллагын төлөвлөлтийн чадавхын үнэлгээний судалгаанаас харахад 2 аймгийн төрийн байгууллагууд аймгийн хөгжлийн төлөвлөгөө, хүн амын хэтийн тооцоо бүхий хотын хөгжлийн төлөвлөгөө боловсруулах чадвартай байна. Бодит байдал дээр ҮХГ болон бусад төрийн байгууллагууд бодлого төлөвлөлтийг боловсруулахад дэмжлэг үзүүлдэг. Ихэнх аймгуудад цогц бодлого боловсруулах чадавх дутмаг байгаа нь нарийн мэргэжлээр мэргэшсэн төрийн албан хаагчдын тэнцвэртэй байдлаас шалтгаалж байж болох юм. Салбар дундын удирдлага зохицуулалтыг хангах чадвартай төрийн албан хаагчдын тоог нэмэгдүүлж, хүний нөөцийн бүрэлдэхүүнийг өөрчлөх шаардлагатай.

2) Аж үйлдвэрийг хөгжүүлэх үйл ажиллагаа, төсөл, хөтөлбөрийг хэрэгжүүлэх

Аймгуудын эдийн засгийн үйл ажиллагаа, хүн амын тоо бага байгаа тул ҮХЦТ-ний хүрээнд дэвшүүлсэн Бүсийн хөгжлийн нэгдсэн хөтөлбөр зэрэг хөгжлийн хөтөлбөрийг хэд хэдэн аймгийн нутаг дэвсгэрийг хамарсан бүс нутагт тухайн нөөц баялаг, хүний нөөцөд тулгуурлан боловсруулах шаардлагатай. Мөн Засгийн газар нь бүс нутгуудад үндсэн хөрөнгө, нөөцийг тэнцвэртэйгээр хуваарилах шаардлагатай. Бүс нутагт хамаарах аймгууд хамтран төсөл, хөтөлбөр боловсруулж, хэрэгжүүлэх нь бүтээн байгуулалтын төсвийг уялдуулах, нэгтгэхэд тус дэм болохоос гадна бүс нутаг болон аймаг хоорондын хөгжлийн ялгааг бууруулахад хувь нэмэр оруулна.

3) Төрийн үйлчилгээг хүргэх

ҮХЦТ-нд Монгол Улсыг төвлөрсөн удирдлагатай загвараас төвлөрсөн бус загвар болох нийгэм, эдийн засгийн хөгжлийн шинэ загвар руу шилжиж хөгжих саналыг боловсруулсан. Энэхүү саналын хүрээнд орон нутгийн захиргааны байгууллагын

албан тушаалтнууд нь зөвхөн төрийн үйлчилгээ үзүүлэхээр хязгаарлахгүйгээр идэвх чармайлт гаргаж орон нутгийн тулгамдсан асуудлыг тодорхойлж, хариу арга хэмжээг боловсруулж, хэрэгжүүлж, үнэлж дүгнэх шаардлагатай. Судалгаанаас үзэхэд судалгаанд хамрагдагсдын ихэнх нь орон нутгийн иргэдийн оролцоотойгоор хөгжлийн төлөвлөгөө, төсөл боловсруулах, нийгмийн үйлчилгээний хүртээмжийг сайжруулах зэрэг үйл ажиллагааг төдийлөн дэмжээгүй байна. Тухайлбал нийгмийн халамжийн үйлчилгээний хувьд хөгжлийн төлөвлөлтийг хувийн хэвшлийн оролцоотойгоор боловсруулж, хөдөлмөр эрхлэлттэй холбоотой дэмжлэг үзүүлэх арга хэмжээг тусгах нь илүү үр дүнтэй байх боломжтой.

(2) Улс, орон нутгийн захиргааны байгууллагуудын үйл ажиллагааны уялдаа холбоо

Нийт 21 аймгаас 5 аймаг улсын төсөвт орлого төвлөрүүлдэг бол 16 аймагт улсын төсвөөс санхүүгийн дэмжлэг олгодог. Улаанбаатар хотод эдийн засгийн үйл ажиллагаа, хүн ам төвлөрсөн. Орон нутгийн захиргааны байгууллагуудын хүний нөөцийн асуудал Засгийн газраас хамааралгүй байна. Мөн сонгуулийн дараа шинэ Засгийн газар эмхлэн байгуулагдахтай холбоотой халаа сэлгээнд орон нутгийн төрийн албан хаагчид өртөх нь бага байна. Тиймээс энэ нь тухайн бүс нутаг тогтвортой хөгжих боломжийг олгоно.

Судалгаанаас орон нутгийн захиргааны байгууллагууд Орон нутгийн хөгжлийн сан бүрдүүлэх зэргээр ирээдүйн сайн сайхны төлөө олон нийтийн оролцуулах хүчин чармайлт гаргаж байгаа нь харагдаж байна. Орон нутгийн засаг захиргааны чухал зорилтуудын нэг нь тухайн бүс нутгийн иргэдийн амьдралд нөлөөлж буй асуудлыг хамтын хүчээр зүй зохистойгоор шийдвэрлэх замаар иргэдийн сайн сайхан байдлыг хангах явдал юм. Энэ тал дээр Засгийн газар болон орон нутгийн захиргааны байгууллагуудын чиг үүргийг тодруулах нь зайлшгүй чухал юм.

Иргэдийн оршин сууж буй тухайн орон нутгийн засаг захиргаа нь нэр хүндтэй, ёс зүйтэй байхын сацуу төрийн үйлчилгээ үзүүлж, сайн засаглалыг бэхжүүлэх хэрэгтэй. Орон нутгийн захиргааны байгууллагууд иргэд олон нийт, оршин суугчдын холбоо, хөршүүдийн холбоодтой нягт хамтран ажиллах үүрэгтэй. Гэвч эдгээр үйл ажиллагааг зүй зохистой хэрэгжүүлэхийн тулд орон нутгийн захиргааны байгууллагуудын хүний нөөцийг хөгжүүлэх, системийн дизайн, хүний нөөцийн хуваарилалт, төвлөрлийг сааруулах зайлшгүй шаардлагатай бөгөөд улсын төсвөөс орон нутагт санхүүгийн дэмжлэг үзүүлэх шаардлагатай.

(3) Бүс нутгуудын хөгжлийн ялгааг бууруулах

1) Бүс болон аймгуудын төсвийн тэнцэл

Хүснэгт 4.4.16-д үзүүлснээр аймгуудын төсвийн тэнцэл харилцан адилгүй, уялдаагүй байгаа бөгөөд ҮХЦТ-ний хүрээнд санал болгож буй эдийн засгийн шинэ бүсчлэлийн дагуу төсвийн тэнцлийг сайжруулах боломжтой. Төсөв, удирдлага, нийгмийн капиталын хувьд аймаг тус бүр төвлөрсөн удирдлагаас хэт хамааралгүй байх, аймаг хоорондын хөгжлийн ялгааг бууруулах зэрэг нь хялбар бус боловч бие даасан хөгжилд хүрэх зорилгыг бүс нутгаар хэрэгжүүлбэл үр дүнд хүрч болох юм. Улсын үндсэн хөрөнгө, нөөц баялгийг дахин хуваарилж бүс нутгийн хэмжээнд үр ашигтай

ашиглах боломжтой.

Хүснэгт 4.4.16 Монгол Улсын бүс болон аймгуудын төсвийн тэнцэл

Аймаг	Орлого	Зарлага	Ашиг/Алдагдал	Хүн ам
Баруун бүс				
Баян-Өлгий	77,785.90	77,913.60	-127.7	94,994
Увс	80,456.20	79,797.10	659.1	69,187
Ховд	70,832.50	68,989.70	1,842.80	77,957
Дүн	229,074.60	226,700.40	2,374.20	242,138
Хангайн бүс				
Архангай	68702.8	67550.4	1152.4	94,994
Булган	59,919.60	60,254.30	-334.7	88,672
Дархан-Уул	77,727.30	72,723.60	5,003.70	62,089
Орхон	95,978.70	96,039.90	-61.2	135,095
Хөвсгөл	85,736.20	83,624.50	2,111.70	89,712
Сэлэнгэ	44,843.00	44,241.20	601.8	107,634
Завхан	66,287.30	66,526.20	-238.9	116,732
Дүн	499,194.90	490,960.10	8,234.80	694,928
Алтайн бүс				
Баянхонгор	76,612.40	69,878.80	6,733.60	108,530
Говь-Алтай	59,639.60	61,701.20	-2,061.60	47,104
Өвөрхангай	108,864.10	99,513.60	9,350.50	83,223
Дүн	245,116.10	231,093.60	14,022.50	238,857
Өмнөд бүс				
Говьсүмбэр	82,848.00	79,916.10	2,931.90	57,748
Дорноговь	16,527.20	16,530.90	-3.7	82,054
Дундговь	66,696.20	65,818.70	877.5	71,014
Өмнөговь	68,690.30	69,022.30	-332	94,250
Дүн	234,761.70	231,288.00	3,473.70	305,066
Зүүн бүс				
Дорнод	63,934.00	63,962.50	-28.5	107,018
Сүхбаатар	53,995.60	53,175.10	820.5	110,110
Хэнтий	65,947.80	64,532.10	1,415.70	17,928
Дүн	183,877.40	181,669.70	2,207.70	235,056
Нийслэлийн бүс				
Улаанбаатар	1,381,386.40	1,353,132.60	28,253.80	1,539,810
Төв	169,433.20	194,247.40	-24,814.20	63,182
Дүн	1,550,819.60	1,547,380.00	3,439.60	1,602,992
Бүгд	2,942,844.30	2,909,091.80	33,752.50	3,319,037

Эх сурвалж: ҮСХ-ны 2019 оны мэдээлэлд үндэслэж ЖАЙКА-гийн Төслийн баг

2) Хүн амын тархалт

Бүлэг 5-д тусгаснаар ҮСХ нь 2018-2030 оны хүн амын өсөлтийн хэтийн тооцоог аймгуудаар таамаглаж гаргасан. Хэтийн тооцоогоор аймгуудын хүн амын өсөлт ихээхэн ялгаатай байна. Жишээ нь Төв аймгийн хүн амын жилийн дундаж өсөлт

хамгийн бага буюу -0.2% байгаа бол Говьсүмбэр аймгийн хүн амын жилийн дундаж өсөлт хамгийн өндөр буюу 1.9% байна. Алс хэтдээ хүн амын тархалт байршлын хувьд хүндрэл учирна. Хүн амын өсөлтөд тухайн аймгийн эдийн засгийн өсөлт, ажил эрхлэх боломж ихээхэн нөлөөлөх бөгөөд хүн амын тархалт байршлыг тэнцвэртэй болгохын тулд орон нутгийн засаг захиргаа нийгэм, эдийн засгийн хөгжлийг хангах, тогтвортой ажлын байрыг бий болгох чиг үүргийн хүрээнд ажиллах шаардлагатай.

4.4.4 Аймгийн захиргааны байгууллагын чадавхыг бэхжүүлэх талаар санал

Монгол Улсын Засгийн газар социалист нийгмээс капиталист нийгэм рүү шилжсэн шилжилтээс хойш чөлөөт зах зээлийн орчинд улсынхаа хөгжлийг хангахаар ажиллаж ирсэн. Түүнчлэн НҮБ-ын ТХЗ-ын хүрээнд тогтвортой хөгжлийн загвараар хөгжих зорилтуудыг тавьсан. Энэ цаг үед Монгол Улс нь нийгэм, эдийн засаг, нутаг дэвсгэрийн тэнцвэртэй хөгжлийг хангах үүднээс бүсчилсэн хөгжлийг бодлого, зорилтуудыг хэрэгжүүлэх шаардлагатай байна. Энэ нь дэлхийд өрсөлдөх чадвартай, хүчирхэг, уян хатан нийгэм, эдийн засгийн хөгжлийг хангахад хувь нэмэр оруулна.

Бүсчилсэн хөгжлийн бодлогыг хэрэгжүүлэх хамгийн чухал хүчин зүйл бол орон нутгийн засаг захиргааг бэхжүүлэх явдал юм. Тухайлбал аймгийн захиргааны байгууллагыг төсөв санхүү, хүний нөөцийн хувьд бэхжүүлэх шаардлагатай бөгөөд үүнийг Засгийн газрын санаачилгын хүрээнд бүс нутгийн засаглалын тогтолцоог үе шаттайгаар нэвтрүүлэх замаар үр дүнтэйгээр хэрэгжүүлэх боломжтой. Эдийн засгийн шинэ бүсчлэлийн дагуу бүс тус бүрээр Бүсийн хөгжлийн хөтөлбөрийг боловсруулж, Бүсийн зөвлөлийг байгуулах нь Монгол Улсын бүсчилсэн хөгжлийг хангахад чухал үүрэг гүйцэтгэнэ.

Хүснэгт 4.4.17-д үзүүлснээр аймгийн захиргааны байгууллагын чадавхыг бэхжүүлэх хэрэгцээг мэргэжилтэн, байгууллага, институцийн түвшинд тодорхойлов.

Хүснэгт 4.4.17 Бүсчилсэн хөгжлийг хангах чадавхыг бэхжүүлэх хэрэгцээ

	Нэр	Орон нутгийн захиргааны байгууллагаас хэрэгжүүлэх арга хэмжээ	Орон нутгийн захиргааны байгууллагын чадавхыг бэхжүүлэх хэрэгцээ		
			Мэргэжилтний түвшинд	Байгууллагын түвшинд	Хууль эрх зүй/Институци
1	БХНХ боловсруулах, БЗ байгуулах зэрэг бүс нутгийг хөгжүүлэх арга зам	БХНХ-ийг үе шаттайгаар хэрэгжүүлэх (1): Хөтөлбөрийг сайжруулж өөрчлөх	✓		
		БХНХ-ийг үе шаттайгаар хэрэгжүүлэх (2): БЗ-ийг байгуулж, хөтөлбөрийг хэрэгжүүлэх	✓	✓	✓
		Эдийн засгийн шинэ бүсчлэлийн дагуу бүс нутаг хоорондын хамтын ажиллагааг хөгжүүлэх	✓	✓	
		Дэлхийн эдийн засагтай нэгдсэн заяагдмал нөөц баялагт түшиглэсэн бие даан хөгжих бүс нутаг	✓	✓	✓

Үндэсний хөгжлийн цогц төлөвлөгөө боловсруулах төсөл
Эцсийн тайлан: Туршилтын төсөл, нэмэлт судалгааны тайлан

2	Бүсчилсэн хөгжлийн удирдлагыг үе шаттайгаар бэхжүүлэх	Бүсчилсэн хөгжилтэй холбоотой хууль эрх зүй, институци			✓
		Бүс нутаг хоорондын хөгжлийн ялгааг (төсөв, хүний нөөц, аж үйлдвэр) бууруулах	✓	✓	✓
		Татварын тотолцоог үе шаттайгаар өөрчлөх		✓	✓
		Тодорхой бүс нутгийн хариуцлагатай, ил тод төсөв/хөрөнгө оруулалтын менежмент	✓	✓	✓
		COVID-19 болон түүнтэй төстэй хямралыг даван туулах үр дүнтэй арга хэмжээ авч хэрэгжүүлэх		✓	✓
		Сэргээгдэх эрчим хүч зэрэг эрчим хүчний заяагдмал нөөцийг ашиглах	✓	✓	
3	Аймгуудын хамтын ажиллагааны хүрээнд дижитал шилжилт, МХХТ-ийг ашиглах	Бүс нутгийн хэмжээнд буюу хэд хэдэн аймгийг хамруулан МХТ-ийн сүлжээг хөгжүүлэх	✓	✓	
		Орон нутгийн мэдээллийн платформыг байгуулах	✓	✓	
		Бүс нутгийн төв хэсэгт МХТ-ийн үйлдвэрлэлийг байгуулах	✓	✓	✓
		Өгөгдөл хуваалцах тогтолцоо болон Аппликейшн програмчлалын интерфэйс хөгжүүлэх	✓	✓	
4	Олон нийтийн оролцоотой хөгжил	Нийтийн зориулалттай дэд бүтэц, ногоон байгууламжийн төлөвлөлт хийх	✓		✓
		Нийтийн зориулалттай дэд бүтэц, ногоон байгууламжийг байгуулах	✓	✓	
		Орон нутгийн захиргааны байгууллага/иргэд байгаль орчны мониторинг хийх	✓	✓	
		Нутгийн иргэд нэгдэж, орон нутгийн заяагдмал нөөц баялгаа ашиглах	✓	✓	
5	Төвлөрлийг сааруулах	Төвлөрлийг сааруулах зорилгоор холбогдох хулиудыг боловсруулах		✓	✓
		Орон нутгийн засаг захиргааны санаачилгаар дэд бүтцийг барьж байгуулах	✓	✓	✓
		Орон нутгийн засаг захиргааны санаачилгаар барьж байгуулсан дэд бүтцийн ашиглалт, засвар үйлчилгээ	✓	✓	
		Орон нутгийн засаг захиргааны санаачилсан ТХХТ зэрэг институци	✓	✓	✓
		Сэргээгдэх эрчим хүч зэрэг эрчим хүчний заяагдмал нөөцийг ашиглах	✓	✓	

Эх сурвалж: ЖАЙКА-гийн Төслийн баг