

# 付属資料

## 付属資料 1. 調査団の構成

### 【フェーズ1】

担当分野	氏名	現地調査従事期間
総括／地域開発	石本 恵生	2007年4月9日～5月22日（44日間） 2007年9月27日～10月27日（31日間）
水産経済／資源管理	深尾 浩	2007年4月9日～7月21日（104日間） 2007年8月29日～10月13日（46日間）
漁業技術（内水面・沿岸）	飯田 一實	2007年4月23日～7月10日（79日間）
内水面養殖技術・普及	五十嵐 誠	2007年4月23日～8月5日（105日間）
農漁村社会／参加型開発	飯沼 光生	2007年4月23日～9月4日（135日間）
流通／水産加工	松本 博之	2007年6月16日～9月27日（104日間）
営農／農産物加工	鶴巻 大陸	2007年6月16日～8月14日（60日間）
通訳(仏語)	松原 雅男	2007年4月9日～8月5日（119日間）
	寺尾 由美	2007年8月30日～10月26日（58日間）
業務調整	岡田 有加	2007年4月9日～5月8日（30日間）

### 【フェーズ2】

担当分野	氏名	現地調査従事期間
総括／地域開発	石本 恵生	2008年1月17日～1月31日（15日間） 2008年6月21日～7月20日（30日間） 2008年10月29日～11月27日（30日間） 2009年5月13日～5月24日（12日間）
水産経済／資源管理	深尾 浩	2008年1月17日～3月1日（45日間） 2008年5月5日～7月5日（62日間） 2008年10月8日～11月22日（46日間） 2009年5月13日～5月24日（12日間）
漁業技術（内水面・沿岸）	飯田 一實	2008年1月17日～3月11日（55日間） 2008年5月5日～7月13日（70日間） 2008年10月11日～11月23日（44日間）
内水面養殖技術・普及	五十嵐 誠	2008年1月26日～2月24日（30日間） 2008年5月12日～7月20日（70日間） 2008年10月11日～11月23日（44日間）
農漁村社会／参加型開発	飯沼 光生	2008年1月17日～3月1日（45日間） 2008年5月14日～7月13日（61日間） 2008年10月11日～11月23日（44日間）
流通／水産加工	松本 博之	2008年6月21日～7月20日（30日間）
通訳(仏語)	仙石 朋子	2008年1月17日～3月4日（48日間）
		2008年5月14日～7月20日（62日間）
		2008年10月8日～11月27日（51日間）
		2009年5月13日～5月24日（12日間）
業務調整	荻野 芳一	2008年1月17日～3月1日（45日間）
	佐伯 真岐	2008年5月5日～6月3日（30日間）

## 付属資料2. カウンターパートおよび面談者リスト

### 1. カウンターパート

分野	DGPA 本部	地方
総括／ 地域開発	M. Louis Gabriel PAMBO - DG M. Dominique MOUELE - DG Dr. RERAMBYATH Guy Anicet - DGA	-
水産経済／ 資源管理	M. Jean de Dieu DOUMANBILLA - DPA M. Micheline SCHUMMER	M. Armand MOUTENDY M. Roland CHIKOMO
零細漁業 技術(内水面・沿岸)	M. Jean de Dieu DOUMANBILLA - DPA M. MOUKETOU André M. Ange EMANE ENGOUROU Mme. Armelle MAVOUROULOU	Dr. Mermoz ELLA ABOGHE M. Alain Patrick PAMBO M. MAMFOUMBI Serge Mme BOUROBOU Georgette
内水面養殖 技術・普及	Dr. Gilles Aurélien BOUPANA MAPEYI - DAQ M. Christian OKOUYI - CSA M. Jean Noel BIBANG-BI-NGUEMA	M. Firman Nicaise SANGAGOUMOU M. Gustave MOUNDOUNGA M. Frank BIGNOUMBA
農漁村社会 ／参加型 開発	M. Jean de Dieu DOUMANBILLA - DPA M. Jean Gabriel GOUSSELOU - CSPA M. Blaise Pascal OBI M. BIDOUNGOU BOUTCHANGA	Dr. Mermoz ELLA ABOGHE M. Ange NGOBOU NGOBOU M. Pierre Aymar MOUNDAN M. Jean Fulbert OBAME MEBIAME M. Roland CHIKOMO
流通／水産 加工	M. Yves Henri Romuald BALLA Mme. Stella MOUVANGUI	Mme Marika NGOVANGUE
業務調整	Mme. Huguette BILOHO ESSONO	-

### 2. 面談者リスト

(1) 森林経済・水・水産・養殖省 (前 森林経済・水・水産・国立公園省)

(Ministère de l' Economie Forestiere, des Eaux, de la Pêche et de l' Aquaculture)

M. Louis Gabriel PAMBO	Ex-Directeur Général – Direction Générale des Pêches et de l'aquaculture (DGPA)
M. Dominique MOUELE	Directeur Général - DGPA (Ex-Conseiller Technique du Cabinet du Ministre)
Dr. RERAMBYATH Guy Anicet	Directeur Général Adjoint - DGPA
Dr. Gilles Aurélien BOUPANA MAPEYI	Directeur de l'Aquaculture (DAQ) – DGPA
M. Jean de Dieu DOUMANBILLA	Directeur des Pêches Artisanale (DPA) - DGPA
Dr. Jean AMPARI	Directeur de la Réglementation, du Contrôle

	et de la Surveillance (DRCS) - DGPA
M. Maurice KOMBILA MOUSSIROU	Directeur des Pêches Industrielles (DPI) - DGPA
M. Edouard DIGALOU	Directeur des Affaires Adm. et Finance (DAF) - DGPA
M. Christian OKOUYI	Chef de Service de l'Aquaculture - DGPA
M. Jean Gabriel GOUSSELOU	Chef de Servie de Pêche Artisanale - DGPA
M. Micheline SCHUMMER	Chef de Service des Evaluations - DGPA
M. Ange EMANE ENGOUROU	Chargé d'Etudes – DGPA
Mme. Armelle MAVOUROLOU	Chargé d'Etudes – DGPA
M. Jean Noel BIBANG-BI-NGUEMA	Chargé d'Etudes – DGPA
M. Blaise Pascal OBI	Chargé d'Etudes – DGPA
M. BIDOUNGOU BOUTCHANGA	Chargé d'Etudes – DGPA
M. Yves Henri Romuald BALLA	Chargé d'Etudes SQIS/DRCS - DGPA
Mme. Stella MOUVANGUI	Chargé d'Etudes SQIS/DRCS - DGPA
Mme. Huguette BILOHO ESSONO	Point focal PMEDP - DGPA
M. Tateharu OGISO	Conseiller Technique - JICA
Dr. Sadaharu MAKINOUCI	Conseiller Technique - OFCF
M. Georges MBA ASSEKO	Coordinateur National – PSPA
Dr. Mermoz ELLA ABOGHE	Chef d'Inspection Provinciale de l'Ogooué-Maritime
M. MAMFOUMBI Serge	Responsable du suivi du Projet Filet Fixe d'Inspection Provinciale de l'Ogooué-Maritime
Mme BOUROBOU Georgette	Responsable du suivi du Projet Pêche Démersale d'Inspection Provinciale de l'Ogooué-Maritime
M. Pierre Aymar MOUNDANGHA	Chef d'Inspection Provinciale du Moyen-Ogooué
M. Léon MBA NGUEMA	Chef d'Inspection Provinciale de l'Ogooué-Lolo
M. Patrice OMPIBA	Chef d'Inspection Provinciale du Haut-Ogooué
M. IBOUANGA DIBOUENZI	Chef d'Inspection Provinciale de la Ngounié
M. Gustave MOUNDOUNGA	Chef d'Inspection Provinciale de la Nyanga / Chef du Station Piscicole de Tchibanga (jusqu'au juillet '08)
M. Eugène NGONG MEMIAGHE	Chef d'Inspection Provinciale du l'Ogooué-Ivindo
M. Armand MOUTENDY	Chef d'Inspection Provinciale de l'Estuaire
M. Jean Fulbert OBAME MEBIAME	Chef d'Inspection Provinciale du Woleu-Ntem (jusqu'au juillet '08)
M. Jean Medard NGAMBA	Chef d'Inspection Provinciale du Woleu-Ntem (à partir d'août '08)
M. Alain Patrick PAMBO	Chef du Centre Communautaire de Pêche Artisanale de Port-Gentil (CCPAP)
Mr. RAKONGOLAH Etienne-Serge	Adjoint du Directeur du CCPAP, Chargé de l'enregistrement du resultat des Projets
Mr. NAGAI Shinji	Volontaire JOCV, affecté au CCPAP

Mr. NAKANO Yusuke	Volontaire JOCV, affecté au CCPAP
Mme Marika NGOVANGUE	Chef du Centre Communautaire de Pêche Artisanale de Lambaréné (CCPAL)
M. Ghislain REBONAO	Mécanicien au CCPAL
M. Ange NGOBOU NGOBOU	Chef du Brigade de Pêche de l'Omboué
M. Octave MAGANGA	Chef du Brigade de Pêche de Ndjolé
M. Julien NKIZOGO	Chef du Brigade de Pêche de Kango
M. Victor MBELE ABESSOLO	Chef du Brigade de Pêche de Cocobeach
M. Roland CHIKOMO	Chef du Brigade de Pêche de Mayumba
M. Jean AMPERE	Chef du Station Piscicole de la Peyrie (jusqu'au juillet '08), Chef de la Station Piscicole de Tchibanga (à partir d'août '08)
M. Firman Nicaise SANGAGOUMOU	Chef du Station Piscicole d'Oyem (jusqu'au juillet '08)
M. Martial ADZANG	Chef de la Station Piscicole d'Oyem (à partir d'août '08)
M. Rodrigue MAKANDA	Chef du Station Piscicole de Mitzic
M. Patrice ONDO OVONO	Chef du Station Piscicole de Koulamoutou
M. Jean Prosper NZIENGUI MFOUBOU	Chef du Station Piscicole de Lébamba
M. Frank BIGNOUMBA	Chef de la Station Piscicole de Tchibanga (jusqu'au juillet '08)
M. MBOUKOU René Hubert	Inspecteur Provincial des Eaux et Forêts du l'Ogooué-Ivindo

(2) 農業・畜産・農村開発省

(Ministere de l'Agruculture de l'Elevage et du Developpement Rural)

M. Ndong BIYOO	Directeur – IRAF
Dr. Jean Daniel MBEBA	Chercheur (Zootechnologist) – IRAF
M. Obiang Angwe PAUL	Chercheur Dept. Economie Rural – IRAF
Dr. Daniel Obame ONDO	Directeur General de Office National de Development Rural (ONADER)
M. Joel Eveve NGUELEY	Directeur de la Recherche et des Etudes Environnementales – ONADER
M. Frank TCHANDI	Ingenieur Agronome - ONADER

(3) 計画省

M. Sylvestre NDEMBI-MAKANGA	Directeur de la Programmation
-----------------------------	-------------------------------

(4) 各州政府

Province de l'Ogooué Ivindo

M. Léonard Diderot MOUTSINGA KEBILA Gouverneur

Province de la Ngounié

M. Jean-Marie KOUMBA SOUVI Gouverneur

Province du Moyen-Ogooué

M. Jacques Deris YSANGA Gouverneur

Province de la Nyanga

M. Ruphin MOUYASSAYIGOUE Gouverneur

M. Luc TESSA Secrétaire Général

M. Ousman Monity NGUEBA Préfet de la Département Basse-Banio

M. Anastase MOUSSAVOU Président du Conseil Départemental Basse-Banio

M. Guy Castanoul MAKAYA Maire de Mayumba

Province du Woleu-Ntem

M. Meviame M'obiang Jean Gustave Gouverneur

M. Gregoire NZAMBA MOUSSAVOU Secrétaire Général

Province de l'Ogooué-Maritime

M. Charles NDONGONDO Secrétaire Général

Province du Haut-Ogooué

M. Bernabé BANGALIVOUGA Secrétaire Général

Province de l'Ogooué-Lolo

M. Bertrand MOUNDOUNGA Préfet de la Département Lolo-Bouenguidi

Province de l'Estuaire

M. Jean Boniface NGOME Préfet de la Département Komo

M. Dominique EKOMIE Secrétaire Général

M. Léon NDONG Vice-Président du Conseil Départemental Komo

M. Pierre NZE ONA Maire de Kango

(5) ローカルNGO

M. Sébastien KOUMBA Directeur de Programmes – IGAD

M. Germain EDOU EDOU Ingénieur Agronome- IGAD

M. Irwine OGANDANGA Charge de Formation - IGAD

M. Alain CHARBONNIER Ingénieur Agronome, Représentant de IGAD Oyem

M. Mbeng NDONG Ingénieur Technique, Représentant de IGAD Moyen-Ogooué

M. Sylvestre NDEMBI-MAKANGA Président – World Promus Gabon

M. MAMAS Abdon Gatien Coordinateur Principal - World Promus Gabon

M. OBAME Jean Aimé Consultant – Agent de Développement

M. NDONG OBIANG Louis Sosthène Conservateur Parc National de Minkébé-Est – Makokou

M. IBOUANGA YEMBI Joseph Directeur de la Ferme de Production Agricole (FEPRAG)

Mme Mireille G. FOUEFOUE	Directeur de l'ASSOFAC – DANDAN
Mme Célestine NDONG NGUEMA	Présidente - APEMFG
M. Charlie GILLOT	Responsable Commercial, Gabonaise de Chimie (GCIAE)
M. Daher HASSAN	Représentant a l'Hopital, "Stay Distribution", Hospitalier Regional d'Oyem Centre

(6) 関連ドナー／国際NGO

M. Benoît HOREMANS	Coordinateur Sou-Régional pour l'Afrique Centrale – Représentant de la FAO au Gabon
Mme. Laetitia RIVAGORDA	Agro-Economiste – Section Développement Durable – Union européenne (U.E.)
M. Bassary TOURE	Représentant Résident au Gabon - Banque Africaine de Développement (BAD)
Dr. Jean Louis MOUBAMBA	Agroéconomiste, Chargé du PSPA - BAD
M. Baptême Français NDOUNGA	Secrétaire Général – Comité Régional des Pêches du Golfe de Guinée (COREP)
M. Romain CALAQUE	Directeur Adjoint / Relations Extérieures – Wildlife Conservation Society (WCS)
M. Bas HUYBREGTS	WWF Gabon
M. Gustave Mabaza	Anthropologue – WWF Programme Régional pour l'Afrique Centrale Project Minkébé (Gabon)
M. Chales Bracke	Assitant Technique – Projet DACEFI – Nature +asbl

(7) 民間企業

M. Appolinaire AHOTONDI	Chef de Service Pisciculture de SODEPAL
M. Ernesto MUSSI	Responsable Site de Bitam, SIAT GABON
M. Jean-Michel CLEUET	Directeur Général de Marine Diffusion Commerce (MDC)
M. Norbert CAVACAS	Président Directeur Général de INTER-MAT

(8) 在ガボン日本国大使館

(敬称略)

加藤 基	特命全権大使
菊池 孝久	参事官
村田 優久夫	一等書記官・アフリカ専門官(2008年8月迄)
広瀬 真一	一等書記官(2008年8月以降)
熊谷 直樹	一等書記官兼医務官

石井 徹  
山田 重親

二等書記官  
専門調査員（政治経済担当）

(9) J I C A ガボン駐在員事務所

(敬称略)

原田 勝成  
長谷川 修  
小竹 一嘉

所長  
ボランティア調整員（2008年11月迄）  
ボランティア調整員（2008年12月以降）



### 付属資料 3. 収集資料リスト

題	発行元	発行年
Gabon – Code des pêches et de l'aquaculture Loi No 015/2005	DGPA	2005
LES PARCS NATIONAUX DU GABON – Stratégie pour le troisième millénaire	大統領府	
Plan de développement de l'aquaculture au Gabon	COFREPECHE	2005
Tableau de bord de l'économie Situation 2005, perspectives 2006-2007	経済財務予算民営化省 経済総局	2006
Rapport enquête – Cadre dans les pêcheries de l'Ogooué-Maritime, de la Nyanga et du Moyen-Ogooué , Décembre 2005 – Février 2006	DGPA	2006
Prémier séminaire d'échanges d'expériences sur la pisciculture au Gabon, Thème: La pisciculture pour un impact socio-economique”	DGPA / OFCF	2007
Analyse des indices de chasse au cours des patrouilles en peripherie du PN de Minkebe-Est eu du PN de Mwangne pour la periodé de janvier à octobre 2006	Parcs Gabon / WWF	2007
Evaluation de la gestion de la chasse dans la concession forestière grand bois (Ogooué-Ivindo)	Parcs Gabon / WWF	2007
Rapport de développement régional de la pêche à Lambaréné	JOCV	2007

# **CADRE DE TRAVAIL**

**POUR L'ETUDE DE DEVELOPPEMENT**

**« PLAN DIRECTEUR DE DEVELOPPEMENT INTÉGRÉ DE LA PECHE  
ARTISANALE ET DE L'AQUACULTURE CONTINENTALE EN  
REPUBLIQUE GABONAISE »**

**CONVENU ENTRE**

**LE MINISTRE DE L'ECONOMIE FORESTIERE, DES EAUX, DE  
LA PECHE ET DES PARCS NATIONAUX,**

Représenté par

*LA DIRECTION GENERALE DES PECHEES ET DE L'AQUACULTURE*

ET

*L'AGENCE JAPONAISE DE COOPERATION INTERNATIONALE*

Libreville, le 16 janvier 2007



**CADRE DE TRAVAIL  
POUR L'ETUDE DE DEVELOPPEMENT**

**«PLAN DIRECTEUR DE DEVELOPPEMENT INTÉGRÉ DE LA  
PÊCHE ARTISANALE ET DE L'AQUACULTURE  
CONTINENTALE EN REPUBLIQUE GABONAISE»**

**Fait à Libreville, le 16 janvier 2007**



**M. Mitsutaka UCHIJIMA**

Chef de l'Equipe d'Étude préparatoire  
Agence Japonaise de Coopération Internationale  
**Japon**



**M. Louis Gabriel PAMBO**

Directeur Général des Pêches et de l'Aquaculture  
Ministère de l'Economie Forestière, des Eaux, de  
la Pêche et des Parcs Nationaux  
**République Gabonaise**



**M. Serge OFFOUGA D'OTHAKEME**

Directeur Général de la Coopération Internationale  
Ministère des Affaires Etrangères, de la Coopération, de la  
Francophonie et de l'Intégration Régionale  
**République Gabonaise**

**En présence de :**

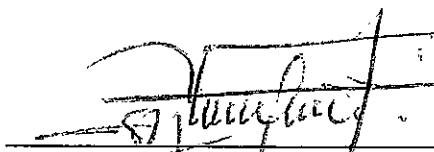

**M. Sylvestre MAKANGA**

Directeur des Projets d'Investissements Productifs  
Ministère de la Planification et de la Programmation du  
Développement  
**République Gabonaise**

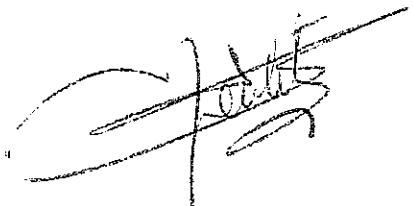

**M. Christian RENARDET**

Directeur Général de l'Institut Gabonais  
d'Appui au Développement  
Ministère de l'Agriculture, de l'Elevage et du  
Développement Rural  
**République Gabonaise**

## INTRODUCTION

En réponse à la requête du Gouvernement de la République Gabonaise, (désigné ci-après « le gouvernement gabonais », le Gouvernement du Japon (désigné ci-après « le gouvernement japonais »), a accepté de conduire, conformément aux lois et règlements en vigueur au Japon, dans le cadre du programme de l'Etude de Développement, l'étude intitulée « **Plan Directeur de Développement intégré de la Pêche Artisanale et de l'Aquaculture Continentale en République Gabonaise** » (désignée ci-après « l'Etude »).

En foi de quoi, l'Agence Japonaise de Coopération Internationale (désignée ci-après « JICA »), Agence officielle, responsable de la mise en œuvre des Programmes de Coopération Technique du gouvernement japonais, exécutera l'Etude en étroite collaboration avec la Direction Générale des Pêches et de l'Aquaculture (désignée ci-après « DGPA »).

Le présent document définit le cadre de travail de l'Etude.

## I. OBJECTIFS DE L'ETUDE

Les objectifs de l'Etude sont:

1. Réaliser un « **Plan Directeur de Développement Intégré de la Pêche Artisanale et de l'Aquaculture Continentale** » (désigné ci-après « PDDI ») aux fins de contribuer à l'amélioration des revenus et des conditions d'existence des pêcheurs et pisciculteurs par l'exploitation durable des ressources halieutiques, à la mise en valeur et à la promotion des moyens disponibles dans leurs milieux de vie.
2. Renforcer les capacités des homologues nationaux et des professionnels du secteur de la pêche et de l'aquaculture continentale au cours de l'Etude.

## II. ZONE DE L'ETUDE

L'Etude couvrira les neuf (9) provinces du Gabon (Voir annexe 1) et précisera les zones à fort potentiel de pêche artisanale maritime, de pêche continentale et d'aquaculture.

### III. PLAN D'EXECUTION DE L'ETUDE

L'Etude sera composée de deux phases :

PHASE I: COLLECTE DES DONNEES ET ELABORATION DE L'AVANT PROJET :

1-1. Collecte des données/informations existantes et revue des programmes/projets de développement existants, tels que « Programme de développement de la pêche artisanale au Gabon » et « Projet d'Appui au Secteur des Pêches et de l'Aquaculture (PSPA) » et autres.

1-2. Exécution d'une étude de terrain pour collecter et analyser les données sur les aspects suivants :

- Atouts naturels ;
- Agriculture et sylviculture ;
- Situation socio-économique ;
- Estimation de la ressource halieutique basée sur les statistiques de la pêche ;
- Pêche et aquaculture ;
- Transformation et commercialisation du poisson ;
- Communautés rurales et Organisations de pêcheurs ;
- Infrastructures sociales ;
- Système de contrôle et de surveillance de pêche ;
- Autres.

1-3. Réalisation d'une étude d'impact environnemental initiale (EIE) ;

1-4. Réalisation d'une étude socio-économique de base du milieu rural ;

1-5. Identification des besoins de développement, des potentialités et des contraintes majeures ;

1-6. Elaboration d'un avant-projet de PDDI incluant les composantes suivantes :

- Développement Intégré dans la zone de pêche continentale ;
- Développement Intégré de la pêche artisanale maritime dans la zone côtière ;
- Gestion participative de la ressource halieutique dans la zone côtière ;
- Développement intégré de l'aquaculture,
- Amélioration du système de distribution et de commercialisation des produits de la pêche et de l'aquaculture ;
- Amélioration du système de collecte d'informations statistiques sur la pêche et l'aquaculture ; et
- Proposition de renforcement des capacités du personnel de la DGPA pour mieux vulgariser les connaissances acquises au travers de l'étude en vue de la gestion et de l'exploitation durable des ressources halieutiques.

1-7. Organisation des ateliers de restitution après chaque étape réalisée afin de mieux suivre le déroulement de l'étude et valider les actions identifiées.

## PHASE II : ACTIONS PILOTES

- 2-1. Sélection des sites pilotes pour l'étude de vérification en se basant sur les résultats du diagnostic socio-économique ;
- 2-2. Exécution d'un plan de l'étude de vérification ;
- 2-3. Suivi et évaluation de l'étude de vérification ;
- 2-4. Harmonisation et amélioration de l'avant-projet de PDDI en tenant compte des résultats de l'étude de vérification ; et,
- 2-5. Organisation d'un séminaire de restitution à la fin de l'Étude.

#### **IV. CALENDRIER DE L'ETUDE**

L'Etude sera conduite pendant une période d'environ vingt-quatre ( 24 ) mois selon le calendrier provisoire (voir annexe 2).

#### **V. RAPPORTS**

La JICA préparera les rapports suivants et les soumettra à la partie gabonaise.

1. Rapport préliminaire: Trente (30) exemplaires en français ;
2. Rapport d'avancement 1: Trente (30) exemplaires en français ;
3. Rapport intérimaire: Trente (30) exemplaires en français ;
4. Rapport de terrain 1 : Trente (30) exemplaires en français ;
5. Rapport de terrain 2 : Trente (30) exemplaires en français ;
6. Rapport d'avancement 2: Trente (30) exemplaires en français ;
7. Projet du rapport final: Trente (30) exemplaires en français et Dix (10) exemplaires en anglais à la fin de l'étude de terrain. .

La partie gabonaise présentera ses commentaires écrits sur ce projet du R/F dans un délai de un (1) mois après réception.

8. Rapport final :

Soixante (60) exemplaires en français, Vingt (20) exemplaires en anglais et un lot de CD-ROM en français et anglais dans un délai de deux (2) mois après la réception par la JICA des commentaires de la partie gabonaise.

#### **VI. ENGAGEMENTS DE LA PARTIE GABONAISE**

1. Afin de faciliter la mise en œuvre régulière de l'Etude, la partie gabonaise s'engage à prendre les mesures nécessaires pour :
  - Autoriser l'entrée, le séjour et la sortie au Gabon des membres de l'équipe d'étude japonaise (désigné ci-après « l'Equipe ») pendant toute la durée de leur

mission et les exempter des obligations de déclaration applicables aux étrangers et des frais consulaires ;

- Assurer la sécurité des membres de l'équipe pendant la période de l'étude ;
  - Exonérer les membres de l'Equipe des taxes, droits de douanes et autres charges imposables sur les équipements, machines et autres matériels importés au Gabon pour la réalisation de l'Etude ;
  - Exonérer les membres de l'Equipe des impôts sur le revenu et des droits de toutes sortes imposés ou prélevés sur les salaires ou honoraires payés aux membres de l'Equipe pour leurs services faits dans le cadre de l'Etude ;
  - faciliter les démarches nécessaires aux membres de l'Equipe pour le transfert et l'utilisation des fonds introduits du Japon au Gabon pour la réalisation de l'Etude ;
  - faciliter l'accès aux membres de l'équipe d'étude japonaise dans les propriétés privées ou les zones soumises à des restrictions d'accès en cas de besoins et lorsque cela est justifié pour la poursuite de l'Etude ;
  - autoriser l'équipe à emporter du Gabon au Japon les données et les documents nécessaires y compris les cartes et les photos relatives à l'Etude ;
  - et fournir éventuellement les soins médicaux nécessaires dont les frais seront pris en charge par les membres de l'équipe d'étude japonaise.
  - La partie gabonaise sera responsable des plaintes qui, le cas échéant, pourront être déposées à l'encontre des membres de l'Equipe dans le cadre de leurs fonctions pour la mise en œuvre de l'Etude, sauf dans le cas d'une négligence grave ou d'une infraction volontaire de la part des membres de l'équipe.
2. La Direction Générale des Pêches et de l'Aquaculture (ci-après désigné par «DGPA») agira en tant qu'organisme homologue de l'équipe d'étude japonaise et assurera également la coordination avec les autres organismes gouvernementaux ou non gouvernementaux concernés afin de faciliter la mise en oeuvre de l'Etude.
3. La DGPA, en collaboration avec les autres organismes concernés, mettra gracieusement à la disposition de l'Equipe ce qui suit :



- les données/informations disponibles relatives à l'Etude ;
- le personnel homologue ;
- les locaux de bureau appropriés munis d'équipement et de mobilier ;
- et l'attestation administrative ou carte professionnelle.

## **VII. ENGAGEMENTS DE LA JICA**

Pour la mise en œuvre de l'Etude, la JICA s'engagera à :

- Envoyer à ses propres frais, une équipe japonaise de l'Etude,
- Assurer le transfert de technologie au personnel homologue gabonais au cours de l'Etude ;
- Fournir un rapport final en langue française.

## **VIII. CONSULTATION**

Tous les problèmes en suspens relevant de l'Etude seront conjointement discutés et résolus par la JICA et la DGPA.



# Position des sites de Projet

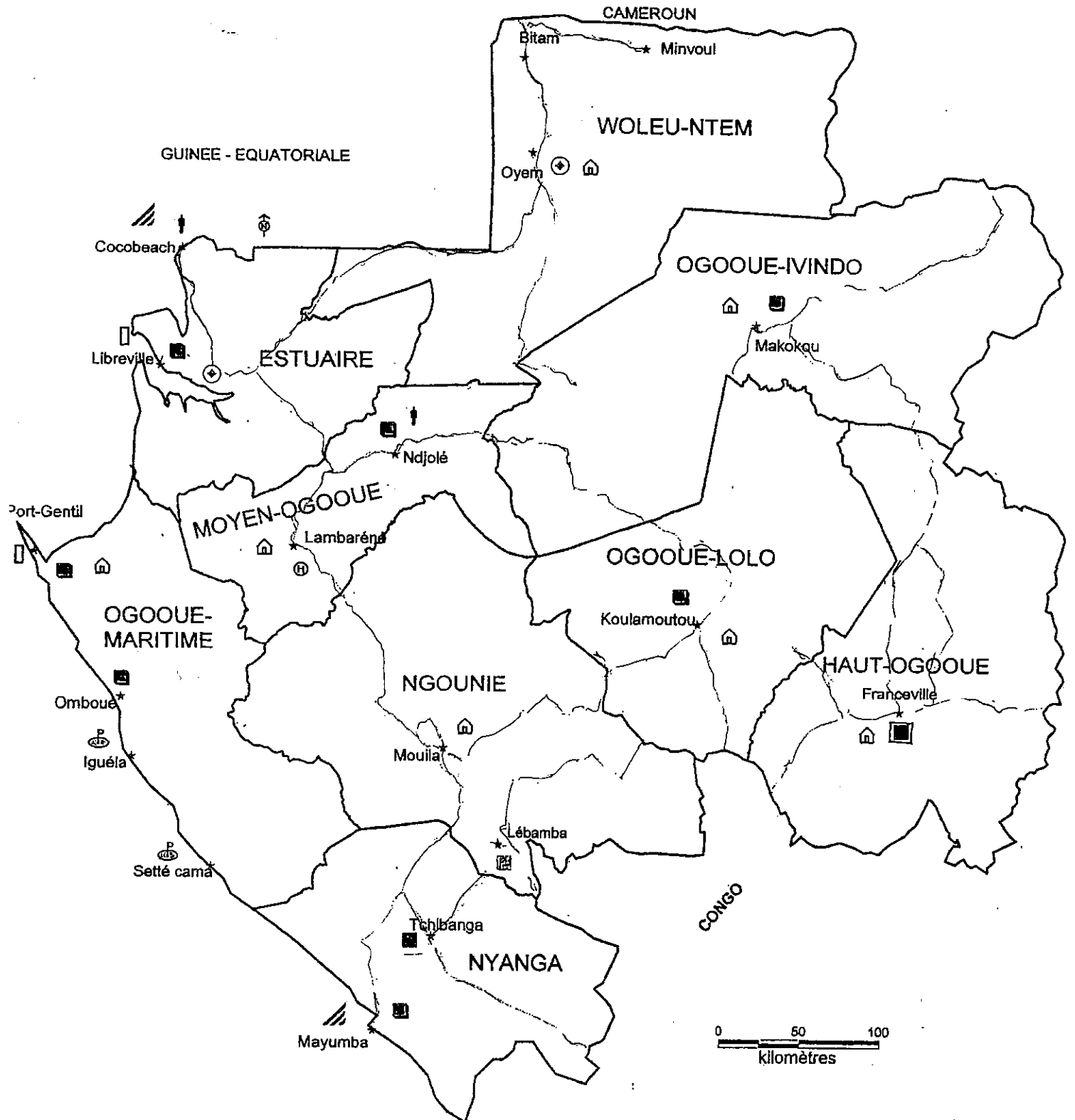

*[Handwritten signature]*

*[Handwritten signature]*

# TENTATIVE WORK SCHEDULE

(ANNEX2 of S/W)

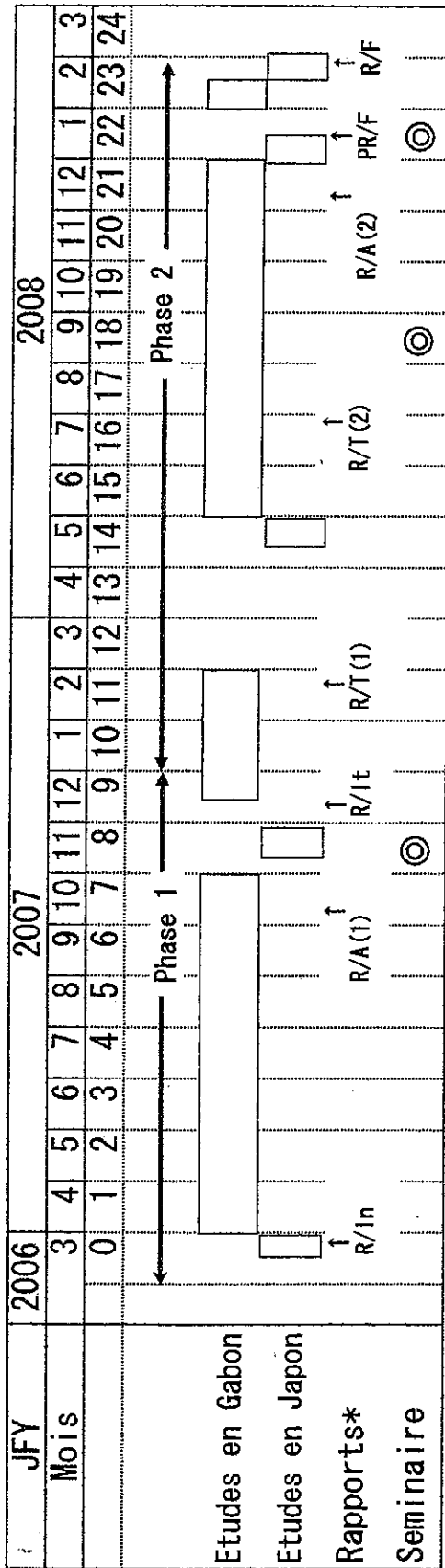

\*Rapport

R/In: Rapport Initial, R/It: Rapport Interimare, R/A: Rapport D'Avancement

R/T: Rapport de terrain PR/F: Projet Du Rapport Final R/F: Rapport Final

# **COMPTE-RENDU DES DISCUSSIONS**

DU CADRE DE TRAVAIL  
POUR L'ETUDE DE DEVELOPPEMENT

**« PLAN DIRECTEUR DE DEVELOPPEMENT INTEGRÉ DE LA  
PECHE ARTISANALE ET DE L'AQUACULTURE CONTINENTALE  
EN REPUBLIQUE GABONAISE »**

CONVENU ENTRE

***LE MINISTERE DE L'ECONOMIE FORESTIERE, DES EAUX, DE LA  
PECHE ET DES PARCS NATIONAUX,***

Représenté par

***LA DIRECTION GENERALE DES PECHEES ET DE L'AQUACULTURE***

ET

***L'AGENCE JAPONAISE DE COOPERATION INTERNATIONALE***

LIBREVILLE, LE 16 JANVIER 2007

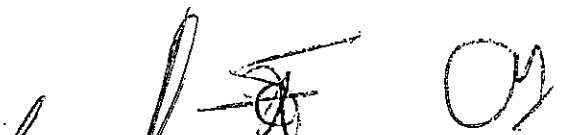

**COMPTE RENDU DES DISCUSSIONS DU CADRE DE TRAVAIL  
POUR L'ETUDE DE DEVELOPPEMENT**

**«PLAN DIRECTEUR DE DEVELOPPEMENT INTEGRÉ DE LA PECHE ARTISANALE ET DE  
L'AQUACULTURE CONTINENTALE EN REPUBLIQUE GABONAISE»**

Fait à Libreville, le 16 janvier 2007

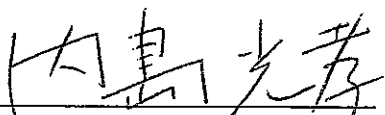

**M. Mitsutaka UCHIJIMA**

Chef de l'Equipe d'Étude préparatoire  
Agence Japonaise de Coopération Internationale  
Japon



**M. Louis Gabriel PAMBO**

Directeur Général des Pêches et de l'Aquaculture  
Ministère de l'Economie Forestière, des Eaux, de  
la Pêche et des Parcs Nationaux  
République Gabonaise

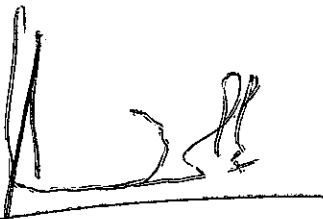

**M. Serge OFFOUGA D'OTHAKEME**

Directeur Général de la Coopération Internationale  
Ministère des Affaires Etrangères, de la Coopération, de la  
Francophonie et de l'Intégration Régionale  
République Gabonaise

**En présence de :**

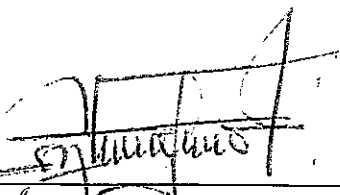

**M. Sylvestre MAKANGA**

Directeur des Projets d'Investissements Productifs  
Ministère de la Planification et de la Programmation du  
Développement  
République Gabonaise

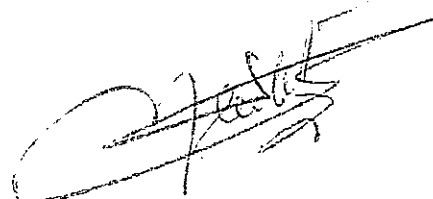

**M. Christian RENARDET**

Directeur Général de l'Institut Gabonais d'Appui au  
Développement  
Ministère de l'Agriculture, de l'Elevage et du  
Développement Rural  
République Gabonaise

## **INTRODUCTION**

En réponse à la requête du Gouvernement de la République Gabonaise, (désigné ci-après « le gouvernement gabonais », l'équipe d'étude préliminaire (désignée ci-après « l'Equipe ») conduite par Mr. Mitsutaka UCHIJIMA a été envoyée au Gabon par l'Agence Japonaise de Coopération Internationale (désignée ci-après « JICA »), le 16 Janvier 2007 en vue de consulter et confirmer le Cadre de Travail pour l'Etude de Développement « Plan Directeur de Développement intégré de la Pêche Artisanale et de l'Aquaculture Continentale en République Gabonaise » (désignée ci-après « l'Etude »).

L'Equipe a mené une série de discussions avec la partie gabonaise représentée par le Ministère de l'Economie Forestière, des Eaux, de la Pêche et des Parcs Nationaux (Direction Générale des Pêches et de l'Aquaculture (désignée ci-après « DGPA »), le Ministère des Affaires Etrangères, de la Coopération, de la Francophonie et de l'Intégration Régionale (Direction Générale de la Coopération Internationale), le Ministère de l'Agriculture, de l'Elevage et du Développement Rural (l'Institut Gabonais d'Appui au Développement "IGAD", l'Office National pour le Développement Rural "ONADER"), le Ministère de l'Economie, des Finances, du Budget et de la Privatisation ; le Ministère de la Planification et de la Programmation du Développement (Direction des Projets d'Investissements Productifs).

La liste des participants est jointe au présent document (Annexe 1).

A l'issue des discussions, les parties ont convenu de l'avant-projet du Cadre de Travail pour l'Etude.

## **I. RESULTATS DES DISCUSSIONS**

### **1. Intitulé de l'Etude**

Les parties se sont accordées pour que l'Etude s'intitule comme suit :

« Plan Directeur de Développement Intégré de la Pêche Artisanale et l'Aquaculture Continentale en République Gabonaise ».

### **2. Objectifs de l'Etude**

**Concernant l'objectif de l'Etude, les parties ont convenu de ce qui suit:**

2.1. Le Plan Directeur de Développement Intégré de la pêche artisanale et de l'aquaculture Continentale (désigné ci-après « PDDI ») sera réalisé aux fins de contribuer à l'amélioration des revenus et des conditions d'existence des pêcheurs par l'exploitation durable des ressources halieutiques, la valorisation des produits de la pêche, le renforcement de l'organisation des acteurs et la mise en valeur des moyens d'existence disponibles dans leurs milieux de vie.

Les points suivants seront pris en compte dans l'Etude, à savoir :

- a. la lutte contre la pauvreté dans les communautés de pêcheurs par l'amélioration des conditions de vie à travers la mise en valeur des activités connexes génératrices de revenus ;
- b. la promotion des structures associatives et des groupements des acteurs notamment leur implication dans la gestion durable des ressources halieutiques;
- c. la contribution à la réduction du déséquilibre économique entre le milieu urbain et le milieu rural ;
- d. le développement intégré basé sur l'ensemble des activités des communautés (agriculture, élevage, activités touristiques rurales et exploitation artisanale des produits forestiers, etc) dans la zone de pêche artisanale continentale et côtière ;
- e. la définition du rôle des pêcheurs non nationaux pour valoriser au mieux leur main-d'oeuvre dans un contexte de coexistence avec les pêcheurs gabonais dans la pêche côtière ;
- f. la définition du rôle de la femme dans les communautés de pêcheurs (valorisation des produits de la pêche, l'agriculture, le petit élevage, la commercialisation des produits) ;
- g. l'inventaire et la capitalisation des savoirs et des savoir-faire traditionnels des pêcheurs en vue de leur intégration dans un processus d'exploitation durable et responsable des ressources halieutiques pour une contribution à la sécurité alimentaire ;
- h. le développement intégré de l'aquaculture continentale.

2.2. L'amélioration des compétences des homologues nationaux (transfert de technologie) et le renforcement des capacités des professionnels du secteur de la pêche et de l'aquaculture (savoir faire des groupements socioprofessionnels des pêcheurs, des mareyeuses, des femmes transformatrices et des pisciculteurs).

### 3. Zone de l'Etude

L'étude de terrain s'exécutera dans les neuf (9) provinces afin d'examiner la situation générale et de préciser les zones à fort potentiel de pêche artisanale maritime, pêche continentale et d'aquaculture.



L'étude socio-économique de base dans les sites ciblés permettra d'identifier les contraintes et les potentialités majeures dans le cadre de la réduction de la pauvreté.

Des sites ciblés pour l'étude de vérification seront choisis en se basant sur les résultats de l'étude socio-économique de base, en concertation entre la DGPA et la JICA .

#### **4. Calendrier de l'Etude**

Les parties ont fixé la durée de l'Etude à vingt-quatre (24) mois et ont défini deux (2) phases.

- **Phase I : Etude de terrain**

La première phase se déroulera sur huit (8) mois et permettra d'élaborer l'avant-projet du PDDI.

- **Phase II : Etude de vérification et de suivi**

La deuxième phase se déroulera sur seize (16) mois. Elle portera d'une part sur la mise en œuvre de l'étude de vérification et le suivi et, d'autre part, sur la finalisation du PDDI en se basant sur les résultats des études pilotes.

La durée définitive de l'Etude pourrait être réexaminée par les parties au cours de sa première phase.

Les parties ont également convenu que l'Etude prendra en compte les informations existantes au travers des études déjà réalisées, à savoir : « Plan Directeur de développement de la pêche artisanale au Gabon » et « Projet d'Appui au Secteur des Pêches et de l'Aquaculture (PSPA)» et autres études disponibles;

#### **5. Le Plan Directeur de Développement Intégré de la Pêche Artisanale et de l'Aquaculture continentale en République Gabonaise (PDDI)**

Les parties ont convenu que le PDDI inclura les composantes citées ci-après. Toutefois, les composantes définitives seront déterminées au cours de l'avancement de l'Etude :

##### **5.1. Développement Intégré dans les zones de pêche continentale**

L'étude précisera les mesures à mettre en œuvre afin de contribuer à l'augmentation des revenus de la population par l'amélioration de la production et de la transformation des produits de la pêche en tenant compte de l'évolution saisonnière des activités de la pêche continentale ainsi que la promotion de l'agriculture.



## **5.2. Développement Intégré de la pêche artisanale maritime dans les zones côtières**

L'étude précisera les mesures adaptées à prendre, afin de permettre la promotion des activités des pêcheurs non nationaux ainsi que l'insertion des jeunes pêcheurs nationaux dans la pêche maritime côtière.

## **5.3. Amélioration du rôle de la femme dans les communautés des pêcheurs et de pisciculteurs**

L'étude prendra en compte les enjeux genres à travers la promotion et la valorisation des activités de transformation, mareyage et commercialisation des produits de la pêche et des activités connexes (diversification).

## **5.4. Gestion participative des ressources halieutiques dans la zone côtière**

L'étude indiquera les actions à entreprendre en matière de gestion des ressources halieutiques dans une approche participative des communautés de pêcheurs, ainsi que le rôle et l'appui de l'administration et des collectivités locales pour l'exploitation durable et responsable des ressources halieutiques.

## **5.5. Développement intégré de l'aquaculture**

L'étude proposera des mesures adaptées afin de promouvoir l'aquaculture semi-intensive durable à travers l'appui et l'assistance du Centre piscicole de la Peyrie et des différentes stations aquacoles, ainsi que l'orientation du développement de l'aquaculture extensive en milieu rural.

## **5.6. Amélioration du système de distribution et de commercialisation des produits de la pêche et de l'aquaculture continentale**

L'étude proposera les mesures à prendre pour améliorer le système de distribution et de commercialisation des produits de la pêche et de l'aquaculture continentale, des lieux de production aux lieux de consommation, afin de contribuer à l'augmentation des revenus des pêcheurs artisanaux.

## **5.7. Renforcement de l'organisation du système de collecte d'informations statistiques sur la pêche et l'aquaculture**

## **5.8. Proposition de renforcement des capacités de la DGPA**

L'étude établira une proposition de renforcement des capacités du personnel de la DGPA pour assurer la mise en œuvre, la vulgarisation des résultats et garantir le suivi des recommandations de l'étude.

## **6. Étude de vérification**

Les parties ont convenu de réaliser des études de vérification pour mieux apprécier les résultats de la première phase.

Cette étude comprendra ce qui suit :

### **6.1. Pêche continentale**

- a. Amélioration et adaptation des techniques de pêche (engins de pêche et équipements) en fonction de la période de pêche et des ressources ciblées ;
- b. Promotion et diversification des activités génératrices de revenus dans le cadre de la mise en valeur des moyens d'existence disponibles (agriculture, élevage, activités forestières artisanales) ;
- c. Commercialisation des produits divers de la pêche et de l'agriculture.

### **6.2. Pêche artisanale maritime**

- a. proposition d'un système de co-gestion des ressources halieutiques entre les différents intervenants (administrations, collectivités et communautés de pêcheurs) ;
- b. Organisation et insertion des pêcheurs nationaux dans la filière pêche en prenant en compte les communautés de pêcheurs non nationaux en activité dans le secteur ;
- c. Renforcement de l'organisation et amélioration des conditions de vie des pêcheurs non nationaux ;
- d. Valorisation des produits existants et développement de nouveaux produits de la pêche.

### **6.3. Aquaculture continentale**

- a. Vulgarisation de l'aquaculture semi intensive avec l'appui du Centre piscicole de la Peyrie et des stations aquacoles existantes ;
- b. promotion du développement de l'aquaculture extensive dans la zone intérieure.

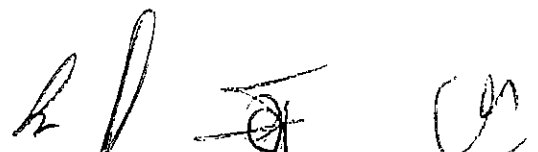

## 7. Comité mixte de Pilotage

Il sera mis en place un Comité Mixte de Pilotage présidé par le Ministre de l'Economie Forestière, des Eaux, de la Pêche et des Parcs Nationaux représenté par le Directeur Général des Pêches et de l'Aquaculture pour suivre la réalisation de l'Etude.

Le Comité Mixte de Pilotage se réunira au moins une fois par trimestre pour examiner l'état d'avancement de l'Etude et en cas de nécessité pour repreciser les activités menées.

Les membres présumés du Comité Mixte de Pilotage sont les suivants :

Membres Gabonais :

### a) DGPA

- Directeur Général des Pêches et de l'Aquaculture;
- Directeur des pêches artisanales ;
- Directeur de la Réglementation, du Contrôle et de la Surveillance ;
- Directeur de l'Aquaculture ;
- Expert de la JICA, Conseiller en développement de la pêche auprès de la DGPA ;

### b) Autres organismes

- Représentants du Ministère de l'Agriculture, de l'Elevage et du Développement Rural (ONADER, IGAD) ;
- Représentants du Ministère de la Planification et de la Programmation du Développement ;
- Ministère de l'Economie, des Finances, du Budget et de la Privatisation ;
- Ministère des Affaires Etrangères, de la Coopération, de la Francophonie et de l'Intégration Régionale ;
- Coordination du Projet d'Appui au Secteur des Pêches et de l'Aquaculture

**c) Membres Japonais :**

- Equipe Japonaise de l'Etude ;
- Equipe des consultants de l'étude ;
- Représentant résidant de la JICA au Gabon.

**d) Observateurs :**

- Représentant résidant du groupe de la Banque Africaine de Développement (BAD) au Gabon.

**8. Organisme et personnel homologue**

Les parties ont convenu que la DGPA affectera le nombre requis des homologues avant le démarrage du projet.

**9. Stage des homologues au Japon et dans des pays tiers**

Les parties ont convenu de la nécessité d'organiser des stages pour les homologues en vue d'assurer un meilleur transfert de technologie et l'exécution efficace de l'Etude.

La partie gabonaise a sollicité que des stages soient exécutés au Japon et dans les pays tiers dans les domaines suivants :

- Pêche tropicale au Japon ;
- Aquaculture continentale au Japon ;
- Systèmes de développement de pêche artisanale au Maroc ;
- Techniques d'aquaculture continentale intégrée en Egypte.

La Partie japonaise s'est engagée à transmettre cette demande au siège de la JICA.

## 10. Séminaires/Ateliers

Les parties se sont accordées à organiser des séminaires/ateliers après chaque étape de l'Etude. Les séminaires sont organisés par la partie gabonaise et l'équipe japonaise de l'Etude pour les objectifs suivants :

- partager les informations sur les activités et les résultats de l'Etude entre l'équipe japonaise de l'Etude, la DGPA et les autres bailleurs de fonds dans la phase I .
- partager une stratégie pour le développement durable du secteur de la pêche et de l'aquaculture avec les autres bailleurs de fonds et pour obtenir les financements nécessaires pour la réalisation du PDDI à la fin de la phase II .

## 11. Arrangement nécessaire pour l'Etude

La DGPA s'est engagée à fournir à l'équipe japonaise de l'Etude un bureau équipé et une ligne de téléphone international réservée à l'équipe japonaise dans un local de la DGPA. Toutefois, les frais liés à l'utilisation du téléphone seront à la charge de l'équipe japonaise de l'Etude.

La DGPA s'est également engagée à fournir à l'Equipe japonaise de l'étude un local équipé pour l'étude de vérification.

Cependant, la DGPA a sollicité que d'autres équipements de bureau tels que des ordinateurs, des photocopieurs, des fax et autres accessoires soient fournis par l'équipe japonaise de l'étude.

La partie japonaise s'est engagée à transmettre cette demande au siège de la JICA.

## 12. Véhicules

Pour la bonne exécution de l'Etude, la DGPA a sollicité que des véhicules soient acquis par la partie japonaise.

La partie japonaise s'est engagée à transmettre cette demande au siège de la JICA.

## 13. Titre du PDDI

Les parties ont convenu que le titre du PDDI devra être « Integrated Development of Master

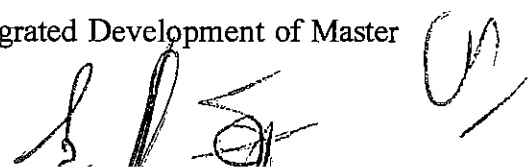

Plan for Small-scale Fishery and Inland Aquaculture in Gabon » en anglais et « Le Plan Directeur de Développement Intégré de la Pêche artisanale et de l'Aquaculture Continentale en République Gabonaise » en français.

#### **14. Rapports**

Les parties ont convenu que le Rapport final de l'étude et le rapport d'étude sur l'environnement et l'aspect social seront publiés.

#### **15. Langue**

Les parties se sont accordées que tous les documents, tels que le cadre de travail, le compte-rendu des discussions et les rapports seront rédigés en anglais et en français. En cas de divergence d'interprétation, la version anglaise prévaudra.



## ANNEXE I

### LISTE DES PARTICIPANTS

#### Partie Gabonaise

- **Ministère de l'Economie Forestière, des Eaux, de la Pêche et des Parcs Nationaux**

M. Louis Gabriel PAMBO	Directeur Général
M. Guy Anicet RERAMBYATH	Directeur Général Adjoint
M. George MBA-ASSEKO	Conseiller à la Coopération /Coordonnateur du PSPA
M. DOUMAMBILA B. Jean de Dieu	Directeur des Pêches Artisanales
M. Gilles Aurélien BOUPANA MAPEYI	Directeur de l'Aquaculture
M. Jean AMPARI	Directeur de la Réglementation, du Contrôle et de la Surveillance
M. Tatcharu OGISO	Expert JICA/DGPA

- **Ministère des Affaires Etrangères, de la Coopération, de la Francophonie et de l'Intégration Régionale**

M. Serge OFFOUGA D'OTHAKEME Directeur Général de la Coopération Internationale

- **Ministère de la Planification et de la Programmation du Développement**

M. Sylvestre MAKANGA Directeur des Projets d'Investissement Productifs

- **Ministère de l'Agriculture, de l'Elevage et du Développement Rural**

M. Christian RENARDET Directeur Général de l'Institut Gabonais de Développement (IGAD)

#### Partie Japonaise

M. Mitsutaka UCHIJIMA Chef d'Equipe Japonaise/ JICA

# ***SCOPE OF WORK FOR THE STUDY ON***

***« THE MASTER PLAN OF INTEGRATED DEVELOPMENT OF  
SMALL-SCALE FISHERY AND INLAND AQUACULTURE  
IN THE REPUBLIC OF GABON »***

**AGREED BETWEEN**

***THE MINISTRY OF FORESTRY ECONOMY, WATER,  
FISHERIES AND NATIONAL PARKS***

**REPRESENTED BY  
THE GENERAL DIRECTORATE OF FISHERIES AND  
AQUACULTURE**

**AND**

***JAPAN INTERNATIONAL COOPERATION AGENCY***

**Libreville, January 16, 2007**





**SCOPE OF WORK FOR THE STUDY ON**

**« THE MASTER PLAN OF INTEGRATED DEVELOPMENT OF  
SMALL-SCALE FISHERY AND INLAND AQUACULTURE IN THE  
REPUBLIC OF GABON »**

**Libreville, January 16, 2007**



**Mr. Mitsutaka UCHIJIMA**

Team Leader

Preparatory Study Team

Japan International Cooperation Agency

**Japan**

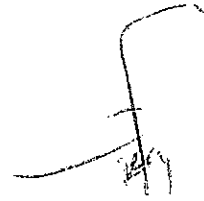

**Mr. Louis Gabriel PAMBO**

General Director of Fisheries and aquaculture

Ministry of forestry economy, waters, fisheries  
and National Parks

**Republic of Gabon**

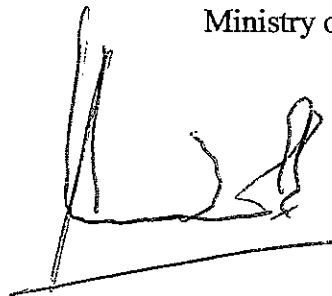

**Mr. Serge OFFOUGA D'OTHAKEME**

General Director of International Cooperation

Ministry of Foreign Affairs, Cooperation, Francophony and

Regional Integration

**Republic of Gabon**

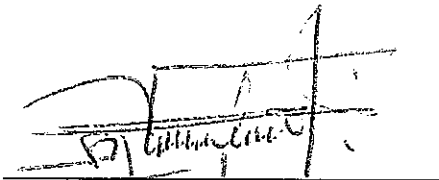

**Mr. Sylvestre MAKANGA**

Director of Productive investment Projects

Ministry of Planning of Development Plan

**Republic of Gabon**

**In presence of**

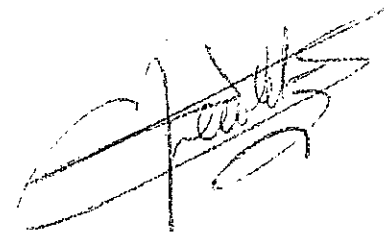

**Mr. Christian RENARDET**

General Director of Gabonese Institute for Development

Assistance

Ministry of Agriculture, Livestock and Rural  
Development

**Republic of Gabon**

In response to the request of the Government of the Republic of Gabon (hereinafter referred to as "the GOG"), the Government of Japan (hereinafter referred to as "the GOJ"), in accordance with the relevant laws and regulations in force in Japan, has decided to conduct the Study on the Master Plan of Integrated Development of Small-scale Fisheries and Inland Aquaculture in the Republic of Gabon (hereinafter referred to as "the Study").

Accordingly, the Japan International Cooperation Agency (hereinafter referred to as "JICA"), the official agency responsible for the implementation of the technical cooperation programs of the GOJ, will undertake the Study in close cooperation with the General Directorate of Fisheries and Aquaculture (hereinafter referred to as "the DGPA").

This document sets the Scope of Work with regard to the Study.

## **I. OBJECTIVES OF THE STUDY**

The objectives of the Study are:

1. to formulate an Master Plan of Integrated Development (hereinafter referred to as "the M/P") to contribute to the improvement of fishermen and aquaculturists incomes and living conditions through sustainable use of fishery resources, as well as to the development and promotion of their available livelihoods.
2. to build capacity of Gabonese counterpart, as well as professionals of fishery and aquaculture sector in the course of the Study

## **II. STUDY AREA**

The Study area covers nine (9) provinces (See ANNEX I ). The provinces will be surveyed to clarify potential for small-scale coastal fisheries, inland fishing and aquaculture.

### III. SCOPE OF THE STUDY

The Study will consist of two phases with the following items :

#### PHASE I: DATA COLLECTION AND FORMULATION OF A DRAFT M/P

1-1. to collect relevant information and review the existing development programs/projects such as “ Development Program of small-scale Fisheries in Gabon” and “ Fisheries and Aquaculture Support Project (PSPA)”

1-2. to conduct field surveys in the following aspects :

- Natural assets
- Agriculture and forestry
- Socio-economic conditions
- Fishery resources assessment based on fishery statistics
- Fishery and aquaculture
- Fish processing and marketing
- Rural communities and fishermen’s organizations
- Social facilities
- Control and surveillance system of fishing
- Others

1-3. to carry out the Initial Environmental Examination (IEE);

1-4. to carry out the socio-economic baseline survey in rural selected areas;

1-5. to identify development issues including fundamental problems, constraints and development potential;

1-6. to formulate a draft M/P with the following aspects:

- Integrated development in inland fishing areas
- Integrated small-scale fishery development in coastal areas
- Participatory fishery resources management in coastal areas
- Integrated aquaculture development
- Improvement distribution system of fishery products

- Improvement of the system for collecting statistical information on fisheries and inland aquaculture ;
- Proposition for capacity development of the DGPA to extend the knowledge obtained in the Study for sustainable use of fishery resources.

1-7. to hold workshops to confirm the progress of the Study and validate its activities in each stage.

## **PHASE II : VERIFICATION STUDY**

- 2-1. to select target villages for the verification study based on the result of socio-economic baseline survey
- 2-2. to implement the verification study
- 2-3. to monitor and evaluate the verification study to verify the validity of the M/P
- 2-4. to complete the M/P by feeding back the lessons learned in the verification study
- 2-5. to hold a seminar to validate the M/P at the end of the Study

## **V. STUDY SCHEDULE**

The Study will be carried out during a period of approximately twenty four (24) months, in accordance with the attached tentative schedule (See Annex2).

## **VI . REPORTS**

JICA shall prepare and submit the following reports to the Gabonese part.

- (1) Preliminary Report: Thirty (30) copies in French
- (2) Progress Report (1): Thirty (30) copies in French
- (3) Interim Report: Thirty (30) copies in French
- (4) Field Report (1): Thirty (30) copies in French
- (5) Field Report (2): Thirty (30) copies in French
- (6) Progress Report (2): Thirty (30) copies in French
- (7) Draft Final Report: Thirty (30) copies in French and Ten (10) copies in English at the end of the field work; The Gabonese side shall submit written comments on the Draft Final Report to JICA within one (1) month of its receipt of the report

(8) Final Report: Sixty (60) copies in French, Twenty (20) copies in English and one set of CD-ROMs in French and English within two (2) months of JICA's receipt of the Gabonese side's comments

## **VII. UNDERTAKINGS OF THE GABONESE SIDE**

1. In order to facilitate the smooth implementation of the Study, the Gabonese side shall take the following necessary measures:

- to permit the members of the Japanese study team to enter, leave and stay in Gabon for the duration of their assignments and exempt them from foreign registration requirements and consular fees
- to secure the safety of the Japanese study team here in after referred to as the "team"
- to exempt the members of the Japanese study team from taxes, duties and any other charges on equipment, machinery and other materials brought into Gabon for the implementation of the Study
- to exempt the members of the Japanese study team from income tax and charges of any kind imposed on or in connection with any emoluments or allowances paid to the members of the Japanese study team for their services in connection with the implementation of the Study
- to provide necessary facilities to the Japanese study team for the remittance as well as utilization of the funds introduced into Gabon from Japan in connection with the implementation of the study
- to secure permission for entry into private properties or restricted areas for the implementation of the Study
- to secure permission for the Japanese study team to take all data and documents including maps and photographs related to the Study out of Gabon to Japan
- to provide medical services as needed. Its expenses will be chargeable to the members of the Japanese study team

2. The Gabonese part shall bear claims, if any arise, against the members of the Japanese study team resulting from, occurring in the course of, or otherwise connected with, the discharge of their duties in the implementation of the Study, except when such claims arise from gross negligence or willful misconduct on the

part of the members of the Japanese study team.

3. The DGPA shall act as a counterpart agency of the Japanese study team and also as coordinating body in relation to other governmental and non-governmental organizations concerned for the smooth implementation of the Study.
4. The DGPA shall, at its own expense, provide the Japanese study team with the following, in cooperation with other organizations concerned:
  - Available data and information related to the Study
  - Counterpart personnel
  - Suitable office space with necessary furniture and telephone facilities
  - Credentials or identification cards

#### **VIII. UNDERTAKINGS OF JICA**

For the implementation of the Study, JICA shall take the following measures:

- to dispatch, at its own expense, the Japanese study team to Gabon
- to pursue technology and skills transfer to the Gabonese counterpart personnel in the course of the Study
- To provide the final report in French

#### **IX. CONSULTATION**

JICA and the DGPA shall consult with each other in respect of any matter that may arise from or in connection with the Study.

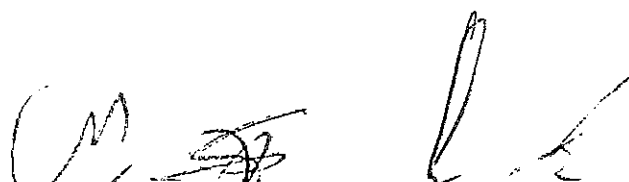

# Position des sites de Projet

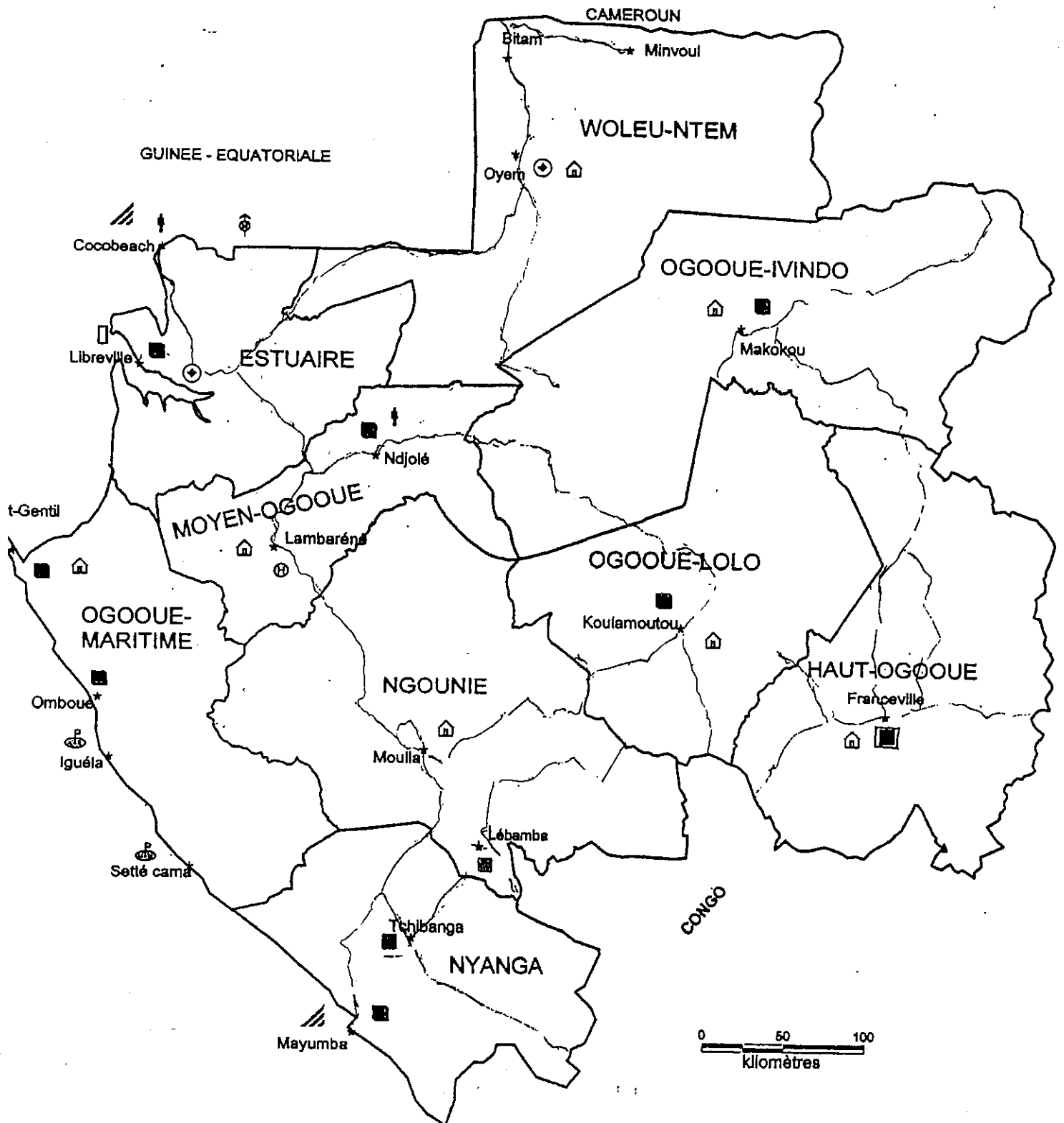

*[Handwritten signature]*

*[Handwritten signature]*





**MINUTES OF MEETING  
ON SCOPE OF WORK  
FOR**

**« THE MASTER PLAN OF INTEGRATED DEVELOPMENT OF  
SMALL-SCALE FISHERY AND INLAND AQUACULTURE  
IN THE REPUBLIC OF GABON »**

**AGREED BETWEEN**

**THE MINISTRY OF FORESTRY ECONOMY, WATER, FISHERIES  
AND NATIONAL PARKS**

**REPRESENTED BY**

**THE GENERAL DIRECTORATE OF FISHERIES AND  
AQUACULTURE**

**AND**

**THE JAPAN INTERNATIONAL COOPERATION AGENCY**

Libreville, January 16th, 2007



# **MINUTES OF MEETING ON SCOPE OF WORK**

## **« THE MASTER PLAN OF INTEGRATED DEVELOPMENT OF SMALL-SCALE FISHERY AND INLAND AQUACULTURE IN THE REPUBLIC OF GABON »**

Libreville, January 16, 2007

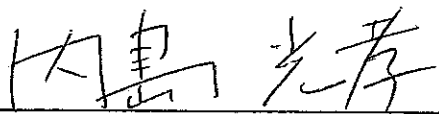

---

**Mr. Mitsutaka UCHIJIMA**  
Team Leader  
Preparatory Study Team  
Japan International Cooperation Agency  
Japan

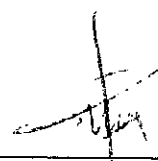

---

**Mr. Louis Gabriel PAMBO**  
General Director of Fisheries and Aquaculture  
Ministry of Forest Economy, Water, Fisheries and  
National Parks  
Republic of Gabon

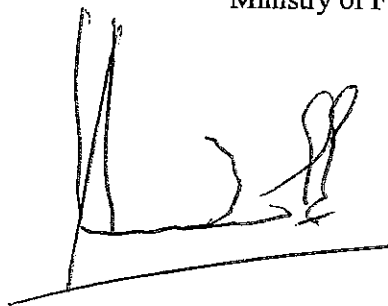

---

**Mr. Serge OFFOUGA D'OTHAKEME**  
General Director of International Cooperation  
Ministry of Foreign Affairs, Cooperation, Francophony and  
Regional Integration  
Republic of Gabon

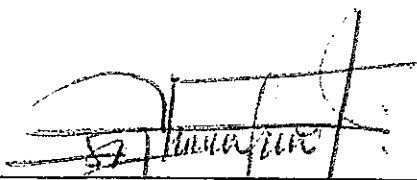

---

**Mr. Sylvestre MAKANGA**  
Director of Productive Investment Projects  
Ministry of Planning of Development Plan  
Republic of Gabon

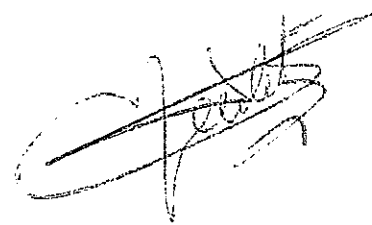

---

**Mr. Christian RENARDET**  
General Director of Gabonese Institute for  
Development  
Ministry of Agriculture, Raising and Rural  
Development  
Republic of Gabon

## **INTRODUCTION**

In response to the request of the Government of the Republic of Gabon (hereinafter referred to as "the Government of Gabon"), the Preparatory Study Team (hereinafter referred to as "the Team") headed by Mr. Mitsutaka UCHIJIMA was sent to the Republic of Gabon by the Government of Japan through the Japan International Cooperation Agency (hereinafter referred to as "JICA") on January 16, 2007 for the purpose of discussing and confirming the Scope of Work for the Study on the Master Plan of Integrated Development of Small-scale Fishery and Inland Aquaculture in the Republic of Gabon (hereinafter referred to as "the Study").

The Team held a series of discussions with the representatives of the General Directorate of Fisheries and Aquaculture (hereinafter referred to as "the DGPA"), General Direction of International Cooperation, Ministry of Foreign Affairs, Cooperation, Francophony and Regional Integration, Gabonese Institute for Development (hereinafter referred to as "the IGAD") and National Office for Rural Development, Ministry of Agriculture Raising and Rural Development (hereinafter referred to as "the ONADER"), Ministry of Economy, Finance, Budget and Privatization, Direction of projects for Products Investment, Ministry of Planning of Development Plan.

The following are the main issues discussed and agreed on by both sides in relation to the Scope of Work for the Study. The list of participants in the series of meetings is attached as ANNEX I.

## **I. RESULTS OF DISCUSSION**

### **1. Title of the Study**

Both sides agreed that the title of the Study should be as follows:

The Study on the Master Plan of Integrated Development of Small-scale Fishery and Inland Aquaculture in the Republic of Gabon.

### **2. Objectives of the Study**

Concerning the objectives of the Study,

2.1. A Master Plan of Integrated Development (hereinafter referred to as "the M/P") should be formulated to contribute to improvement of fishermen's and aquaculturists' income and living conditions through sustainable use of fishery resources, as well as adding value to products, reinforcement of stakeholders' organization and development of their available livelihoods. The M/P will be formulated focusing on the following aspects:

- a. Poverty reduction in fishermen's communities by income generation and improvement of living conditions through the enhancement of income generating activities
- b. Promotion of stakeholders' unity and fishermen's group for their integration to sustainable fishery resources management
- c. Improvement of the economic gap between rural and urban areas
- d. Integrated development based on the activities of rural communities such as agriculture, livestock, agrotourism and traditional utilization of forestry products in inland fishery areas
- e. Definition of the roles of foreign fishermen for maximum utilization of their labor force in view of the need for coexistence with Gabonese fishermen in coastal fishing areas
- f. Definition of the roles of women in fishery community (adding value to products, agriculture, small-scale livestock, distribution)
- g. Inventory and capitalization of the knowledge and traditional know-how of fishermen for their integration to process of sustainable and responsible use of fishery resources for contribution to food security
- h. Integrated development of inland aquaculture

2.2. Capacity building for Gabonese counterpart personnel (technical transfer) as well as reinforcement of professionals in the fishery sector (socio-professional fishermen's groups, middleperson, women engaged in food processing and aquaculturists).

### 3. Study Area

The field surveys will be conducted in nine (9) provinces according to the necessary information to get the situation in perspective as well as to clarify potential area of artisanal coastal fishing, and inland fishing and aquaculture.

The socio-economic baseline survey will be concerned with selected areas to identify constraints and potential mainly in view of poverty reduction.

Target villages for the verification study will be selected based on the results of the socio-economic baseline survey with consultation between JICA and the DGPA.

### 4. Study Schedule

Both sides agreed that the whole period of the Study should be twenty-four ( 24 ) months comprised of two (2) phases as follows:

- Phase I : Field survey

Phase I would be implemented in eight (8) months to formulate a draft M/P.

- Phase I : Verification study and monitoring

Phase II would be approximately sixteen (16) months for implementation of verification study and finalization of the M/P by feed-back of lessons learned.

The actual period of phase I and II should be discussed and decided by both sides at the beginning of the Study.

Both sides also agreed that the Study should be conducted efficiently by making the best use of data collected in the previous study such as " Development Master Plan of Small-scale Fisheries and Aquaculture in Gabon" , on going project, " Fisheries and Aquaculture Support Project (PSPA)" and other existing data.

## **5. Integrated Development Master Plan**

Both sides assumed the following as components of the M/P. However, the components of the M/P will be finalized in the course of the Study.

### **5.1. Integrated development in inland fishing areas**

To specify a strategy to increase fishermen's income by improvement of fishing skills and the promotion of agricultural production in accordance with their seasonal activities in inland fishing areas

### **5.2. Integrated small-scale fishery development in coastal fishing areas**

To specify a strategy to enhance foreign fishermen's activities and promote participation of young Gabonese fishermen into coastal fishing

### **5.3. Improvement of the role of women in communities of fishermen and aquaculturist**

To consider gender issue through promotion and improvement of processing, broking, commercialization of fish products, and related activities

### **5.4. Participatory fishery resources management in coastal fishing areas**

To specify a strategy for participatory management of fishery resources for the sustainable use of fishery resources and the support system adopted by the administration and fishermen's communities

### **5.5. Integrated aquaculture development**

To specify an appropriate strategy for development of semi-intensive aquaculture based on cooperation among the Peyries Aquaculture Center and regional aquaculture stations as well as the direction of extensive aquaculture development

**5.6. Improvement of the distribution and commercialization system of fishery and inland aquaculture products**

To specify measures to improve a distribution and commercialization system between fishing and consumers areas in order to increase small-scale fishermen's income

**5.7. Improvement of the system for collecting statistical information on fisheries and inland aquaculture**

**5.8. Proposition for capacity development of the DGPA**

To formulate a proposition for capacity building of officers in the DGPA in order to assure realization and extension of the results of the Study and follow-up of its recommendation

**6. Verification Study**

Both sides assumed verification studies to verify the feasibility of results of the Study in Phase I

**6.1. Inland fishing**

- a. Improvement and adaptation of fishing skills (instruments and materials) in accordance with targeted fish resources and the fishing season
- b. Promotion of diversification of income generating activities with feasible livelihoods (agriculture, livestock and Forestry)
- c. Development of the markets for various agricultural and fishery products

**6.2. Small-scale Coastal fishing**

- a. Trial of establishment of the system of co-management for control of fishery resources adopted by various organizations concerned such as the administration and fishermen's communities
- b. Organizing Gabonese fishermen and promotion of them in coastal fishing considering foreign fishermen's activities
- c. Organizations' reinforcement for improvement of living conditions for foreign fishermen

- d. Development of new processed fishery products and adding value to existing fishery products

### **6.3. Inland aquaculture**

- a. Extension of semi-intensive aquaculture based on cooperation among Peyries Aquaculture Center and regional aquaculture stations
- b. Promotion of extensive aquaculture method in inland areas

## **7. Joint Steering Committee**

For the smooth and effective implementation of the Study, it is essential to establish the Joint Steering Committee chaired by the Ministry of Forestry Economy, Waters, Fisheries and National Parks represented by the General Director of the DGPA. The Joint Steering Committee meeting will be held once on quarterly basis or more if necessary during the Study period in order to examine the results and activities of the Study.

Expected members are as follows:

### **Gabonese members:**

#### **a. DGPA**

- General Director
- Director of Small-scale Fisheries
- Director of Regulation, Control and Surveillance
- Director of Aquaculture
- JICA Expert, advisor on Fisheries Development

#### **b. Other Organizations**

- Representative of Ministry of Agriculture, Raising and Rural Development (the ONADER and the IGAD)
- Representative of the Ministry of Planning and Development Plan
- Ministry of Economy, Budget and Privatization
- Ministry of Foreign Affairs, Francophony and Regional Integration
- Assistance Project to the Fisheries Aquaculture Sector

**Japanese members:**

- The Japanese Study Team
- Advisory study team
- Resident Representative in JICA Gabon office

**Observers:**

- Resident Representative in Gabon, African Development Bank

**8. Counterpart Organization and Personnel**

Both sides agreed that the DGPA should take responsibility for assigning the necessary number of qualified counterpart personnel prior to the beginning of the Study.

**9. Counterpart training in Japan and Third-country**

Both sides agreed on the necessity of counterpart training for effective technology transfer and efficient implementation of the Study. The Gabonese side requested the training would be implemented in Japan and third-countries as follows:

- training in tropical fishery in Japan
- training in inland aquaculture in Japan
- training in Morocco to learn a system for effective small-scale fishery development
- training in Egypt to learn good practice of inland aquaculture and agriculture

The Team promised to convey the requests to the JICA headquarters.

**10. Seminars/Workshop**

Both sides agreed to hold seminars/workshops in each stage of the Study. The seminars/workshops are to be jointly organized by the Gabonese side and the Japanese study team in accordance with the purpose as follows:

- to share information on activities and results of the Study among the Japanese study team, the DGPA and donors in Phase I
- to share the future strategy for fishery development in Gabon with other donors and to acquire the fund for the M/P at the end of Phase II





## **11. Necessary arrangement for the Study**

The DGPA promised to provide an office space with desks, chairs and power outlet, and telephone lines with exclusive use of the Japanese study team. Telephone bills would be paid by the Japanese study team at the Headquarters of the DGPA. The DGPA also promised to arrange local offices for the verification study. The DGPA requested the office facilities such as personal computers, photo copiers, facsimile machines and other equipments. The team promised to convey the request to the JICA headquarters.

## **12. Vehicles**

The DGPA requested that vehicles to be used for the Study be provided by the Japanese side. The Team promised to convey the request to the JICA headquarters.

## **13. Title of the M/P**

Both sides agreed that the title of the M/P should be "Master Plan of Integrated Development of Small-scale Fishery and Inland Aquaculture in the Republic of Gabon" in English and "Le Plan Directeur de Développement Intégré de la Pêche artisanale et de l'Aquaculture Continentale en République Gabonaise" in French.

## **14. Reports**

Both sides agreed that the Final Report of the Study and the survey report of environmental and social considerations would be open to the public.

## **15. Language**

Both sides agreed all documents such as the Scope of Work, Minutes of Meetings, and Reports were to be made in English and French. In case of any discrepancy in interpretation, the English text shall prevail.

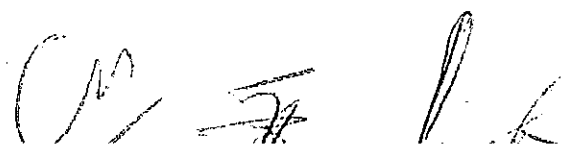

## ANNEX I

### LIST OF PARTICIPANTS

#### Gabonese Side

- **General Directorate of Fisheries and Aquaculture, Ministry of Forest Economy, Water, Fisheries and National Parks**

Mr. Louis Gabriel PAMBO	General Director
Mr. Guy Anicet RERAMBYATH	General Director
Mr. George MBA-ASSEKO	Cooperation Counselor/Coordinator of PSPA
Mr. DOUMAMBILA B. Jean de Dieu	Director of Artisanal Fisheries
Mr. Gilles Aurélien BOUPANA MAPEYI	Director of Fisheries Aquaculture
Mr. Jean AMPARI	Director, Direction of Regulation, Control and Surveillance
Mr. Tateharu OGISO	JICA expert on Fisheries Development/DGPA

- **Ministry of Foreign Affairs, Cooperation, Francophony and Regional Integration**

Mr. Serge OFFOUGA D'OTHAKEME General Director of International Cooperation

- **Ministry of Planning of Development plan**

Mr. Sylvestre MAKANGA Director of Productive investment Projects

- **Ministry of Agriculture, Livestock and Rural Development**

Mr. Christian RENARDET General Director of Gabonese Institute for Development (IGAD)

#### Japanese Side

Mr. Mitsutaka UCHIJIMA Team Leader of the Preparatory study team

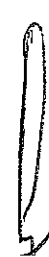
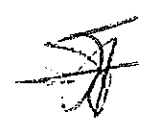

PROCES-VERBAL DES DISCUSSIONS SUR LE RAPPORT INITIAL  
DE L'ETUDE DE DEVELOPPEMENT  
« PLAN DIRECTEUR DE DEVELOPPEMENT INTEGRE DE LA  
PECHE ARTISANALE ET DE L'AQUACULTURE CONTINENTALE  
EN REPUBLIQUE GABONAISE »

En réponse à la requête formulée par le Gouvernement gabonais pour la réalisation d'un plan directeur de la pêche et conformément à la mission préliminaire du 16 janvier 2007, sur le cadre de travail de l'Etude, le Gouvernement du Japon a accepté de réaliser, dans le cadre de la coopération technique, la présente étude **dont le coût estimé est de l'ordre de 1,2 milliards de francs CFA** pour une durée de deux (2) ans.

Faisant suite à cette mission préliminaire, l'équipe d'experts japonais, dirigée par Monsieur Yasuo ISHIMOTO (ci-après désignée "la partie japonaise") et le Ministère de l'Economie Forestière, des Eaux, de la Pêche et des Parcs Nationaux représenté par la Direction Générale des Pêches et de l'Aquaculture (DGPA) (ci-après désignée "la partie gabonaise") ont organisé, du 10 au 16 avril 2007, des séances de travail pour discuter du contenu du Rapport Initial de l'Etude.

La liste des participants est jointe en annexe 2.

Libreville, le 16 avril 2007



**M. Yasuo ISHIMOTO**  
Chef d'Equipe d'Etude



**M. Junichi HANAI**  
Chef de Mission de Suivi  
Agence Japonaise de  
Coopération Internationale



**M. Louis Gabriel PAMBO**  
Directeur Général  
des Pêches et de l'Aquaculture  
Ministère de l'Economie  
Forestière, des Eaux, de la Pêche  
et des Parcs Nationaux

1. La partie japonaise a présenté à la partie gabonaise le rapport initial relatif à l'Etude de développement « Plan directeur de développement intégré de la pêche artisanale et de l'aquaculture continentale en République gabonaise ». Les deux parties ont conjointement examiné ce rapport et se sont accordées sur l'objectif, la méthodologie et le programme d'exécution de l'étude.

2. A l'issue des discussions, elles ont convenu de ce qui suit :

### **2.1. Contenu de l'étude**

- (1) L'étude doit être menée conjointement par les deux parties et un accent sera mis sur le transfert de technologies.
- (2) Les projets pilotes ont pour objectif principal de vérifier la faisabilité du Plan Directeur en vue de déterminer les technologies appropriées et d'élaborer un plan de mise en œuvre.

Le contenu des projets pilotes et le choix des villages seront précisés par l'étude socio-économique.

(3) La partie gabonaise a souhaité que les points suivants soient pris en compte dans le processus de formulation du Plan Directeur :

- a) Le renforcement des capacités, le renforcement organisationnel et la fiscalité ;
- b) En matière d'aquaculture continentale : la prise en compte des initiatives développées par le Ministère de l'Agriculture, de l'Elevage et du Développement Rural, dans une perspective de développement intégré ;
- c) En matière de pêche artisanale côtière et continentale : la gestion durable des ressources halieutiques, la résolution des conflits entre pêcheurs concernant les zones de pêche et la préservation de la végétation côtière.

D'autres aspects seront précisés par l'étude socio-économique.

### **2.2. Affectation des homologues**

Considérant le fait que l'Etude doit être menée conjointement par les deux parties, la partie gabonaise a désigné les experts nationaux qui vont intervenir en tant qu'homologues au cours de la présente étude.

La liste des homologues est jointe en annexe 1.

### **2.3.Frais de transport des homologues**

En principe, les frais de transport du personnel homologue doivent être assurés par la partie gabonaise. Cependant, la partie gabonaise a demandé à la partie japonaise de supporter cette dépense, compte tenu du fait que cette rubrique n'a pas été prévue dans le budget de l'année en cours. La partie japonaise a accepté d'examiner cette requête.

Toutefois, la partie gabonaise s'est engagée à solliciter auprès des Ministères en charge des Finances et de la Planification, des financements à titre de contrepartie pour l'exécution de la présente étude.

### **2.4.Dispositions nécessaires pour l'Etude**

- (1) Les deux parties ont confirmé que la DGPA mette à la disposition du Projet des bureaux équipés de prises électriques, de lignes téléphoniques exclusivement destinés à l'équipe japonaise et d'une salle de réunions d'une capacité d'accueil de 20 personnes.
- (2) La partie japonaise a accepté de fournir les équipements de bureaux (1 PC, 1 photocopieur, 1 fax, 1 imprimante) et deux véhicules 4x4 exclusivement pour les besoins de l'étude.
- (3) La partie gabonaise a accepté de fournir à l'équipe de l'Etude les services suivants:
  - a) Assistance pour l'obtention des cartes de séjour aux membres de l'équipe ;
  - b) Délivrance des cartes professionnelles ;
  - c) Assistance pour l'ouverture de comptes bancaires ;
  - d) Exonération des droits de douanes pour l'importation des équipements et matériels du Projet.

### **2.5.Langue**

Les parties se sont accordées que tous les documents, tels que le cadre de travail, le compte-rendu des discussions, les procès verbaux et les rapports seront rédigés en anglais et en français. En cas de divergence d'interprétation, la version anglaise prévaudra.

27

h

MA

## Annexe 1 : LISTE DES HOMOLOGUES

Domaines	Noms	Occupation / Fonction
Homologues du Chef de projet	<b>PAMBO Louis Gabriel</b>  RERAMBYATH Guy Anicet	<b>Directeur Général des Pêches et de l'Aquaculture</b>  Directeur Général Adjoint
Economie des pêches et gestion des ressources	<b>Jean de Dieu DOUMAMBILA</b>  SCHUMMER Micheline	<b>Directeur des Pêches Artisanales</b>  Chef de Service des Evaluations
Technologies des pêches continentale et côtière	<b>MOUKETOU ANDRE</b> EMANE Angés MAVOUROLOU Armelle Chefs d'inspections	<b>Chargé d'Etudes DGPA</b>
Techniques d'aquaculture continentale et vulgarisation	<b>Gilles Aurélien BOUPANA</b> <b>MAPEYI</b> BIBANG-BI-NGUEMA Jean Noël Chefs de stations	<b>Directeur de l'Aquaculture</b>
Communautés rurales et développement participatif	<b>OBI Blaise Pascal</b> BIDOUNGOU BOUTCHANGA Centres Communautaires des Pêches Artisanales (CCPA)	<b>Chargé d'Etudes DGPA</b>
Distribution et transformation des produits halieutiques	<b>BALLA Yves Henri Romuald</b> MOUVANGUI Stella	<b>Chargé d'Etudes DRCS</b>
Exploitation agricole et transformation des produits agricoles		<b>Ministère de l'Agriculture (FIDA, ONADER, IGAD)</b>
Coordination des activités	<b>BILOHO ESSONO Huguette</b>	<b>Point focal PMEDP</b>

23

*[Signature]*

*[Signature]*

## Annexe 2 : LISTE DE PRESENCE

NOMS ET PRENOMS	ADMINISTRATION	CONTACT
<b>Partie Gabonaise</b>		
PAMBO Louis Gabriel	DGPA	Directeur Général des Pêches et de l'Aquaculture
RERAMBYATH Guy Anicet	DGPA	Directeur Général Adjoint des Pêches et de l'Aquaculture
MOUELE Dominique	Cabinet Ministre Pêches	Conseiller du Ministre
OGISO Tateharu	DGPA	Conseiller Technique DGPA/Japon
DIGALOU Edouard	DGPA	Directeur Administratif et Financier
KOMBILA MOUSSIROU Maurice	DGPA	Directeur des Pêches Industrielles
DOUMAMBLIA Jean de Dieu	DGPA	Directeur des Pêches Artisanales
AMPARI Jean	DGPA	Directeur chargé de la Réglementation
BOUPANA MAPEYI Gilles	DGPA	Directeur de l'Aquaculture
MBA ASSEKO Georges	PSPA	Coordonnateur du PSPA
MBEZE NGUI Marie-Sylvie	Ministère des Finances	Chargée d'Etudes
MOUBAMBA Hilaire	Projet FIDA	Chargé des Programmes agricoles
EVEVE NGUELEY Joël	ONADER/ Min. Agri.	Directeur de la Recherche
TCHANDI DINE BELLO Franck	ONADER/ Min. Agri.	Chef de Service programmes de développement
BILOHO ESSONO Huguette	DGPA	Point focal PMEDP
NKOANE Guylène	DGPA	Chargée d'études
OGANDAGAS Carole	DGPA	Chargée d'études
AVOMO EBOLO Rosalie	DGPA	Chargée d'études
IGABOUGH I Carol	DGPA	Chef de Service
EMANE Yves Armand	DGPA	Chargé d'études
NTSAME BIYOGHE Glwadys	DGPA	Agent

2 f

9/11

Partie Japonaise

ISHIMOTO Yasuo	OAFIC	Chef d'équipe d'étude
FUKAO Hiroshi	OAFIC	Adjoint du Chef d'équipe d'étude, expert en économie de pêche / gestion des ressources halieutiques
MATSUBARA Masao	SASAKI AGENCY. S.A	Interprète français/japonais
OKADA Yuka	SASAKI AGENCY. S.A	Coordinatrice des activités du Projet
HARADA Katsunari	JICA / R.R du Gabon	Représentant Résident JICA Gabon
HANAI Junichi	JICA / Japon	Directeur du Département Développement Rural- JICA Japon

*Ju*

*MLG*

*h*



MINUTES OF THE MEETING  
ON  
THE INCEPTION REPORT  
FOR  
THE STUDY ON THE MASTER PLAN OF INTEGRATED DEVELOPMENT OF  
SMALL-SCALE FISHERY AND INLAND AQUACULTURE  
IN THE REPUBLIC OF GABON

In response to the request made by the Government of the Republic of Gabon for carrying out of the study on the fisheries master plan and in accordance with the Preparatory Study Mission on January 16, 2007 regarding the scope of work of the above Study, the Government of Japan accepted to carry out, in the scope of technical cooperation, the Study which estimated cost of approx. 1.2 billion FCFA for the 2-year period.

Following the Preparatory Study Mission, Japanese Study Team headed by Mr. Yasuo Ishimoto (hereinafter referred to as "the Japanese side") discussed the contents of the Inception Report with the General Directorate of Fisheries and Aquaculture (DGPA) of the Ministry of Forest Economy, Water, Fisheries and National Parks of the Republic of Gabon.

The list of participants is attached in Annex 2.

Salient issues discussed and agreed upon by both sides are shown in the pages attached hereto.

Libreville, April 16, 2007

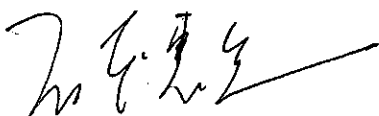

Mr. Yasuo ISHIMOTO  
Team Leader  
Japanese Study Team



Mr. Louis Gabriel PAMBO  
Director General  
of Fisheries and Aquaculture  
Ministry of Forest Economy, Water,  
Fisheries and National Parks  
Republic of Gabon



Mr. Junichi HANAI  
Team Leader  
JICA Monitoring Team

1. The Japanese side submitted the Inception Report on “The Study on the Master Plan on Integrated Development of Small-Scale Fisheries and Inland Aquaculture in the Republic of Gabon”, to the Gabonese side. Both sides jointly examined the said report and agreed on the objectives, methodologies and work schedule of the Study.
2. The following are the main issues discussed and agreed on by both sides in relation to the Inception Report.

### 2.1 Contents of the Study

- (1) This Study should be conducted as a joint activity by both sides, and the technical transfer would be important.
- (2) The main objectives of pilot projects are to verify the feasibility of the Master Plan in view of applicable technology and implementation plan. The contents of pilot projects will be determined based on the results of socio-economic study.
- (3) The Gabonese side suggested that the following issues should be considered in the process of the formulation of Master Plan.
  - a) Focusing on capacity building, strengthening of organizations, and taxation.
  - b) Inland aquaculture: Consideration of the initiatives developed by the Ministry of Agriculture, Livestock and Rural Development.
  - c) Small-scale coastal and inland fishery: Sustainable management of fishery resources, mitigation of fisher’s conflict on fishing grounds, and minimization of damages to coastal vegetation.Other aspects will be made clear through the socio-economic study.

### 2.2 Assignment of Counterpart Personnel

The assignment of counterpart personnel in respective field is indispensable to fulfill the objectives of the Study considering the philosophy that the Study should be carried out as a joint activity by both sides. The list of counterpart personnel is attached in Annex 1.

### 2.3 Travel Allowance for Counterpart Personnel

The travel allowance for counterpart personnel should be basically born by the Gabonese side. However, the Gabonese side requested to Japanese side to bear such expenses due to the un-allocation of necessary budget for counterpart personnel in this fiscal year. The Japanese side agreed to take into account such request. However, the Gabonese side promised to request to the Ministry of Finance and Planning, for the counterpart budget for the execution of the Study.

## 2.4 Necessary Arrangements for the Study

- (1) Both sides confirmed that DGPA provides the furnished office space with power outlets and telephone lines with exclusive use of the Japanese study team and a meeting space for 20 persons,
- (2) Japanese side agreed to arrange the office equipments (1 PC, 1 photocopier, 1 facsimile machine, 1 printer) and two units of 4WD vehicles for the exclusive use of the Study.
- (3) The Gabonese side agreed to provide the Study team with the following services:
  - a) Assistance in obtaining the resident permit for team members;
  - b) Issuance of professional cards;
  - c) Assistance in opening of bank A/C;
  - d) Exemption of import taxes and duties on equipment and materials for the Project.

## 2.5 Language

Both sides agreed all documents such as Scope of Work, Minutes of Meetings, and Reports were to be made in English and French. In case of any discrepancy in interpretation, the English text shall prevail.

*M*

*h*

*Ma*

## ANNEX 1. LIST OF COUNTERPART PERSONNEL

<b>Domaines_Noms</b>	<b>Occupation / Fonction</b>	
Homologues du Chef de projet	<b>PAMBO Louis Gabriel</b>	<b>Directeur Général des Pêches et de l'Aquaculture</b>
Economie des pêches et gestion des ressources	RERAMB YATH Guy Anicet <b>Jean de Dieu</b> <b>DOUMAMBILA</b> SCHUMMER Micheline	<b>Directeur Général Adjoint</b> <b>Directeur des Pêches Artisanales</b> Chef de Service des Evaluations
Technologies des pêches continentale et côtière	<b>MOUKETOU ANDRE</b> EMANE Anges MAVOUROLOU Armelle	<b>Chargé d'Etudes DGPA</b>
Techniques d'aquaculture continentale et vulgarisation	Chefs d'inspections <b>Gilles Aurélien BOUPANA</b> <b>MAPEYI</b> BIBANG-BI-NGUEMA Jean Noël	<b>Directeur de l'Aquaculture</b>
Communautés rurales et développement participatif	Chefs de stations <b>OBI Blaise Pascal</b> BIDOUNGOU BOUTCHANGA Centres Communautaires des Pêches Artisanales (CCPA)	<b>Chargé d'Etudes DGPA</b>
Distribution et transformation des produits halieutiques Exploitation agricole et transformation des produits agricoles Coordination des activités	<b>BALLA Yves Henri</b> <b>Romuald</b> MOUVANGUI Stella  <b>BILOHO ESSONO</b> <b>Huguette</b>	<b>Chargé d'Etudes DRCS</b>  <b>Ministère de l'Agriculture (FIDA, ONADER, IGAD)</b> <b>Point focal PMEDP</b>

*M*

*h*

## ANNEX 2. THE LIST OF ATTENDANTS

### NOMS ET PRENOMS ADMINISTRATION CONTACT

#### Partie Gabonaise

PAMBO Louis Gabriel	DGPA	Directeur Général des Pêches et de l'Aquaculture
RERAMB YATH Guy Anicet	DGPA	
MOUELE Dominique	Cabinet Ministre Pêches	Conseiller du Ministre
OGISO Tateharu	DGPA	Conseiller Technique
DIGALOU Edouard	DGPA	Directeur Administratif et Financier
KOMBILA MOUSSIROU Maurice	DGPA	Directeur des Pêches Industrielles
DOUMAMBLIA Jean de Dieu	DGPA	Directeur des Pêches Artisanales
AMPARI Jean	DGPA	Directeur chargé de la Réglementation
BOUPANA MAPEYI Gilles	DGPA	Directeur de l'Aquaculture
MBA ASSEKO Georges	PSPA	Coordonnateur du PSPA
MBEZE NGUI Marie-Sylvie	Ministère des Finances	Chargée d'Etudes
MOUBAMBA Hilaire	Projet FIDA	Chargé des Programmes agricoles
EVEVE NGUELEY Joël	ONADER/ Min. Agri.	Directeur de la Recherche
TCHANDI DINE BELLO Franck	ONADER/ Min. Agri.	Chef de Service programmes de développement
BILOHO ESSONO Huguette	DGPA	
NKOANE Guylène	DGPA	Chargée d'études
OGANDAGAS Carole	DGPA	Chargée d'études
AVOMO EBOLO Rosalie	DGPA	Chargée d'études
IGABOUGH I Carol	DGPA	Chef de Service
EMANE Yves Armand	DGPA	Chargé d'études
NTSAME BIYOGHE Glwadys	DGPA	Agent

M



**Partie Japonaise**

ISHIMOTO Yasuo	OAFIC	Chef d'équipe d'étude
FUKAO Hiroshi	OAFIC	Adjoint du Chef d'équipe d'étude, expert en économie de pêche / gestion des ressources halieutiques
MATSUBARA Masao	SASAKI AGENCY. S.A	Interprète
OKADA Yuka	SASAKI AGENCY. S.A	Assistante au Chef d'équipe d'étude
HARADA Katsunari	JICA / R.R du Gabon	Représentant Résident JICA Gabon
HANAI Junichi	JICA / Japon	Directeur du Département Développement Rural JICA Japon

*Handwritten mark*

*Handwritten mark*

*Handwritten mark*

PROCES-VERBAL DES DISCUSSIONS SUR LE RAPPORT  
D'AVANCEMENT (1) DE L'ETUDE DE DEVELOPPEMENT  
« PLAN DIRECTEUR DE DEVELOPPEMENT INTEGRE DE LA PECHE  
ARTISANALE ET DE L'AQUACULTURE CONTINENTALE EN  
REPUBLIQUE GABONAISE »

Conformément au rapport initial de l'étude, l'équipe japonaise dirigée par Monsieur Yasuo ISHIMOTO (ci-après désigné "la partie japonaise") a mené une étude avec les homologues gabonais du Ministère de l'Économie Forestière, des Eaux, de la Pêche et des Parcs Nationaux de la République gabonaise représenté par la Direction Générale des Pêches et de l'Aquaculture (DGPA, ci-après désigné "la partie gabonaise") depuis avril 2007.

A l'issue de cette première phase d'étude, la partie japonaise a présenté le Rapport d'Avancement (1) à la DGPA.

La liste des participants est jointe en annexe I.

Libreville, le 11 octobre 2007



**Mr Dominique MOUELE**  
Directeur Général  
des Pêches et de l'Aquaculture  
Ministère de l'Economie Forestière,  
des Eaux, de la Pêche et des Parcs  
Nationaux

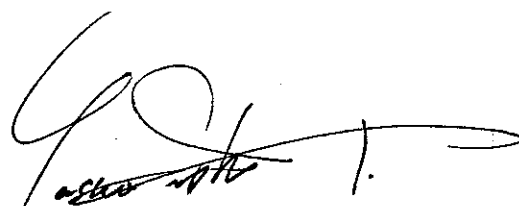

**Mr Yasuo ISHIMOTO**  
Chef d'Equipe d'Etude  
Bureau d'Etude Overseas Agro-  
Fisheries Consultants CO.,  
LTD.(OAFIC)



1. La partie japonaise a présenté à la partie gabonaise le rapport d'avancement (1) relatif à l'Étude de développement « Plan directeur de développement intégré de la pêche artisanale et de l'aquaculture continentale en République gabonaise » le 11 octobre 2007. à cet effet 30 exemplaires en version française ont été remis à la partie gabonaise.

2. Des principaux sujets abordés, il a été convenu ce qui suit :

2.1 Les deux parties se sont mises d'accord sur l'état d'avancement de l'étude en cours, les éléments composants du plan directeur (projet) et le contenu des projets pilotes mentionnés dans ledit rapport.

2.2 La partie gabonaise s'est engagée à examiner ledit rapport et à présenter les commentaires écrits à la partie japonaise avant le 25 octobre 2007.

2.3 La partie japonaise s'est engagée à rédiger le rapport intérimaire en tenant compte des commentaires de la partie gabonaise et à le présenter en janvier 2008.

3. La deuxième phase de l'étude

La première phase d'étude réalisée au Gabon prendra fin le 25 octobre 2007.

La deuxième phase d'étude démarrera le 18 janvier 2008. Les deux parties ont confirmé que les activités principales au cours de cette deuxième phase comprendront : i) l'explication et la discussion du contenu du rapport intermédiaire, ii) l'organisation d'un atelier des bailleurs de fonds, iii) la préparation finale des projets pilotes et, iv) l'établissement du rapport des missions de terrain (1)

4. Atelier des bailleurs de fonds

Un atelier des bailleurs de fonds sera organisé par les deux parties le 28 janvier 2008.

Le projet du programme de cet atelier (proposition) se trouve dans l'Annexe 2. La partie gabonaise se chargera de la préparation de cet atelier (l'invitation des bailleurs concernés, le lieu et la fourniture en matériel nécessaire) avant le 18 janvier.

5. Fonds de contrepartie

La partie gabonaise a informé l'équipe japonaise qu'une demande de dotation financière à titre de contrepartie pour l'année budgétaire 2008 a été adressée au Ministère de la Planification et de la Programmation du Développement.

Cette requête est en cours d'examen.





## 6. Préparation pour l'exécution des projets pilotes

Les projets pilotes relatifs au PDDI seront exécutés de mai à novembre 2008. DGPA s'est engagée à organiser les éléments suivants pour assurer le bon déroulement des projets pilotes.

- (1) Mettre en place un Comité de gestion des projets pilotes au siège de la Direction générale des Pêches et de l'aquaculture ainsi que dans chaque bureau d'Inspection provinciale au moment où le(s) projet (s) sera /seront exécuté(s), afin de gérer le fonds et les activités de façon adéquate.
- (2) Fournir et installer un ordinateur, une imprimante et un fax au bureau de l'Inspection provinciale de Pêche et d'Aquaculture du Woleu Ntem ainsi qu'au niveau des Brigades de Pêche de Kango et Mayumba.
- (3) Visiter chaque site des projets pilotes, faire des suivis des activités ainsi qu'un rapport une fois par mois à l'équipe de la mission d'étude.

*M*

*A.*

ANNEXE 1 : Liste de présence

Partie Gabonaise

M. Dominique MOUELE	Directeur Général des Pêches et de l'Aquaculture
Dr Guy Anicet RERAMBYATH	Directeur Général Adjoint des Pêches et de l'Aquaculture
Tateharu OGISO	Conseiller du Directeur Général des Pêches et de l'Aquaculture
M. Georges MBA ASSEKO	Coordonnateur du projet PSPA
Dr Jean AMPARI	Directeur des Pêches industrielles
Dr Christian NGWE ASSOUMOU	Directeur de la Réglementation, du Contrôle et de la Surveillance
Carol BOUPANA ép IGHABOUGUI	Chef de Service Pêche Artisanale
Mesmin WADA	Chef de Service Pêche continentale
Christian OKOUYI	Chef de service aquaculture continentale

Partie Japonaise

M. Yashuo ISHIMOTO	Chef d'Equipe d'étude japonaise
M. Hiroshi FUKAO	Membre <input type="checkbox"/>
Mlle Yumi TERAQ	Membre

*ms*

*1/2*

## ANNEXE 2. Programme de l'atelier de bailleurs de fond (1<sup>er</sup>) sur le Plan Directeur de Développement Intégré de la pêche artisanale et de l'aquaculture continentale (PDDI)

Auditorium du Ministère de l'Economie Forestière, des Eaux, de la Pêche et des Parcs Nationaux  
Libreville, le 28 janvier 2008

Heures	Contenu	Présentation	Langue	
			Présentation.	Inter-prète
09:00 - 09:10	Mot d'ouverture et Présentation des participants	Présidence (DG ou DGA)	français	-
09:10 - 09:20	Mot du Directeur Général	M. MOUELE Dominique	français	-
09:20 - 09:30	Mot de la JICA	M. HARADA Katunari	français	-
09:30 - 09:40	Mot de l'Ambassade du Japon	M. MURATA Yukuo	français	-
09:40 - 09:50	Mot du Chef d'équipe d'étude	M. ISHIMOTO Yasuo	français	-
09:50 - 10:10	(Pause-café)			
10:10 - 10:40	Explication d'avancement du PDDI	M. RERAMBYATH Guy Anicet	français	-
10:40 - 11:00	Explication du résultat d'étude socio-economique	M. MAMAS Abdon Gatien	français	-
11:00 - 12:00	Echanges : des questions et des réponses	Participants	français japonais	japonais français
12:00 - 15:00	Pause		-	-
15:00 - 16:00	Présentation par bailleur de fonds (15 minutes par bailleur de fonds)		français	japonais
16:00 - 16:20	(Pause-café)		-	-
16:20 - 17:20	Echanges: des questions et des réponses	Participants	Français japonais	japonais français
17:20 - 17:30	Mot de clôture	M. MOUELE Dominique	français	-

(Bailleurs de fonds à inviter)

Agence Française de Développement (AFD), Banque Africaine de Développement (BAD), Banque Mondiale (BM), Communauté Economique des Etats de l'Afrique Centrale (CEEAC), Comité Régional des Pêches du Golfe de Guinée (COREP), Organisation des Nations Unies pour l'Alimentation et l'Agriculture (FAO), Fonds Internationale de Développement Agricole (FIDA), Programme des Nations Unies pour le Développement (PNUD), Organisation des Nations Unies pour la Lutte contre le VIH/Sida (ONUSIDA), Union Européenne (UE), Fonds Mondial pour la Nature (WWF)

(Participants)

DGPA (15), Primature (1), Ministère des Affaires Etrangères (1), Ministère des Finances et de l'Economie (1), Ministère de la Planification (1), Ministère de l'Agriculture (1), IGAD (1), ONADER (1), IRAF (1), Prencos S.A. (1), BGD (1), PSPA (1), FODEX (1), World Promus (1)

(Partie Japonais)

Ambassa du Japon (1), Bureau de JICA/JOCV (2), Projet OFCF (1), Equipe d'étude (7)

*Z*

*A.*

PROCES-VERBAL DES DISCUSSIONS SUR LE RAPPORT  
INTERMEDIAIRE DE L'ETUDE DE DEVELOPPEMENT  
« PLAN DIRECTEUR DE DEVELOPPEMENT INTEGRE DE LA PECHE  
ARTISANALE ET DE L'AQUACULTURE CONTINENTALE EN  
REPUBLIQUE GABONAISE »

Conformément au rapport de commencement de la susdite étude, l'équipe d'étude japonaise dirigée par Monsieur Yasuo ISHIMOTO (ci-après désignée "la partie japonaise") a mené une étude en collaboration avec le Ministère de l'Economie Forestière, des Eaux et de la Pêche de la République gabonaise représenté par la Direction Générale des Pêches et de l'Aquaculture (DGPA, ci-après désignée "la partie gabonaise") depuis avril 2007. A l'issue de cette première étude, la partie japonaise a expliqué le contenu du Rapport Intermédiaire et en a discuté avec la DGPA.

La liste des participants est jointe en annexe 1.

Les principaux sujets discutés et convenus par les deux parties sont indiqués ci-dessous.

Libreville, le 29 janvier 2008

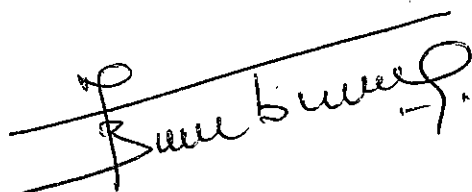

**M. Guy Anicet RERAMBYATH**  
Directeur Général Adjoint  
des Pêches et de l'Aquaculture  
Ministère de l'Economie Forestière,  
des Eaux et de la Pêche



**M. Yasuo ISHIMOTO**  
Chef d'Equipe d'Etude  
Bureau d'Etude Overseas Agro-  
Fisheries Consultants CO.,  
LTD (OAFIC)

1. La partie japonaise a envoyé à la partie gabonaise le rapport intermédiaire relatif à l'Etude de développement « Plan directeur de développement intégré de la pêche artisanale et de l'aquaculture continentale en République gabonaise » (30 exemplaires) à la fin de décembre 2007. La partie gabonaise l'a reçu au début de janvier 2008, et a examiné son contenu.

2. Les principaux sujets discutés et convenus par les deux parties sont comme suit :

2.1 Les deux parties se sont accordées sur l'avancement de l'étude en cours, les éléments composants du plan directeur (projet) et le contenu des projets pilotes mentionné dans ledit rapport.

2.2 La partie gabonaise s'est engagée à examiner attentivement ledit rapport et à présenter ses commentaires à la partie japonaise après un (1) mois à compter de la date de signature du présent procès verbal. La partie japonaise s'est engagée à élaborer le contenu du plan directeur et à exécuter les projets pilotes en tenant compte des commentaires de la partie gabonaise.

3. Rapport de terrain (1)

La deuxième étude sur place prendra fin le 9 mars 2008. La partie japonaise présentera le rapport de terrain (1) avant le 9 mars 2008.

4. La troisième étude

La troisième étude sur place démarrera au début de mai 2008. Les deux parties ont confirmé que l'activité principale au cours de la troisième étude sur place comprendra l'exécution des 7 projets pilotes.

5. Fonds de contrepartie

La partie gabonaise a informé l'équipe japonaise que le Ministère de l'Economie, des Finances, du Budget et de la Privatisation avait déjà approuvé les financements du budget nécessaire (100 millions de FCFA) pour l'année 2008 à titre de contrepartie pour l'exécution de la présente étude. Ce budget pourra être utilisé à partir d'avril 2008.

6. Préparation pour l'exécution des projets pilotes



Les projets pilotes relatifs au PDDI seront exécutés de mai à novembre 2008. La DGPA s'est engagée à administrer les éléments suivants pour assurer le bon déroulement des projets pilotes.

- (1) Mettre en place un Comité de gestion des projets pilotes au siège de la Direction Générale des Pêches et de l'Aquaculture ainsi que dans chaque bureau d'Inspection provinciale au moment où le(s) projet(s) sera /seront exécuté(s), afin de gérer le fonds et les activités de façon adéquate.
- (2) Fournir et installer un PC et un télécopieur au bureau d'Inspection provinciale d'Oyem ainsi qu'au bureau de Brigade de Mayumba et Kango.
- (3) Nommer les homologues (au niveau de Libreville et aussi aux sites du projet) qui ont la responsabilité de visiter chaque site des projets pilotes, de faire le suivi des activités, ainsi que de présenter un rapport mensuel à l'équipe de la mission d'étude (voir annexe-2).

GAR

M

## **ANNEXE 1 : Liste de présence**

### **Partie gabonaise**

- |     |  |  |
|-----|--|--|
| 1.  | <b>M. Dominique MOUELE</b>               | <b>Directeur Général - DGPA</b>  |
| 2.  | <b>Dr Guy Anicet RERAMBYATH</b>          | <b>Directeur Général Adjoint - DGPA</b>                                      |
| 3.  | <b>M. Tateharu OGISO</b>                 | <b>Conseiller Technique - DGPA</b>   |
| 4.  | <b>M. Gilles Aurélien BOUPANA MAPEYI</b> | <b>Directeur de l'Aquaculture</b>  |
| 5.  | <b>M. Jean de Dieu DOUMAMBILA</b>        | <b>Directeur de la Pêche Artisanale</b>                                      |
| 6.  | <b>Mme Huguette BILOHO</b>               |  |
| 7.  | <b>Dr Jean AMPARI</b>                    | <b>Directeur des Pêches Industrielles</b>                                    |
| 8.  | <b>Dr Christian NGWE ASSOUMOU</b>        | <b>Directeur de la Réglementation,<br/>du Contrôle et de la Surveillance</b> |
| 9.  | <b>Guylène NKOANE NTOUNTOUME</b>         | <b>Chargée d'Études</b>  |
| 10. | <b>Carole OGANDAGAS</b>                  | <b>Chargée d'Études</b>  |

### **Partie Japonaise**

- |    |                           |  |
|----|---------------------------|--|
| 1. | <b>Mr Yasuo ISHIMOTO</b>  | <b>Chef d'Equipe d'étude japonaise</b> |
| 2. | <b>Mr Hiroshi FUKAO</b>   | <b>Membre</b>                          |
| 3. | <b>Mr Kazumi IIDA</b>     | <b>Membre</b>                          |
| 4. | <b>Mr Makoto IGARASHI</b> | <b>Membre</b>                          |
| 5. | <b>Mr Mitsuo IINUMA</b>   | <b>Membre</b>                          |
| 6. | <b>Mme Tomoko SENGOKU</b> | <b>Membre</b>                          |
| 7. | <b>Mr Yoshikazu OGINO</b> | <b>Membre</b>                          |

GR

W

ANNEXE 2. Liste des homologues par projet pilote

Projet Pilote	Site	Partie Japonaise	Partie gabonaise		
			Libreville	Province	Au site
1. Petits filets fixes	Port-Gentil	M. Kazumi IIDA	Comité de Coordination :	Dr. Mermoz ELLA	M. Serge MAKOMBE Mme. Georgette
2. Pêche de poissons demersaux	Port-Gentil	M. Kazumi IIDA	- GuyAnicet RERAMBYATH, DGA	Dr. Mermoz ELLA	M. Serge MAKOMBE Mme. Georgette
3. Micro-credit	Port-Gentil	M. Mitsuo IINUMA	- Jean de Dieu DOUMAMBILA, DPA	Dr. Mermoz ELLA	M. Alain Patrick PAMBO
	Omboué			ABOGHE	M. Ange NGOBOU
	Mayumba			M. Gustave MOUNDOUNGA	M. Roland TCHIKOMO
	Lambaréné			M. Pierre Aymar MOUNDANGHA	
	Oyem		- OGISO Tateharu,	M. J. F. Obame Mebame	
4. Pisciculture intégrée	Oyem	M. Makoto IGARASHI	- Armand MOUTENDY	M. Firmin Nicaise SANGAGOU MOU	
	Tchibanga		- Huguette BILOHO	M. Gustave MOUNDOUNGA	
5. Pisciculture en petites cages	Lambaréné	M. Makoto IGARASHI		M. Pierre Aymar MOUNDANGHA	
6. Valorisation du sans-norm	Lambaréné	M. Hiroyuki MATSUMOTO		Mme. Marika NGOVANGUE	
7. Gestion de ressources halieutiques	Kango	M. Hiroshi FUKAO		M. Julien NKIZOGHO	M. Julien NKIZOGHO
	Mayumba			M. Gustave MOUNDOUNGA	M. Roland TCHIKOMO

GAR

2



PROCES-VERBAL DES DISCUSSIONS SUR LE RAPPORT  
D'AVANCEMENT (2) DE L'ETUDE DE DEVELOPPEMENT  
« PLAN DIRECTEUR DE DEVELOPPEMENT INTEGRE DE LA PECHE  
ARTISANALE ET DE L'AQUACULTURE CONTINENTALE ( PDDI ) EN  
REPUBLIQUE GABONAISE »

Conformément au rapport initial de lancement du PDDI, l'équipe japonaise dirigée par Monsieur Yasuo ISHIMOTO (ci-après désigné "la Partie japonaise") a mené une étude en collaboration avec le Ministère de l'Economie Forestière, des Eaux, de la Pêche et de l'Aquaculture de la République gabonaise représenté par la Direction Générale des Pêches et de l'Aquaculture (DGPA, ci-après désignée "la Partie gabonaise"). La Partie japonaise a présenté et expliqué à la DGPA le contenu du deuxième rapport d'avancement de l'étude. La liste des participants est jointe en annexe 1. Les principaux sujets discutés et convenus par deux parties sont indiqués ci-dessous.

Libreville, le 25 novembre 2008

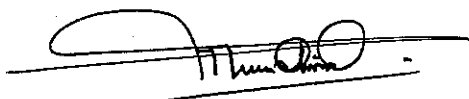

**Mr Dominique MOUELE**  
Directeur Général  
des Pêches et de l'Aquaculture  
Ministère de l'Economie Forestière,  
des Eaux, de la Pêche et de  
l'Aquaculture

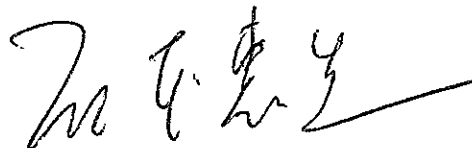

**Mr Yasuo ISHIMOTO**  
Chef d'Equipe d'Etude

## **1. Rapport d'avancement (2)**

La Partie japonaise a présenté à la Partie gabonaise le rapport d'avancement (2) relatif à l'Etude de développement « Plan directeur de développement intégré de la pêche artisanale et de l'aquaculture continentale en République gabonaise » le 25 novembre 2008, et lui a expliqué son contenu.

## **2. Discussions tenues**

Les principaux sujets discutés et convenus par les deux parties sont comme suit :

- (1) Les deux parties se sont accordées sur l'avancement de l'étude en cours, y compris les résultats de chaque projet pilote détaillés dans ledit rapport.
- (2) La Partie gabonaise s'est engagée à examiner attentivement ledit rapport et à présenter les commentaires à la Partie japonaise dans les quinze (15) jours.
- (3) La Partie japonaise s'est engagée à rédiger le rapport final intérimaire en tenant compte des commentaires de la Partie gabonaise et à le présenter début février 2009.
- (4) La Partie gabonaise s'est engagée à examiner attentivement les propositions faites sur le Plan directeur intérimaire et à faire part de ses éventuels commentaires et modifications à la Partie japonaise par l'intermédiaire des messages électroniques avant le 20 décembre 2008.

## **3. La quatrième phase de l'étude sur place**

- (1) La troisième étude sur place (deuxième moitié) a pris fin le 25 novembre 2008, et la quatrième étude sur place démarrera le 5 février 2009. Les deux parties ont confirmé que les activités principales au cours de la quatrième phase de l'étude sur place comprendront i) l'explication et la discussion du contenu du rapport final intérimaire et ii) l'organisation d'un séminaire.
- (2) La Partie japonaise a sollicité de la Partie gabonaise la mise à la disposition d'un bureau équipé en tables et chaises, ainsi qu'en accès internet au sein du Ministère pour que l'équipe japonaise, soit 3 membres, puisse travailler pendant ladite étude. Et la Partie gabonaise s'est engagée à faire le nécessaire avant leur arrivée.



#### **4. Séminaire**

Un séminaire sera organisé par les deux parties le 12 février 2009. Le projet du programme de ce séminaire se trouve dans l'Annexe 2. La Partie gabonaise s'est engagée à se charger de la préparation de ce séminaire, telle que l'invitation des organisations concernées, la fourniture du matériel nécessaire et les autres arrangements requis avant le vendredi 30 janvier 2009.

#### **5. Projets pilotes et leur poursuite**

- (1) Les deux parties gabonaise et japonaise ont hautement apprécié les résultats des projets pilotes.
- (2) La Partie gabonaise s'est engagée, vis à vis de la Partie japonaise, à poursuivre ces projets et à entreprendre des démarches nécessaires pour l'obtention d'un budget nécessaire à la poursuite des projets pilotes en 2009.
- (3) D'autre part, la Partie japonaise a demandé à la partie gabonaise d'instaurer des comités de gestion selon les projets dans les sites concernés. La Partie gabonaise s'est engagée à le faire dans les meilleurs délais.

- / -

*Zu*

*d.*

**ANNEXE 1 : Liste de présences**

**Partie gabonaise**

1. **M. Dominique MOUELE, Directeur Général**
2. **Dr. Guy Anicet RERAMBYATH, Directeur Général Adjoint**
3. **Dr. Christian NGWE ASSOUMOU, Directeur de la Réglementation, Contrôle et Surveillance**
4. **M. Jean de Dieu DOUMAMBILA, Directeur des Pêches Artisanales**
5. **M. Armand MOUTENDY, Chef d'Inspection Provinciale de l'Estuaire**
6. **M. Yves Henri Romuald BALLA, Chargé d'Etudes SQIS/DRCS-DGPA**

**Partie japonaise**

1. **M. Yasuo ISHIMOTO, Chef d'Equipe d'étude japonaise**
2. **Mlle Tomoko SENGOKU, Membre**
3. **M. Katsunari HARADA, Représentant résident de la JICA**



## ANNEX 2. Programme de seminaire sur le Plan directeur de développement intégré de la pêche artisanale et de l'aquaculture continentale (PDDI)

Date : le jeudi 12 février 2009, 09h00 – 17h30

Lieu : Salon OYEM de l'Hotel LAICO Okoume Palace, Libreville

Heures	Contenu	Présenté par	Langue	
			Exposé	Traduction
09:00 - 09:10	Mot d'ouverture et Présentation des participants	Directeur général des pêches et de l'aquaculture	français	-
09:10 - 09:20	Allocution du Ministre	S.E. M. Emile DOUMBA	français	-
09:20 - 09:30	Allocution de l'Ambassadeur du Japon	S.E. M. KATO Motoi	français	-
09:30 - 09:40	Allocution du Chef d'équipe d'étude	M. ISHIMOTO Yasuo, chef d'équipe	français	-
09:45 - 10:25	Présentation sur la coopération japonaise (10 min) Présentation du contenu du Plan Directeur (30 min) 1. Aperçu de l'Etude de développement 2. Potentiel de développement et obstacles 3. Cadre de développement (objectifs, stratégies et approches) 4. Concept de développement par région 5. Concept de développement sectoriel	Directeur général adjoint des pêches et de l'aquaculture	français	-
10:25 - 10:45	(Pause-café)			
10:45 - 11:00	Projection de video sur les activités des projets pilotes		français	
11:00 - 12:30	Présentation des plans de développement sectoriel (1) Micro-crédit (2) Pêche artisanale côtière (3) Gestion des ressources halieutiques (4) Pêche continentale et Pisciculture continentale (5) Transformation et distribution (6) Ressources humaines	Directeur des pêches artisanales  Directeur de l'aquaculture	français	-
12:30 - 14:00	(Buffet et dégustation)			
14:00 - 16:00	Groupes de travail : 1. Augmentation du revenu des pêcheurs (micro-crédit, pisciculture intégrée, et pisciculture en cage) 2. Gestion de ressources halieutiques  3. Augmentation de la production de la pêche artisanale (filet fixe et pêche côtière)	(Président) Directeur de l'aquaculture  Chef d'inspection provinciale de l'Estuaire Directeur des pêches artisanales	français	-
16:00 - 16:30	Présentation des résultats des groupes de travail	Chaque président des groupes de travail	français	
16:30 - 17:30	Questions - réponses	Tous les participants	français japonais	japonais français
17:30	Mot de clôture	Directeur général des pêches et de l'aquaculture	français	-

M

*(Signature)*

**Participants:**

**(Bailleurs de fonds à inviter: environ 15 personnes)**

Agence Française de Développement (AFD), Banque Africaine de Développement (BAD), Banque Mondiale (BM), Communauté Economique des Etats de l'Afrique Centrale (CEEAC), Comité Régional des Pêches du Golfe de Guinée (COREP), Organisation des Nations Unies pour l'Alimentation et l'Agriculture (FAO), Fonds International de Développement Agricole (FIDA), Programme des Nations Unies pour le Développement (PNUD), Organisation des Nations Unies pour la Lutte contre le VIH/Sida (ONUSIDA), Union Européenne (UE), Fonds Mondial pour la Nature (WWF)

**(Participants: environ 45 personnes)**

DGPA (15), Primature (1), Ministère des Affaires Etrangères (1), Ministère des Finances et de l'Economie (1), Ministère de la Planification (1), Ministère de l'Agriculture (1), IGAD (1), ONADER (1), IRAF (1), Perenco S.A.(1), BGD (1), PSPA (3), FODEX (1), World Promus (1) Estuaire (3), Ogooué-Maritime (3), Moyen-Ogooué (3), Woleu-Ntem (3), Nyanga (3)

**(Partie Japonais: environ 10 personnes)**

Ambassade du Japon (2), JICA/JOCV (4), Projet OFCF (1), Equipe d'étude (3)

Total 70 participants

**PROGRAMME DE LA QUATRIEME ETUDE SUR PLACE (Ishimoto, Fukao et Sengoku)**

le mercredi 4 fév.	Départ du Japon
le jeudi 5 fév.	Arrivée à LBV
le vendredi 6 fév.	Visite de courtoisie à la DGPA et à l'Ambassade du Japon Présentation du rapport final (proposition) à la DGPA
le samedi 7 fév.	Port-Gentil
le dimanche 8 fév.	idem
le lundi 9 fév.	Lambaréné / Kango
le mardi 10 fév.	idem
le mercredi 11 fév.	Préparation pour le séminaire
le jeudi 12 fév.	Séminaire
le vendredi 13 fév.	Signature du P/V., départ de LBV
le samedi 14 fév.	Arrivée et départ de Paris
le dimanche 15 fév.	Arrivée au Japon

*Zu*

*[Signature]*

PROCES-VERBAL DES DISCUSSIONS  
SUR DU PROJET DU RAPPORT FINAL DE L'ETUDE DE  
DEVELOPPEMENT « PLAN DIRECTEUR DE DEVELOPPEMENT  
INTEGRE DE LA PECHE ARTISANALE ET DE L'AQUACULTURE  
CONTINENTALE EN REPUBLIQUE GABONAISE »

---

Conformément au rapport de commencement de la susdite étude, l'équipe d'étude japonaise dirigée par Monsieur Yasuo ISHIMOTO (ci-après désigné "la partie japonaise") a mené une étude en collaboration avec le Ministère de l'Economie Forestière, des Eaux, de la Pêche et de l'Aquaculture de la République gabonaise représenté par la Direction Générale des Pêches et de l'Aquaculture (DGPA, ci-après désignée "la partie gabonaise") depuis avril 2007. A l'issue de cette quatrième étude, la partie japonaise a expliqué le contenu du projet du Rapport final et l'a discuté avec la DGPA.

La liste des participants est jointe en annexe 1.

Les principaux sujets discutés et convenus par les deux parties sont indiqués ci-dessous.

Libreville, le 22 Mai 2009

□□

**Dr. Guy Anicet RERAMBYATH**  
Directeur Général Adjoint  
des Pêches et de l'Aquaculture  
Ministère de l'Economie Forestière,  
des Eaux, de la Pêche et de  
l'Aquaculture

**Mr Yasuo ISHIMOTO**  
Chef d'Equipe d'Etude

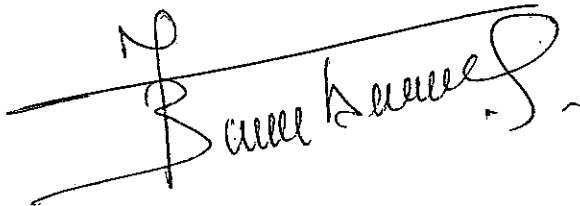
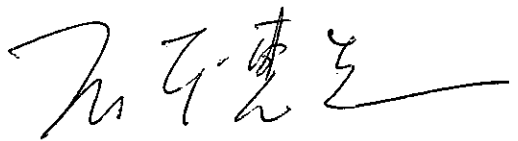

1. La partie japonaise a présenté à la partie gabonaise le projet du rapport final relatif à l'Etude de développement « Plan directeur de développement intégré de la pêche artisanale et de l'aquaculture continentale en République gabonaise » à la fin de janvier 2009. La partie gabonaise s'est engagée à examiner attentivement ledit rapport et à présenter ses commentaires à la partie japonaise à la fin de mars 2009.

2. Les principaux sujets discutés et convenus par les deux parties sont comme suit :

2.1 Les deux parties se sont accordées sur les résultats de l'étude, y compris les résultats de chaque projet pilote et le contenu du plan directeur détaillés dans ledit rapport.

2.2 La partie japonaise a présenté les modifications apportées dans ledit rapport à la suite des commentaires données par la partie gabonaise et cette dernière les a approuvées. La partie gabonaise s'est engagée à présenter ses derniers commentaires avant le 29 mai 2009.

2.3 La partie japonaise s'est engagée à rédiger le rapport final en tenant compte de nouveaux commentaires de la partie gabonaise et à le présenter à JICA Tokyo. Ledit rapport sera ensuite remis à la partie gabonaise par l'intermédiaire du Bureau de représentation de la JICA au Gabon.

3. Un séminaire, coorganisé par les parties japonaise et gabonaise les 19 et 20 mai 2009, a permis de faire connaître aux bailleurs de fonds, ainsi qu'à de nombreux acteurs les résultats issus de cette Etude de développement.

4. Les matériels et équipements, acquis et utilisés par la partie japonaise pour le compte de cette Etude, ont été livrés officiellement à la partie gabonaise le 22 mai 2009. La partie gabonaise s'est engagée à la bonne gestion et à la mise en valeur de ces matériels et équipements en vue de la poursuite des projets pilotes et de l'exécution du Plan directeur.





**ANNEXE 1 : Liste de présences**

**Partie gabonaise**

<b>Dr. Guy Anicet RERAMBYATH</b>	<b>Directeur Général Adjoint - DGPA</b>
<b>Dr. Gilles Aurélien BOUPANA MAPEYI</b>	<b>Directeur de l'Aquaculture – DGPA</b>
<b>M. Jean de Dieu DOUMAMBILLA</b>	<b>Directeur des Pêches Artisanales -DGPA</b>
<b>Dr. Jean AMPARI</b>	<b>Directeur de la Pêche Industrielle-DGPA</b>
<b>M. Tateharu OGISO</b>	<b>Conseiller Technique - JICA</b>

**Partie japonaise**

<b>M. Yasuo ISHIMOTO</b>	<b>Chef d'équipe japonaise</b>
<b>M. Hiroshi FUKAO</b>	<b>Expert en l'économie de pêche et la gestion des ressources (Chef Adjoint d'équipe)</b>
<b>Mlle Tomoko SENGOKU</b>	<b>Interprète</b>
<b><u>M. Katsunari HARADA</u></b>	<b><u>Représentant Résident du Bureau JICA/JOCV</u></b>



**MINUTES OF MEETING  
ON  
THE DRAFT FINAL REPORT  
OF  
THE MASTER PLAN OF INTEGRATED DEVELOPMENT OF  
SMALL-SCALE FISHERY AND INLAND AQUACULTURE  
IN  
THE REPUBLIC OF GABON**

In accordance with the Inception Report for the above-mentioned study, the Japanese Study Team headed by Mr. Yasuo ISHIMOTO (hereinafter referred as "Japanese side") has led the study in collaboration with the Ministry of Forest Economy, Waters, Fishery and Aquaculture represented by the Directorate General of Fisheries and Aquaculture (DGPA), hereinafter referred as "Gabonese side") since April 2007. As a result of this forth study, the Japanese side has explained the contents of the Draft Final Report and has discussed with the DGPA.

The list of participants is attached in Annex 1.

The principal subjects discussed and decided by both sides are indicated hereinafter.

Libreville, May 22, 2009



**Dr Anicet RERAMBYATH**  
Deputy Director General  
of Fisheries and Aquaculture  
Ministry of Forest Economy, Waters,  
Fishery and Aquaculture

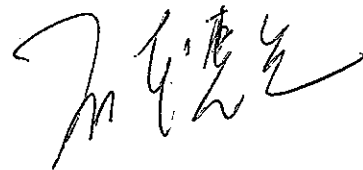

**Mr Yasuo ISHIMOTO**  
Team Leader

1. The Japanese side has submitted to the Gabonese side the Draft Final Report concerning to the Development Study on the Master Plan of Integrated Development of Small-Scale Fishery and Inland Aquaculture in the Republic of Gabon at the end of January 2009. The Gabonese side examined the said report and presented the comments to the Japanese side at the end of March 2009.
2. The principal subjects discussed and decided by both sides are as follows:
  - 2.1 Both sides have agreed to the Study results including the results of each pilot project and the contents of master plan detailed in the said report.
  - 2.2 The Japanese side explained the contents of the said report modified based on the comments from the Gabonese side, and the Gabonese side accepted the modified contents. The Gabonese side promised to send the final comments if any to the Japanese side by May29, 2009.
  - 2.3 The Japanese side will prepare the Final Report considering the further comments of Gabonese side if any and will submit it to JICA Tokyo. The Final Report will be transferred to the Gabonese side through JICA Gabon Office thereafter.
3. The Seminar was held on May 19 - 20, 2009 under the cooperation of both Japanese and Gabonese sides, and the results of the development study were widely publicized to the respective donors and many persons concerned.
4. The equipments procured and utilized by the Japanese side under the development study were officially delivered to the Gabonese side on May 22, 2009. The Gabonese side has promised to the Japanese side to adequately maintain and effectively use the equipments for continuation of the pilot projects and the implementation of the Master Plan.

List of participants

Gabonese side

Dr. Guy Anicet RERAMBYATH	Deputy Director General - DGPA
Dr. Gilles Aurélien BOUPANA MAPEYI	Director of Aquaculture – DGPA
Mr. Jean de Dieu DOUMAMBILLA	Director of Artisanal Fishery - DGPA
Dr. Jean AMPARI	Director of Industrial Fishery- DGPA
Mr. Tateharu OGISO	Technical Advisor - JICA

Japanese side

Mr. Yasuo Ishimoto	Chief of Study Team
Mr. Hiroshi Fukao	Fishery Economy / Resource Management Specialist
Ms. Tomoko Sengoku	Interpreter
Mr. Katsunari Harada	Resident Representative of JICA/JOCV Gabon Office