

8-1 橋梁サイト調査結果

The Project for Improvement of Rural Bridges
in Northern Mountainous Provinces

Surveyor: KONNO

Bridge		Coordination : X=21°33.734' Y=103°41.246' Elv.= 318m		
Number	Name	Province	Date	Weather
1	Ban Khoang	Son La	2006/Mar./08	Fine

Rough Road Network Sketch:

Population : in the forward of the bridge. 800
Household : in the forward of the bridge. 220

Should write down road network which are NH, PR and D with the Number, on this sheet.

- (Ps) Primary School:1
- (Mi) Middle School:1
- (Sn) Senior High School:1
- (Hs) Hospital:1(clinic)
- (Mk) Market:1
- (Bd) Post Office:1

500m 先
45km 先
400m 先
村の中

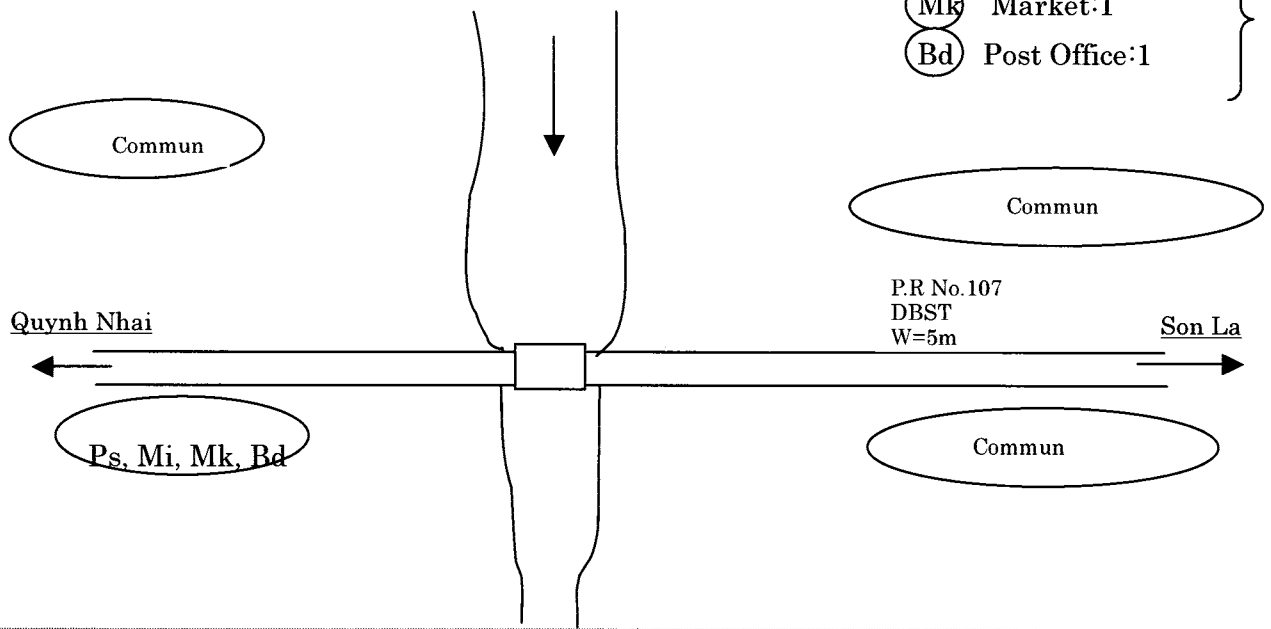

Memorandum

A. 橋梁の手前の ;

道路状況(運搬経路など) :

良好な舗装道路だが曲線多し (最小 5m 程度、W=4m 程度)。

町/村状況(社会生活上)

水田、キャッサバで生計。

橋梁部写真

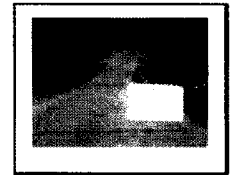

B. 橋梁の先 ;

道路状況(運搬経路など) :

良好な舗装道路 (W=4m 程度)。

町/村状況(社会生活上)

水田、キャッサバで生計。

生活状況写真

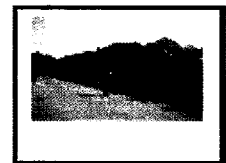

C. その他

先にある Da 川まで視察 (約 25km 先)。50 台/日 (フェリボート)。4 月~8 月は雨季で運休。DOT が管理。現在、橋の施工中 (by MOD)。近い将来は下流のダム建設により、集落は埋没する。住民への説明はすでに終了済み。現在、橋の施工中 (by MOD)。(橋長 : 18m FS 通り)

The Project for Improvement of Rural Bridges
in Northern Mountainous Provinces

Surveyor: KONNO

Bridge		Coordination : X=21°02.775' Y=104°20.106' Elv.= 261m		
Number	Name	Province	Date	Weather
2	Ban Sai	Son La	2006/Mar./07	Fine

Rough Road Network Sketch:

Population : in the forward of the bridge. 1,500

Household : in the forward of the bridge. 242

Should write down road network which are NH, PR and D with the Number, on this sheet.

- (Ps) Primary School:2
- (Mi) Middle School:
- (Sn) Senior High School:
- (Hs) Hospital:1(clinic):0
- (Mk) Market:0
- (Bd) Post Office:0

9km
forward
on NH

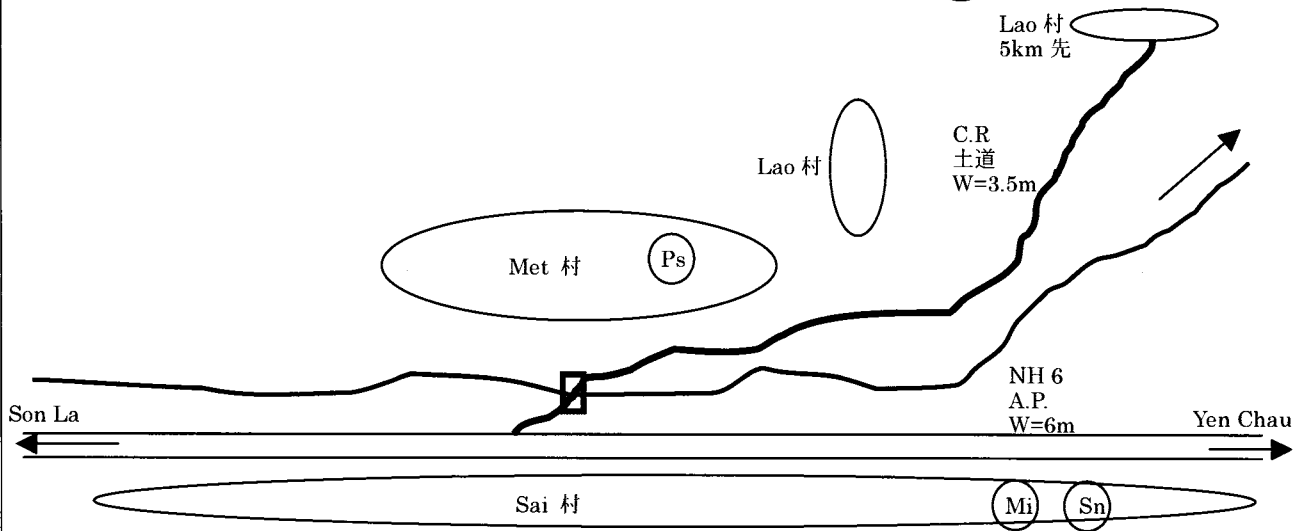

Memorandum

A. 橋梁の手前の ;
道路状況(運搬経路など) :
NH6 からの分岐でやや悪路な土道。W=4.0m 程度。
町/村状況(社会生活上)
NH6 沿いに民家が点在し、主として水田、トウモロコシで生計。

橋梁部写真

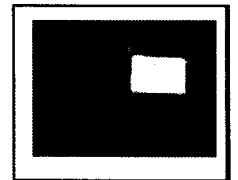

B. 橋梁の先 ;
道路状況(運搬経路など) :
土道であり、W=3.5m 程度。Son La 省の District road として今後改修計画
町/村状況(社会生活上)
民家や集落が点在し、主として水田、トウモロコシで生計。

生活状況写真



C. その他
水田の土地収用や補償費については、すでに住民に説明が行われており、理解を得られている。
実際の土地収用面積や補償費の支払いは、詳細図ができあがってから開始する。
(橋長 : 42m FS 通り)

The Project for Improvement of Rural Bridges
in Northern Mountainous Provinces

Surveyor: KONNO

Bridge		Coordination : X=21°02.394' Y=104°18.143' Elv.= 286m		
Number	Name	Province	Date	Weather
3	Ban Tum	Son La	2006/Mar./07	Fine

Rough Road Network Sketch:

Population : in the forward of the bridge. 2,870 _____

Household : in the forward of the bridge. 571 _____

Should write down road network which are NH,PR and D with the Number, on this sheet.

- (Ps) Primary School:1
- (Mi) Middle School:1
- (Sn) Senior High School:0
- (Hs) Hospital:1 (Clinic)
- (Mk) Market:0
- (Bd) Post Office:0

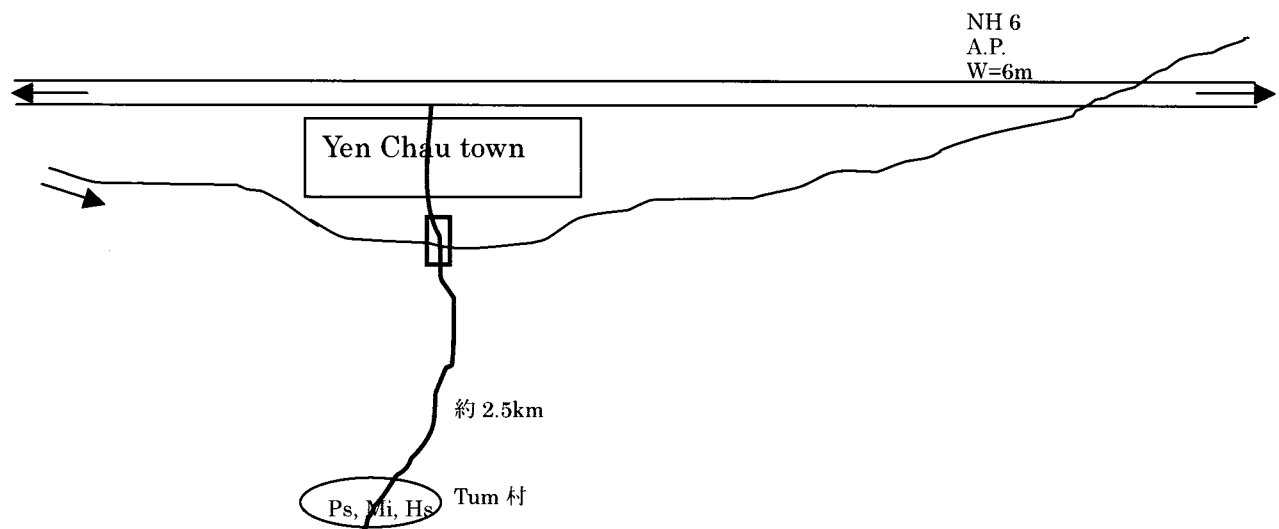

Memorandum

A. 橋梁の手前の ;

道路状況(運搬経路など) :

NH6 から約 1km の位置。土道 W=4m 程度。大きな落差でトレーラ無理。

町/村状況(社会生活上)

Yen Chau の町があり、にぎやか。農村部は主として水田で生計。

橋梁部写真

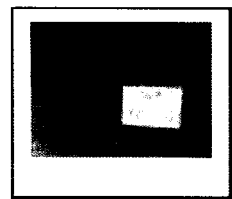

B. 橋梁の先 ;

道路状況(運搬経路など) :

土道 W=4m 程度。最急勾配は 15%強。上流部 (60m) に自動車道路あり。

町/村状況(社会生活上)

集落が山奥まであり、主としてトウモロコシ畑で生計。

生活状況写真



C. その他

水田の土地収用や補償費については、すでに住民に説明が行われており、理解を得られている。実際の土地収用面積や補償費の支払いは、詳細図ができあがってから開始する。

(橋長 : 60m FS 通り)

The Project for Improvement of Rural Bridges
in Northern Mountainous Provinces

Surveyor: KONNO

Bridge		Coordination : X=20°50.068' Y=104°49.154' Elv.= 418m		
Number	Name	Province	Date	Weather
4	Na Do	Son La	2006/03/06	Cloudy

Rough Road Network Sketch:

Population : in the forward of the bridge. 1,500

Household : in the forward of the bridge. 300

Should write down road network which are NH,PR and D with the Number, on this sheet.

- (Ps) Primary School: } 500m 先に
- (Mi) Middle School: } 小中兼用校
- () Senior High School:1 } 15km 先
- (Hs) Hospital:1(clinic)
- (Mk) Market:0
- (Bd) Post Office:1

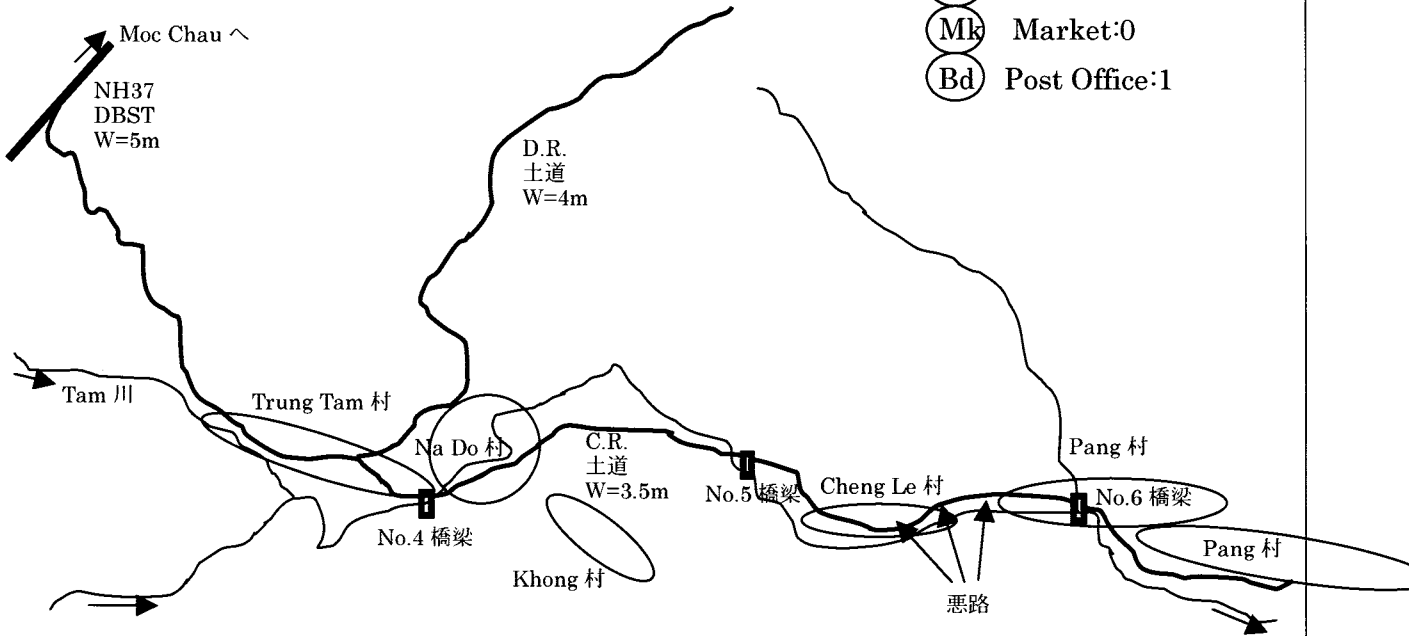

Memorandum

A. 橋梁の手前の ;
 道路状況(運搬経路など) :
 NH6 からの分岐でDBSTおよび良好な土道。W=4.0m 程度。
 町/村状況(社会生活上)
 奥に2つの集落があり、主として水田、トウモロコシ、茶の生産で生計。

橋梁部写真

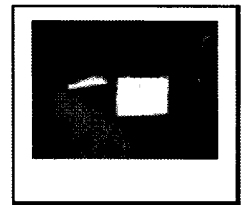

B. 橋梁の先 ;
 道路状況(運搬経路など) :
 No.5 に続く土道であり、比較的良好。W=4.0 程度。
 町/村状況(社会生活上)
 民家や集落が点在し、主として水田、トウモロコシ、茶の生産で生計。

生活状況写真

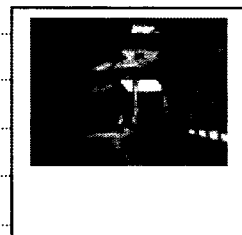

C. その他
 人道吊橋は洪水時期 (6月末~9月末) でも利用可能。
 A 1 側に水田用水路あり。公共施設 (学校含む) は7km 先の Muong Men の集落にある。
 (橋長 : 36m FS 通り)

The Project for Improvement of Rural Bridges
in Northern Mountainous Provinces

Surveyor: KONNO

Bridge		Coordination : X=20□50.612' Y=104□50.169' Elv.= 366m		
Number	Name	Province	Date	Weather
5	Na Tra	Son La	2006/Mar./06	Cloudy

Rough Road Network Sketch:

Population : in the forward of the bridge. 360

Household : in the forward of the bridge. 60

Should write down road network which are NH,PR and D with the Number, on this sheet.

- (Ps) Primary School:0
- (Mi) Middle School:0
- (Sn) Senior High School:0
- (Hs) Hospital:0
- (Mk) Market:0
- (Bd) Post Office:0

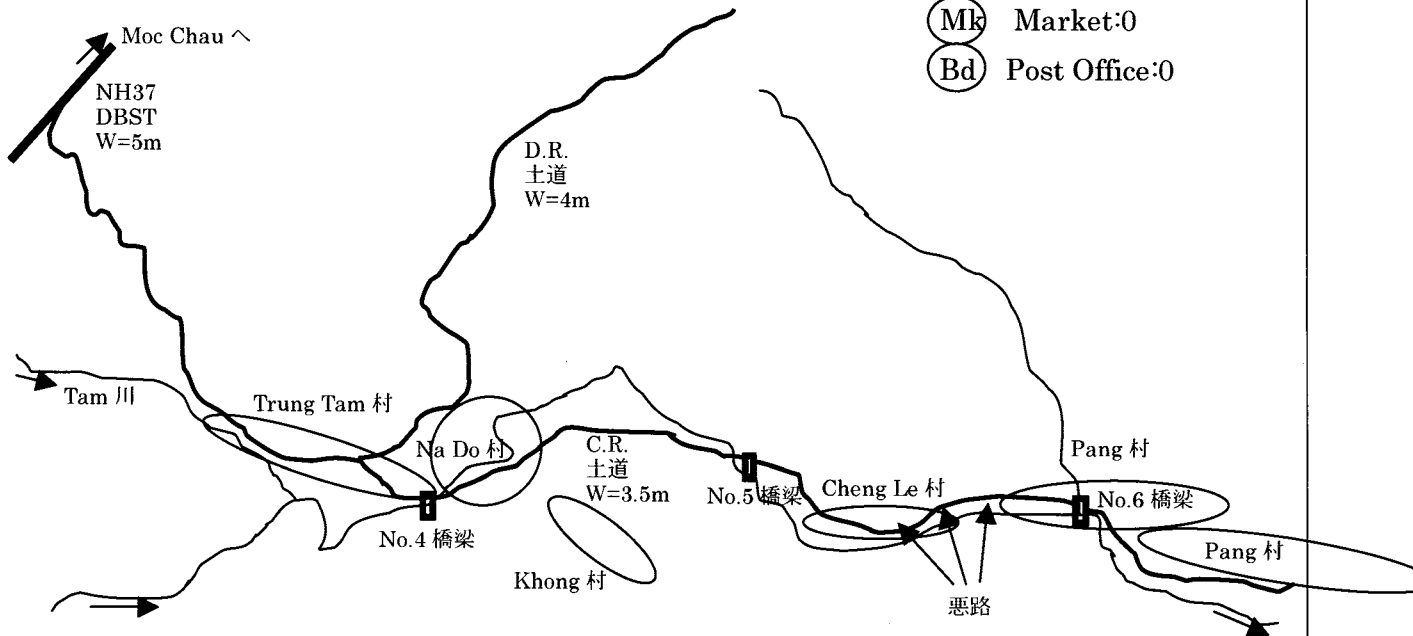

Memorandum

- A. 橋梁の手前の ;
 道路状況(運搬経路など) :
 No.4 橋梁から続く土道で、比較的良好。W=4.0m 程度。
 町/村状況(社会生活上)
 民家が点在し、主として水田、トウモロコシ、茶の生産で生計。
- B. 橋梁の先 :
 道路状況(運搬経路など) :
 No.6 に続く土道であり、途中3カ所の悪路あり。要改修。W=4.0 程度。
 町/村状況(社会生活上)
 民家が点在し、主として水田、トウモロコシ、茶の生産で生計。
- C. その他
 公共施設(学校含む)は7km先の Muong Men の集落にある。
 (橋長 : 48m FS 通り)

橋梁部写真

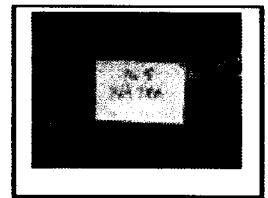

生活状況写真

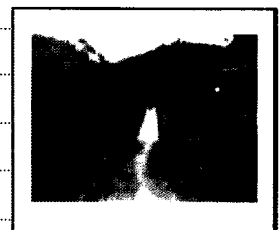

The Project for Improvement of Rural Bridges
in Northern Mountainous Provinces

Surveyor: KONNO

Bridge		Coordination : X=20°50.445' Y=104°52.048' Elv.= 246m		
Number	Name	Province	Date	Weather
6	Ban Pang	Son La	2006/Mar./06	Cloudy

Rough Road Network Sketch:

Population : in the forward of the bridge. 300

Household : in the forward of the bridge. 50

Should write down road network which are NH,PR and D with the Number, on this sheet.

- (Ps) Primary School:1
- (Mi) Middle School:1
- (Sn) Senior High School:1
- (Hs) Hospital:1
- (Mk) Market:0
- (Bd) Post Office:1

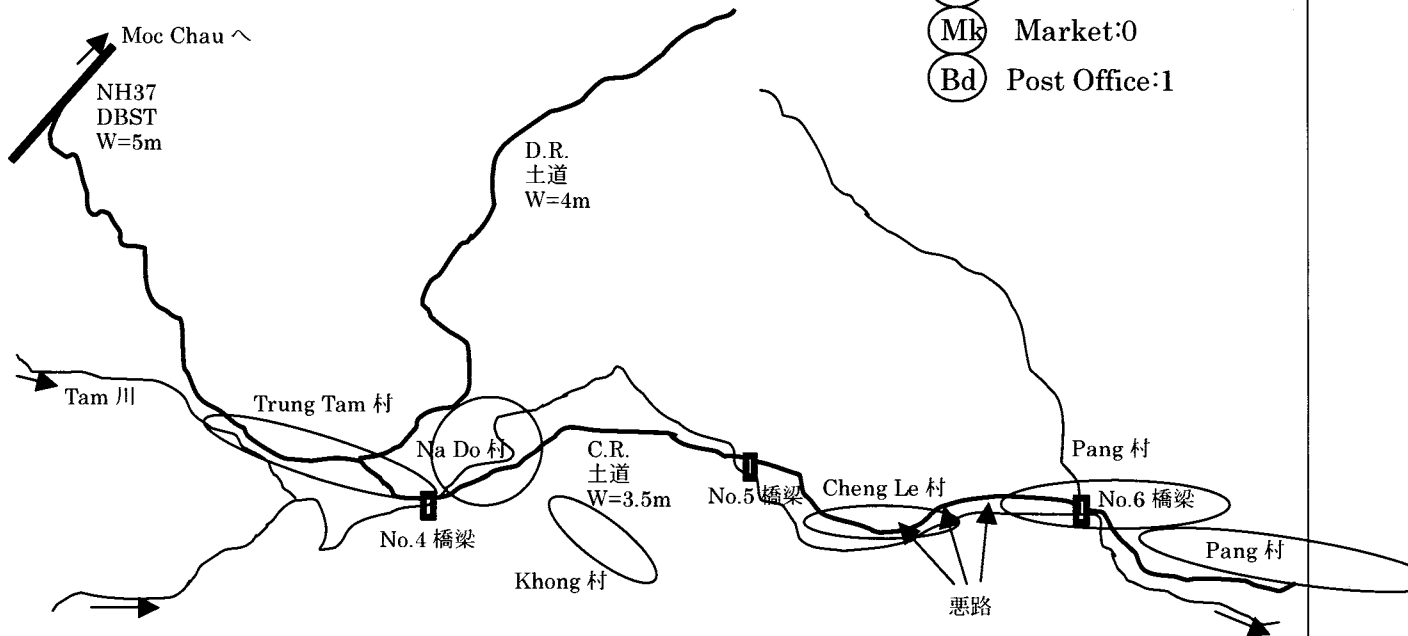

Memorandum

A. 橋梁の手前の :

道路状況(運搬経路など) :

No.5 橋梁から続く土道で、3カ所ほど悪路あり。要改修。W=4.0m 程度。

町/村状況(社会生活上)

民家が点在し、主として水田、トウモロコシ、茶の生産で生計。

橋梁部写真

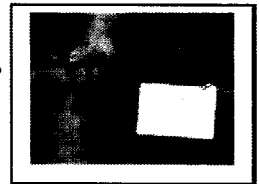

B. 橋梁の先 :

道路状況(運搬経路など) :

7km 先の集落に続く土道であり、比較的良好。W=4.0 程度。

町/村状況(社会生活上)

民家が点在し、主として水田、トウモロコシ、茶の生産で生計。

生活状況写真



C. その他

公共施設(学校含む)は7km 先の Muong Men の集落にある。

(橋長 : 28m 地形、洪水位面等から FS より 10m 短い)

The Project for Improvement of Rural Bridges
in Northern Mountainous Provinces

Surveyor: KONNO

Bridge		Coordination : X=21□19.288' Y=103□14.447' Elv.= 639m		
Number	Name	Province	Date	Weather
7	Na Phat	Dien Bien	2006/Mar./10	Fine

Rough Road Network Sketch:

Population : in the forward of the bridge. 1,200

Household : in the forward of the bridge. 200

Should write down road network which are NH,PR and D with the Number, on this sheet.

- (Ps) Primary School:1
- (Mi) Middle School:1
- (Sn) Senior High School:1 (Na Son)
- (Hs) Hospital:1 (Clinic)
- (Mk) Market:1 (Na Son)
- (Bd) Post Office:1 (Na Son)

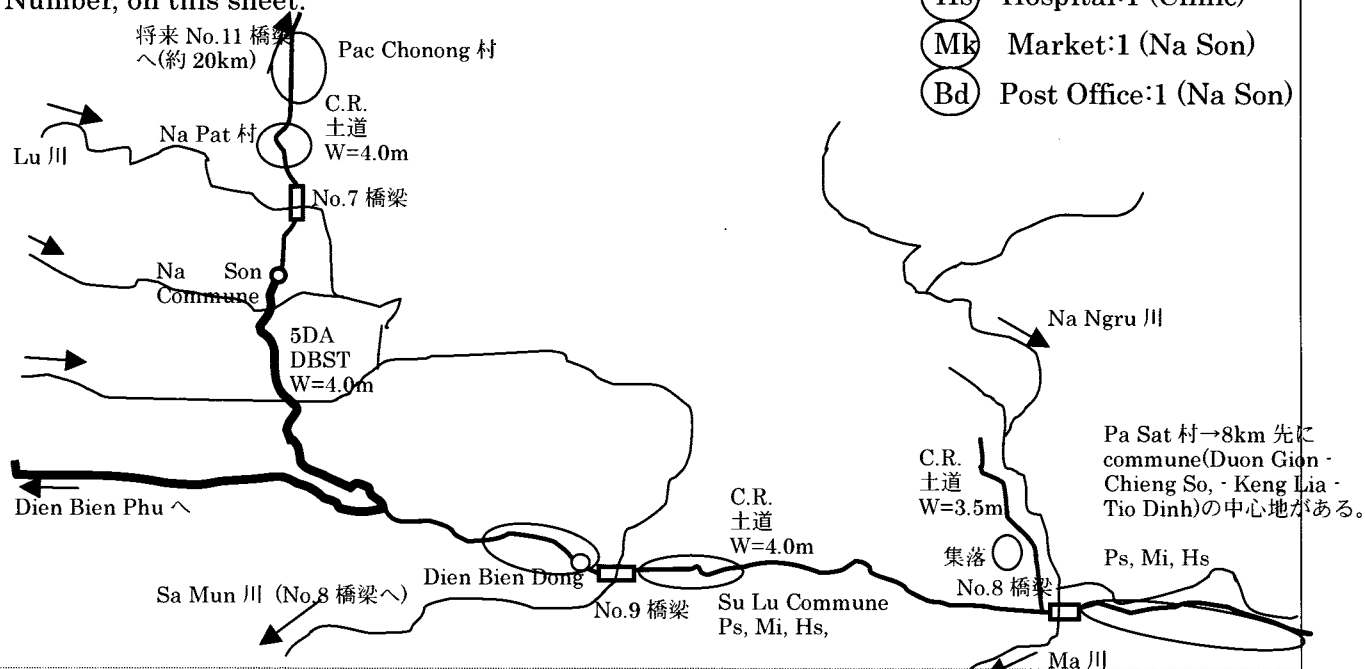

Memorandum

A. 橋梁の手前の ;

道路状況(運搬経路など) :

Na Son から土道でありあまり良くない。W=4.0m 程度。

町/村状況(社会生活上)

集落、民家が点在し、水田、トウモロコシで生計 (水牛は売用と食用)。

橋梁部写真

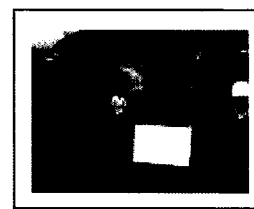

B. 橋梁の先 ;

道路状況(運搬経路など) :

先の道は集落に続く土道で、W=4.0 程度。急坂(10%強)、曲線多し(3-5m)。

町/村状況(社会生活上)

集落、民家が点在し、水田、トウモロコシで生計 (水牛は売用と食用)。

生活状況写真



C. その他

現吊橋は 2002 年完成。それまでは、川を渡っていた。ギヤベオン(パイプ入り)で
で土工事中 (橋長 : 45m 地形、洪水位面等から FS より 17m 短い)

The Project for Improvement of Rural Bridges
in Northern Mountainous Provinces

Surveyor: KONNO

Bridge		Coordination : X=21°14.315' Y=103°18.920' Elv.= 486m (A2)		
Number	Name	Province	Date	Weather
8	Pa Bat	Dien Bien	2006/Mar./10	Fine

Rough Road Network Sketch:

Population : in the forward of the bridge. 650

Household : in the forward of the bridge. 200

Should write down road network which are NH,PR and D with the Number, on this sheet.

ここ Muong Luon 集落から 8km 先に集落の中心がある。

- (Ps) Primary School:1
- (Mi) Middle School:1(8km 先)
- (Sn) Senior High School:1(8km 先)
- (Hs) Hospital:1 (Clinic : 8km 先)
- (Mk) Market:0
- (Bd) Post Office:1(4km 先)

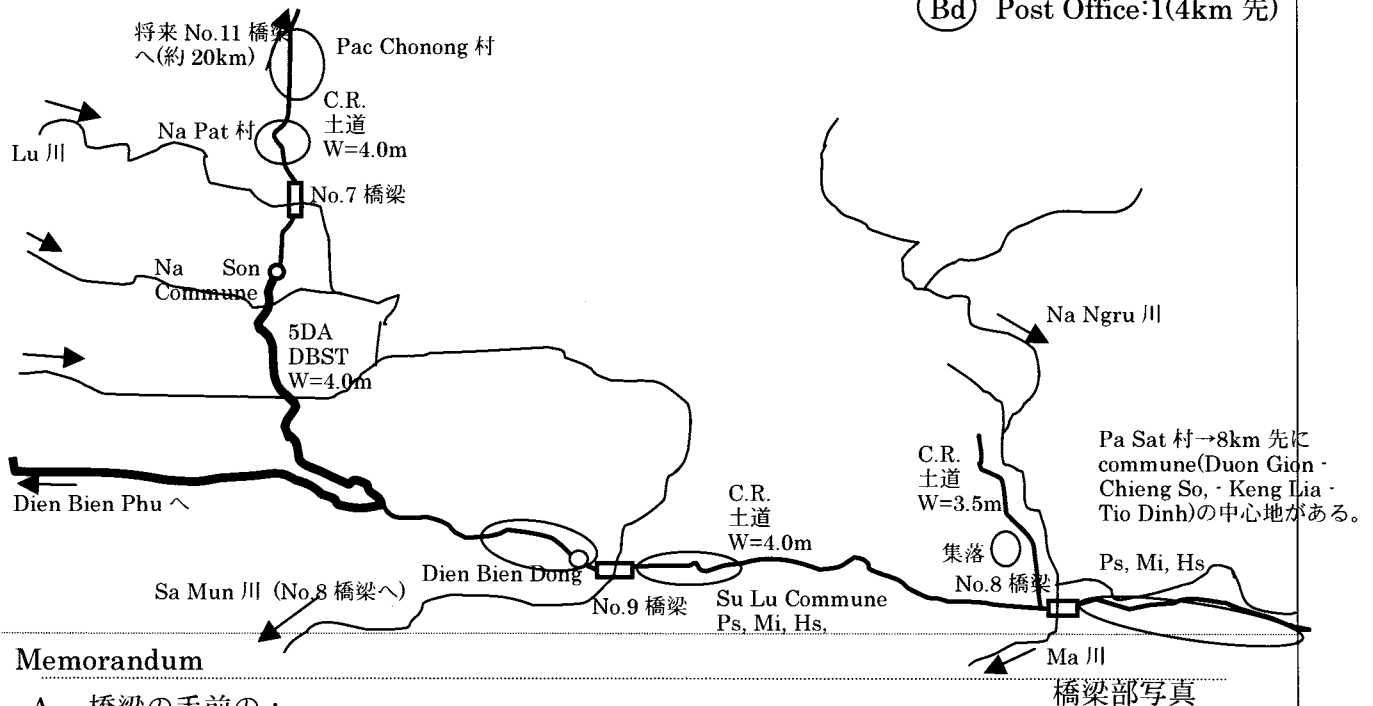

Memorandum

A. 橋梁の手前の ;

道路状況(運搬経路など) :

No.9 からの土道でありあまり良くない。W=4.0m 程度。曲線、急坂、要改修。

町/村状況(社会生活上)

集落、民家が点在し(53 家族、300 人強)、水田、トウモロコシで生計。

橋梁部写真



B. 橋梁の先 :

道路状況(運搬経路など) :

先の道は集落に続く土道で、W=4.0 程度。雨期でも利用可。

町/村状況(社会生活上)

集落、民家が点在し(5つの集落)、水田、トウモロコシで生計。

生活状況写真



C. その他

現吊橋は 10t までの車両は通過可能であり、米など Dien Bien Phu へ夜通し出荷しているようである。(橋長 : 93m、FS とほぼ同じ(90m))

The Project for Improvement of Rural Bridges
in Northern Mountainous Provinces

Surveyor: KONNO

Bridge		Coordination : X=21□15.283' Y=103□15.107' Elv.= 576m		
Number	Name	Province	Date	Weather
9	Su lu	Dien Bien	2006/Mar./10	Fine

Rough Road Network Sketch:

Population : in the forward of the bridge. 750

Household : in the forward of the bridge. 150

Should write down road network which are NH,PR and D with the Number, on this sheet.

- (Ps) Primary School:1
- (Mi) Middle School:1
- (Sn) Senior High School:1
- (Hs) Hospital:1
- (Mk) Market:1
- (Bd) Post Office:1

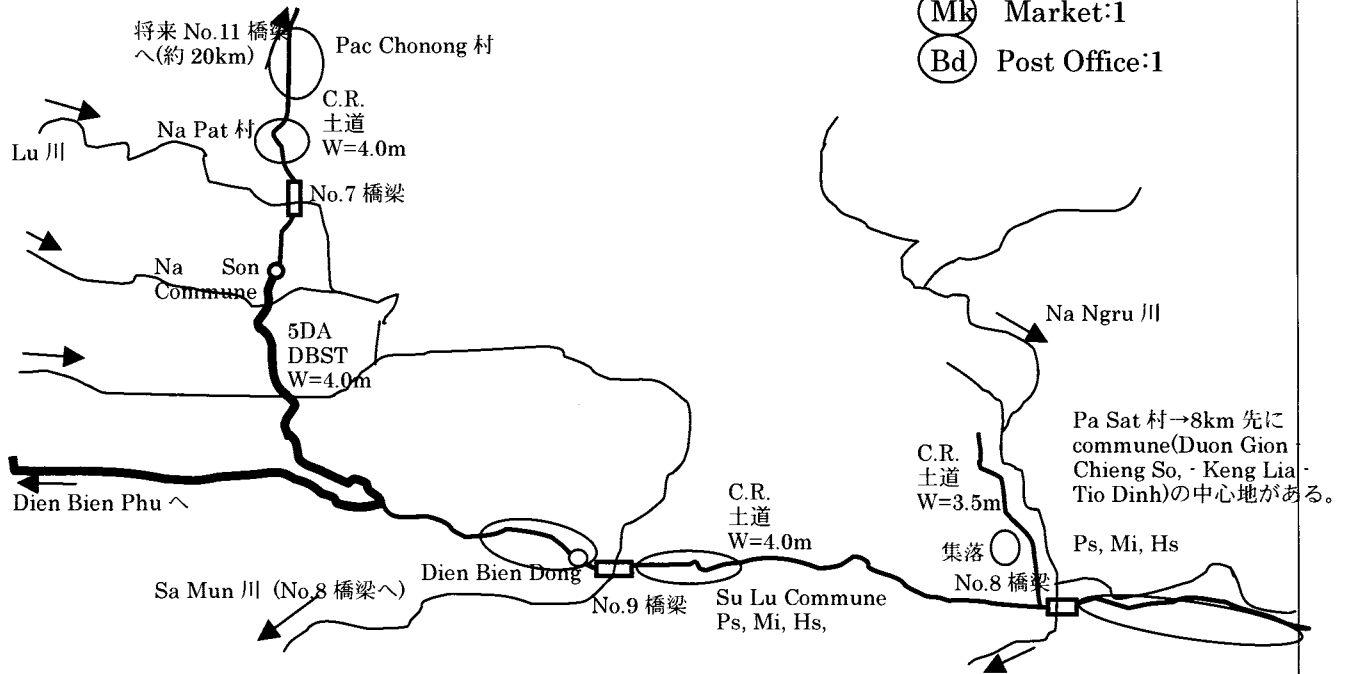

(A2 X=21□15.234' Y=103□15.184' Elv.= 634m)

Memorandum

A. 橋梁の手前の ;
 道路状況(運搬経路など) :
 Dien Bien Dung から土道であり良くない。W=4.0m 程度。曲線、急坂
 町/村状況(社会生活上)
 集落(Keo Lom)、民家が点在し、小中校あり。水田、トウモロコシで生計。

橋梁部写真

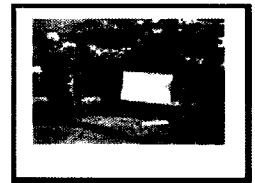

B. 橋梁の先 ;
 道路状況(運搬経路など) :
 No.8 へ続く土道で、W=4.0 程度。曲線、急坂多し。
 町/村状況(社会生活上)
 1つの町が形成されている。水田、トウモロコシで生計。

生活状況写真

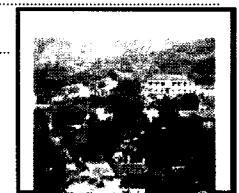

C. その他
 吊橋は 1997 年の洪水後に建設されている。A 2 橋台側は住民移転の影響が出る。すでに、
 住民には説明してある。(A1 - T2 間 : 79m、A 2 はさらに 20m ほどセットバック。(FS : 99m))

The Project for Improvement of Rural Bridges
in Northern Mountainous Provinces

Surveyor: KONNO

Bridge		Coordination : X=21□30.905' Y=103□20.279' Elv.= 732m		
Number	Name	Province	Date	Weather
10	Ban Bung	Dien Bien	2006/Mar./11	Fine

Rough Road Network Sketch:

Population : in the forward of the bridge. 7,000

Household : in the forward of the bridge. 1,200

Should write down road network which are NH,PR and D with the Number, on this sheet.

この橋は、南部 Dien Bien Dung との接続道路の役目をしている。

- (Ps) Primary School:3
- (Mi) Middle School:1
- (Sn) Senior High School:1
- (Hs) Hospital:1 (手前 1km)
- (Mk) Market:9 (手前 200m)
- (Bd) Post Office:1 (手前 200m)

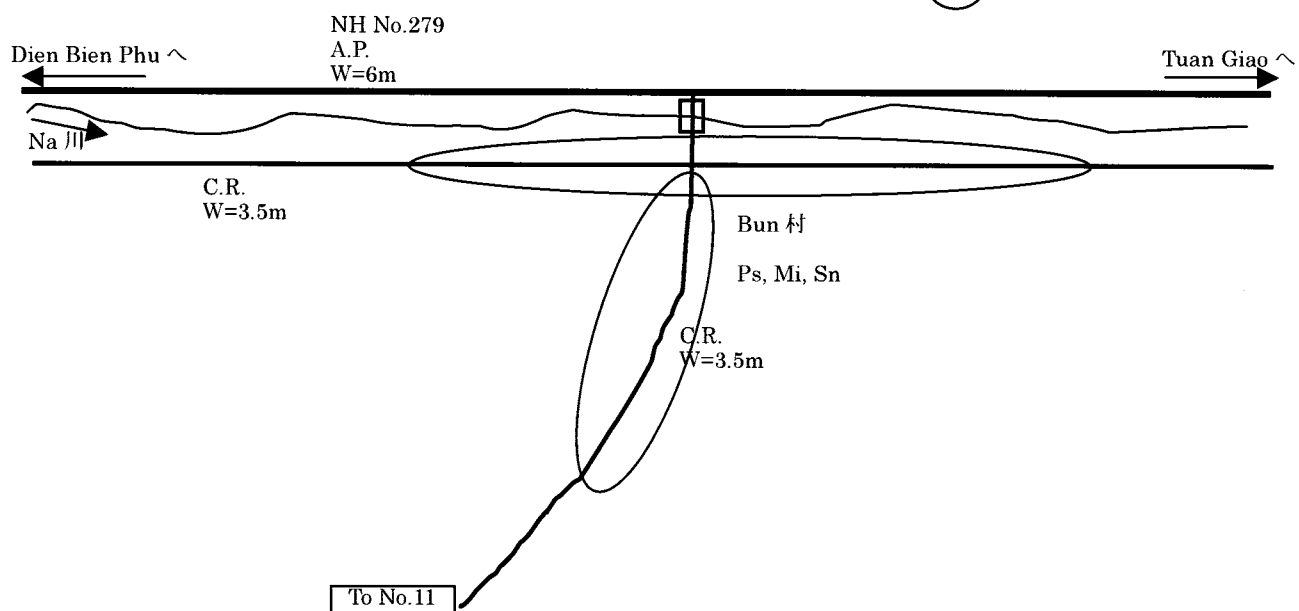

(A1, A2 橋台箇所には灌漑水路あり。)

Memorandum

- A. 橋梁の手前の ;
 道路状況(運搬経路など) :
 NH279 の脇にあり、2 車線舗装道路が完備。
 町/村状況(社会生活上)
 町の分岐点でもあり、小中校あり。水田で生計。
- B. 橋梁の先 ;
 道路状況(運搬経路など) :
 No.11 へ続く土道で、W=4.0 程度。曲線、急坂多し。
 町/村状況(社会生活上)
 水田、トウモロコシ、ピーナッツ、キャッサバで生計。
- C. その他

橋梁部写真

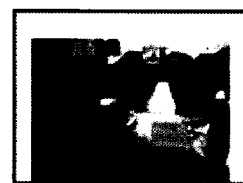

生活状況写真



A 1、A 2 橋台の建設に当たり、住民移転の影響が出るが、すでに住民へ説明済みとのこと。
 工所用道路は、Dien Bien Phu 側から A2 橋台側へ可能。(橋長 : 43m FS は 54m だが、了承)

The Project for Improvement of Rural Bridges
in Northern Mountainous Provinces

Surveyor: KONNO

Bridge		Coordination : X=21°28.383' Y=103°19.209' Elv.= 513m		
Number	Name	Province	Date	Weather
11	Pac Nam	Dien Bien	2006/Mar./11	Fine

Rough Road Network Sketch:

Population : in the forward of the bridge. 5,800

Household : in the forward of the bridge. 1,200

Should write down road network which are NH, PR and D with the Number, on this sheet.

この橋は、南部 Dien Bien Dung との接続道路の役目をしている。

この地域は 60%が貧困そのものである。

- (Ps) Primary School:9
- (Mi) Middle School:1
- (Sn) Senior High School:1
- (Hs) Hospital:1 (clinic)
- (Mk) Market:0
- (Bd) Post Office:1

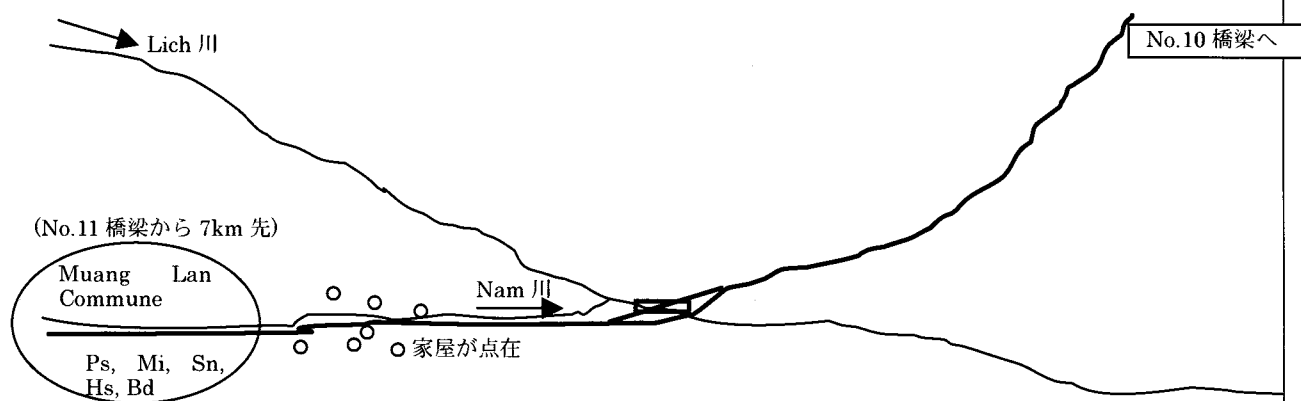

(現在の吊橋は、床版が老朽化)

Memorandum

A. 橋梁の手前の ;

道路状況(運搬経路など) :

No.10 からの続く土道であり、曲線、急坂多し。W=4.0m 程度。

町/村状況(社会生活上)

水田、トウモロコシ、キャッサバ、ピーナッツで生計。貧困そのもの。

B. 橋梁の先 :

道路状況(運搬経路など) :

Muang Lam 集落へ続く土道で、W=4.0 程度。曲線、急坂多し。

町/村状況(社会生活上)

水田、トウモロコシ、ピーナッツ、キャッサバで生計。貧困そのもの。

C. その他

農業生産物は、Tuan Giao, Son La, Hanoi へ出荷されており、橋も含めて道路が有効利用。

水牛 1 頭 : 9M VND。(橋長 : 48m FS は 72m だが、了承)

橋梁部写真



生活状況写真

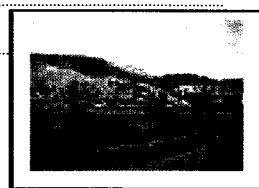

The Project for Improvement of Rural Bridges
in Northern Mountainous Provinces

Surveyor: KONNO

Bridge		Coordination : X=22°23.690' Y=103°30.316' Elv.= 844m		
Number	Name	Province	Date	Weather
12	San Thang	Lai Chau	2006/Mar./16	Fine

Rough Road Network Sketch:

Population : in the forward of the bridge. 3,400

Household : in the forward of the bridge. 503

Should write down road network which are NH,PR and D with the Number, on this sheet.

- (Ps) Primary School:1
- (Mi) Middle School:1
- (Sn) Senior High School:0(Lai Chau)
- (Hs) Hospital:1 (clinic)
- (Mk) Market:1
- (Bd) Post Office:1

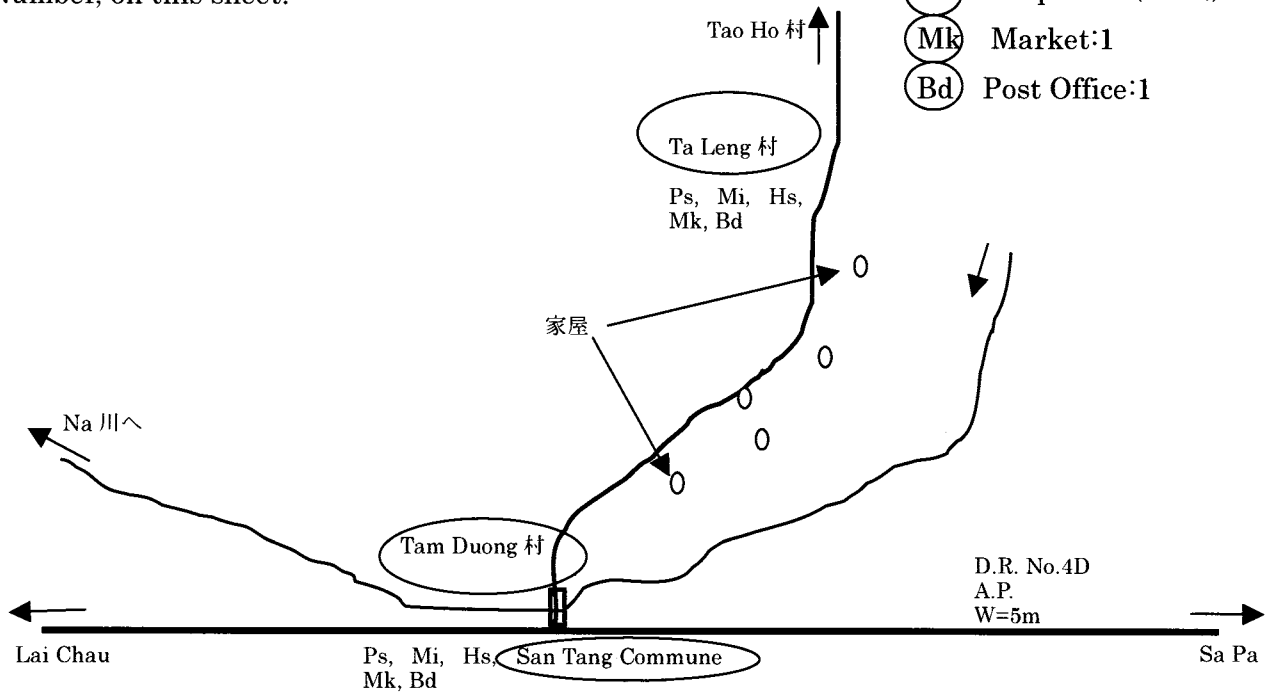

Memorandum

A. 橋梁の手前の ;
道路状況(運搬経路など) :
NH4D からの分岐であり、土道であるが (W=3.5m)、貨物運搬に支障なし。
町/村状況(社会生活上)
NH4D も含めた San Thang で村が形成され、米で生計。バイク保有率 30%

橋梁部写真

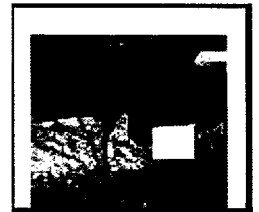

B. 橋梁の先 ;
道路状況(運搬経路など) :
Ta Leng 集落へ続く山腹に沿った土道である (W=3.5 程度)。
町/村状況(社会生活上)
水田、茶で生計。バイク保有率 20%未満。生活は厳しい。

生活状況写真



C. その他
San Than 住民は人道橋 (吊橋)、オートバイ、車は現橋 (石積だけ) を利用。雨期 (6-9月) には現橋が毎年流出し、改修を行っている。(橋長 : 28m FS は 33m : 橋台の位置を前に出すことは可能。)

The Project for Improvement of Rural Bridges
in Northern Mountainous Provinces

Surveyor: KONNO

Bridge		Coordination : X=22°28.172' Y=103°12.011' Elv.= 257m		
Number	Name	Province	Date	Weather
13	Pa Tan	Lai Chau	2006/Mar./15	Fine

Rough Road Network Sketch:

Population : in the forward of the bridge. 5,500

Household : in the forward of the bridge. 940

Should write down road network which are NH, PR and D with the Number, on this sheet.

フェリーボートは、日によって異なるが、1日10往復程度、1回の運搬は、2~3台のトラックなど。

- (Ps) Primary School:1
- (Mi) Middle School:1
- (Sn) Senior High School:0(Si Ho へ)
- (Hs) Hospital:1 (clinic)
- (Mk) Market:0
- (Bd) Post Office:1

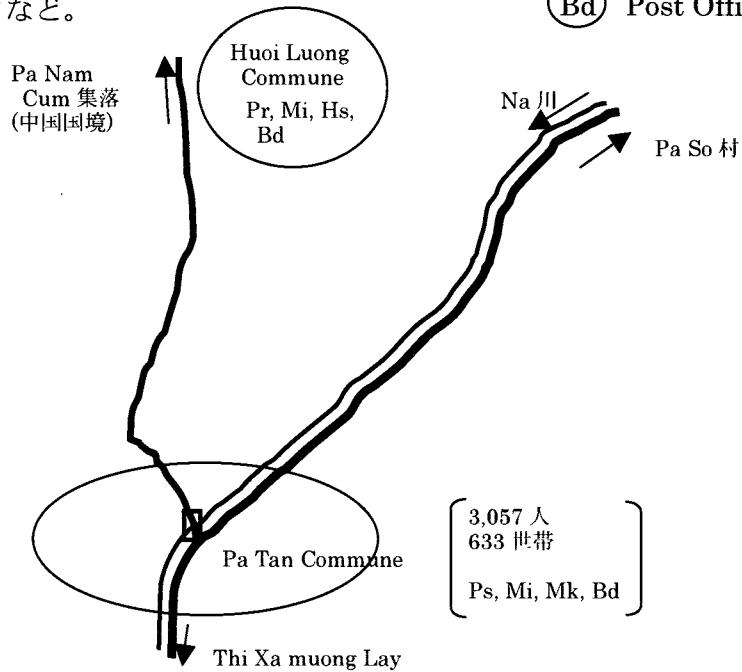

Memorandum

A. 橋梁の手前の :

道路状況(運搬経路など) :

NH10 であり、舗装道路として完備されている。

町/村状況(社会生活上)

Pa Tan 集落で、米、トウモロコシ、キャッサバで生計。バイク保有率 60%

橋梁部写真

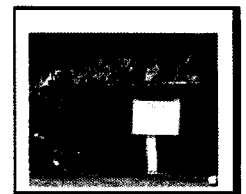

B. 橋梁の先 :

道路状況(運搬経路など) :

先の集落へ続く土道で一部改修中、W=4.0 程度。曲線多し。

町/村状況(社会生活上)

水田、トウモロコシ、キャッサバで生計。バイク保有率 10%未満。

生活状況写真



C. その他

農業生産物は、自分たちの食料で精一杯。中国との国境に近いため、野菜等の交換をする。

(橋長 : 118m FS は 99m : 橋台の位置を前に出すことは可能。)

The Project for Improvement of Rural Bridges
in Northern Mountainous Provinces

Surveyor: KONNO

Bridge		Coordination : X=22°24.538' Y=102°42.684' Elv.= 275m		
Number	Name	Province	Date	Weather
14	Nam Puc	Lai Chau	2006/Mar./14	Cloudy

Rough Road Network Sketch:

Population : in the forward of the bridge. 115

Household : in the forward of the bridge. 24

Should write down road network which are NH,PR and D with the Number, on this sheet.

- (Ps) Primary School:1
- (Mi) Middle School:0
- (Sn) Senior High School:0
- (Hs) Hospital:0 (看護師 1名)
- (Mk) Market:0
- (Bd) Post Office:0

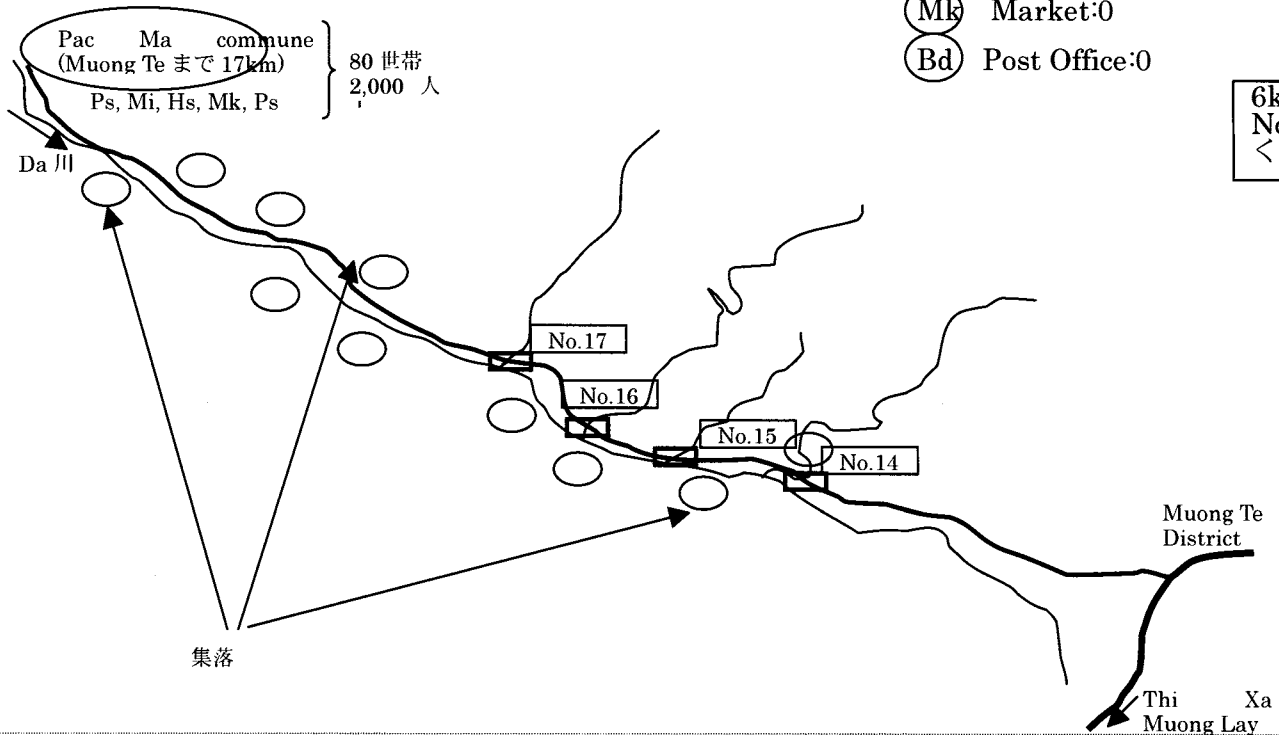

Memorandum

A. 橋梁の手前の ;

道路状況(運搬経路など) :

Moung Te から土道であり曲線、急坂多し。W=4.0m 程度。雨期使用不可。

町/村状況(社会生活上)

トウモロコシ、キャッサバで生計。貧困そのもの。電気なし。

橋梁部写真



B. 橋梁の先 :

道路状況(運搬経路など) :

No.15 へ続く土道で、W=4.0 程度。曲線、急坂多し。雨期使用不可。

町/村状況(社会生活上)

水田、トウモロコシ、キャッサバで生計。貧困そのもの。

生活状況写真

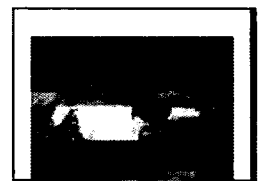

C. その他

Nam Puc 村は、水田だけの生計で 3 ヶ月で米は尽き、残りは、山からの根を食料としている。

A2 位置は川側になるが、設置の関係で山側に設置。(橋長 : 68m FS は 72m)

The Project for Improvement of Rural Bridges
in Northern Mountainous Provinces

Surveyor: KONNO

Bridge		Coordination : X=22°25.536' Y=102°40.360' Elv.= 357m		
Number	Name	Province	Date	Weather
15	Huoi Dit	Lai Chau	2006/Mar./14	Cloudy

Rough Road Network Sketch:

Population : in the forward of the bridge. 100

Household : in the forward of the bridge. 20

Should write down road network which are NH,PR and D with the Number, on this sheet.

- (Ps) Primary School:1
- (Mi) Middle School:0
- (Sn) Senior High School:0
- (Hs) Hospital:0
- (Mk) Market:0
- (Bd) Post Office:0

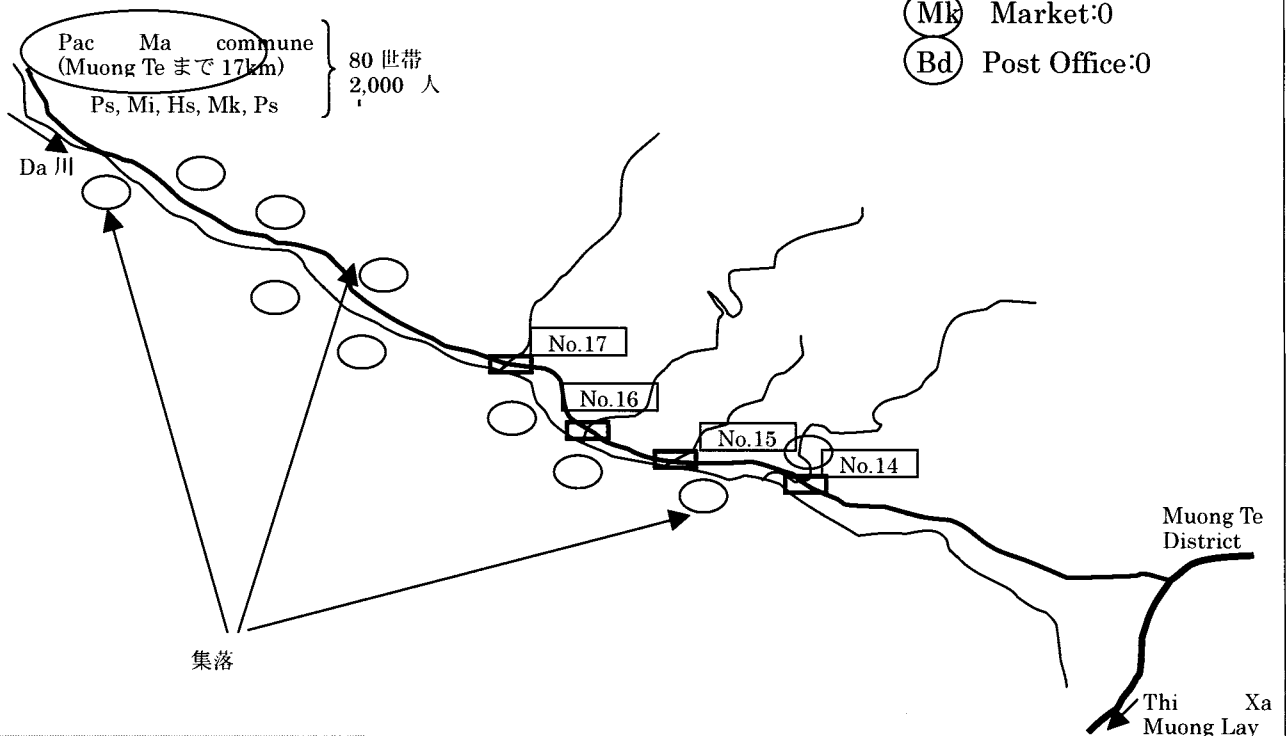

Memorandum

- A. 橋梁の手前の ;
 道路状況(運搬経路など):
 No.14 からの続く土道であり、曲線、急坂多し。W=4.0m 程度。
 町/村状況(社会生活上)
 水田、トウモロコシ、キャッサバで生計。貧困そのもの。
- B. 橋梁の先 ;
 道路状況(運搬経路など):
 No.16 へ続く土道で、W=4.0 程度。道路状況同じ。途中斜面崩壊あり。
 町/村状況(社会生活上)
 水田、トウモロコシ、キャッサバで生計。貧困そのもの。
- C. その他
 主要な移動に使われるオートバイの保有率は 10%未満。ほとんどが歩いての生活。
 (橋長: 18m FS は 24m)

橋梁部写真

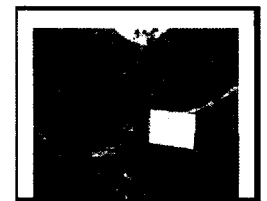

生活状況写真

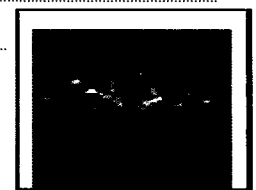

The Project for Improvement of Rural Bridges
in Northern Mountainous Provinces

Surveyor: KONNO

Bridge		Coordination : X=22°27.185' Y=102°37.705' Elv.= 325m		
Number	Name	Province	Date	Weather
16	Nam Ham	Lai Chau	2006/Mar./14	Cloudy

Rough Road Network Sketch:

Population : in the forward of the bridge. 1,300

Household : in the forward of the bridge. 260

Should write down road network which are NH, PR and D with the Number, on this sheet.

- (Ps) Primary School:0
- (Mi) Middle School:0
- (Sn) Senior High School:0
- (Hs) Hospital:
- (Mk) Market:
- (Bd) Post Office:

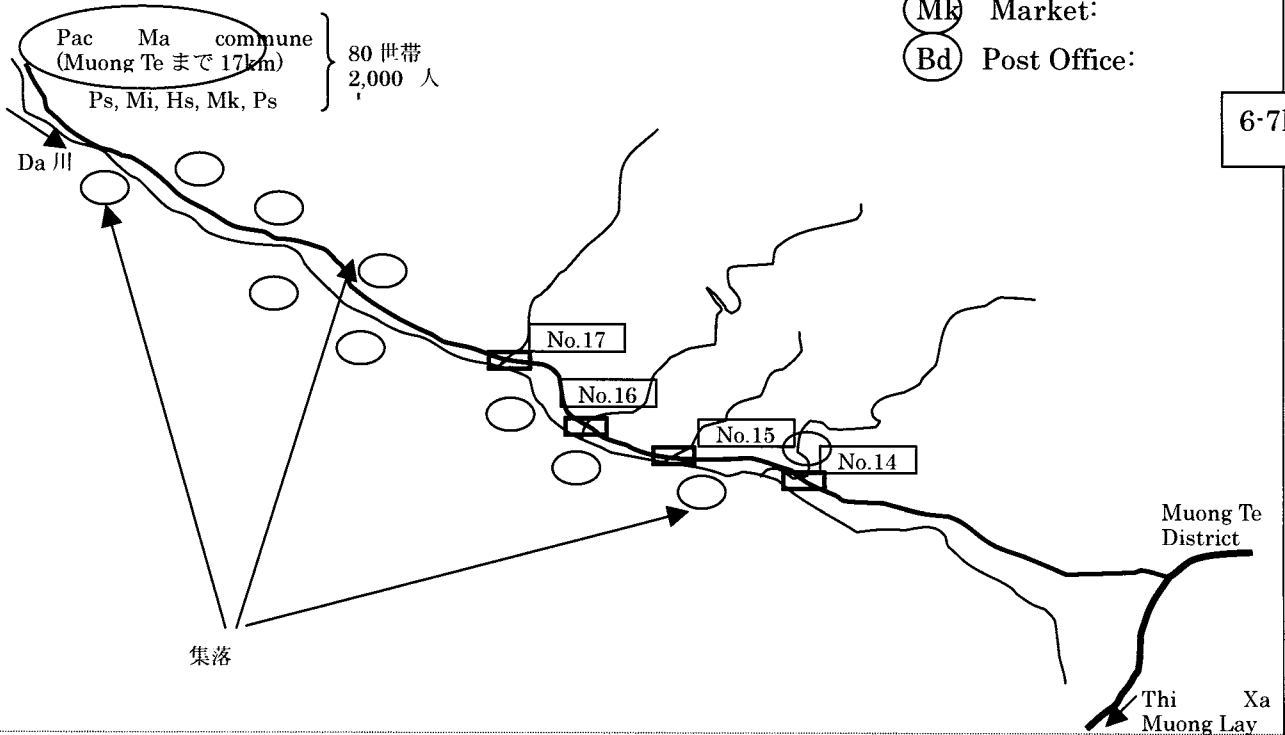

Memorandum

A. 橋梁の手前の ;

道路状況(運搬経路など) :

No.15 からの続く土道であり、曲線、急坂多し。W=4.0m 程度。

町/村状況(社会生活上)

水田、トウモロコシ、キャッサバで生計。貧困そのもの。

橋梁部写真



B. 橋梁の先 ;

道路状況(運搬経路など) :

No.15 からの続く土道であり、曲線、急坂多し。W=4.0m 程度。

町/村状況(社会生活上)

水田、トウモロコシ、キャッサバで生計。貧困そのもの。

生活状況写真



C. その他

主要な移動に使われるオートバイの保有率は10%未満。ほとんどが歩いている生活。

(橋長 : 68m FS は 63m)

The Project for Improvement of Rural Bridges
in Northern Mountainous Provinces

Surveyor: KONNO

Bridge		Coordination : X=22°29.228' Y=102°36.779' Elv.= 542m		
Number	Name	Province	Date	Weather
17	Nam Cum	Lai Chau	2006/Mar./14	Cloudy

Rough Road Network Sketch:

Population : in the forward of the bridge. 1,300

Household : in the forward of the bridge. 260

Should write down road network which are NH, PR and D with the Number, on this sheet.

- (Ps) Primary School:1
- (Mi) Middle School:1
- (Sn) Senior High School:0
- (Hs) Hospital:1 (clinic)
- (Mk) Market:1
- (Bd) Post Office:1

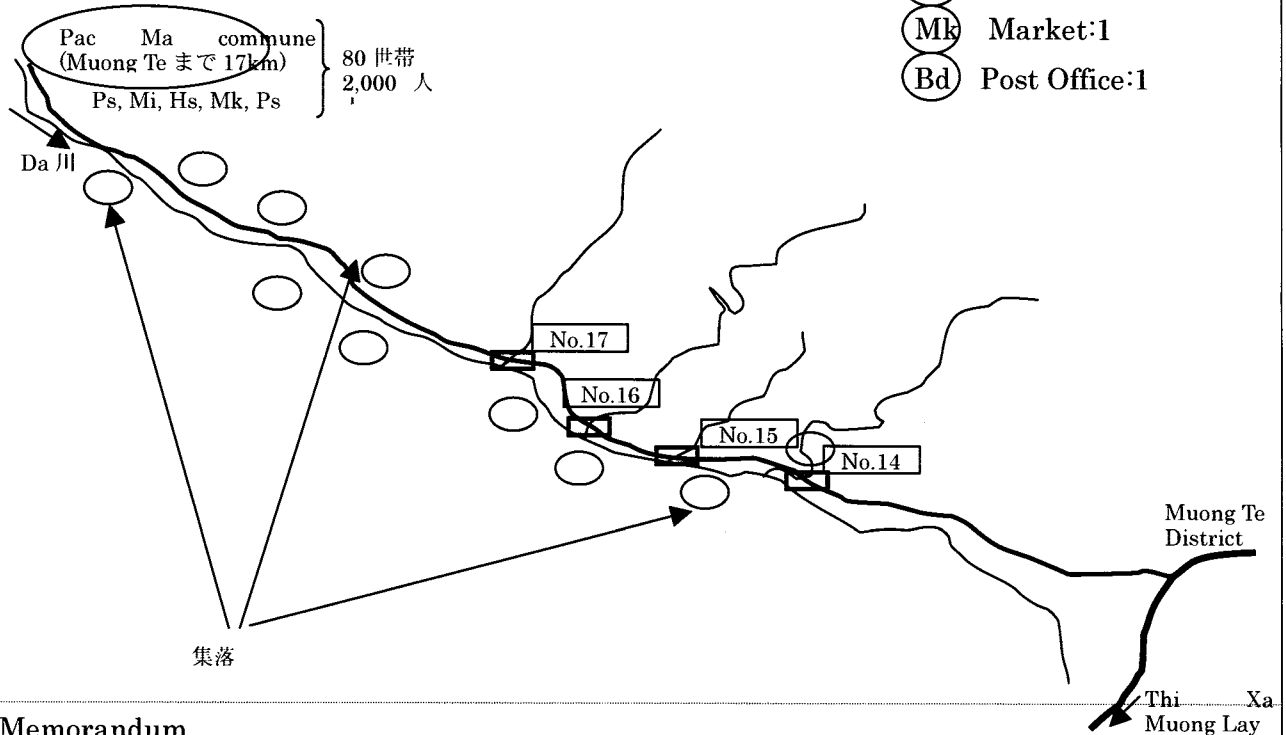

Memorandum

A. 橋梁の手前の ;

道路状況(運搬経路など) :

No.16 からの続く土道であり曲線多し。W=4.0m 程度。雨期使用不可。

町/村状況(社会生活上)

水田で生計。貧困そのもの。

橋梁部写真



B. 橋梁の先 :

道路状況(運搬経路など) :

17km 先の Pac Ma 集落へ続く土道で、W=4.0 程度。曲線、雨期使用不可。

町/村状況(社会生活上)

水田、キャッサバで生計。貧困そのもの。

生活状況写真



C. その他

Pac Ma までは、バスで 3.5 時間(7 万 VDN)。Pac Ma には 35KW のダム施設(落差利用)あり。小中学校で 23 人の教員。洪水位 : A1 橋台上流側。水牛 1 頭 : 7M VND。(橋長 : 68m FS は 72m)

The Project for Improvement of Rural Bridges
in Northern Mountainous Provinces

Surveyor: Ueno

Bridge		Coordination : E=105° 44' 970 N=21° 48' 291 Elv.=41.0m		
Number	Name	Province	Date	Weather
No.18	NGOI THAP	YEN BAI	10.May 2006	Rain

Rough Road Network Sketch:

Population : in the forward of the bridge. 7000 人

Household : in the forward of the bridge. 100~1300

Should write down road network which are NH,PR and D with the Number, on this sheet.

- (Ps) Primary School
- (Mi) Middle School
- (Sn) Senior High School
- (Hs) Hospital
- (Mk) Market
- (Bd) Post Office

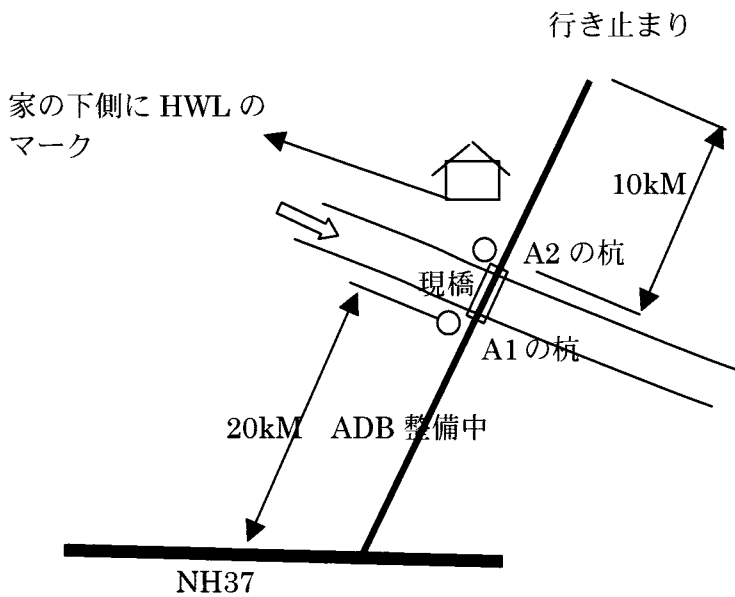

対岸側に上記施設はなく、橋の手前側道路沿いに散在する。

- (PR) 省道
- (NH) 国道

Memorandum

A. 橋梁の手前の
WB,及び ADB による舗装整備中 3.5m、道路 6.5m
町/村状況(社会生活上);
諸施設が散在して道路沿いにある。

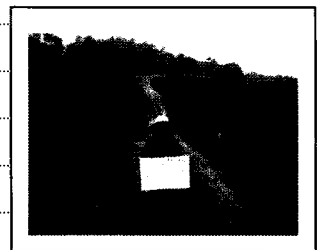

橋梁部 A1 側

B. 橋梁の先
道路状況(運搬経路など):
先は川の土手で行き止まり。
町/村状況(社会生活上):
施設は小学校とクリニックがある。



A2 側の家

C. その他
1996 年 10 月の洪水アリ
wet シーズンはフェリー

The Project for Improvement of Rural Bridges
in Northern Mountainous Provinces

Surveyor: Ueno

Bridge		Coordination : E=104° 37' 592 N=21° 54' 749	Elv.=70.0m	
Number	Name	Province	Date	Weather
No.19	NGOI THAT	YEN BAI	10.May 2006	Cloud

Rough Road Network Sketch:

Population : in the forward of the bridge. Many

Household : in the forward of the bridge. Many

Should write down road network which are NH,PR and D with the Number, on this sheet.

- (Ps) Primary School
- (Mi) Middle School
- (Sn) Senior High School
- (Hs) Hospital
- (Mk) Market
- (Bd) Post Office

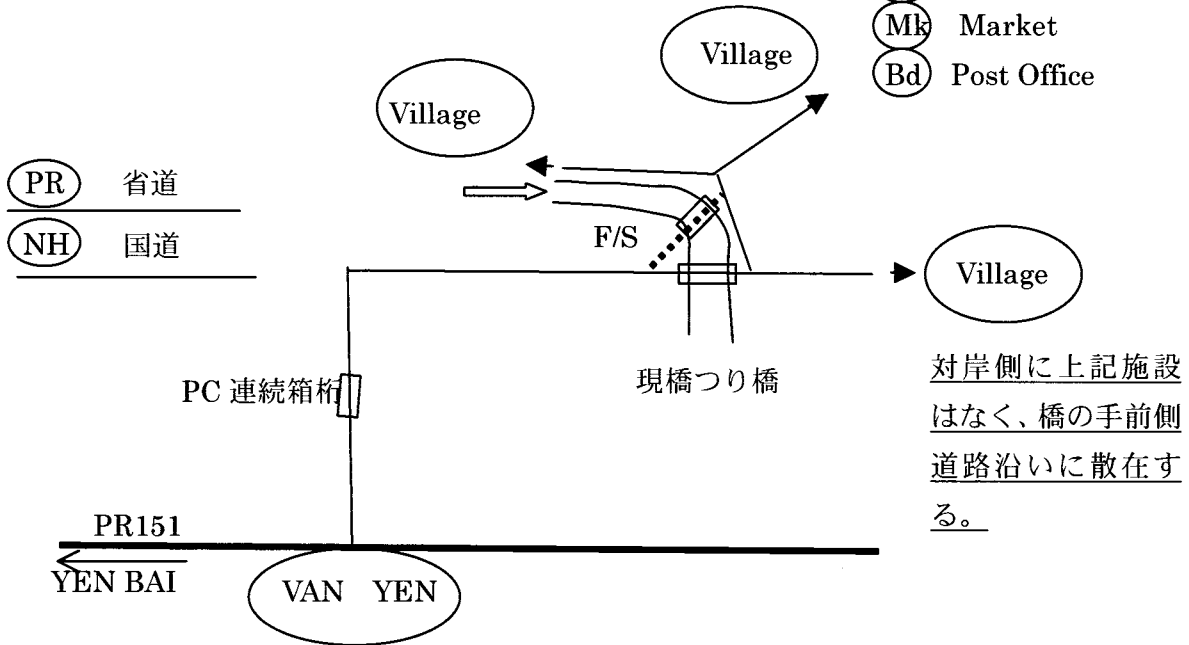

Memorandum

A. 橋梁の手前の

道路事情良好

町/村状況(社会生活上) ;

VAN YEN は相当大きな町である。

諸施設、学校、市場、病院の全てがある。



橋梁部 A1 側

B. 橋梁の先

道路状況(運搬経路など) :

土道を整備中

町/村状況(社会生活上) :

少数民族のタイ族が住んでいる



A2 側の家

C. その他

The Project for Improvement of Rural Bridges
in Northern Mountainous Provinces

Surveyor: Ueno

Bridge		Coordination : E=104° 01' 344 N=21° 51' 898 Elv.=917.0m		
Number	Name	Province	Date	Weather
No.20	LAO CHAI	YEN BAI	12.May 2006	Fine

Rough Road Network Sketch:

Population : in the forward of the bridge. 7000 人

Household : in the forward of the bridge. 100~1300

Should write down road network which are NH,PR and D with the Number, on this sheet.

- (Ps) Primary School
- (Mi) Middle School
- (Sn) Senior High School
- (Hs) Hospital
- (Mk) Market
- (Bd) Post Office

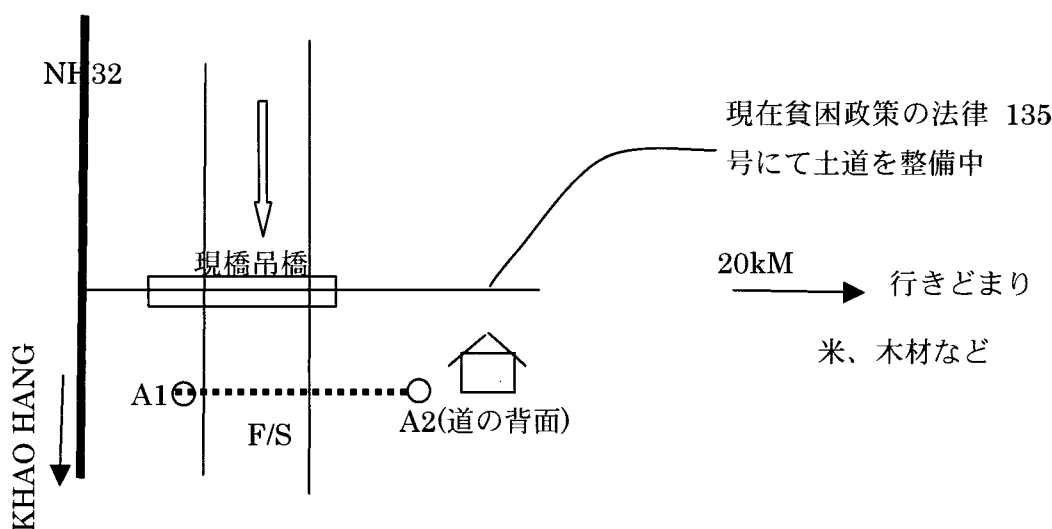

Memorandum

A. 橋梁の手前の

NH32 がアプローチとなり、アスファルト舗装された道路である。

町/村状況(社会生活上) ;

つり橋の手前に 7 世帯の家がある程度



橋梁部 A1 側

B. 橋梁の先

道路状況(運搬経路など) :

山には現在整備中の道路がある。これは、法律貧困対策 135 に従って
施行されている。

町/村状況(社会生活上) :

先まで 20km² つのコミューンがある。97%モン族、3%タイ族。



A2 側住民

C. その他

1978 年時の HWL でよく記憶していないとのこと。

施設は全て 2km 先の KHAO MANG

The Project for Improvement of Rural Bridges
in Northern Mountainous Provinces

Surveyor: Ueno

Bridge		Coordination : E=104° 29' 814 N=21° 36' 121 Elv.=251.0m		
Number	Name	Province	Date	Weather
No.21	PU TRANG	YEN BAI	11.May 2006	Fine

Rough Road Network Sketch:

Population : in the forward of the bridge. 10,000(2communes)

Household : in the forward of the bridge. 2000(2communes)

Should write down road network which are NH,PR and D with the Number, on this sheet.

- (Ps) Primary School
- (Mi) Middle School
- (Sn) Senior High School
- (Hs) Hospital
- (Mk) Market
- (Bd) Post Office

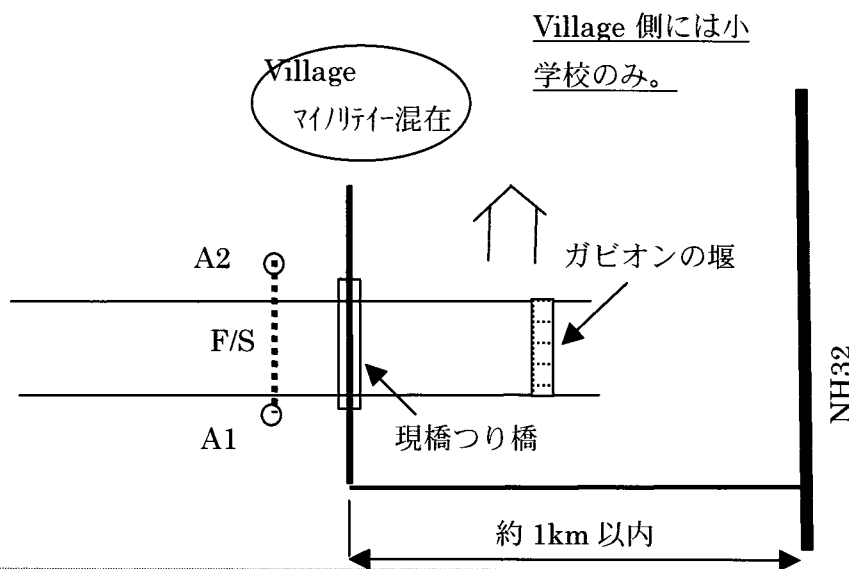

Memorandum

A. 橋梁の手前の
1 km 以内であるが狭くて凸凹道。土道を整備中
町/村状況(社会生活上) ;
道路沿いに散在。高校もある。



橋梁部 A1 側

B. 橋梁の先
道路状況(運搬経路など) :

土道

町/村状況(社会生活上) :

米が主要

C. その他

HWL はつり橋の A2 橋台の中央部まで。数時間で引いた。



A2 側の家

The Project for Improvement of Rural Bridges
in Northern Mountainous Provinces

Surveyor: Ueno

Bridge		Coordination : E=104° 32' 054 N=21° 35' 564 Elv.=259.0m		
Number	Name	Province	Date	Weather
No.22	TA TIU	YEN BAI	11.May 2006	Fine

Rough Road Network Sketch:

Population : in the forward of the bridge. Many

Household : in the forward of the bridge. 10villages

Should write down road network which are NH,PR and D with the Number, on this sheet.

- (Ps) Primary School
- (Mi) Middle School
- (Sn) Senior High School
- (Hs) Hospital
- (Mk) Market
- (Bd) Post Office

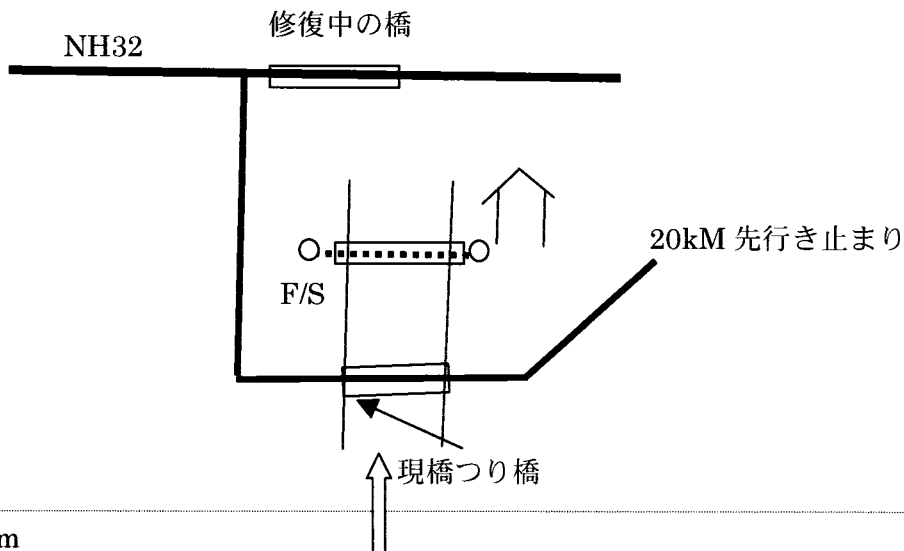

Memorandum

A. 橋梁の手前の

NHより右側に入り2~3km、悪路だが6m以上の幅員
町/村状況(社会生活上) ;

国道の近くであり、町である。2005年の10月の洪水で沢山の
木が流れてきて、稼いだとのこと。地域の30%が洪水。死者あり。

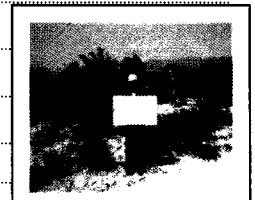

B. 橋梁の先

道路状況(運搬経路など) :

土道、先は20km程度行き止まり。

町/村状況(社会生活上) :

米、ポテト、木材等。タイ族が住む。

橋梁部A1側

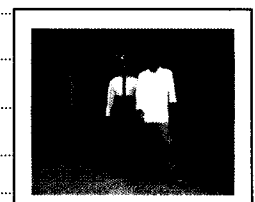

C. その他

毎年の洪水はA2側、崖の縁程度

2005年の洪水は2時間程度で退いたとのこと。

A2側タイ族親子

The Project for Improvement of Rural Bridges
in Northern Mountainous Provinces

Surveyor: Ueno

Bridge		Coordination : E=104° 49' 412 N=21° 28' 833	Elv.=92.0m	
Number	Name	Province	Date	Weather
No.23	BEN CAO	YEN BAI	11.May 2006	Fine

Rough Road Network Sketch:

Population : in the forward of the bridge. Many

Household : in the forward of the bridge. 3 communes

Should write down road network which are NH,PR and D with the Number, on this sheet.

- (Ps) Primary School
- (Mi) Middle School
- (Sn) Senior High School
- (Hs) Hospital
- (Mk) Market
- (Bd) Post Office

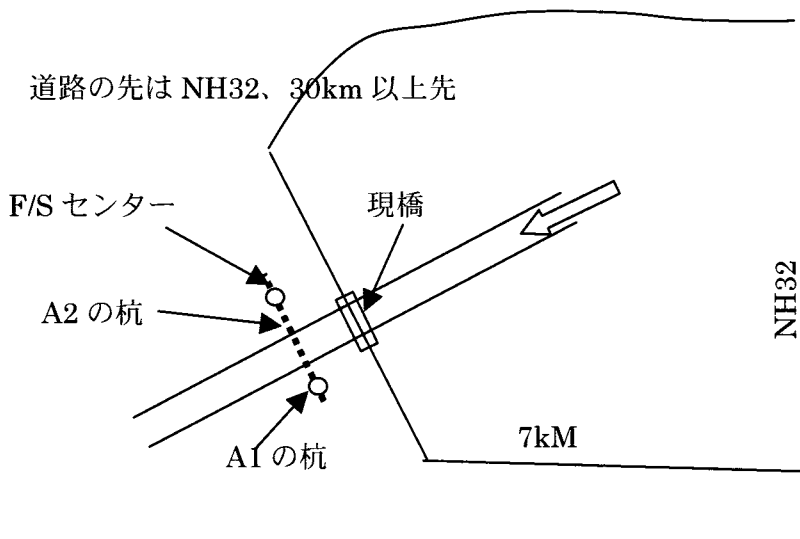

橋梁の先は小学校
と、中学校がある。
その他は橋梁手
前。

Memorandum

A. 橋梁の手前の

凸凹のジープでしか入れない道路

町/村状況(社会生活上) ;

道路沿いに散在する家屋。各上記施設はすべてある。



橋梁部 A1 側

B. 橋梁の先

道路状況(運搬経路など) :

小/中学校はあるがその他すべて対岸側

町/村状況(社会生活上) :

茶、米、果物、木材、トウモロコシ。



A2 側住民

C. その他

まだ、裸足の人もある。

The Project for Improvement of Rural Bridges
in Northern Mountainous Provinces

Surveyor: Ueno

Bridge		Coordination : E=104° 15' 041 N=22° 27' 373 Elv.=144.0m		
Number	Name	Province	Date	Weather
No.24	TRUNG DO	LAO CAI	15.May 2006	Cloud&Fine

Rough Road Network Sketch:

Population : in the forward of the bridge. 5000 人/1commune

Household : in the forward of the bridge. 3communes

Should write down road network which are NH,PR and D with the Number, on this sheet.

- (Ps) Primary School
- (Mi) Middle School
- (Sn) Senior High School
- (Hs) Hospital
- (Mk) Market
- (Bd) Post Office

Minority

Mong、TAY、

DAO

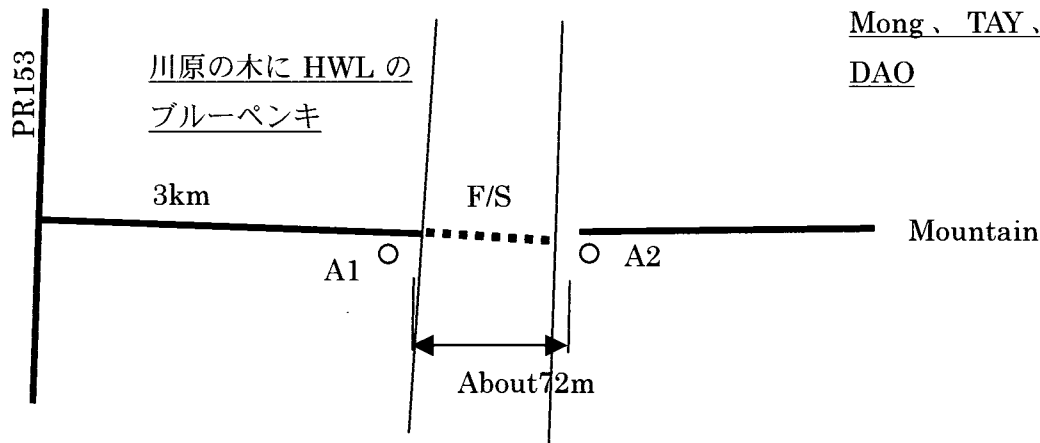

Memorandum

A. 橋梁の手前の

PR153 より土道⇒川原

町/村状況(社会生活上) ;

道路沿いに散在

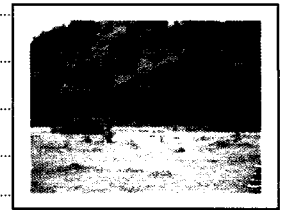

橋梁部 A1 側

B. 橋梁の先

道路状況(運搬経路など) :

土道 奥は深い

町/村状況(社会生活上) :

小学校のみ、公共施設はすべて川向う 8km

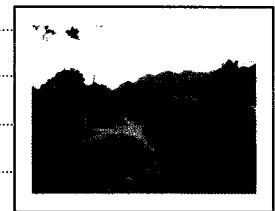

A2 側の家

C. その他

洪水ナシ

IEE に記載の橋梁とは異なる、新規申請の橋

The Project for Improvement of Rural Bridges
in Northern Mountainous Provinces

Surveyor: Ueno

Bridge		Coordination : E=103° 58' 747 N=22° 15' 569 Elv.=393.0m		
Number	Name	Province	Date	Weather
No.25	THANH PHU	LAO CAI	14.May 2006	Cloud

Rough Road Network Sketch:

Population : in the forward of the bridge. 6000 人

Household : in the forward of the bridge. 1000

Should write down road network which are NH,PR and D with the Number, on this sheet.

家の下側に HWL の
マーク

- (Ps) Primary School
- (Mi) Middle School
- (Sn) Senior High School
- (Hs) Hospital
- (Mk) Market
- (Bd) Post Office

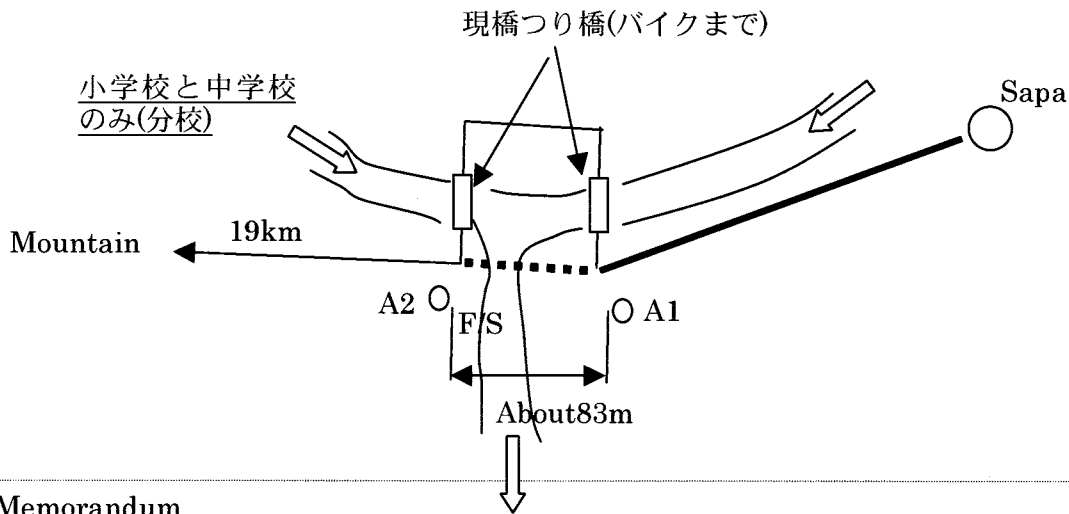

Memorandum

- A. 橋梁の手前の
省の予算で年内にアスファルト舗装。約 25km
町/村状況(社会生活上) ;
Mong 族の家が散在

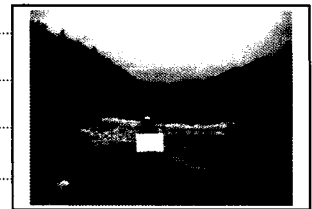

- B. 橋梁の先
道路状況(運搬経路など) :
19km 先まで 4communes 6 villages
町/村状況(社会生活上) :
小学校の分校のみ

橋梁部 A1 側



- C. その他
河の合流点、また、大きな転石が一杯。洪水ナシ

A2 側から A1 側

The Project for Improvement of Rural Bridges
in Northern Mountainous Provinces

Surveyor: Ueno

Bridge		Coordination : E=103° 44' 834 N=22° 31' 857 Elv.=469.0m		
Number	Name	Province	Date	Weather
No.26	BAN XEO	LAO CAI	16.May 2006	Cloud&Fine

Rough Road Network Sketch:

Population : in the forward of the bridge. 5000 人/1commune

Household : in the forward of the bridge. 3communes

Should write down road network which are NH,PR and D with the Number, on this sheet.

- (Ps) Primary School
- (Mi) Middle School
- (Sn) Senior High School
- (Hs) Hospital
- (Mk) Market
- (Bd) Post Office

越流堰があり、山岳民族の渡る道路となっている。

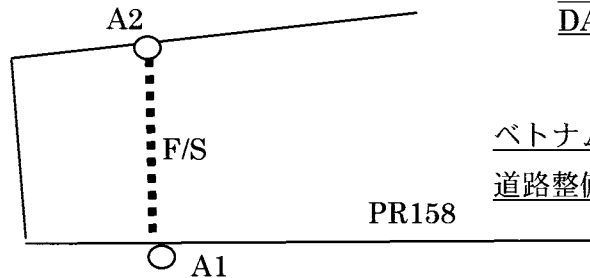

Minority
Mong、TAY、
DAO

ベトナム Law135 にて土
道路整備 2000 ドル/km

Memorandum

A. 橋梁の手前の

PR158 たまにビレッジあり。幅員 3.5m

町/村状況(社会生活上) ;

全て minority



橋梁部 A1 側

B. 橋梁の先

道路状況(運搬経路など) : 幅員 3.5m

土道、山道

町/村状況(社会生活上) :

集落部にそれぞれ小学校がある。

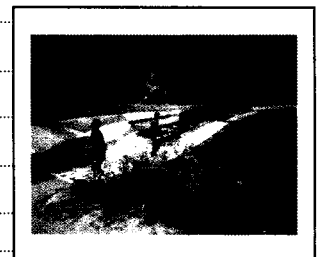

現在の道路

C. その他

洪水ナシ

The Project for Improvement of Rural Bridges
in Northern Mountainous Provinces

Surveyor: Ueno

Bridge		Coordination : E=103° 41' 844 N=22° 31' 806 Elv.=491.0m		
Number	Name	Province	Date	Weather
No.27	MUONG HUM2	LAO CAI	16.May 2006	Cloud&Fine

Rough Road Network Sketch:

Population : in the forward of the bridge.

Household : in the forward of the bridge.

Should write down road network which are NH,PR and D with the Number, on this sheet.

- Ps Primary School
- Mi Middle School
- Sn Senior High School
- Hs Hospital
- Mk Market
- Bd Post Office

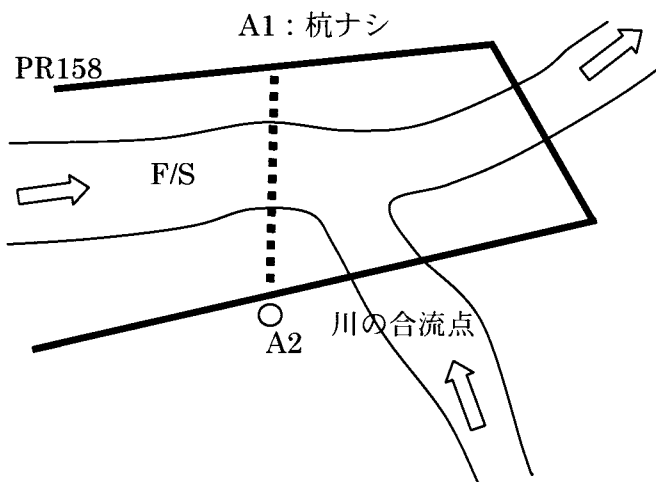

Minority
Mong, TAY, DA, HA-NING
NUNG

Memorandum

- A. 橋梁の手前の
PR158 たまにビレッジあり
町/村状況(社会生活上);
全て minority



橋梁部 A2 側

- B. 橋梁の先
道路状況(運搬経路など):
土道、山道
町/村状況(社会生活上):
集落部にそれぞれ小学校がある。

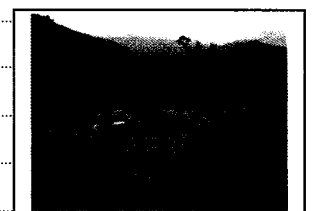

A2 側より A1 側

- C. その他
洪水ナシ
2005年7月大水によりバスが転倒 2名死亡。

The Project for Improvement of Rural Bridges
in Northern Mountainous Provinces

Surveyor: Ueno

Bridge		Coordination : E=103° 40' 122 N=22° 34' 250 Elv.=839.0m		
Number	Name	Province	Date	Weather
No.28	DENG SANG	LAO CAI	16.May 2006	Cloud&Fine

Rough Road Network Sketch:

Population : in the forward of the bridge.

Household : in the forward of the bridge.

Should write down road network which are NH,PR and D with the Number, on this sheet.

- (Ps) Primary School
- (Mi) Middle School
- (Sn) Senior High School
- (Hs) Hospital
- (Mk) Market
- (Bd) Post Office

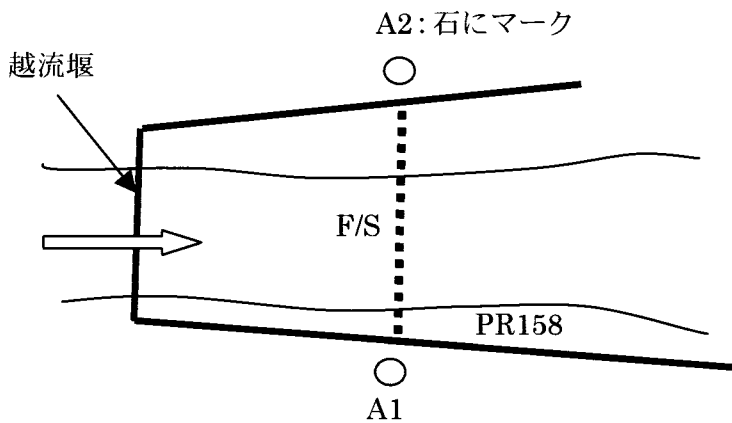

Minority
Mong, TAY, DA, HA-NING
NUNG

NUNG
土壁の種族

Memorandum

- A. 橋梁の手前の
DT158 たまにビレッジあり
町/村状況(社会生活上) ;
全て manority

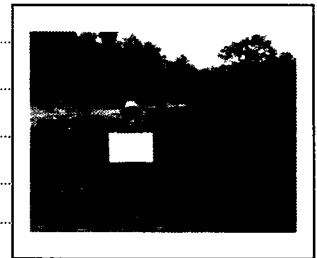

橋梁部 A1 側

- B. 橋梁の先
道路状況(運搬経路など) :
土道、山道
町/村状況(社会生活上) :
集落部にそれぞれ小学校がある。



現在の道路

- C. その他
洪水ナシ

The Project for Improvement of Rural Bridges
in Northern Mountainous Provinces

Surveyor: Ueno

Bridge		Coordination : E=104° 08' 328 N=22° 21' 034 Elv.=67.0m		
Number	Name	Province	Date	Weather
No.29	SOT TRAT	LAO CAI	15.May 2006	Cloud&Fine

Rough Road Network Sketch:

Population : in the forward of the bridge. 5000 人/1commune

Household : in the forward of the bridge. 3communes

Should write down road network which are NH,PR and D with the Number, on this sheet.

- (Ps) Primary School
- (Mi) Middle School
- (Sn) Senior High School
- (Hs) Hospital
- (Mk) Market
- (Bd) Post Office

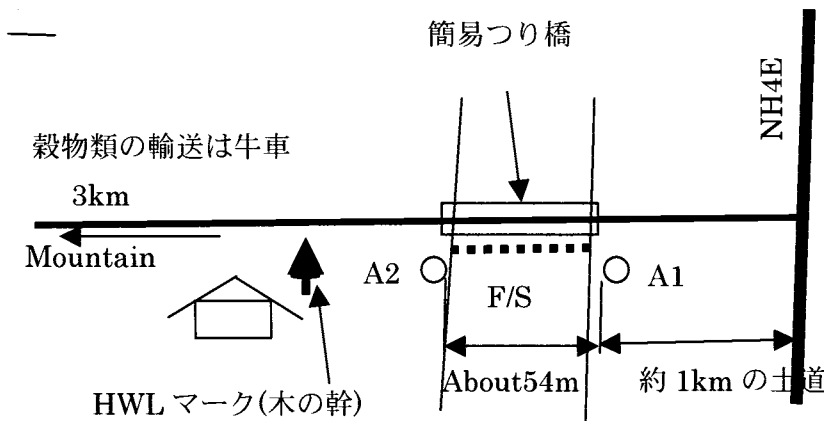

Minority
Mong、TAY、
NUNG、HOA

Memorandum

A. 橋梁の手前の

NH4E より 1km、幅員約 2.5 の土道

町/村状況(社会生活上) ;

道路沿いに散在



橋梁部 A1 側

B. 橋梁の先

道路状況(運搬経路など) :

土道 でこ僕

町/村状況(社会生活上) :

すべて川向。荷物の運搬は 7km 先まで牛車にて運ぶ



A2 側住民

C. その他

洪水ナシ

HOA、TAY、MONG、NUNG 民族が入り混じっている

The Project for Improvement of Rural Bridges
in Northern Mountainous Provinces

Surveyor: Ueno

Bridge		Coordination : E=105° 22' 392 N=22° 3' 618	Elv.=77.0m	
Number	Name	Province	Date	Weather
No.30	Ban Nghien	Tuyen Quang	7.May 2006	Cloud

Rough Road Network Sketch:

Population : in the forward of the bridge. 4~500人

Household : in the forward of the bridge. 60世帯

Should write down road network which are NH,PR and D with the Number, on this sheet.

- (Ps) Primary School
- (Mi) Middle School
- (Sn) Senior High School
- (Hs) Hospital
- (Mk) Market
- (Bd) Post Office

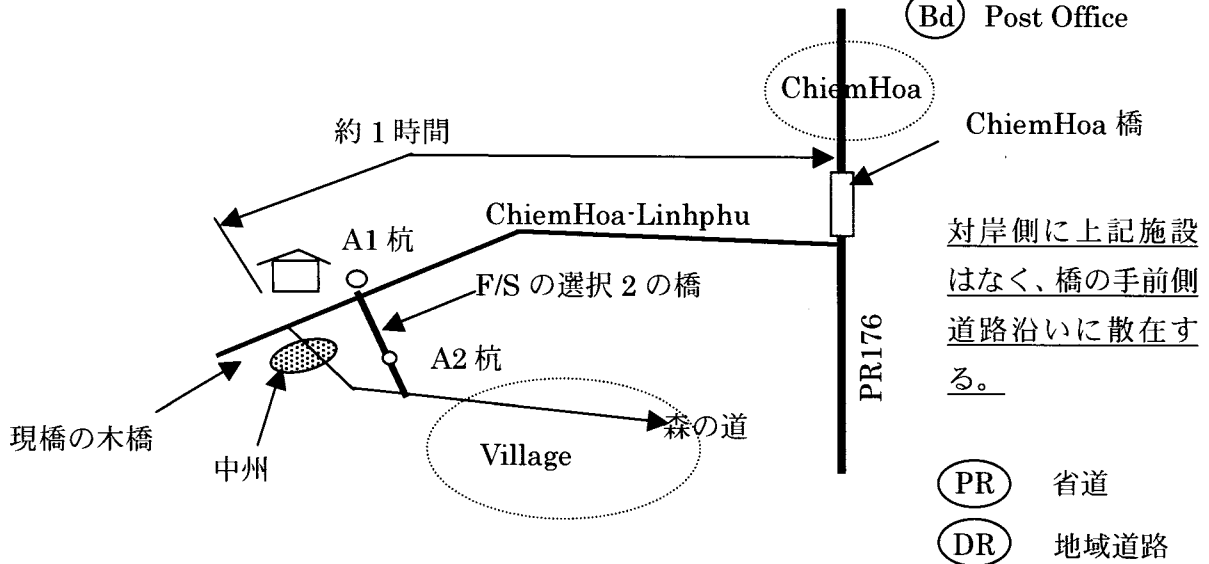

Memorandum

A. 橋梁の手前の

道路状況(運搬経路など): DT176より土道の悪路約1時間
町/村状況(社会生活上);

DRのChienHoa-Linhphu道路沿いには学校、市場、病院
郵便局などあり。米、砂糖、キャッサバ、ポテト、木材、竹産

橋梁部写真

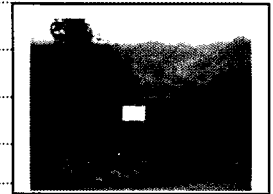

B. 橋梁の先

道路状況(運搬経路など):
土道、奥には6Villageがあり、上記は手前のピレッジの人口。道路は2.5mの土道。
町/村状況(社会生活上):

米、砂糖、キャッサバ、ポテト、木材、竹産

生活状況写真



C. その他

2001年7月に洪水があった。洪水は1~2日でなくなる。

The Project for Improvement of Rural Bridges
in Northern Mountainous Provinces

Surveyor: Ueno

Bridge		Coordination : E=105° 17' 393 N=22° 5' 126	Elv.=43.0m	
Number	Name	Province	Date	Weather
No.31	Trinh	Tuyen Quang	7.May 2006	Cloud

Rough Road Network Sketch:

Population : in the forward of the bridge. 1000 人 以上

Household : in the forward of the bridge. 110 世帯

Should write down road network which are NH,PR and D with the Number, on this sheet.

- (Ps) Primary School
- (Mi) Middle School
- (Sn) Senior High School
- (Hs) Hospital
- (Mk) Market
- (Bd) Post Office

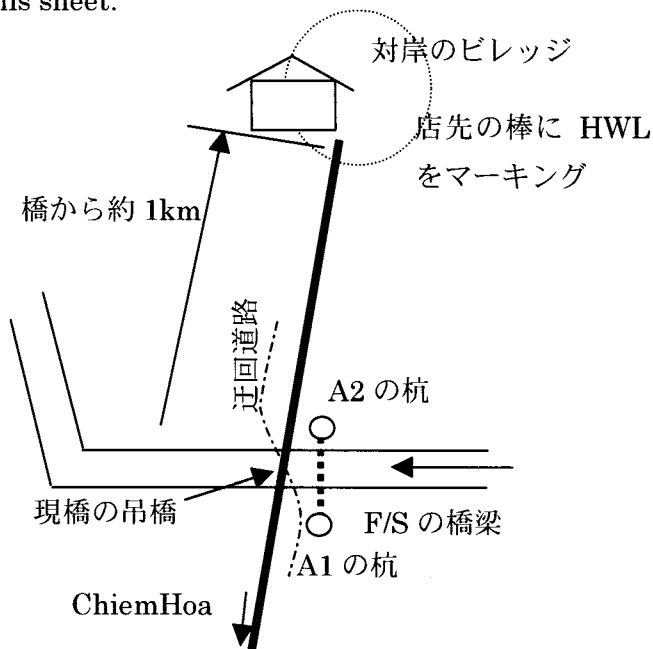

対岸側に上記施設はなく、橋の手前側道路沿いに散在する。

Memorandum

A. 橋梁の手前の

道路状況(運搬経路など) : PR176 より土路の悪路約 20 分

町/村状況(社会生活上) ;

DR の ChienHoa-Linhphu 道路沿いには学校、市場、病院

郵便局などあり。米、砂糖、キャッサバ、ポテト、木材、竹産

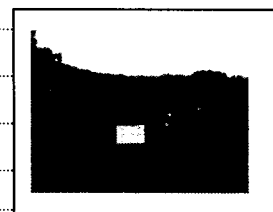

B. 橋梁の先

道路状況 :

土道、奥には village がある。トラックの通過は河川を横断する。

町/村状況(社会生活上) :

主に米の産地である。

橋梁部 A1 側

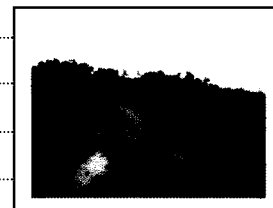

C. その他

2001 年の洪水は対岸の店先まで到達

現在上流に HANHAM ダムを建設中。2007 に完成。水位は低くなる。橋の向側 1km 先

The Project for Improvement of Rural Bridges
in Northern Mountainous Provinces

Surveyor: Ueno

Bridge		Coordination : E=105° 16' 975N=22° 9' 379	Elv.=48.0m	
Number	Name	Province	Date	Weather
No.32	Na Nham	Tuyen Quang	7.May 2006	Cloud

Rough Road Network Sketch:

Population : in the forward of the bridge. 1000 人

Household : in the forward of the bridge. 200 世帯

Should write down road network which are NH,PR and D with the Number, on this sheet.

- (Ps) Primary School
- (Mi) Middle School
- (Sn) Senior High School
- (Hs) Hospital
- (Mk) Market
- (Bd) Post Office

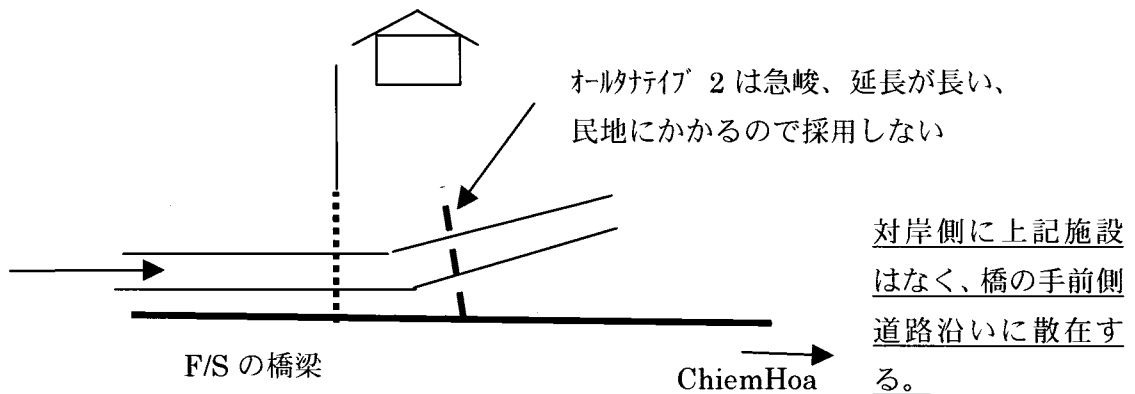

Memorandum

A. 橋梁の手前の

道路状況(運搬経路など) : ChiemHoa より約 30 分、舗装道路(約 3m)

町/村状況(社会生活上) ;

道路沿いに家が散在。

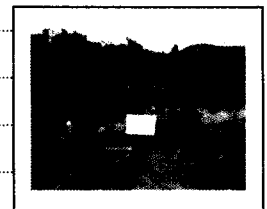

橋梁部 A1 側

B. 橋梁の先

道路状況 :

A2 側、道路へ細い土道。それでも木を運ぶトラックがあり。

町/村状況(社会生活上) :

主にパルプの木材生産



A2 側の家

C. その他

2001 年の洪水は対岸の家の前にある木の幹まで。

上流に HANHAM ダムの建設、2007 年に完成。洪水はなくなる可能性あり。

The Project for Improvement of Rural Bridges
in Northern Mountainous Provinces

Surveyor: Ueno

Bridge		Coordination : E=105° 19' 370 N=21° 34' 460 Elv.=47.0m		
Number	Name	Province	Date	Weather
No.33	Sung	Tuyen Quang	8.May 2006	Rain

Rough Road Network Sketch:

Population : in the forward of the bridge. $5\sim6 \times (60\sim70)$

Household : in the forward of the bridge. $60\sim70/\text{each} \times 5\text{villages}$

Should write down road network which are NH, PR and D with the Number, on this sheet.

- (Ps) Primary School
- (Mi) Middle School
- (Sn) Senior High School
- (Hs) Hospital
- (Mk) Market
- (Bd) Post Office

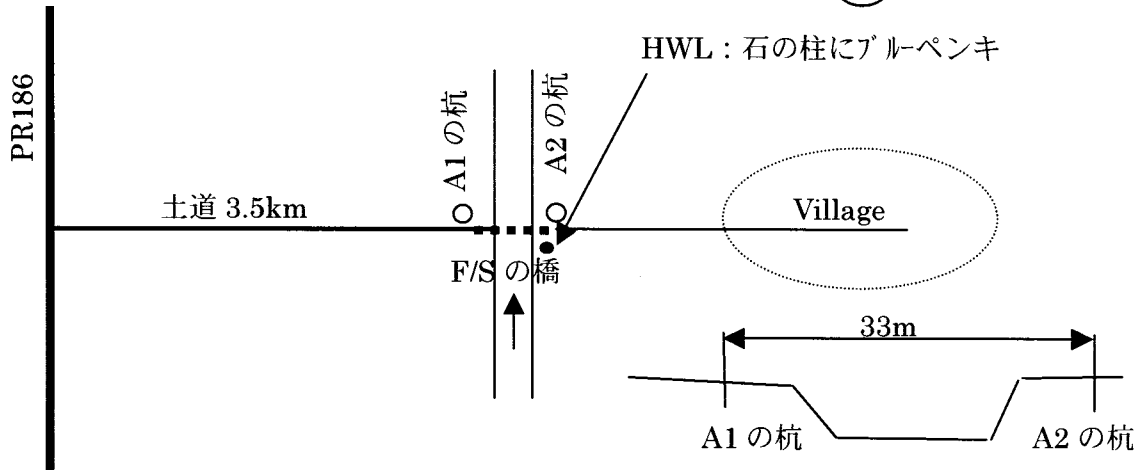

Memorandum

A. 橋梁の手前の

道路状況(運搬経路など): 土道の悪道 2.5~3m 程度

町/村状況(社会生活上);

Pr186 沿いには学校、市場、病院

郵便局などあり。米、砂糖、キャッサバ、ポテト、木材、竹産

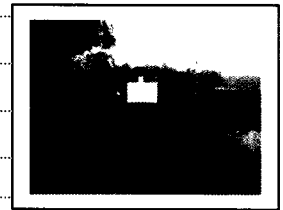

橋梁部 A1 側

B. 橋梁の先

道路状況(運搬経路など):

土道、奥には5ピレッジがあり、

町/村状況(社会生活上):

米、砂糖、キャッサバ、ポテト、木材、竹の生産

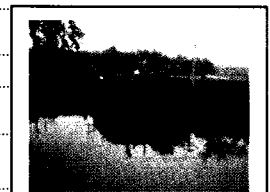

対岸側

C. その他

2001年7月に洪水があった。洪水は1~2日でなくなる。

The Project for Improvement of Rural Bridges
in Northern Mountainous Provinces

Surveyor: Ueno

Bridge		Coordination : E=105° 15' 057 N=21° 40' 318 Elv.=19.0m		
Number	Name	Province	Date	Weather
No.34	Ngoi Liem	Tuyen Quang	8.May 2006	Cloud

Rough Road Network Sketch:

Population : in the forward of the bridge. 5000

Household : in the forward of the bridge. 11 villages, 700

Should write down road network which are NH, PR and D with the Number, on this sheet.

- (Ps) Primary School
- (Mi) Middle School
- (Sn) Senior High School
- (Hs) Hospital
- (Mk) Market
- (Bd) Post Office

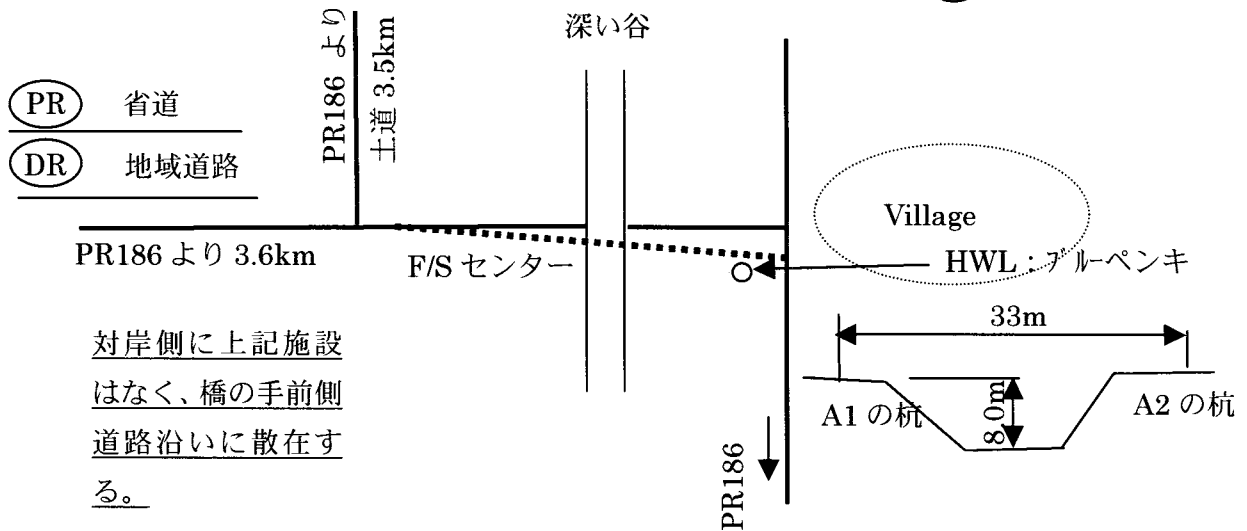

Memorandum

A. 橋梁の手前の

道路状況(運搬経路など): 土道の悪道 2.5~3m 程度

町/村状況(社会生活上):

7km 先に学校、市場、病院、郵便局などあり。

米、砂糖、木材、竹産



B. 橋梁の先

道路状況(運搬経路など):

土道、奥には 11 ビレッジがあり、

町/村状況(社会生活上):

米、砂糖、木材、竹の生産。裸足の主婦がいる。

橋梁部 A1 側



C. その他

2001 年 7 月に洪水があった。2~3ヶ月交通不能

F/S のラインが不明につき、改めて付近に A1 および A2 位置を設定。

A2 側住民

The Project for Improvement of Rural Bridges
in Northern Mountainous Provinces

Surveyor: Ueno

Bridge		Coordination : E=105° 28' 015 N=21° 32' 220 Elv.=58.0m		
Number	Name	Province	Date	Weather
No.35	Dong Arch	Tuyen Quang	8.May 2006	Rain

Rough Road Network Sketch:

Population : in the forward of the bridge. 6~7000 人

Household : in the forward of the bridge. 6~700

Should write down road network which are NH, PR and D with the Number, on this sheet.

- (Ps) Primary School
- (Mi) Middle School
- (Sn) Senior High School
- (Hs) Hospital
- (Mk) Market
- (Bd) Post Office

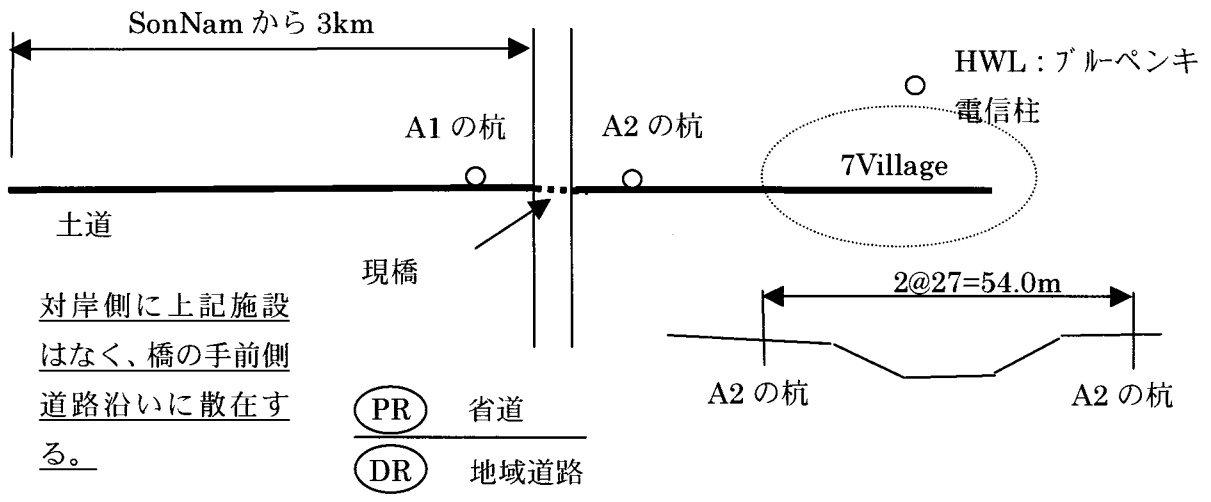

Memorandum

A. 橋梁の手前の

道路状況(運搬経路など): 土道の悪道 2.5~3m 程度

町/村状況(社会生活上);

7km 先に学校、市場、病院、郵便局などあり。

米、砂糖、木材、竹産

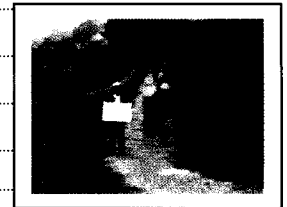

橋梁部 A1 側

B. 橋梁の先

道路状況(運搬経路など):

土道、奥には 11 ビレッジがあり、

町/村状況(社会生活上):

米、砂糖、木材、竹の生産

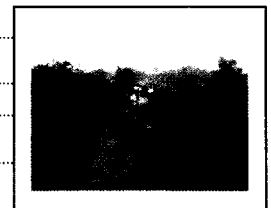

A2 側住民

C. その他

2001 年 7 月に洪水があった。2~3ヶ月交通不能

F/S のラインが不明につき、改めて付近に A1 および A2 位置を設定。

The Project for Improvement of Rural Bridges
in Northern Mountainous Provinces

Surveyor: Morimoto

Bridge		Coordination : E=104° 27.832' N=22° 40.191' Elv.=254m		
Number	Name	Province	Date	Weather
No.36	NA LAN	HA GIANG	16.Mar 2006	Fair

Rough Road Network Sketch:

Population : in the forward of the bridge. 17,000 人

Household : in the forward of the bridge. 3,800

Should write down road network which are NH,PR and D with the Number, on this sheet.

- (Ps) Primary School
- (Mi) Middle School
- (Sn) Senior High School
- (Hs) Hospital
- (Mk) Market
- (Bd) Post Office

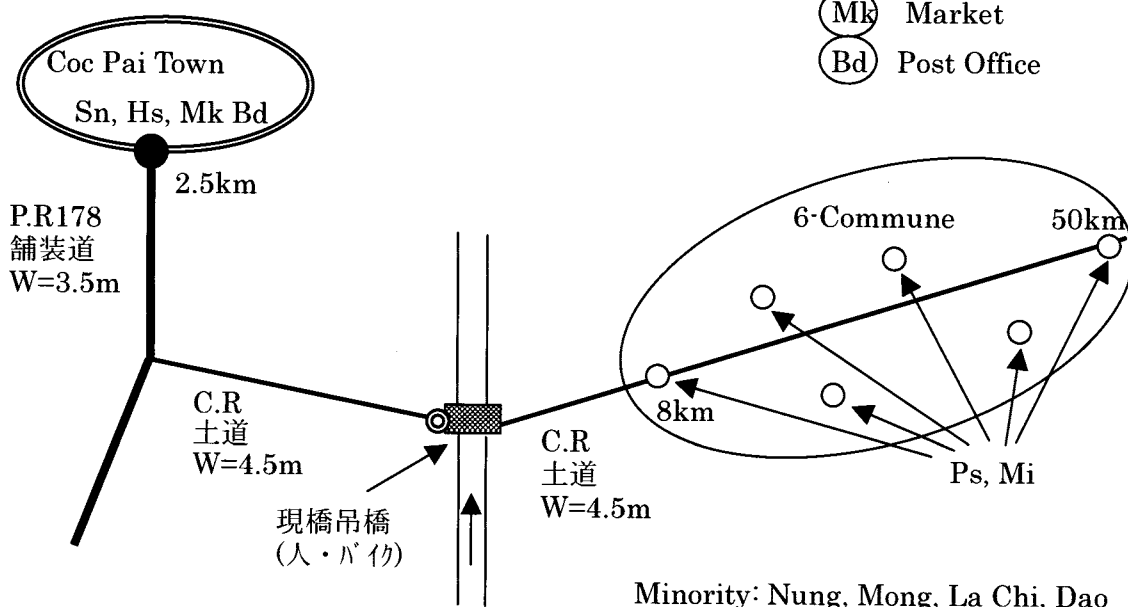

Memorandum

A. 橋梁の手前の ;

道路状況(運搬経路など) : 省道 178 号線は舗装幅 3.5m で、溪谷沿いを走るためカーブが多い。Commune 道路は幅員 4.5m の土道。

町/村状況(社会生活上) : 架橋地点 2.5km 手前の郡都 Coc Pai に高校、病院、マーケット、郵便局がある。

橋梁部写真



B. 橋梁の先 ;

道路状況(運搬経路など) : Commune 道路は、幅 4.5m の土道で、6 Commune を繋ぐ。1 番遠い Commune は 50km 先。

町/村状況(社会生活上) : 各 Commune に小・中学校がある。高校、病院、マーケット、郵便局は橋梁手前の Coc Pai を利用。産業は農業、林業。

生活状況写真

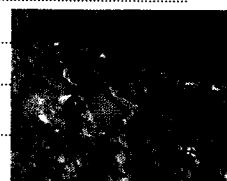

C. その他 ;

このあたりにはこの現橋吊橋しかなく、橋梁先の 6 Commune はこの吊橋を利用。谷が深いため車は橋梁先には車で渡れない。橋梁先の Commune 道路を住民の奉仕で人力により道路幅 2.5m を車の通れる 4.5m に拡幅。

The Project for Improvement of Rural Bridges
in Northern Mountainous Provinces

Surveyor: Morimoto

Bridge		Coordination : E=105° 04.732' N=22° 52.604' Elv.=178m		
Number	Name	Province	Date	Weather
No.37	TA LAN	HA GIANG	14.Mar 2006	Cloud

Rough Road Network Sketch:

Population : in the forward of the bridge. _____

Household : in the forward of the bridge. _____

Should write down road network which are NH,PR and D with the Number, on this sheet.

- (Ps) Primary School
- (Mi) Middle School
- (Sn) Senior High School
- (Hs) Hospital
- (Mk) Market
- (Bd) Post Office

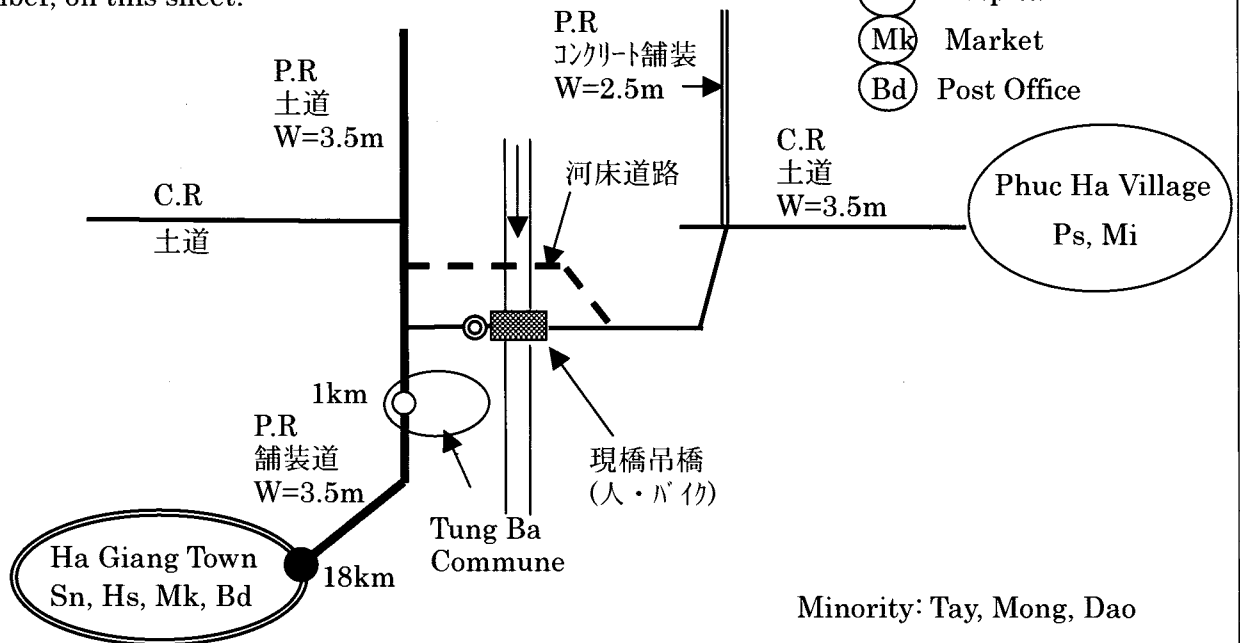

Memorandum

A. 橋梁の手前の ;

道路状況(運搬経路など) : 平均幅員 3.5m の舗装道路で、山間部を走るためハイバックも含めカーが多い。

町/村状況(社会生活上) : 手前 1km のところに Commune があり、18km 先には、高校、病院、マーケット、郵便局がある省都がある。

橋梁部写真



B. 橋梁の先 ;

道路状況(運搬経路など) : 幅約 3.5m 土道が村の先まで続いている。

町/村状況(社会生活上) : 村には小・中学校がある。非常に貧弱な家が点在している。高校、病院、マーケット、郵便局は 18km 橋梁手前の省都を利用。

生活状況写真

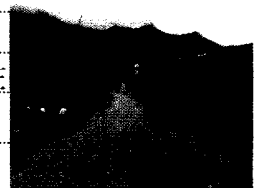

C. その他

車は現橋吊橋の上流側にある河床道路を渡る。雨期には車は渡れないことが多く、人・バイクが基本的な渡河手段となる。

The Project for Improvement of Rural Bridges
in Northern Mountainous Provinces

Surveyor: Morimoto

Bridge		Coordination : E=105° 00.300' N=22° 40.043' Elv.=92m		
Number	Name	Province	Date	Weather
No.38	SUOI DAU	HA GIANG	14.Mar 2006	Cloud

Rough Road Network Sketch:

Population : in the forward of the bridge. _____

Household : in the forward of the bridge. _____

Should write down road network which are NH,PR and D with the Number, on this sheet.

- (Ps) Primary School
- (Mi) Middle School
- (Sn) Senior High School
- (Hs) Hospital
- (Mk) Market
- (Bd) Post Office

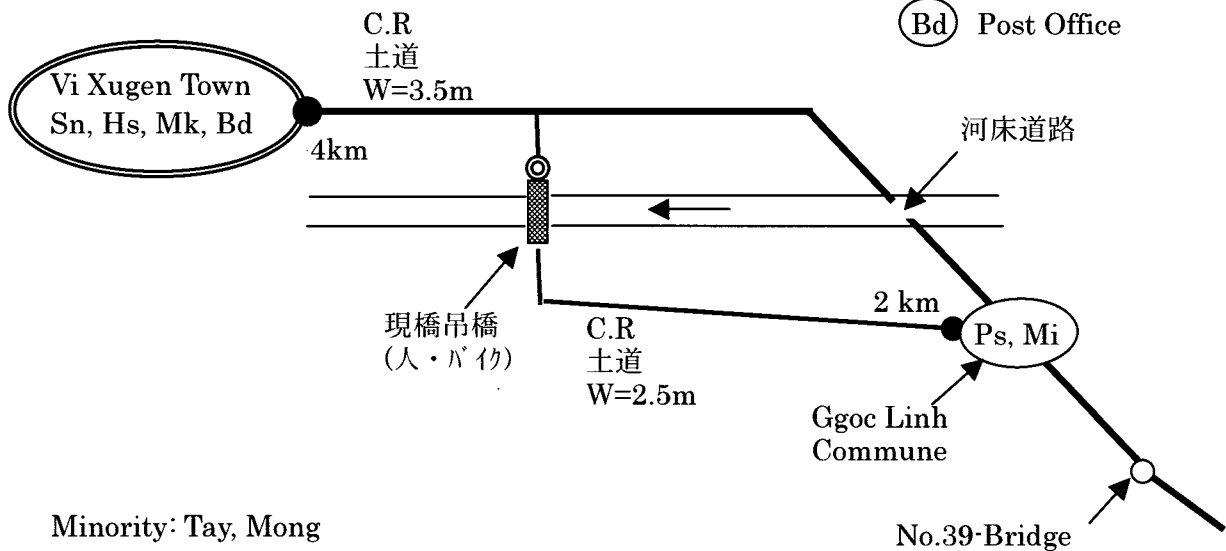

Memorandum

A. 橋梁の手前の ;

道路状況(運搬経路など) : 4km 手前の Vi Xugen Town から道路幅 3.5m の土道。

町/村状況(社会生活上) : Vi Xugen Town に高校、病院、マーケット、郵便局がある。橋梁前後の住民も利用。

橋梁部写真

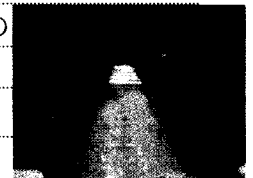

B. 橋梁の先 :

道路状況(運搬経路など) : 道路幅 2.5m の土道が 2km 先の Commune に続いている。

町/村状況(社会生活上) : Commune に、小・中学校がある。田圃の中に貧弱な家々が点在している。

生活状況写真



C. その他

車は上流にある河床道路を通り、Commune 経由で橋梁先に出る。

河床道路は雨期には通れないことが多い。

The Project for Improvement of Rural Bridges
in Northern Mountainous Provinces

Surveyor: Morimoto

Bridge		Coordination : E=105° 02.448' N=22° 37.067' Elv.=170m		
Number	Name	Province	Date	Weather
No.39	DIEC	HA GIANG	14.Mar 2006	Cloudy

Rough Road Network Sketch:

Population : in the forward of the bridge. _____

Household : in the forward of the bridge. _____

Should write down road network which are NH,PR and D with the Number, on this sheet.

- (Ps) Primary School
- (Mi) Middle School
- (Sn) Senior High School
- (Hs) Hospital
- (Mk) Market
- (Bd) Post Office

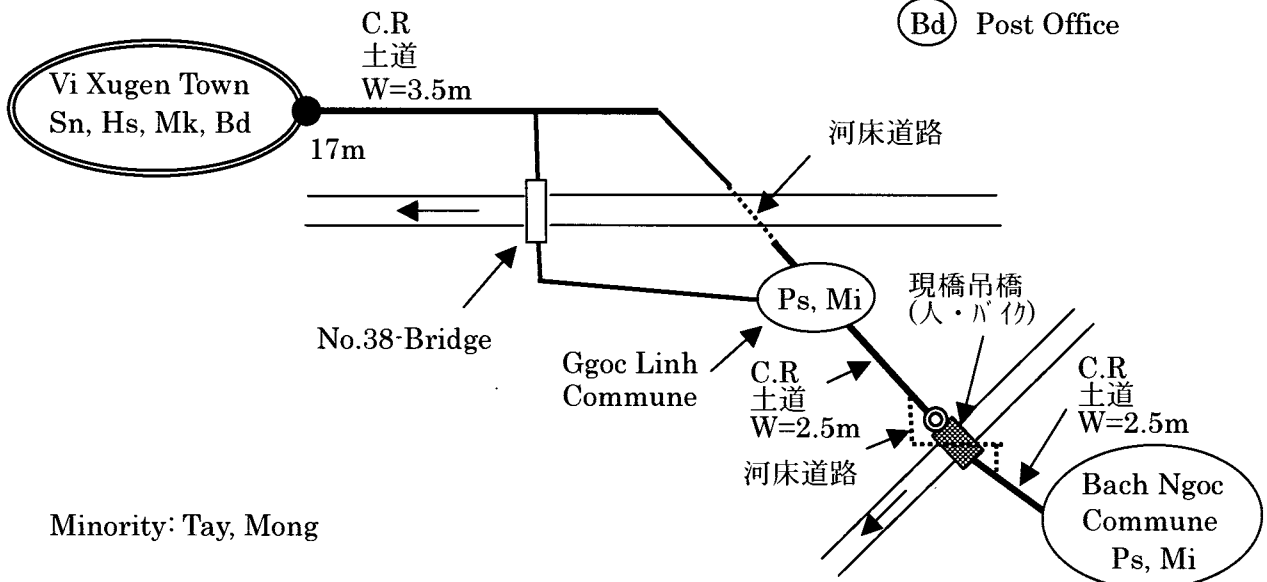

Memorandum

A. 橋梁の手前の ;

道路状況(運搬経路など) : 17km 手前 Vi Xugen Town から道路幅 3.5m、途中から 2.5m の土道。所々で路面状態は相当悪い。

町/村状況(社会生活上) : Vi Xugen Town に高校、病院、マーケット、郵便局がある。橋梁前後の住民も利用。

橋梁部写真



B. 橋梁の先 ;

道路状況(運搬経路など) : 道路幅 2.5m 途中から 3.5m の土道が先の Commune に続く。車は河床道路を渡河。雨期は渡河できないことが多い。

町/村状況(社会生活上) : Commune に小・中学校がある。橋梁前後の畑、田圃の中の家は貧しく、住民の身なりはみすぼらしい。

生活状況写真



C. その他

橋梁手前の道路は、4~5 箇所の河床道路を渡らなければならない。雨期には増水のため、渡れるときが時々しかない。

The Project for Improvement of Rural Bridges
in Northern Mountainous Provinces

Surveyor: Morimoto

Bridge		Coordination : E=105° 02.467' N=22° 23.433' Elv.=305m		
Number	Name	Province	Date	Weather
No.40	LIEN HIEP	HA GIANG	17.Mar 2006	Cloudy

Rough Road Network Sketch:

Population : in the forward of the bridge. 4,000 人以上

Household : in the forward of the bridge. 600 以上

Should write down road network which are NH,PR and D with the Number, on this sheet.

- (Ps) Primary School
- (Mi) Middle School
- (Sn) Senior High School
- (Hs) Hospital
- (Mk) Market
- (Bd) Post Office

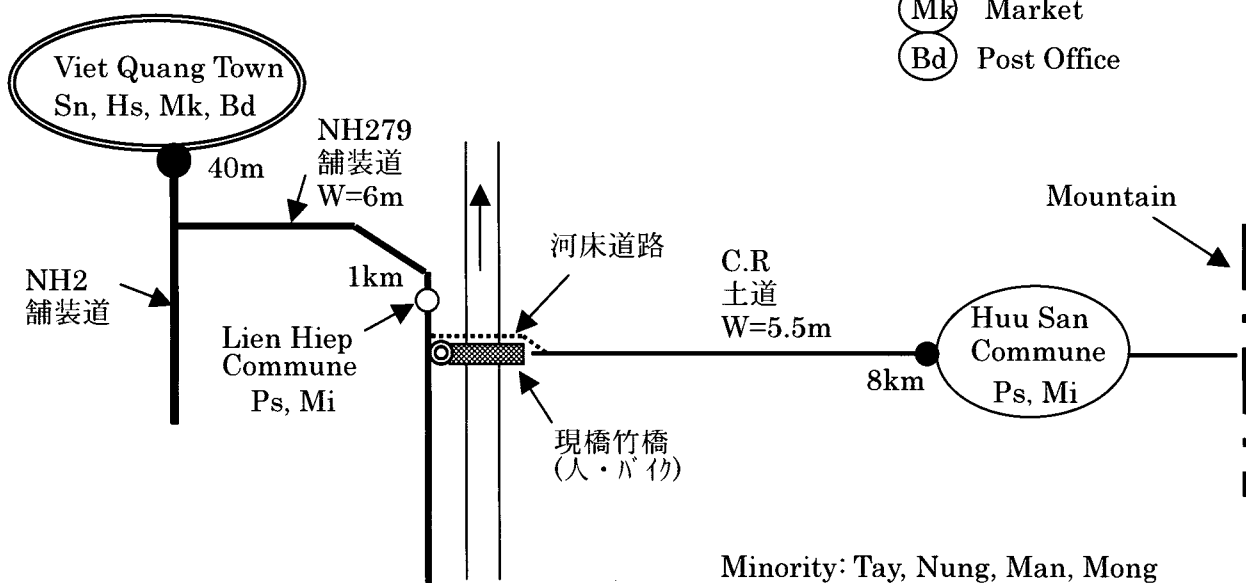

Minority: Tay, Nung, Man, Mong

Memorandum

A. 橋梁の手前の ;

道路状況(運搬経路など) : 国道 279 号は、道路幅 6m の舗装道路で、大型車の通行には問題はない広さである。

町/村状況(社会生活上) : 1km 手前の Commune に、小・中学校、40km 手前の町に高校、病院等の施設がある。

橋梁部写真

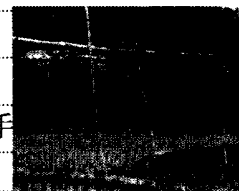

B. 橋梁の先 ;

道路状況(運搬経路など) : 拡幅された幅 5.5m の土道が 8km 先の Commune の先の山の麓で行き止まりとなっている。

町/村状況(社会生活上) : Commune には小・中学校。高校、病院等の施設は橋梁手前の町を利用。産業は農業と林業。家は非常に粗末。

生活状況写真



C. その他 ;

車は竹橋の下流側の河床道路を渡る。雨期の多くは利用できない。現橋竹橋も雨期には川の水面より下になることがあり、人・バイクも利用できないことがある。

The Project for Improvement of Rural Bridges
in Northern Mountainous Provinces

Surveyor: Morimoto

Bridge		Coordination : E=105° 18.298' N=23° 00.922' Elv.=106m		
Number	Name	Province	Date	Weather
No.41	Ban An	HA GIANG	15.Mar 2006	Cloudy

Rough Road Network Sketch:

Population : in the forward of the bridge. 6,000 人以上

Household : in the forward of the bridge. 1,000 以上

Should write down road network which are NH,PR and D with the Number, on this sheet.

- (Ps) Primary School
- (Mi) Middle School
- (Sn) Senior High School
- (Hs) Hospital
- (Mk) Market
- (Bd) Post Office

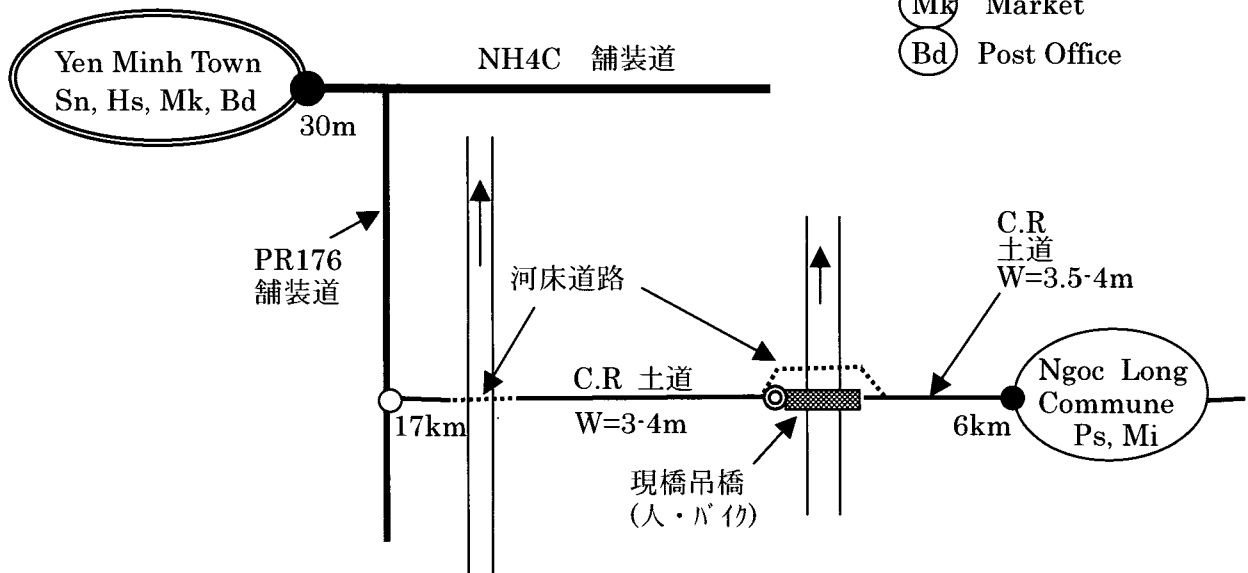

Minority: Tay, Nung, Dao, Mong

Memorandum

A. 橋梁の手前の ;

道路状況(運搬経路など) : 省道 176 号は舗装道で道幅は広いが、カーブが多い。Commune 道路は幅 3~4m の土道でカーブが多く、路面状態も水に掘られて相当悪いところがある。カーブと路面との間に段差。

町/村状況(社会生活上) : 30km 手前の町(Yen Minh)に高校、病院等がある。

橋梁前後の住民もこの町の施設を利用。

橋梁部写真



B. 橋梁の先 ;

道路状況(運搬経路など) : 幅 3.5~4m の土道が 6km 先にある Commune の先まで続いている。

町/村状況(社会生活上) : Commune には小・中学校。産業は農業と林業。山の中に田が広がっている。

生活状況写真

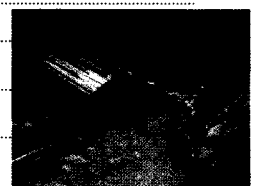

C. その他 ;

車は吊橋の下流にある河床道路を渡河するが、雨期は利用できない。

橋梁手前の Commune 道路は川を横断。雨期は増水すると通行できず。

The Project for Improvement of Rural Bridges
in Northern Mountainous Provinces

Surveyor: Morimoto

Bridge		Coordination : E=105° 43.561' N=22° 38.248' Elv.=94m		
Number	Name	Province	Date	Weather
No.42	Pac Nam	Bac Kan	8.Mar 2006	Fair

Rough Road Network Sketch:

Population : in the forward of the bridge. 3,000 人以上

Household : in the forward of the bridge. 500

Should write down road network which are NH,PR and D with the Number, on this sheet.

- (Ps) Primary School
- (Mi) Middle School
- (Sn) Senior High School
- (Hs) Hospital
- (Mk) Market
- (Bd) Post Office

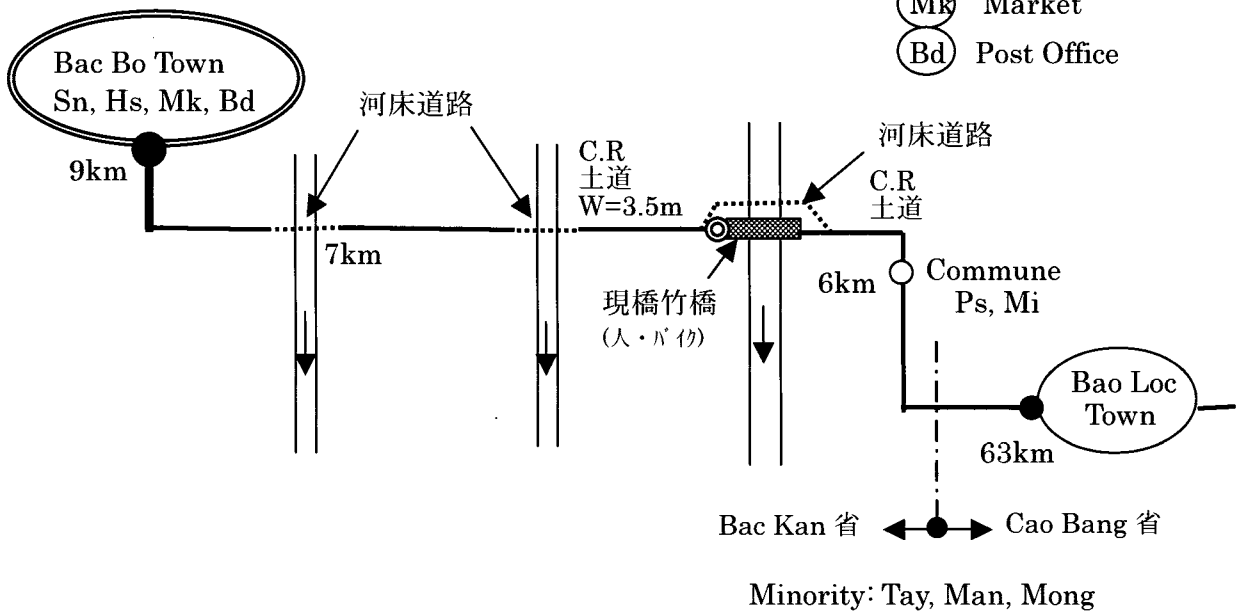

Memorandum

A. 橋梁の手前の :

道路状況(運搬経路など) : 道幅は平均 3.5m の土道で大型車通行可。9km 手前の郡都 “Bac Bo” から 2 箇所河川道路を渡る。

町/村状況(社会生活上) : 郡都に高校、病院、マーケット、郵便局がある。橋梁前後の住民は高校、病院等はこの町の施設を利用。

橋梁部写真



B. 橋梁の先 :

道路状況(運搬経路など) : 幅 3~3.5m の土道で 63km 先の “Bao Loc” に続く。省境界から手前 7.3km 区間は JBIC で道路改良中。

町/村状況(社会生活上) : 6km 先の Commune に小・中学校がある。家は非常に粗末であり、人々もみすぼらしい。

生活状況写真

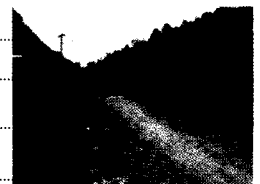

C. その他 :

車は竹橋の上流にある河床道路を横断。雨期は増水のため車は 3 河川とも渡れず、7km 手前川からは車は利用できない。生活必需品等の運搬はそこから人力となる。

The Project for Improvement of Rural Bridges
in Northern Mountainous Provinces

Surveyor: Morimoto

Bridge		Coordination : E=105° 41.392' N=22° 37.550' Elv.=118m		
Number	Name	Province	Date	Weather
No.43	Khuoi Nung	Bac Kan	8.Mar 2006	Fair

Rough Road Network Sketch:

Population : in the forward of the bridge. _____

Household : in the forward of the bridge. _____

Should write down road network which are NH,PR and D with the Number, on this sheet.

- (Ps) Primary School
- (Mi) Middle School
- (Sn) Senior High School
- (Hs) Hospital
- (Mk) Market
- (Bd) Post Office

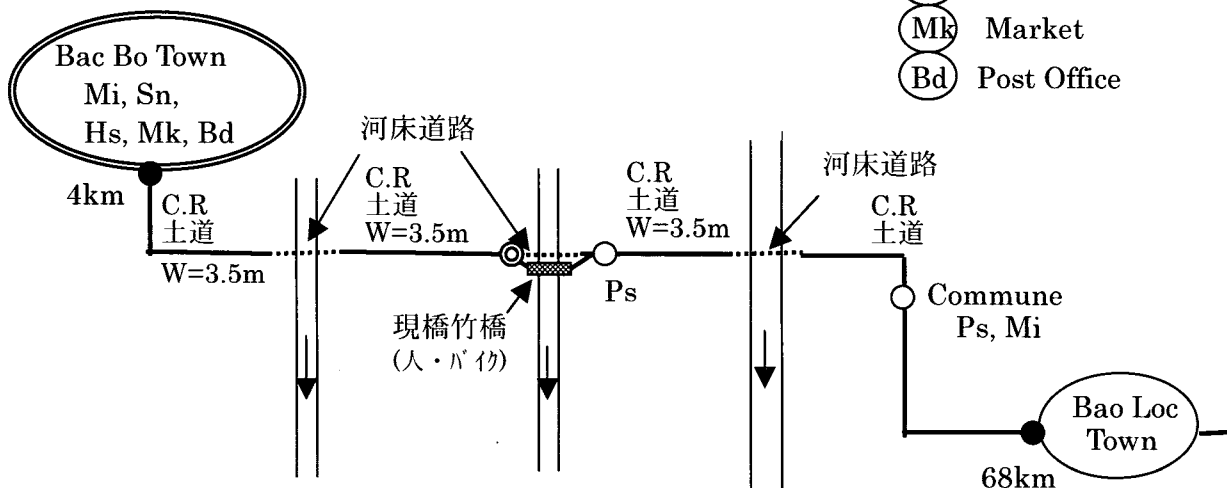

Minority: Tay, Man, Mong

Memorandum

A. 橋梁の手前の ;

道路状況(運搬経路など) : 道幅は平均 3.5m の土道で大型車通行可。4km 手前の郡都 “Bac Bo” から 1 箇所の河川道路を渡る。

町/村状況(社会生活上) : 郡都に中学校、高校、病院、マーケット、郵便局がある。前後の住民は中学校、高校、病院等はこの町の施設を利用。

橋梁部写真



B. 橋梁の先 ;

道路状況(運搬経路など) : 道幅は平均 3.5m の土道で 5km 先の No.42 に続く。2つの竹橋の間に車の通れる河床道路がある。

町/村状況(社会生活上) : 橋梁先すぐの集落に小学校がある。民族衣装を着た少数民族が多く見られる。

生活状況写真



C. その他 ;

雨期の間は竹橋が水没するため、人々は竹筏を使用して川を横断する。しかし、川が急流の時は竹筏は使用できず通行不可になる。車は雨期の間は3河川とも横断できず、2km 手前にある川のところからは運搬手段は人力となる。

The Project for Improvement of Rural Bridges
in Northern Mountainous Provinces

Surveyor: Morimoto

Bridge		Coordination : E=105° 40.532' N=22° 37.192' Elv.=280m		
Number	Name	Province	Date	Weather
No.44	Nga Ba	Bac Kan	8.Mar 2006	Fair

Rough Road Network Sketch:

Population : in the forward of the bridge. _____

Household : in the forward of the bridge. _____

Should write down road network which are NH, PR and D with the Number, on this sheet.

- (Ps) Primary School
- (Mi) Middle School
- (Sn) Senior High School
- (Hs) Hospital
- (Mk) Market
- (Bd) Post Office

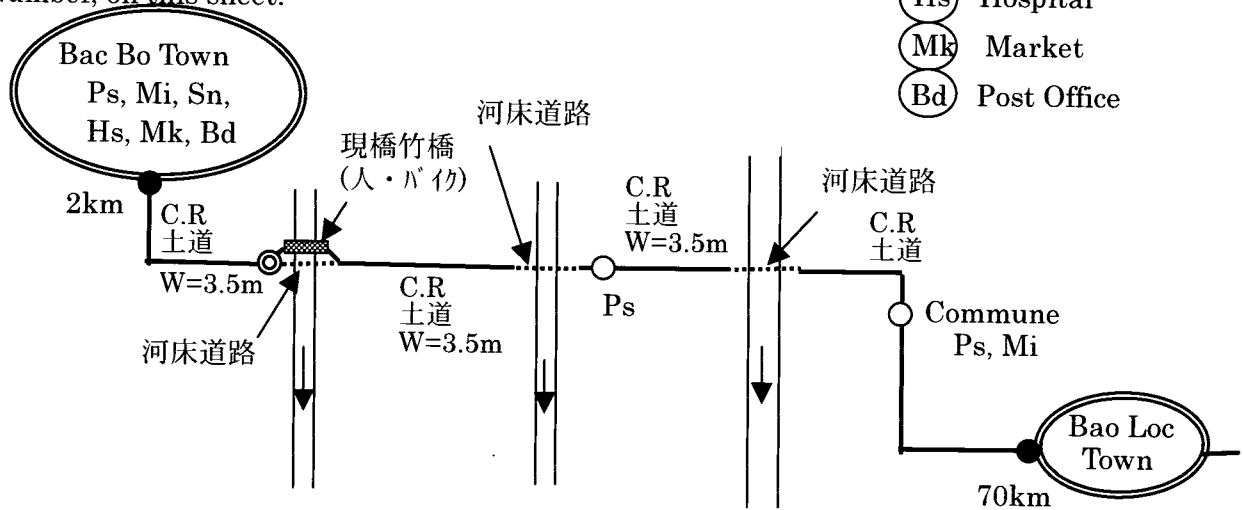

Minority: Tay, Man, Mong

Memorandum

A. 橋梁の手前の :

橋梁部写真

道路状況(運搬経路など) : 2km 手前の郡都 “Bac Bo” から道路幅平均 3.5m の土道。大型車通行可。

町/村状況(社会生活上) : 郡都に小・中学校、高校、病院、マーケット、郵便局がある。



B. 橋梁の先 :

生活状況写真

道路状況(運搬経路など) : 道幅は平均 3.5m の土道で 2km 先の No.43 に続く。人、バウは竹橋、車は河床道路を横断する。

町/村状況(社会生活上) : 学校、病院等は 2km 手前の郡都を利用。No.42 ~No.44 の道路沿いには家々が点在し、家屋は粗末。



C. その他

雨期の間は竹橋が水没するため、人々は竹筏を使用して川を横断する。しかし、川が急流の時は竹筏は使用できず通行不可になる。車は雨期の間は川を横断できない。

The Project for Improvement of Rural Bridges
in Northern Mountainous Provinces

Surveyor: Morimoto

Bridge		Coordination : E=105° 52.248' N=22° 13.437' Elv.=130m		
Number	Name	Province	Date	Weather
No.45	Na Leng	Bac Kan	7.Mar 2006	Cloud

Rough Road Network Sketch:

Population : in the forward of the bridge. _____

Household : in the forward of the bridge. 700

Should write down road network which are NH,PR and D with the Number, on this sheet.

- (Ps) Primary School
- (Mi) Middle School
- (Sn) Senior High School
- (Hs) Hospital
- (Mk) Market
- (Bd) Post Office

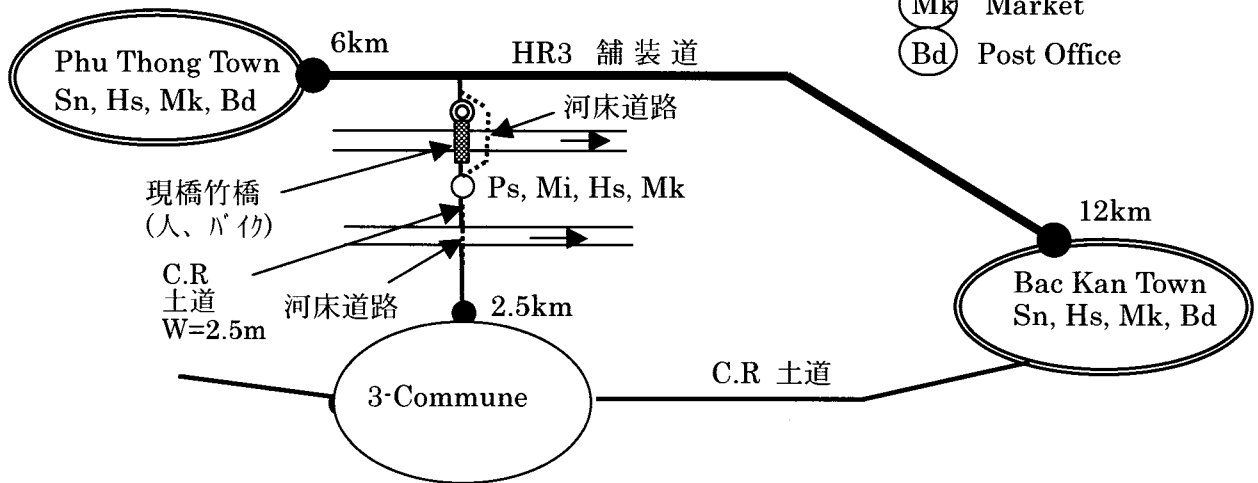

Minority: Tay

Memorandum

A. 橋梁の手前の :

道路状況(運搬経路など) : 国道3号から道幅約2.5mの土道を200mほど入る。人・バ竹は竹橋により、車は河床道路により川を横断する。

町/村状況(社会生活上) : 6km手前の郡都“Phu Thong”に病院、郵便局がある。省都“Bac Kan”までは12kmほどである。

橋梁部写真



B. 橋梁の先 :

道路状況(運搬経路など) : 道幅2.5mの土道が3つのCommuneを抜け、その先の省都に続く。その途中で河床道路を渡る。

町/村状況(社会生活上) : 橋のすぐ先の集落に小・中学校、診療所、マーケットがある。集落のはずれにレガ工場があり、川を渡って出荷。

生活状況写真



C. その他 :

雨期の間は人々は竹橋を使用できず、竹筏を利用して川を横断。車は雨期の間は川を渡れない。

The Project for Improvement of Rural Bridges
in Northern Mountainous Provinces

Surveyor: Morimoto

Bridge		Coordination : E=105° 48.252' N=22° 08.797' Elv.=131m		
Number	Name	Province	Date	Weather
No.46	Don Phong	Bac Kan	6.Mar 2006	Cloud

Rough Road Network Sketch:

Population : in the forward of the bridge. _____

Household : in the forward of the bridge. _____

Should write down road network which are NH,PR and D with the Number, on this sheet.

- (Ps) Primary School
- (Mi) Middle School
- (Sn) Senior High School
- (Hs) Hospital
- (Mk) Market
- (Bd) Post Office

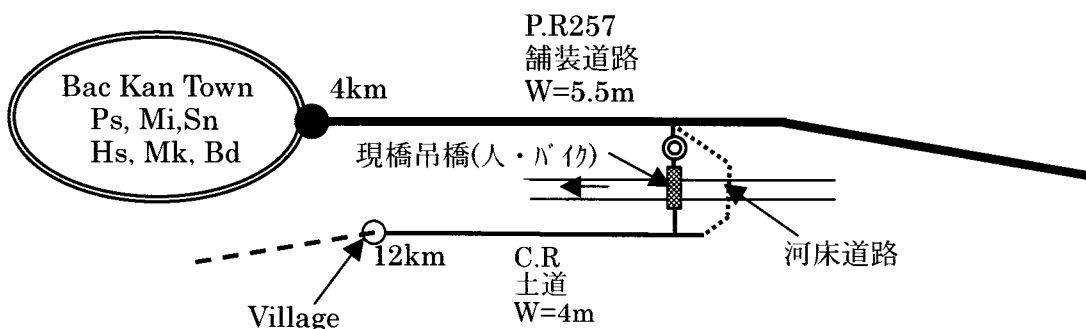

Minority: Tay

Memorandum

- A. 橋梁の手前の ;
 道路状況(運搬経路など) : 省道 257 号は舗装道路で、大型車通行可。
 4km 手前の省都 “Bac Kan” に抜ける。
 町/村状況(社会生活上) : 省都に小・中学校、高校、病院、マーケット、郵便局がある。橋梁先の住民はこの省都の施設を利用。
- B. 橋梁の先 ;
 道路状況(運搬経路など) : EU ファンド で改修した道幅の 4m の土道が 12km 先まで続いている。車は河床道路を横断。人・バィは吊橋を通行。
 町/村状況(社会生活上) : レィガ 工場があり、河床道路を渡って出荷。
 非常に粗末な家が点々としている。産業は農業。
- C. その他 ;
 雨期には、車は河床道路を利用できず、川を横断できない。

橋梁部写真



生活状況写真



The Project for Improvement of Rural Bridges
in Northern Mountainous Provinces

Surveyor: Morimoto

Bridge		Coordination : E=105° 48.633' N=21° 51.430' Elv.=36m		
Number	Name	Province	Date	Weather
No.47	Quang Chu	Bac Kan	7.Mar 2006	Cloud

Rough Road Network Sketch:

Population : in the forward of the bridge. 1,700 人

Household : in the forward of the bridge. 400

Should write down road network which are NH,PR and D with the Number, on this sheet.

- (Ps) Primary School
- (Mi) Middle School
- (Sn) Senior High School
- (Hs) Hospital
- (Mk) Market
- (Bd) Post Office

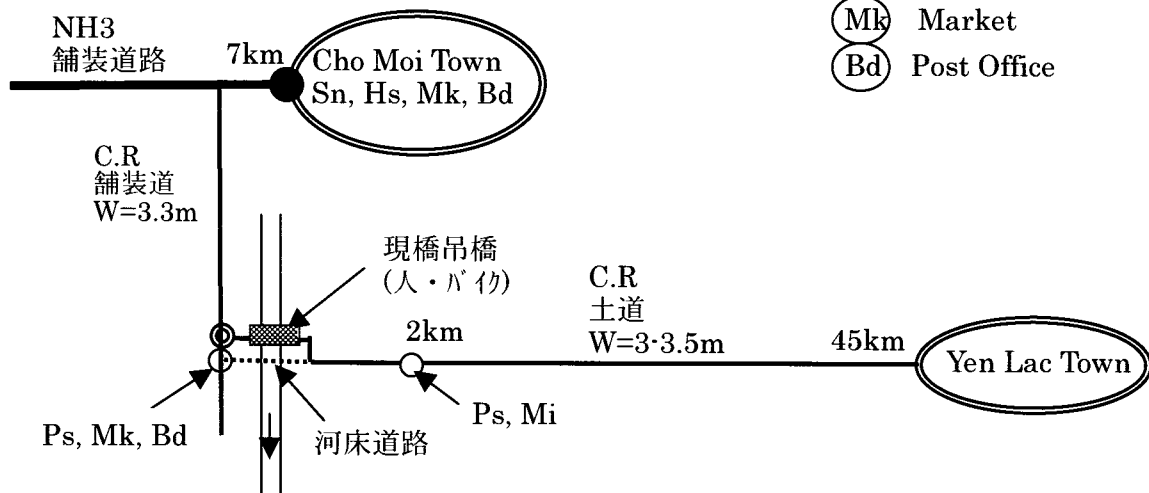

Minority: Tay, Giao

Memorandum

A. 橋梁の手前の ;

道路状況(運搬経路など) : 道幅 3.3m の舗装道路で、大型車通行可。人・バイクは吊橋を、車は河床道路を横断。

町/村状況(社会生活上) : 7km 手前の“Cho Moi”に高校、病院等がある。

橋梁前後の住民はその町の施設を利用。手前の集落に小学校がある。

橋梁部写真

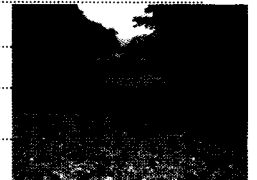

B. 橋梁の先 ;

道路状況(運搬経路など) : 道幅 3.3.5m の土道で、45km 先の“Yen Lac”に続く。

町/村状況(社会生活上) : 2km 先に小・中学校がある。中学校は橋梁手前の生徒も通う。近々立て替える予定である。集落は粗末な家屋が並ぶ。

生活状況写真



C. その他 ;

雨期は車は川を横断できず、人・バイクのみが通行できる。

The Project for Improvement of Rural Bridges
in Northern Mountainous Provinces

Surveyor: Morimoto

Bridge		Coordination : E=106° 02.120' N=22° 45.281' Elv.=227m		
Number	Name	Province	Date	Weather
No.48	Dong May	Cao Bang	10.Mar 2006	Fair

Rough Road Network Sketch:

Population : in the forward of the bridge. _____

Household : in the forward of the bridge. _____

Should write down road network which are NH,PR and D with the Number, on this sheet.

- (Ps) Primary School
- (Mi) Middle School
- (Sn) Senior High School
- (Hs) Hospital
- (Mk) Market
- (Bd) Post Office

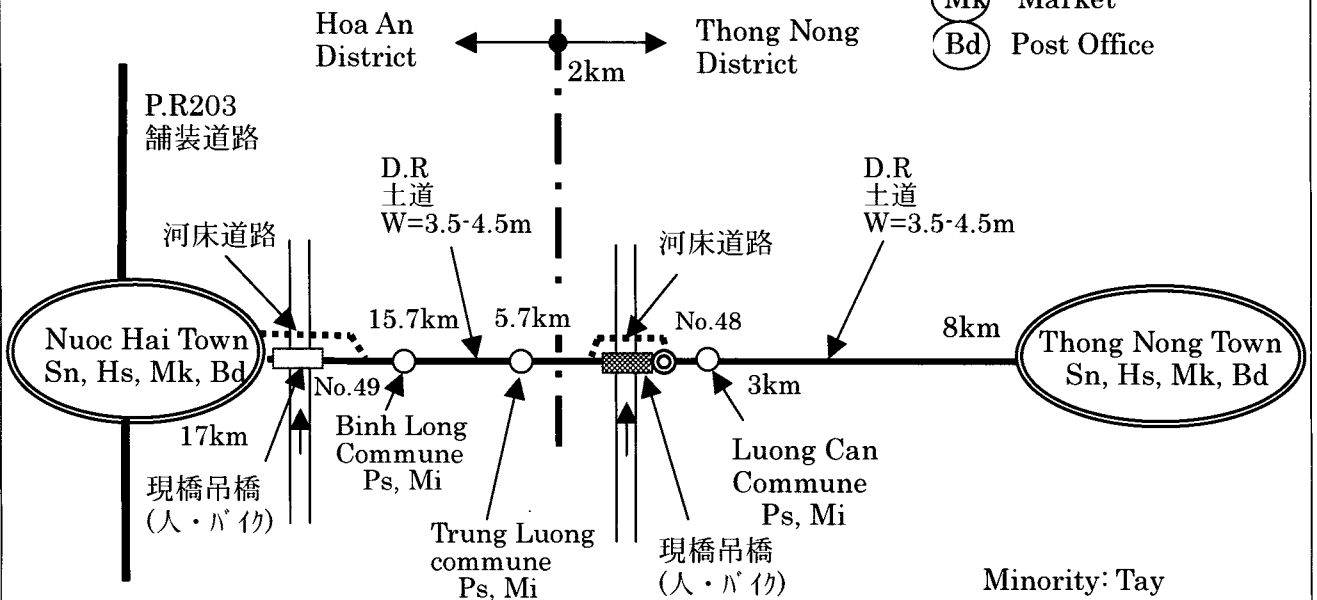

Memorandum

A. 橋梁の手前の ;

道路状況(運搬経路など) : 橋梁前後の Nuoc Hi~Thong Nong 間の道路は ADB ファットにより改修済みで、道幅 3.5~4.5m の土道

町/村状況(社会生活上) : 手前 3km の Commune に小・中学校、手前 8km の郡都 Thong Nong に高校、病院等がある。

橋梁部写真



B. 橋梁の先 ;

道路状況(運搬経路など) : 17km 先の No.49 の間に数箇所がけ崩れあり。車は河床道路を横断、雨期は通行できない。

町/村状況(社会生活上) : 橋梁先 2km までが Thong Nong 郡で、その住民は川を渡って Commune と郡都の施設を利用。産業は農業、林業。

生活状況写真



C. その他 ;

橋梁前後には小さな集落が所々にあるが、どこも非常に貧しく、家屋も粗末で住民の身なりもみすぼらしい。雨期は車が川を横断できないため、生活必需品及び救急患者等の運搬はバクか人力による運搬となる。

The Project for Improvement of Rural Bridges
in Northern Mountainous Provinces

Surveyor: Morimoto

Bridge		Coordination : E=106° 08.822' N=22° 44.443' Elv.=313m		
Number	Name	Province	Date	Weather
No.49	Binh Long	Cao Bang	10.Mar 2006	Cloudy

Rough Road Network Sketch:

Population : in the forward of the bridge. _____

Household : in the forward of the bridge. _____

Should write down road network which are NH,PR and D with the Number, on this sheet.

- (Ps) Primary School
- (Mi) Middle School
- (Sn) Senior High School
- (Hs) Hospital
- (Mk) Market
- (Bd) Post Office

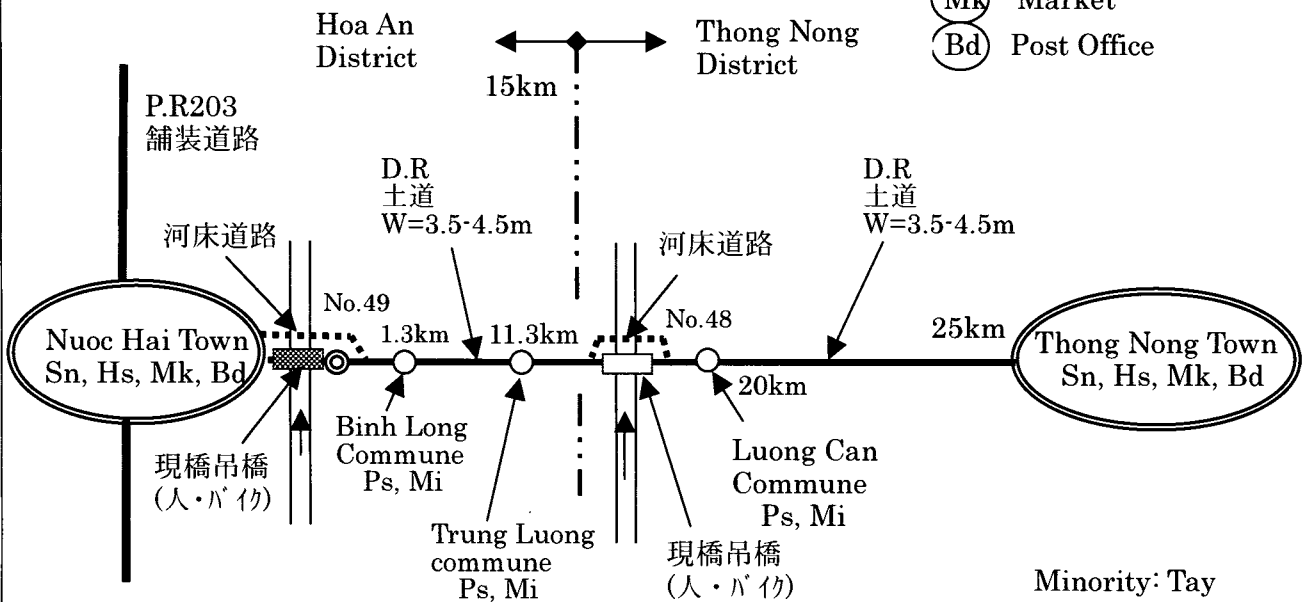

Memorandum

A. 橋梁の手前の :

道路状況(運搬経路など) : 省道 203 号は道幅の広い舗装道路で、大型車の通行には問題はない。

町/村状況(社会生活上) : 橋梁手前の“Nuoc Hai 町”に高校、病院等がある。

橋梁部写真

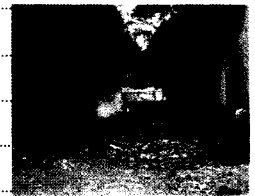

B. 橋梁の先 :

道路状況(運搬経路など) : ADB ファンドで改修された道幅 3.5~4.5m の土道が 17km 先の No.48 へ続く。所々が崩れがある。

町/村状況(社会生活上) : 1.3km 先と 11.3km 先の Commune に小中学校がある。産業は農業と林業で Nuoc Hai と Thong Nong の両方に出荷。

生活状況写真



C. その他 :

車は河床道路を横断する。雨期は増水のため通行できず、吊橋による人・バイクによる移動のみとなる。

The Project for Improvement of Rural Bridges
in Northern Mountainous Provinces

Surveyor: Morimoto

Bridge		Coordination : E=106° 26.099' N=22° 49.899' Elv.=571m		
Number	Name	Province	Date	Weather
No.50	Ban Xac	Cao Bang	11.Mar 2006	Fair

Rough Road Network Sketch:

Population : in the forward of the bridge. 300 人

Household : in the forward of the bridge. 40

Should write down road network which are NH, PR and D with the Number, on this sheet.

- (Ps) Primary School
- (Mi) Middle School
- (Sn) Senior High School
- (Hs) Hospital
- (Mk) Market
- (Bd) Post Office

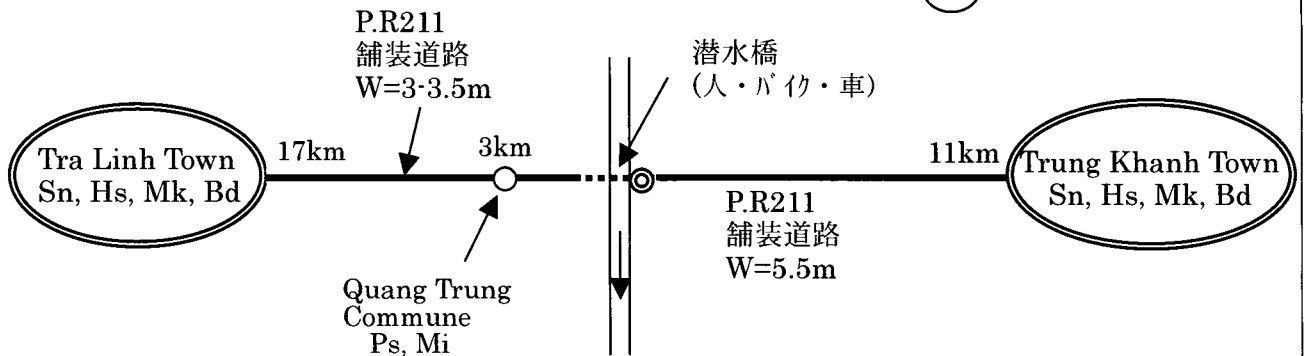

Minority: Tay

Memorandum

A. 橋梁の手前の ;

道路状況(運搬経路など) : 省道 211 号は Trung Khanh から潜水橋までローカルで改修された道路幅 5.5m の舗装道。

町/村状況(社会生活上) : 11km 手前の Trung Khanh に高校、病院、マーケット、郵便局がある。

橋梁部写真



B. 橋梁の先 ;

道路状況(運搬経路など) : 橋梁先の省道 211 号は Tra Linh まで ADB により改修された道路幅 3~3.5m の舗装道路。一部未舗装区間あり。

町/村状況(社会生活上) : 3km 先の Commune に小中学校、Tra Linh に高校、病院がある。橋梁前後の住民は Trung Khanh の高校、病院を利用。

生活状況写真

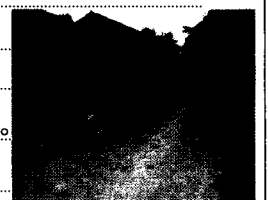

C. その他 ;

人、バイク、車は潜水橋を通る。雨期には通れないことが多い。橋梁先の Tra Linh の入口には 1998 年に日本の無償で建設された PC 橋が架かっている。Trung Khanh から Tra Linh までの間にある集落はどれもみな貧しい。

The Project for Improvement of Rural Bridges
in Northern Mountainous Provinces

Surveyor: Morimoto

Bridge		Coordination : E=106° 42.060' N=22° 52.056' Elv.=379m		
Number	Name	Province	Date	Weather
No.51	Nam Mon	Cao Bang	11.Mar 2006	Fair

Rough Road Network Sketch:

Population : in the forward of the bridge. _____

Household : in the forward of the bridge. _____

Should write down road network which are NH,PR and D with the Number, on this sheet.

- (Ps) Primary School
- (Mi) Middle School
- (Sn) Senior High School
- (Hs) Hospital
- (Mk) Market
- (Bd) Post Office

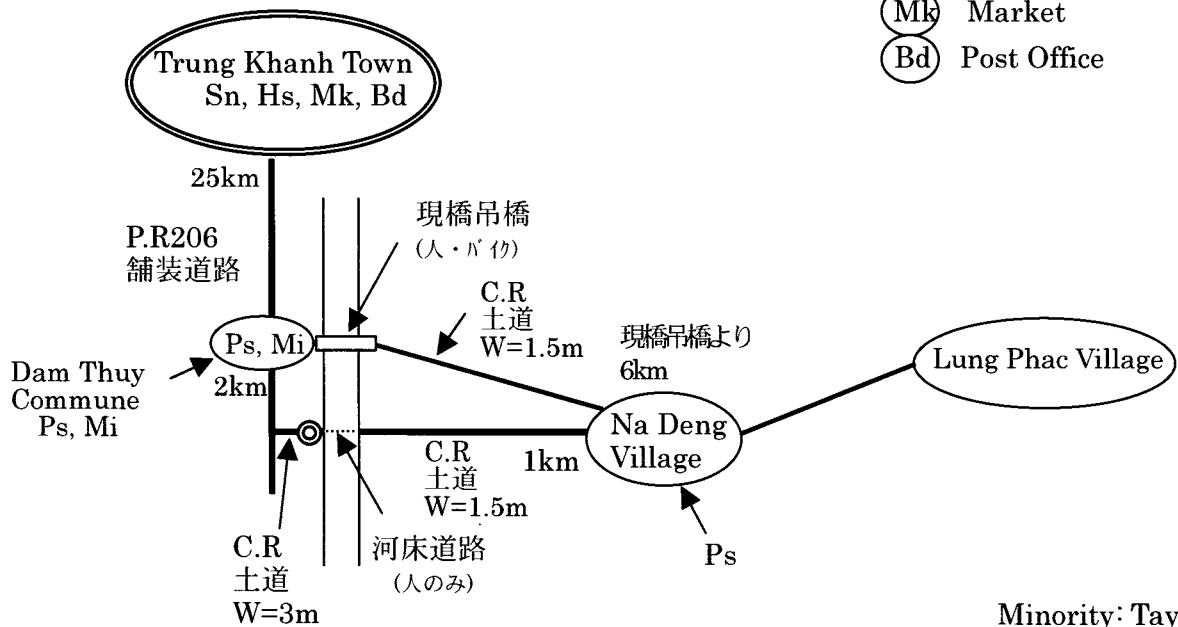

Minority: Tay

Memorandum

A. 橋梁の手前の :

道路状況(運搬経路など) : 省道 206 号は「カ」で改修された道幅の広い舗装道路。省道から現在改修中の道幅 3m の土道を少し入る。

町/村状況(社会生活上) : 2km 手前の Commune に小・中学校がある。25 km 手前の Thung Khanh に高校、病院等がある。

橋梁部写真

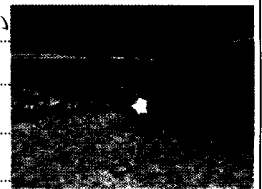

B. 橋梁の先 :

道路状況(運搬経路など) : バイク、車は通れず、住民は河床を徒歩で渡っている。道幅 1.5m の土道が村に向かって伸びている。

町/村状況(社会生活上) : 1km 先の村に小学校がある。中学校は橋梁手前 2km の Commune に、高校、病院は Thung Khanh に通う。

生活状況写真



C. その他 :

橋梁手前 2km にある Commune に人・バイクの通れる吊橋が架かっている。その吊橋から起伏の激しい土道を 6km 行くと村に行き着く。しかし、山道で道路状況も良くなく、村まで遠いため、平常は架橋地点の川を子供たちも含め歩いて横断している。

The Project for Improvement of Rural Bridges
in Northern Mountainous Provinces

Surveyor: Morimoto

Bridge		Coordination : E=106° 45.602' N=22° 48.275' Elv.=353m		
Number	Name	Province	Date	Weather
No.52	Keo Ai	Cao Bang	11.Mar 2006	Rainy

Rough Road Network Sketch:

Population : in the forward of the bridge. 400 人

Household : in the forward of the bridge. 100

Should write down road network which are NH,PR and D with the Number, on this sheet.

- (Ps) Primary School
- (Mi) Middle School
- (Sn) Senior High School
- (Hs) Hospital
- (Mk) Market
- (Bd) Post Office

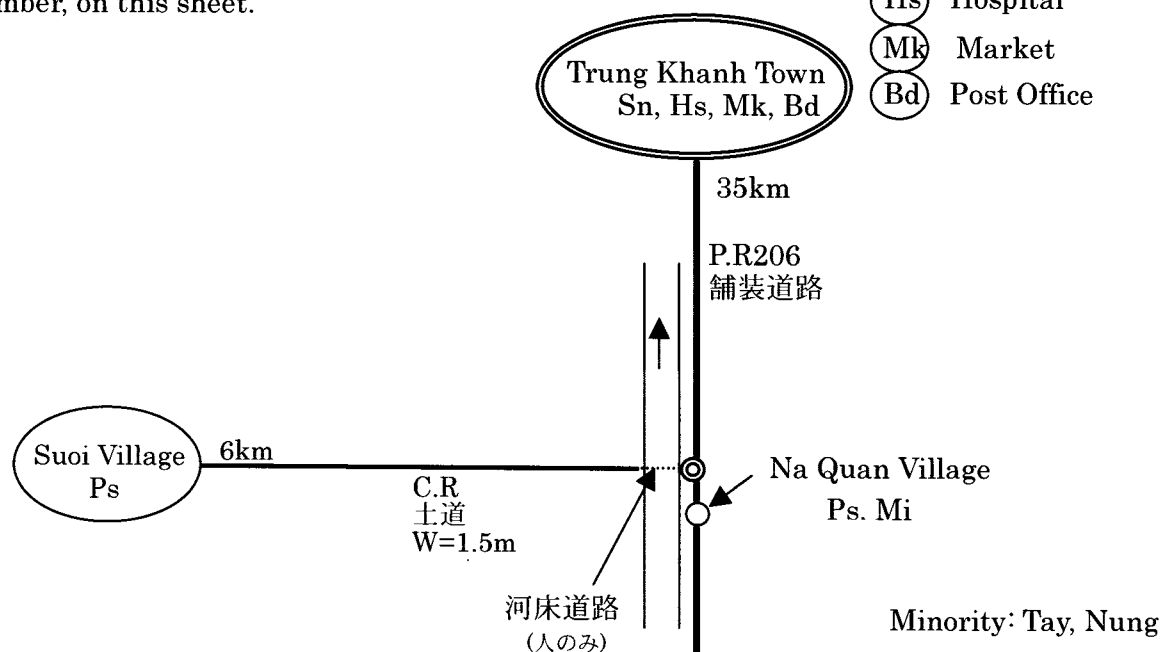

Memorandum

A. 橋梁の手前の ;

道路状況(運搬経路など) : 省道 206 号は ADB ファンドで改修中であり、現在は道幅平均 4.5m の土道。運搬経路としては問題なし。

町/村状況(社会生活上) : 架橋地点より少し先の村に小・中学校がある。35 km 手前の Trung Khanh に高校、病院等がある。

橋梁部写真



B. 橋梁の先 ;

道路状況(運搬経路など) : 人、牛等の家畜は河床の飛び石を横断。幅 1.5m の小道が 6km 先の村へ続いている。バイク、車の通行はできない。

町/村状況(社会生活上) : 村に小学校がある。EU ファンドによる森林農園がある。

生活状況写真

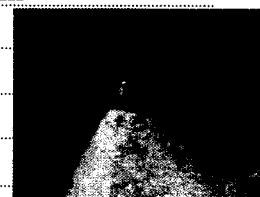

C. その他 ;

車・バイクによる川の横断は 1 年を通じてできない。雨期の間は人、家畜も通行できなくなる。生活必需品の運搬は人力か牛による運搬だけで、雨期にはそれも不可能となる。