

資料：C-1 現地施工業者関連資料

施工業者のカテゴリー分類

連邦政府、カドゥナ州

カテゴリー	契約金額	業種	工事内容
A		資機材調達業	建設資機材・家具等の調達、労働者派遣
B		専門工事業	給排水設備、電気設備工事等の専門工事
C	5,000,000ナaira未満	一般建設工事業	小規模建設工事
D	制限なし	一般建設工事業	中規模建設工事
E		大規模建設土木工事業	大規模建設工事／土木工事
F		大規模土木業	土木（橋、道路、ダム等の工事）

(入手先：UBE)

ナイジェー州

カテゴリー	基準：契約金額 (ナaira)	登録業者数
A	1,000,000以上	29
B	500,000以上	61
C	120,000以上	41
D	100,000以上	56
E	50,000以上	32
F	50,000以下	24

(入手先：ナイジェー州 SPEB)

プラトー州

カテゴリー	基準：資本金 (ナaira)	登録業者数	工事内容
A	0～1,500,000	38	小規模改修、建設工事（主に修繕）
B	1,500,001～3,500,000	28	建設工事（教室棟）
C	3,500,001～6,500,000	16	中規模施設の建設工事（研究所や図書館等の学校施設）
D	6,500,001～10,500,000	10	建設土木工事（実験棟、研究所、図書館）
E	10,000,000以上	-	大規模建設／土木工事（講義棟、大規模研究所の排水溝）

(入手先：プラトー州 SPEB)

施工業者リスト : UBE Programme

※コンサルタント業を含む

No.	所在地	会社名	主な業種
1	FCT Abuja	SAVANNAH ENG. SERVICES LTD.	建設工事
2	FCT Abuja	APEX MAX NIG. LTD.	建設工事、家具製作
3	FCT Abuja	KABISAN VENIURES NIGERIA LIMITED	建設工事、家具製作
4	FCT Abuja	AVISTA NIG LTD.	建設土木工事
5	FCT Abuja	KALFOL VENTURES	建設土木工事
6	FCT Abuja	FEDIA (NIG) LTD.	建設土木工事
7	FCT Abuja	HAMAD TECH. NIG. LTD.	建設工事
8	FCT Abuja	MULTIGRADE GROVD LIMITED	建設工事、コンサルタント
9	Kaduna State	BUILDING SERVICES NIG LTD.	建設工事
10	Kaduna State	BISMASS ENTERPRISES NIG.	建設工事、家具据付等
11	Kaduna State	IDEAL SHELTING LIMITED	建設工事
12	Kaduna State	ZAMLAYA NIGERIA LIMITED	建設工事、井戸掘り
13	Plateau State	SIMASS MINING & TRADING COMPANY LTD.	建設工事、鉱山業
14	Enugu State	AFRICAN RESOURCES MANAGERS INT. LTD.	建設土木工事
15	FCT Abuja	LAS-LINK (NIG) LIMITED	コンサルタント、監理
16	FCT Abuja	FAHAZ FASHIONS LTD.	水関連工事、コンサルタント
17	Bauti State	ALKA-CHEM LTD.	給水工事
18	FCT Abuja	ACCLAIM ASSOCIATES LIMITED	コンサルタント
19	Kaduna State	PEAK QUANTITIES LIMITED	コンサルタント、積算
20	Kaduna State	DUNAS NIGERIA LIMITED	ボーリング工事
21	FCT Abuja	ALPHA DRILL NIGERIA LTD.	ボーリング工事
22	FCT Abuja	TAMOVIC NIGERIA LTD.	ボーリング工事

(資料入手先：UBE)

施工業者の状況

1	UBE入手資料
会社名 SAVANNAH ENG. SERVICES LTD.	
住所： Plot 556, Durban St. Wuse II, Abuja	FCT Abuja
主要な業種： 建設工事	Tel:09 5238415
資本金： 100百万ナイラ	
過去3年間の工事実績：	
工事実績内容	工事金額 (ナイラ)
2001年 3教室棟4ブロックの建設工事	30,000,000
2000年 プライユ図書館	32,000,000
1999年 刑務所/街灯の改修工事	35,000,000
建設技術者数：4名(2001年)	
所有建設機械： ダンプ車 x 3、ブルドーザー x 1 ブロック成型機 x 3、バイブレーター/発電機 x 3 掘削機/ポンプ x 2	
小学校建設の同時施工可能な学校数：	3校
施工希望地域： 地域を問わない	
備考： 1996年Kadunaでモデル小学校建設実績有り ラゴスにて水処理プラントと井戸の維持管理実施	

2	UBE入手資料
会社名 APEX MAX NIG. LTD.	
住所： 48, Addis Abalya Cresul, Wuse A, Abuja	FCT Abuja
主要な業種： 建設工事、家具製作	Tel:0802 3042411
資本金： 80百万ナイラ	
過去3年間の工事実績：	
工事実績内容	工事金額 (ナイラ)
2001年 中等学校(38教室、事務室)の改修工事	130,000,000
2000年 12教室の建設工事	80,000,000
1999年 3教室棟4ブロックの建設工事	120,000,000
建設技術者数：4名(2001年)	
所有建設機械： ピックアップバン x 3 コンクリートミキサー x 5 発電機 12.5KVA x 2	
小学校建設の同時施工可能な学校数：	2校
施工希望地域： アブジャ、カドゥナ州、ナイジェー州	
備考：	

3

UBE入手資料

会社名 KABISAN VENTURES NIGERIA LIMITED		
住所：	Plot 760, Mubi Close, Off Obapemi, Awolowo St., Arba II Garki, Abuja	FCT Abuja
主要な業種：	建設工事、家具製作	Tel:09 2342047
資本金：		
過去3年間の工事实績：		
	工事实績内容	工事金額 (ナイラ)
2001年	4 教室棟の建設工事	24,000,000
2000年		18,600,000
1999年	ナサラワ州政府ゲストハウスの建設工事	12,400,000
建設技術者数：	3名 (2001年)	
所有建設機械：	ピックアップバン x 1 コンクリートミキサー x 2 ダンプ車 x 2 貯水タンク x 4	
小学校建設の同時施工可能な学校数：		2校
施工希望地域：	アブジャ、カドゥナ州、ナイジャー州、プラトー州	
備考：		

4

UBE入手資料

会社名 AVISTA NIG LTD.		
住所：	Maitama, Abuja (本社：Kano, Kano State)	FCT Abuja
主要な業種：	建設土木工事	Tel:09 4130957
資本金：	25百万ナイラ	
過去3年間の工事实績：		
	工事实績内容	工事金額 (ナイラ)
2001年	UBE 教室棟の建設工事	30,000,000
2000年	職員宿舎 (CBN Minna) の建設工事	25,000,000
1999年	学校 (SPEB Kano) の改修工事	20,000,000
建設技術者数：	12名 (2001年)	
所有建設機械：	コンクリートミキサー x 1 ダンプ車 x 2 コンクリートバイブレーター x 1 自動水準器 x 2	
小学校建設の同時施工可能な学校数：		2校
施工希望地域：	アブジャ、カドゥナ州、ナイジャー州、プラトー州	
備考：	銀行や教育施設、病院、軍関係施設の開発計画に長年かかわっている	

5

UBE入手資料

会社名 KAIFOL VENTURES		
住所：	45B Oron St. Wuse Zone I, Abuja (本社：Kaduna)	FCT Abuja
主要な業種：	建設土木工事	Tel:0804 4181700
資本金：		
過去3年間の工事实績：		
	工事实績内容	工事金額 (ナイラ)
2001年	UBE 3 教室棟 (便所付) の建設工事	20,000,000
2000年	オヨ州 教室棟の建設工事	40,000,000
1999年	地方政府 助産診療所の建設工事	80,000,000
建設技術者数：	3名 (2001年)	
所有建設機械：	コンクリートミキサー x 2 コンクリートバイブレーター x 2 ダンプ車 x 2 ピックアップバン x 1	
小学校建設の同時施工可能な学校数：		3校
施工希望地域：	どこでも可能、州を特定しない	
備考：	全国で工事業務を実施	

6

UBE入手資料

会社名	FEDIA (NIG) LTD.	
住所：	Area 2 Section 2 BL 7 Flat 8 Garki, Abuja	FCT Abuja
主要な業種：	建設土木工事	Tel:09 2349230
資本金：		
過去3年間の工事実績：		
	工事実績内容	工事金額 (ナイラ)
2001年	UBE 3教室棟 (倉庫、事務所、便所付)、給油所の建設工事	
2000年		
1999年	刑務所の建設工事	
建設技術者数：	5名 (2001年、土木3名、建設2名、電気1名)	
所有建設機械：	ダンプ車 x 5 ブロック成型機 x 4	
小学校建設の同時施工可能な学校数：		
施工希望地域：	アブジャ、他州での施工可能	
備考：		

7

UBE入手資料

会社名	HAMAD TECH. NIG. LTD.	
住所：	No. 20B Suez Crescent, Ibrahim Abacha Estate, Zone A, Abuja	FCT Abuja
主要な業種：	建設工事	Tel:0803 4517101
資本金：	40百万ナイラ	
過去3年間の工事実績：		
	工事実績内容	工事金額 (ナイラ)
2001年	F.H.A. 住宅団地 (20ユニット) の工事	43,000,000
2000年	F.H.A. 住宅団地の工事	67,000,000
1999年	4教室棟3ブロックの建設、学校用高架タンクの建設工	25,000,000
建設技術者数：	10名	
所有建設機械：	ブロック成型機 x 2、コンクリートミキサー x 1 トラック x 3 ピックアップ x 2 ブルドーザー x 2	
小学校建設の同時施工可能な学校数：	多数	
施工希望地域：	アブジャ、カドゥナ州、ナイジャー州、プラトー州	
備考：	2002年10教室棟2ブロックの工事実績有り 井戸掘削機材を所有し工事可能	

8

UBE入手資料

会社名	MULTIGRADE GROVD LIMITED	
住所：	Sky Memorial Complex, Michear Okupara Str., Wuse	Zone 5, Abuja
主要な業種：	建設工事、コンサルタント	FCT Abuja
資本金：	92百万ナイラ	Tel:0803 3139329
過去3年間の工事実績：		
	工事実績内容	工事金額 (ナイラ)
2001年	アブジャ メカニック・予備部品卸売業施設	205,000,000
2000年	アブジャ 多国籍市場計画	182,000,000
1999年	Lafiaホテルの改善工事	38,000,000
建設技術者数：	10名 (2001年、建築家6名 エンジニア4名)	
所有建設機械：	AutoCAD パソコン x 4 その他 パソコン x 3 車 x 10	
小学校建設の同時施工可能な学校数：		
施工希望地域：	アブジャ、カドゥナ州、ナイジャー州、プラトー州	
備考：	2002年 11教室の改修工事、5教室及び7教室の建設工事	

9

UBE入手資料

会社名 BUILDING SERVICES NIG LTD.		
住所：	4th Flr. High Point Building, No.3, Ali Akilu Road, Kaduna	Kaduna State
主要な業種：	建設工事	Tel:062 246955
資本金：	5百万ナイ	
過去3年間の工事実績：		
	工事実績内容	工事金額 (ナイラ)
2001年	アダマナ州 2教室及び会議場の建設	24,000,000
2000年	アダマナ州 教育施設の改修工事	16,000,000
1999年	アダマナ州 職員宿舎の改修工事	19,500,000
建設技術者数：	11名 (2001年、建築家4名 エンジニア5名 積算2名)	
所有建設機械：	コンクリートミキサー x 1 コンクリートコンパクター x 1 車 x 3	
小学校建設の同時施工可能な学校数：	6校	
施工希望地域：	アブジャ、カドゥナ州、ナイジャー州	
備考：	過去3年間、アダマナ州の教育施設の改修、建設を実施	

10

UBE入手資料

会社名 BISMASS ENTERPRISES NIG.		
住所：	24, New Dawaki Rd, Kaduna	Kaduna State
主要な業種：	建設工事、装飾・家具据付工事	Tel:0802 2233083
資本金：	35百万ナイ	
過去3年間の工事実績：		
	工事実績内容	工事金額 (ナイラ)
2001年	UBE 教室棟の建設工事、他	60,000,000
2000年		50,000,000
1999年	Shagari 住宅の改修工事、他	40,000,000
建設技術者数：	15名 (2001年)	
所有建設機械：	コンクリートミキサー x 7 水槽 x 6	
小学校建設の同時施工可能な学校数：	10校	
施工希望地域：	アブジャ、カドゥナ州、ナイジャー州、プラトー州	
備考：	2002年、UBEの教室棟の建設	

11

UBE入手資料

会社名 IDEAL SHELTING LIMITED		
住所：	24, New Dawaki Rd, P.O.Box 1921, Kaduna	Kaduna State
主要な業種：	建設工事	Tel:062 239368
資本金：		
過去3年間の工事実績：		
	工事実績内容	工事金額 (ナイラ)
2001年	UBE 教室棟の建設工事、他	32,000,000
2000年		45,000,000
1999年	教室棟の建設、信託銀行 (Katsina, Funtua) の建設工	20,000,000
建設技術者数：	10名 (2001年)	
所有建設機械：	コンクリートミキサー x 1 ブロック成型機 x 1 コンプレッサー x 1	
小学校建設の同時施工可能な学校数：	3校	
施工希望地域：	アブジャ、カドゥナ州、ナイジャー州、プラトー州	
備考：	1997/1998年学校の改修工事の実績有り	

12

UBE入手資料

会社名 ZAMLAYA NIGERIA LIMITED		
住所：	I. T. Ahmadu Bello Way, Kaduna	Kaduna State
主要な業種：	建設工事、井戸掘り工事	Tel:062 234087
資本金：	10百万ナaira	
過去3年間の工事実績：		
	工事実績内容	工事金額 (ナイラ)
2001年	UBE 教室棟、研究所の建設工事	14,000,000
2000年	教育大学の改修工事	6,000,000
1999年	小学校の修繕、改修工事	2,500,000
建設技術者数：	8名 (2001年)	
所有建設機械：	コンクリートミキサー x 2 パイプレータ x 2 ダンプ車 x 4、ピックアップバン x 1 給水車 x 1、ポンプ x 1	
小学校建設の同時施工可能な学校数：		3校
施工希望地域：	アブジャ、カドゥナ州、ナイジャー州、プラトール州	
備考：	井戸掘りの同時施工、3箇所可能	会社案内パンフ有り

13

UBE入手資料

会社名 SIMASS MINING & TRADING COMPANY LTD.		
住所：	Jos Road Near Tetengi Hotel Bukuru, P.O.Box 26, Jos Plateau State	
主要な業種：	建設工事、鉱山業	Tel:073 281346
資本金：	3百万ナaira	
過去3年間の工事実績：		
	工事実績内容	工事金額 (ナイラ)
2001年	宿泊所 (12ブロック) の建設工事	
2000年	教育大学5教室の建設工事 (Frank Peters & Associatesの下請)	
1999年	技術専門学校のゲートの建設 (Frank Peters & Associatesの下請)	
建設技術者数：	2名 (2001年)	
所有建設機械：	ブロック成型機 x 7 ダンプ車 x 1 トラック x 1	
小学校建設の同時施工可能な学校数：		2校
施工希望地域：	プラトール州	
備考：		

14

UBE入手資料

会社名 AFRICAN RESOURCES MANAGERS INT. LTD.		
住所：	7 Chime Ave. New Heaven, Enugu	Enugu State
主要な業種：	建設土木工事	Tel:042 2540014
資本金：	640百万ナaira	
過去3年間の工事実績：		
	工事実績内容	工事金額 (ナイラ)
2001年	警察訓練大学の建設工事	580,000,000
2000年	エヌグ州 教育大学宿舎棟の建設工事	552,000,000
1999年	管理・複合棟 (UNTH-ITUKU) の建設工事	480,000,000
建設技術者数：	7名 (2001年)	
所有建設機械：	ブロック成型機 x 3 コンクリートミキサー x 2 ダンプ車 x 6 ブルドーザー x 2	
小学校建設の同時施工可能な学校数：		5校
施工希望地域：	アブジャ、ナイジャー州、プラトール州	
備考：		

15

UBE入手資料

会社名 LAS-LINK (NIG) LIMITED		
住所：	Sky Memorial Complex, Wuse Zone 5, Abuja	FCT Abuja
主要な業種：	コンサルタント、監理	Tel:0803 3139329
資本金：	80百万ナイ	
過去3年間の工事実績：		
	工事実績内容	工事金額 (ナイラ)
2001年	10教室の建設、6教室の改修、井戸の掘削工事	15,000,000
2000年	ナサラワ州 井戸の掘削工事	8,000,000
1999年	ソコト州 200mmケーシングの供給・据付	25,000,000
建設技術者数：	3名 (2001年、土木1名 水1名 掘削1名)	
所有建設機械：	掘削機 x 2 コンクリートミキサー x 1 空気圧縮機 x 1 溶接機 x 2	
小学校建設の同時施工可能な学校数：		8校
施工希望地域：	アブジャ、カドゥナ州、ナイジャー州、プラトー州	
備考：	アブジャにて7箇所の井戸掘削工事が進行中	

16

UBE入手資料

会社名 FAHAZ FASHIONS LTD.		
住所：	Sky Memorial Complex Blk B, Flat I, Wuse Zone 5, Abuja	Abuja
主要な業種：	水プロジェクトの工事、コンサルタント	FCT Abuja
資本金：	60百万ナイ	Tel:0803 3147120
過去3年間の工事実績：		
	工事実績内容	工事金額 (ナイラ)
2001年	井戸掘り工事 (Kuje)	22,500,000
2000年	井戸掘り工事、公衆便所の建設工事	18,000,000
1999年	水関連の工事	10,000,000
建設技術者数：	3名 (2001年、水技術者、土木技術者等)	
所有建設機械：	溶接機 x 3 コンクリートミキサー x 1 ドリルロッド x 2 空気圧縮機 x 1	
小学校建設の同時施工可能な学校数：		
施工希望地域：	アブジャ、カドゥナ州、ナイジャー州、プラトー州	
備考：	井戸掘り施工業者、コンサルタント アブジャ、ナイジャー州で水プロジェクト実施中	

17

UBE入手資料

会社名 ALKA-CHEM LTD.		
住所：	Jos Road, P.O. Box 662, Bauchi	Bauti State
主要な業種：	給水工事	Tel:077 54927
資本金：	50百万ナイ	
過去3年間の工事実績：		
	工事実績内容	工事金額 (ナイラ)
2001年	井戸掘り工事 (11箇所、Ashaka Cement)	42,000,000
2000年	給水システム工事 (Gombe Investment)	80,000,000
1999年	PTA Projectsの最終段階工事	90,000,000
建設技術者数：	2名 (2001年)	
所有建設機械：	掘削機 x 3 給水車 x 2 空気圧縮機 x 4 オフロード車両 x 4	
小学校建設の同時施工可能な学校数：		
施工希望地域：	アブジャ、カドゥナ州、ナイジャー州、プラトー州	地域を問わない
備考：	バウチ州の州都にある給水工事専門業者 全国各地で業務実績有り	

18

UBE入手資料

会社名 ACCLAIM ASSOCIATES LIMITED		
住所：	Blk. B, Flt. 2, Sky Memorial Complex, Wuse, Abuja	FCT Abuja
主要な業種：	コンサルタント	Tel:0803 3140054
資本金：	80百万ナaira	
過去3年間の工事実績：		
	工事実績内容	工事金額 (ナイラ)
2001年	中等学校の建設・監理	25,000,000
2000年	アブジャ 国際市場の建設・監理	120,000,000
1999年	アブジャ 国立教員大学 (NTI) の電化	130,000,000
建設技術者数：	12名 (2001年、建築家6名 エンジニア4名 積算2名)	
所有建設機械：	AutoCAD パソコン x 2 その他 パソコン x 2 車 x 4	
小学校建設の同時施工可能な学校数：	7校	
施工希望地域：	アブジャ、カドゥナ州、ナイジャー州、プラトール州	
備考：		

19

UBE入手資料

会社名 PEAK QUANTITIES LIMITED		
住所：	J. 11 Ibrahim Taiwo Road, P.O. Box 5613, Kaduna	Kaduna State
主要な業種：	コンサルタント、積算	Tel:062 242200
資本金：		
過去3年間の工事実績：		
	工事実績内容	工事金額 (ナイラ)
2001年	カドゥナ州、ジガワ州 UBEプロジェクトの施工監理	
2000年	カドゥナ州SPEB 小学校 (243校) の状況調査	
1999年	カドゥナ州 小学校の改修、教育大学施設	
建設技術者数：	10名 (2001年)	
所有建設機械：	パソコン x 4 プリンター x 2 車 x 5	
小学校建設の同時施工可能な学校数：	4州 (監理)	
施工希望地域：	アブジャ、カドゥナ州、ナイジャー州、プラトール州	
備考：	UBEプロジェクトのコンサルタント会社 21年間コンサルタント業務を実施 (会社案内パンフ有り)	会社案内パンフ有り

20

UBE入手資料

会社名 DUNAS NIGERIA LIMITED		
住所：	No. 35 Lemu Road, Old Panteka, Kaduna	Kaduna State
主要な業種：	ボーリング工事	Tel:062 411946
資本金：	3百万ナaira	
過去3年間の工事実績：		
	工事実績内容	工事金額 (ナイラ)
2001年	2ヶ所のボーリング工事 (デルタ州)	11,000,000
2000年	10ヶ所のボーリング工事 (アダマワ州)	6,000,000
1999年	15ヶ所のボーリング工事 (ナサラワ州)	10,000,000
建設技術者数：	5名 (2001年)	
所有建設機械：	ボーリング機械 x1、 ボーリング探査機器 x1 コンプレッサー x1 溶接機 x1	
小学校建設の同時施工可能な学校数：	2校	
施工希望地域：	アブジャ、カドゥナ州、ナイジャー州、プラトール州	
備考：	会社案内パンフ有り	

21

UBE入手資料

会社名 ALPHA DRILL NIGERIA LTD.		
住所：	Suite A16 Benisma House, Abuja	FCT Abuja
主要な業種：	ボーリング工事	Tel:09 4130627
資本金：		
過去3年間の工事実績：		
	工事実績内容	工事金額 (ナイラ)
2001年		
2000年		
1999年		
建設技術者数：		
所有建設機械：		
小学校建設の同時施工可能な学校数：		
施工希望地域：		
備考：	会社案内パンフ有り	

22

UBE入手資料

会社名 TAMOVIC NIGERIA LTD		
住所：	Flat 116 12 Cresent, Kado Estate, Abuja	FCT Abuja
主要な業種：	ボーリング工事	Tel:0803 7880814
資本金：		
過去3年間の工事実績：		
	工事実績内容	工事金額 (ナイラ)
2001年		
2000年		
1999年		
建設技術者数：	10名 (2001年)	
所有建設機械：		
小学校建設の同時施工可能な学校数：		
施工希望地域：		
備考：	会社案内パンフ有り	

施工業者リスト：ナイジャー州

※ナイジャー州登録業者、カテゴリーA

No.	会社名 (First Name)	(Last Name)	住所	State/LGA
1	Ahdi Agro	Allied Coy. Ltd.	No.2 Mu'azu Mohammed Road, Minna	Niger-Chanchaga
2	Gborigi	Enterprises	No.20 Tunga Low-Cost, Minna	Niger-Maikunkele
3	Kamsh	Kiams Ventures	Minna	Niger-Chanchaga
4	Zubairu	& Sons	SW 315 Kwangila, Minna	Niger-Bida
5	Amiza	Enterprises	SW 342A Kwangila, Minna	Niger-Bida
6	Alhaji Labaran	& Sons	Box 1 Wushishi	Niger-Wushishi
7	West-End	Ventures	NE 24 Kuta Road, Minna	Niger-Chanchaga
8	Ostenbik	Company Ltd.	SE 4B Kuta Road, Minna	Niger-Chanchaga
9	Alhaji Mohammed	Yelwa & Sons	Box 25 Kontagora	Niger-Kontagola
10	Muasau Construction	Company Ltd.	Box 2536, Minna	Niger-Chanchaga
11	Ogale	Nig. Ltd.	No. MPT 12095, Minna	Niger-Chanchaga
12	Alhaji Musa	Umar	P.O.Box 247, Kontagora	Niger-Kontagora
13	Kunle Dibu	Enterprises	No. 2A Old Airport Road, Minna	Niger-Chanchaga
14	Zilfa	Commercial Ltd.	No. 12J Old Airport Road, Minna	Niger-Chanchaga
15	Sidi Sharriff &	Sons Ltd.	P.O.Box 12, Bida	Niger-Bida
16	Alhaji Abdullahi Anan	Sons	No.AD 20 Sabon Gari, Kontagora	Niger-Kontagola
17	M. Garba K. Danbobo	Enterprises	NE 111A Nassara Ang. Mas.	Niger-Chanchaga
18	Ibrahim Wada Abdullah	Sons	N.W. 60 Katsina Road, Minna	Niger-Chanchaga
19	Mohammed Kabir	Ventures Ltd.	P.O. Box 1096, Minna	Niger-Chanchaga
20	Usman Jabbo	Ventures Ltd.	P.O. Box 2848, Minna	Niger-Mariga
21	Pechamm	Telecoms	Plot 46, Top Medical Road, Minna	Niger-Chanchaga
22	Embee	Services Ltd.	No. 1A Kagara Road, P.O.Box 218, Minna	Niger-Chanchaga
23	Chudi Ibe	Bookshop	P.O. Box 372, Bida	Niger-Bida
24	Jimmy Ene &	Coy.	S.W. 147 Hospital Road, Minna	Niger-Chanchaga
25	I. U. Ibecco	Bookshop	P.O.Box 386, Bida	Niger-Bida
26	P. I. Mbakwe	(Nig) Ltd.	P.O.Box 750, Bida	Niger-Bida
27	Corporate	Dynamics Ltd.	37 Jubilee Rd, K/Sarki Suleja	Niger-Suleja
28	Ibrahim	Ventures	Box 15 Minna	Niger-Chanchaga
29	Nda Braimah &	Sons Ltd.	P.O. Box 237, Minna	Niger-Chanchaga

(資料入手先：ナイジャー州 SPEB)

施工業者リスト : カドゥナ州

No.	所在地	会社名	主な業種
1	Kaduna	ANINA NIG LTD.	建設工事、資機材納入
2	Zuntu	ALH. BASHIRU ZUNTU	建設工事
3		ALH. MUHAMADU BELLO MARAFA	建設工事
4	Saminaka	ALH. BAKO NABAWA	建設工事
5		ALH. SARKI NAMAIJAKI	建設土木工事
6	Kano	COL. SHEHU IBRAHIM KANO	建設工事
7		ALH. YARO AUDI & SONS	建設工事
8	Kaduna	HEMMAD ENTERPRISES	建設工事
9	Kaduna	KASHIM NIG. ENTERPRISES	建設工事
10	Kaduna	GREEN APPLES ENTERPRISES LTD.	建設工事

(資料入手先：カドゥナ州 SPEB)

施工業者の状況

1

カドゥナ州 SPEB

会社名 ANINA NIG LTD.		
住所： 5 Aminu Danbere St. Barnawa, Kaduna		
主要な業種： 建設工事、機資材納入		
過去3年間の工事実績：		
	工事実績内容	工事金額 (ナイラ)
2001年	6 教室の建設工事	6,000,000
2000年	18 教室、4 事務室 (倉庫付) の改修工事	6,000,000
1999年	10 教室、3 事務室 (倉庫付) の改修工事	3,580,000
所有建設機械： ブロック成型機 x 1 コンクリートミキサー x 1 トラック x 1		
小学校建設の同時施工可能な学校数：		6 校
備考： 中規模施工業者		

2

カドゥナ州 SPEB

会社名 ALH. BASHIRU ZUNTU		
住所： Zuntu		
主要な業種： 建設工事		
過去3年間の工事実績：		
	工事実績内容	工事金額 (ナイラ)
2001年	2 教室の建設工事、工事省発注の工事	45,000,000
2000年	6 教室の改修工事、工事省発注の工事	36,000,000
1999年	4 教室の改修工事、工事省発注の工事	25,000,000
所有建設機械：		
小学校建設の同時施工可能な学校数：		9 校
備考： 信頼できる施工業者		

3

カドゥナ州 SPEB

会社名 ALH. MUHAMADU BELLO MARAFA		
住所：		
主要な業種： 建設工事		
過去3年間の工事実績：		
	工事実績内容	工事金額 (ナイラ)
2001年	4 教室の建設工事	4,000,000
2000年	2 教室の改修工事	1,000,000
1999年	2 教室の改修工事	800,000
所有建設機械：		
小学校建設の同時施工可能な学校数：		2 校
備考： 小規模施工業者		

4

カドゥナ州 SPEB

会社名 ALH. BAKO NABAWA		
住所： Saminaka		
主要な業種： 建設工事		
過去3年間の工事実績：		
	工事実績内容	工事金額 (ナイラ)
2001年	UBE 2ブロック、SPEB 10教室 (工事省発注) の建設工	39,000,000
2000年	8教室の改修工事 (工事省発注)	28,000,000
1999年	8教室の改修工事 (工事省発注)	20,000,000
所有建設機械：		
小学校建設の同時施工可能な学校数：		10校
備考： 信頼でき有名な施工業者		

5

カドゥナ州 SPEB

会社名 ALH. SARKI NAMAIJAKI		
住所：		
主要な業種： 建設土木工事		
過去3年間の工事実績：		
	工事実績内容	工事金額 (ナイラ)
2001年	UBE 1ブロックの建設工事、工事省発注の大規模工事	28,000,000
2000年	不明	
1999年	不明	
所有建設機械：		
小学校建設の同時施工可能な学校数：		8校
備考： 大規模施工業者、SPEBでは詳細不明		

6

カドゥナ州 SPEB

会社名 COL. SHEHU IBRAHIM KANO		
住所： Kano		
主要な業種： 建設工事		
過去3年間の工事実績：		
	工事実績内容	工事金額 (ナイラ)
2001年	2教室 (倉庫・事務室付) の建設工事	2,000,000
2000年	8教室の改修工事	2,100,000
1999年	4教室の改修工事	1,400,000
所有建設機械：		
小学校建設の同時施工可能な学校数：		2校
備考： SPEB発注の工事は多くない		

7

カドゥナ州 SPEB

会社名 ALH. YARO AUDI & SONS		
住所：		
主要な業種： 建設工事		
過去3年間の工事実績：		
	工事実績内容	工事金額 (ナイラ)
2001年	UBE 3ブロック (事務所、便所付) の建設工事	13,250,700
2000年	4教室の改修工事	1,500,000
1999年	4教室の改修工事	1,150,000
所有建設機械：		
小学校建設の同時施工可能な学校数：		5校
備考： 大規模施工業者		

8

カドゥナ州 SPEB

会社名	HEMMAD ENTERPRISES	
住所：	44A Ahmadu Belloway, Kaduna	
主要な業種：	建設工事	
過去3年間の工事実績：		
	工事実績内容	工事金額 (ナイラ)
2001年	4教室の建設工事、10教室の改修工事	7,500,000
2000年	8教室の改修工事	3,150,000
1999年	8教室の改修工事	2,800,000
所有建設機械：		
小学校建設の同時施工可能な学校数：	4校	
備考：	SPEBでよく知られている施工業者	

9

カドゥナ州 SPEB

会社名	KASHIM NIG. ENTERPRISES	
住所：	School Road, Ung/Rimi, Kaduna	
主要な業種：	建設工事	
過去3年間の工事実績：		
	工事実績内容	工事金額 (ナイラ)
2001年	6教室の建設工事、12教室の改修工事	9,750,000
2000年	10教室の改修工事	3,800,000
1999年	8教室 (倉庫・事務所付) の改修工事	2,500,000
所有建設機械：		
小学校建設の同時施工可能な学校数：	6校	
備考：	SPEBでよく知られている施工業者 1995年より多くの工事を実施	

10

カドゥナ州 SPEB

会社名	GREEN APPLES ENTERPRISES LTD.	
住所：	Algeria Crescent, Barunawa, Kaduna	
主要な業種：	建設工事	
過去3年間の工事実績：		
	工事実績内容	工事金額 (ナイラ)
2001年	6教室の建設工事、10教室の改修工事	9,000,000
2000年	14教室の改修工事	4,600,000
1999年	8教室 (倉庫・事務所付) の改修工事	2,400,000
所有建設機械：		
小学校建設の同時施工可能な学校数：	7校	
備考：	SPEBで多くの工事を実施している施工業者	

施工業者リスト : プラトール州

No.	所在地	会社名	主な業種
1	Jos	HUDACO NIGERIA LTD.	建設土木工事
2	Jos	RUNAD VENTURES	建設工事
3	Jos	DANRUT PROPERTIES LTD.	建設工事
4	Jos	PWADFA INVESTMENT	建設土木工事
5	Jos	DAVAL NIG ENTERPRISES	建設工事
6	Jos	DAVGAB ENTERPRISES	建設土木工事
7	Jos	ARMAN ASSOCIATES	建設土木工事
8	Jos	KHAFAN NIGERIA ENTERPRISES	建設工事
9	Jos	EZEBEL NIGERIAN LTD.	建設土木工事
10	Jos	A U MUSA (NIG) ENTERPRISES	建設土木工事
11	Jos	KIM APEX SERVICES NIG LTD.	建設工事
12	Jos	ORBIT RESOURCES (NIG) LTD.	建設土木工事
13	Jos	ASTI CONSULTANTS JOS	建設工事
14	Jos	ALSTRONG VENTURES JOS	建設土木工事
15	Jos	HARUNA IBRAHIM & SONS LTD.	建設土木工事
16	Jos	NEST NACO NIB LTD.	建設工事
17	Jos	FRANK PETERS (NIG) ASSOCIATES	建設土木工事
18	Jos	MAMZEEM ENTERPRISES	建設土木工事
19	Jos	HAMTUL VENTURES (NIG) LTD.	建設土木工事
20	Jos	TRIANGLE INVESTMENT COMPANY LTD.	建設土木工事
21	Jos	FUTRAY NIG LTD. CIVIL & BUILDING ENG.	建設土木工事
22	Kanam LGA	ALH GAMBO RUGA & SONS	建設土木工事

(資料入手先：プラトール州 SPEB)

施工業者の状況

1	プラトール州 SPEB	
会社名 HUDACO NIGERIA LTD.		
住所： No.19 Ahanadu Bello Way, Jos		
主要な業種： 建設土木工事	Tel:0803 7000029	
資本金： 10百万ナaira		
過去3年間の工事実績：		
	工事実績内容	工事金額 (ナイラ)
2001年	教室及び試験場の新築工事	4,483,700
2000年		
1999年	講義棟の新築工事	42,496,581
建設技術者数： 5名 (2001年)		
所有建設機械： コンクリートミキサー x 1		
ブロック成型機 x 2		
ダンプ車 x 1		
小学校建設の同時施工可能な学校数：		12校
備考：		
2	プラトール州 SPEB	
会社名 RUNAD VENTURES		
住所： No.2 Metropolitan Crescent, T/Wada, Jos		
主要な業種： 建設工事	Tel:0804 6129749	
資本金： 5百万ナaira		
過去3年間の工事実績：		
	工事実績内容	工事金額 (ナイラ)
2001年	工場の改修工事、講義棟の建設工事	2,500,000
2000年	3教室ブロックの建設工事	4,400,000
1999年	教室ブロックの改修工事	8,000,000
建設技術者数：		
所有建設機械： ピックアップバン x 1		
コンクリートミキサー x 1		
ダンプ車 x 1		
小学校建設の同時施工可能な学校数：		10校
備考：		

3

プラトー州 SPEB

会社名 DANRUT PROPERTIES LTD.		
住所：	No.181 Bukuru Bye Pass, Jos	
主要な業種：	建設工事	Tel:0803 70375059
資本金：	10百万ナイ	
過去3年間の工事実績：		
	工事実績内容	工事金額 (ナイラ)
2001年	UBE 3 教室 (倉庫・事務室付) の建設工事	4,400,000
2000年	3 教室の改修工事	2,000,000
1999年	住宅地開発	5,500,000
建設技術者数：	1名 (2001年)	
所有建設機械：	トラック x 1 コンクリートミキサー x 1 ブロック成型機 x 1	
小学校建設の同時施工可能な学校数：	5 校	
備考：		

4

プラトー州 SPEB

会社名 PWADFA INVESTMENT		
住所：	No.3 Old Airport Road, Jos	
主要な業種：	建設土木工事	
資本金：	12.6百万ナイ	
過去3年間の工事実績：		
	工事実績内容	工事金額 (ナイラ)
2001年	学校用家具の製作 (50セット)	11,500,000
2000年	5 教室ブロックの建設工事	12,300,000
1999年	学校用家具の製作 (15セット)	5,800,000
建設技術者数：	3名 (2001年)	
所有建設機械：	木工のこ盤 x 2 ダンプ車 x 2 トラック x 2	
小学校建設の同時施工可能な学校数：	5 校	
備考：		

5

プラトー州 SPEB

会社名 DAVAL NIG ENTERPRISES		
住所：	No.3 Old Airport Road, Jos	
主要な業種：	建設工事	
資本金：	10.5百万ナイ	
過去3年間の工事実績：		
	工事実績内容	工事金額 (ナイラ)
2001年	3 教室の建設工事	3,500,000
2000年	3 教室の建設工事	3,100,000
1999年	4 教室の建設工事	3,600,000
建設技術者数：	2名 (2001年)	
所有建設機械：	トラック x 1 ブロック成型機 x 1 コンクリートミキサー x 1	
小学校建設の同時施工可能な学校数：	10 校	
備考：		

6

プラトー州 SPEB

会社名 DAVGAB ENTERPRISES		
住所：	No.3 Rayfield Road, Jos	
主要な業種：	建設土木工事	
資本金：	5.3百万ナイ	
過去3年間の工事実績：		
	工事実績内容	工事金額 (ナイラ)
2001年	学校用家具の製作 (25セット)	15,300,000
2000年	3 教室ブロックの建設工事	5,300,000
1999年	学校用家具の製作 (18セット)	12,400,000
建設技術者数：	2名 (2001年)	
所有建設機械：	木工のこ盤 x 5 ダンプ車 x 2 ピックアップバン x 2 トラック x 2	
小学校建設の同時施工可能な学校数：	5 校	
備考：		

7

プラトール州 SPEB

会社名 ARMAN ASSOCIATES		
住所： No. T14 Zarmaganda Jos		
主要な業種： 建設土木工事		
資本金： 6百万ナaira		
過去3年間の工事实績：		
	工事实績内容	工事金額 (ナイラ)
2001年	3 教室・便所の建設工事	8,800,000
2000年	3 教室ブロックの建設工事	4,500,000
1999年	個人の住宅地開発、改修工事	6,500,000
建設技術者数：		
所有建設機械： ブロック成型機 x 1 トラック x 1		
小学校建設の同時施工可能な学校数：		10校
備考：		

8

プラトール州 SPEB

会社名 KHAFAN NIGERIA ENTERPRISES		
住所： No. 29 Ammah St. Jos		
主要な業種： 建設工事		
資本金：		
過去3年間の工事实績：		
	工事实績内容	工事金額 (ナイラ)
2001年	5 教室の建設工事	4,400,000
2000年	10 教室の建設工事	8,800,000
1999年	4 教室の建設工事	3,600,000
建設技術者数：		
所有建設機械： ブロック成型機 x 2 ダンプ車 x 3 ドラムミキサー x 1 ダンパー x 1		
小学校建設の同時施工可能な学校数：		8校
備考：		

9

プラトール州 SPEB

会社名 EZEBEL NIGERIAN LTD.		
住所： No. 25 Ahamadu Bello Way, Jos		
主要な業種： 建設土木工事		
資本金： 23.4百万ナaira		
過去3年間の工事实績：		
	工事实績内容	工事金額 (ナイラ)
2001年	7教室の建設工事	7,200,000
2000年	10 教室の建設工事	9,200,000
1999年	4 教室の建設工事	3,400,000
建設技術者数： 4名 (2001年)		
所有建設機械： ブロック成型機 x 3 コンクリートミキサー x 1 ダンプ車 x 2 ダンパー x 1		
小学校建設の同時施工可能な学校数：		13校
備考：		

10

プラトール州 SPEB

会社名 A U MUSA (NIG) ENTERPRISES		
住所： No. 25 Bauchi Road, Jos		
主要な業種： 建設土木工事		
資本金： 9百万ナaira		
過去3年間の工事实績：		
	工事实績内容	工事金額 (ナイラ)
2001年	12 教室の建設工事	13,200,000
2000年	8 教室の建設工事	9,800,000
1999年	5 教室の建設工事	4,800,000
建設技術者数： 3名 (2001年)		
所有建設機械： ブロック成型機 x 2 コンクリートミキサー x 1 ダンプ車 x 2 ダンパー x 1		
小学校建設の同時施工可能な学校数：		8校
備考：		

11

プラトール州 SPEB

会社名	KIM APEX SERVICES NIG LTD.	
住所：	32 Murtala Moh'd Way, Jos	
主要な業種：	建設工事	Tel:0803 4503025
資本金：	5百万ナイ	
過去3年間の工事実績：		
	工事実績内容	工事金額 (ナイラ)
2001年	小学校3ブロックの建設工事	39,905,000
2000年	住宅の建設工事	46,030,500
1999年	兵舎の改修工事	68,700,000
建設技術者数：	5名 (2001年)	
所有建設機械：	ブロック成型機 x 2 コンクリートミキサー x 2 ダンプ車 (5トン、3トン) x 5 掘削機 x 1	
小学校建設の同時施工可能な学校数：	12校	
備考：		

12

プラトール州 SPEB

会社名	ORBIT RESOURCES (NIG) LTD.	
住所：	T44 Rock Heaven, Jos	
主要な業種：	建設土木工事	Tel:0803 4512806
資本金：	5百万ナイ	
過去3年間の工事実績：		
	工事実績内容	工事金額 (ナイラ)
2001年	4教室の建設工事、住宅地開発	20,400,000
2000年	教室の建設	66,100,000
1999年	兵舎の改修工事	60,000,000
建設技術者数：	2名 (2001年)	
所有建設機械：	ブロック成型機 x 2 コンクリートミキサー x 2 ダンプ車 x 1	
小学校建設の同時施工可能な学校数：		
備考：	1998年講義棟建設の実績有り	

13

プラトール州 SPEB

会社名	ASTI CONSULTANTS JOS	
住所：	No.22 Tafana Balena Street, Jos	
主要な業種：	建設工事	
資本金：	4百万ナイ	
過去3年間の工事実績：		
	工事実績内容	工事金額 (ナイラ)
2001年	給油所の建設工事	8,000,000
2000年	5教室の建設工事	5,000,000
1999年		20,000,000
建設技術者数：	2名 (2001年)	
所有建設機械：	コンクリートミキサー x 1 ダンパー x 1 ローラー転圧機 x 1	
小学校建設の同時施工可能な学校数：	2校	
備考：		

14

プラトール州 SPEB

会社名	ALSTRONG VENTURES JOS	
住所：	No.53 Oyewumi Street, Jos	
主要な業種：	建設土木工事	Tel:0803 4519640
資本金：	6.5百万ナイ	
過去3年間の工事実績：		
	工事実績内容	工事金額 (ナイラ)
2001年	6教室の建設工事	4,289,246
2000年	4教室の建設工事	3,108,986
1999年	3教室の建設工事	2,621,731
建設技術者数：	2名 (2001年)	
所有建設機械：	コンクリートミキサー x 1 コンクリート振動機 x 1	
小学校建設の同時施工可能な学校数：	5校	
備考：		

15

プラトー州 SPEB

会社名 HARUNA IBRAHIM & SONS LTD.		
住所： No.7 Zango Street Bukuru, Jos		Tel:073 280170
主要な業種： 建設土木工事		
資本金： 12百万ナイ		
過去3年間の工事実績：		
	工事実績内容	工事金額 (ナイラ)
2001年	UBE 3 教室 (倉庫、事務室付) の建設工事	5,500,000
2000年	UBE 3 教室 (倉庫、事務室付) の建設工事	5,500,000
1999年	国立研究所の改修工事	6,000,000
建設技術者数： 3名 (2001年)		
所有建設機械： ピックアップバン x 2 ダンプ車 x 2		
小学校建設の同時施工可能な学校数：		3校
備考：		

16

プラトー州 SPEB

会社名 NEST NACO NIB LTD.		
住所： 7 Old Zaria Terrace, Jos		Tel:073 450848
主要な業種： 建設工事		
資本金： 5.1百万ナイ		
過去3年間の工事実績：		
	工事実績内容	工事金額 (ナイラ)
2001年	3 教室の建設工事	14,000,000
2000年	UBE 3 教室 (倉庫、事務室付) の建設工事	8,900,000
1999年	3 教室の建設工事	4,000,000
建設技術者数： 4名 (2001年)		
所有建設機械： ダンプ車 x 2		
小学校建設の同時施工可能な学校数：		5校
備考： 2002年にUBEプロジェクトの建設工事実績有り		

17

プラトー州 SPEB

会社名 FRANK PETERS (NIG) ASSOCIATES		
住所： No.1 Rubuka Road, Jos		
主要な業種： 建設土木工事		
資本金： 20百万ナイ		
過去3年間の工事実績：		
	工事実績内容	工事金額 (ナイラ)
2001年	10 教室の建設工事	9,800,000
2000年	15 教室の建設工事	13,200,000
1999年	8 教室の建設工事	6,400,000
建設技術者数： 2名 (2001年)		
所有建設機械： コンクリートミキサー x 2 ブロック成型機 x 2 ダンプ車 x 2 コンクリートダンパー x 1		
小学校建設の同時施工可能な学校数：		9校
備考：		

18

プラトー州 SPEB

会社名 MAMZEEM ENTERPRISES		
住所： No.14 Aremu Olatunbosun, Jos		本社：Lagos
主要な業種： 建設土木工事		
資本金： 15.5百万ナイ		
過去3年間の工事実績：		
	工事実績内容	工事金額 (ナイラ)
2001年	10 教室の建設工事	7,200,000
2000年	8 教室の建設工事	6,400,000
1999年	4 教室の建設工事	2,400,000
建設技術者数： 2名 (2001年)		
所有建設機械： ブロック成型機 x 2 ドラムミキサー x 1 ダンプ車 x 1 コンクリートダンパー x 1		
小学校建設の同時施工可能な学校数：		10校
備考：		

19

プラトール州 SPEB

会社名 HAMTUL VENTURES (NIG) LTD.		
住所： No. 37 Murtala Mohammed Way, Jos		Tel:073 458443
主要な業種： 建設土木工事		
資本金： 10百万ナイラ		
過去3年間の工事实績：		
	工事实績内容	工事金額 (ナイラ)
2001年	UBE 3教室 (倉庫、事務室付) の建設工事	4,416,900
2000年	図書館増築の建設工事	19,860,000
1999年	3教室の改修工事	946,133
建設技術者数： 5名 (2001年)		5校
所有建設機械： ブロック成型機 x 6		
コンクリートミキサー x 5		
コンクリート振動機 x 6 クレーン x 1		
小学校建設の同時施工可能な学校数：		
備考：		

20

プラトール州 SPEB

会社名 TRIANGLE INVESTMENT COMPANY LTD.		
住所： No. 28 Jengre Road, Jos		Tel:073 461486
主要な業種： 建設土木工事		
資本金： 25百万ナイラ		
過去3年間の工事实績：		
	工事实績内容	工事金額 (ナイラ)
2001年	教室の建設と改修工事	6,500,000
2000年	7教室の建設工事	4,900,000
1999年	5教室の改修工事	3,500,000
建設技術者数： 6名 (2001年)		12校
所有建設機械： ブロック成型機 x 5		
コンクリートミキサー x 4		
トラック x 5 ダンパー x 3		
小学校建設の同時施工可能な学校数：		
備考：		

21

プラトール州 SPEB

会社名 JAY JAYS NIG LTD.		
住所： P.M.B 198 Telegram Corparmission, Jos		
主要な業種： 建設土木工事		
資本金： 19.6百万ナイラ		
過去3年間の工事实績：		
	工事实績内容	工事金額 (ナイラ)
2001年	8教室の建設工事	5,600,000
2000年	12教室の建設工事	11,200,000
1999年	6教室の改修工事	4,400,000
建設技術者数： 3名 (2001年)		12校
所有建設機械： ブロック成型機 x 2		
コンクリートミキサー x 2		
ダンプ車 x 2 ダンパー x 1		
小学校建設の同時施工可能な学校数：		
備考：		

22

プラトール州 SPEB

会社名 FUTRAY NIG LTD. CIVIL & BUILDING ENG.		
住所： No. E12 Nyango Gyel Bukuru, Jos		Tel:073 280263
主要な業種： 建設土木工事		
資本金： 21百万ナイラ		
過去3年間の工事实績：		
	工事实績内容	工事金額 (ナイラ)
2001年	5教室の建設工事	6,500,000
2000年	15教室の建設工事	10,200,000
1999年	3教室の建設工事	3,500,000
建設技術者数： 5名 (2001年)		12校
所有建設機械： ブロック成型機 x 4		
コンクリートミキサー x 3		
ダンプ車 x 4 ダンパー x 1		
小学校建設の同時施工可能な学校数：		
備考：		

会社名	ALH GAMBO RUGA & SONS	
住所：	Dengi, Kanam LGA	
主要な業種：	建設土木工事	
資本金：	5.6百万ナイラ	
過去3年間の工事実績：		
	工事実績内容	工事金額 (ナイラ)
2001年	3教室の建設工事	15,300,000
2000年	市場の店舗建設工事	21,500,000
1999年	3教室の建設工事	5,600,000
建設技術者数：	5名 (2001年)	
所有建設機械：	ダンプ車 x 2 トラクター x 3	
小学校建設の同時施工可能な学校数：	3校	
備考：		

資料:C-2 建設資機材調達状況

資機材	国内調達		第3国調達	備考
	Abuja	Minna Kaduna Jos		
建設工事				
セメント	○	←		輸入品も流通
砂	○	←		
砂利	○	←		
鉄筋	○	←		輸入品も流通
型枠材	○	←		
鉄骨	◎	←		
サンドクリートブロック	○	←		
レンガ	○	←		Minnaに工場有り
磁器タイル	◎	←		
ベニヤ板	○	←		輸入禁止品
木材	○	←		
アルミ屋根葺き材	○	←		Kadunaに工場有り
亜鉛メッキ屋根葺き材	○	←		
波形スレート板	○	←		
金属製建具	○	←		Kaduna,に工場有り
木製建具	○	←		
金属金物	◎	←		
ガラス	◎	←		
塗料(エマルジョンペイント)	○	←		低価格品と高価格品の2種類有り
什器・備品 (机、椅子、黒板等)	○	←		
給排水衛生設備工事				
PVC管	○	←		輸入品も流通
金属製配管類	◎	←		
配管金物	◎	←		
衛生陶器	◎	←		
水栓金物	◎	←		
ポンプ類(手動式)	○	←		輸入品も流通
電気設備工事				
盤類	○	←		
PVC管電線管	○	←		
電線・ケーブル	○	←		輸入品も流通
照明器具	◎	←		
配線器具	◎	←		
発電機	◎	←		
ポンプ(電動式)	◎	←		

凡例 ○:調達先

◎:輸入品の現地調達

資料:C-3 建設資機材調達コスト(1)

(Naira)

Item	Specification	Unit	Unit Price			
			Minna (ナイジェリア州)	Kaduna (カドゥナ州)	Jos (ゾス州)	Abuja (F.C.T)
砂	3.81m3	Lorry load	2,500.00	2,800.00	-	2,800.00
砂利	3.81m3 (Semi washed)	Lorry load	6,300.00	6,800.00	-	6,500.00
コンクリート	1:2:4 - 19mm Agg	m3	9,889.21	12,939.95	-	12,837.58
鉄筋	16mm mild steel	Kg	86.68	79.85	-	92.50
セメント	50kg (Bag)	No.	750.00	780.00	-	780.00
型枠材		m3	803.98	848.02	-	1,380.87
鉄骨	203x133x30 KG/M UB Stanchions	Kg	312.34	291.35	-	288.14
サンドクリートブロック	225mm in cement mortar (1:3:6)	m2	1,885.11	2,131.19	-	2,280.23
レンガ	Load bearing hollow	No.	-	100.00	-	95.00
磁器タイル	Villa tile sheet	No.	2,200.00	2,200.00	-	2,131.00
合板	2240x1220x18mm (Mahogany)	No.	2,150.00	2,300.00	-	2,100.00
木材	50x150x3600 (Mahogany)	No.	650.00	680.00	-	650.00
アルミ製屋根葺き材	0.70mm (Stucco mill)	m2	2,912.30	2,970.43	-	2,763.06
亜鉛メッキ鋼板製屋根葺き材	28guage G.I fixed	m2	1,018.42	971.52	-	980.10
波形スレート板	Super seven	m2	750.41	844.60	-	967.58
スチール製ドア	Cristal hope type, 2ha 25 complete	No.	19,702.15	20,833.40	-	21,277.15
木製ドア	25mm hardwood panel door 725x2050	No.	6,800.00	6,950.00	-	6,800.00
木製窓			-	-	-	-
ガラス	5mm clear sheet glass and glazing	m2	2,577.44	1,924.61	-	3,112.70
塗料	2 coats of emulsion paint	m2	224.94	228.91	-	224.89

資料入手日: 2002/1/22

Source: UBE

資料:C-3 建設資機材調達コスト(2)

Item	Minna (ナイジェリア州)			Kaduna (カドゥナ州)		
	Specification	Unit	Unit Price	Specification	Unit	Unit Price
砂	3.81m3	Lorry load	3,000.00	Sharp/Soft	m3	790.00
砂利	Co use Agg.	m3	4,000.00	20mm size	m3	2,500.00
コンクリート		m3	7,000.00	Plain	m3	12,000.00
鉄筋		Kg	250.00	12mm diameter	Kg	60.00
セメント	50kg (Bag)	No.	800.00	50kg (Bag)	No.	750.00
型枠材		m3	140.00	Hard wood	m	90.00
鉄骨		Kg	4,300.00	50x50x5mm x 6m	Kg	175.00
サンドクリートブロック	225mm in cement mortar (1:3:6)	No.	150.00	225mm width	No.	60.00
レンガ	Load bearing hollow	No.	120.00	380x225x200mm	No.	70.00
磁器タイル		m2	11,000.00			
合板		No.	480.00	2400x1200x25mm	No.	2,500.00
木材		m	220.00	Hard red wood	m3	11,115.00
アルミ製屋根葺き材		m	960.00	Guage 0.55mm, wide 0.9m	m	1,150.00
亜鉛メッキ鋼板製屋根葺き材		m2	1,500.00	Guage 28	bundle	9,000.00
波形スレート板	Super seven	m2	1,300.00	Super seven	sheet	750.00
スチール製ドア		No.	8,000.00	Tropical steel	No.	13,800.00
木製ドア		No.	3,500.00	Panel door	No.	20,000.00
木製窓			1,000.00			
ガラス	5mm clear sheet glass and glazing	m2	10,000.00			
塗料	2 coats of emulsion paint	m2	400.00	Berger, 20 litre	bucket	3,750.00

資料入手日: 2002/12/15~12/19

Source: SPEB in Niger, Kaduna and Plateau State

資料:C-3 建設資機材調達コスト (3)

Item	Jos (プラトー州)			Unit Price	Unit	Specification	Unit Price	Unit	Unit Price
	Specification	Unit	Unit Price						
砂	Sharp(River) 3m3	Trip	2,500.00						
砂利	19mm Agg. 3m3	Trip	13,500.00						
コンクリート									
鉄筋	12mm mild steel	Length	760.00						
セメント	50kg (Bag)	No.	750.00						
型枠材	White wood	Length	600.00						
鉄骨									
サンドクリートブロック	225mm in cement mortar (1:6)	No.	60.00						
レンガ									
磁器タイル									
合板									
木材									
アルミ製屋根葺き材	0.45mm	m	1,350.00						
亜鉛メッキ鋼板製屋根葺き材	28 gauge	bundle	8,000.00						
波形スレート板									
スチール製ドア									
木製ドア									
木製窓									
ガラス									
塗料									

(Naira)

資料入手日: 2002/12/15 ~ 12/19

Source: SPEB in Niger, Kaduna and Plateau State

HOMES & PROPERTY

The Guardian monthly review of building materials prices (November, 2002)

MATERIALS	Nov. 2202 N	Sept. 2002 N	Diff %	MATERIALS	Nov. 2202 N	Sept. 2002 N	Diff %
CEMENT/BLOCK WORK							
Cement per 50kg bag	610	620	-1.6	21/2" Length per piece	100	120	-16.6
Cement per ton (20 bags)	12,200	12,400	-1.6	2" Length per piece	80	80	0
Sandcrete block 9 x 9 x 18	50	50	0	Sheetglass (plain) 3mm thickness			
Sandcrete block 9 x 6 x 18	40	40	0	24 x 36	350	300	14.2
EARTHWORK One tipper load 5 cm yd or cu:m				36 x 36	430	700	-38.5
Washed gravel per tipper load	12,000	11,000	8.3	5mm Thickness			
Granite gravel per tipper load	18,000	17,000	5.5	24 x 36	580	500	13.7
Sharp sand per tipper load	6,500	6,000	7.6	36 x 36	800	970	-17.5
Soft sand per tipper load	5,000	6,000	-16.6	Louvre Racks			
Filling sand per tipper load	2,800	3,000	6.6	Unic (8 blades) per pair	400	400	0
Unwashed gravel per tipper load	10,500	11,000	-4.5	Hac (8 blades) per pair	450	450	0
TIMBER WORK Hardwood - Opape				Double Dove (8 blades) per pair	400	400	0
2 x 6 x 12	per length	330	350	Unic (6 blades) per pair	370	370	0
5.7				Hac " " "	400	400	0
2 x 4 x 12	" "	230	220	Double " " "	370	370	0
4.3				FINISHES Ceramic Tiles			
2 x 3 x 12	" "	180	180	6 x 6 wall tiles per pack(72 pieces)	-	1,350	-
1 x 12 x 12	" "	600	470	8 x 8 tiles per square metre	-	2,150	-
21.6				12 x 12 tiles per square metre	-	1,650	-
2 x 4 x 14	" "	800	650	Adhesives			
18.7				Water based (Dunlop) per litre tin	-	2,600	-
Softwood - Afara				Semetic (white colour) per " "	-	1,800	-
2 x 4 x 12	per length	250	240	Shell (butter colour) per " "	-	2,450	-
2 x 3 x 12	" "	190	200	PAINTS			
5				Coloured emulsion (high quality) per 4 litre tin	675	500	25.9
2 x 2 x 12	" "	130	1300	White emulsion (low quality) per 4 litre tin	460	500	-8.6
1 x 12 x 12	" "	650	550	Coloured emulsion (low quality) per 4 litre tin	450	350	22.2
15.3				White emulsion (high quality) per 4 litre tin	810	500	38.3
Plywood _ white				Coloured gloss oil (high quality) per 4 litre tin	1,140	1,100	3.5
3/4 x 4 x 8	per piece	2,300	2,300	Colour gloss oil (low quality) per 4 litre tin	540	900	-66.7
1/2 x 4 x 8	" "	1,500	1,600	Wood finish (high quality) per 4 litre tin	4,940	-	-
6.2				White roller textured coatings per 20 litres	5,000	3,500	3.0
1/4 x 4 x 8	" "	900	950	Spray textured finish per 20 kilos	5,200	-	-
5.2				Water Closet System			
1/8 x 4 x 8	" "	800	750	Twylford complete set	10,720	12,500	-16.6
6.2				Abeokula complete set	6,300	5,500	12.7
Plywood _ Venee				Royal complete set	8,840	6500	25.5
Flush door (high quality)	3,800	3,800	0	Showertray " "	4,500	3,500	22.2
Flush door (low quality)	1,900	1,900	0	Wash hand basin (big) with one tap	2,500	-	-
3/4 x 4 x 8 per piece	3,500	3,200	8.5	Wash hand basin (small) with one tap	2m820	2000	19.1
1/4 x 4 x 8 per piece	1,300	1,600	-18.7	Wash hand basin (big) with two taps	2,650	400	84.7
Panel Door (high quality)	17,000	-	-	Wash hand basin (small) with two taps	3,000	2,500	16.7
Panel Door (low quality)	7,000	-	-	Bath tub	9,350	10,500	-12.3
ROOFING				Bath tub with two taps	10,500	12,000	-14.3
Corrugated Iron Roofing Sheets per bundle (20 pieces)	5,4004,300	20.3		Bath tub with telephone shower	12,330	14,000	-13.5
Super Seven Asbestos	31/2 x 8 per piece	1,850		Ariston water heater	9,600	8,500	11.5
2,000-7.5				REINFORCEMENT Mild steel rods per ton			
31/2 x 6 per piece	1,500	1,500	0	1/4 diameter (44 pieces) per ton	55,590	6,600	88.1
Ridge capping per pair	1,300	1,400	-7.1	1/4 diameter (180 pieces) per ton	26,400	25,500	3.4
Nails (4 inches) per 100 pieces bag	600	600	0	1/2 diameter (45 pieces) per ton	36,300	45,000	-24
31/2 X 8 per piece	1,100	1,100	0	1/2 diameter (112 pieces) per ton	33,600	47,000	-39.9
31/2 x 8 per piece	900	900	0	High Tensile Rods Per Ton			
Ridge capping per pair	600	700	-4.2	1/4 diameter (33 pieces) per ton	48,195	99,000	-105.4
Nails (3 inches) per 100 pieces bag	400	300	25	1/8 diameter (93 pieces) per ton	47,124	41,850	11.2
GLASS WORK Louvre blades (plain & obscured)				1/2 diameter (28 pieces) per ton	45,450	16,040	64.3
3" Length per piece	125	140	-10.7	1diameter (27 pieces) per ton	49,234	81,000	-64.5

THE GUARDIAN, Monday, November 12, 2001

HOMES & PROPERTY

The Guardian's monthly review of prices of building materials (October, 2001)

Materials	Oct. 2000 (N)	Sept. 2001 (N)	Difference (%)			
CEMENT/BLOCKWORK				Louvre Blades (Plain)		
Cement Per 50kg bag	600	601	-0.2	3" Length per pieces	150	140 6.7
Cement Per Ton (20 bags)	12,000	12,200	-1.7	2 1/2" length per pieces	140	135 3.5
Sand Crete block 9 x 9 x 18	46	47	-2.1	2" length per pieces	140	130 7.1
Sand Crete block 9 x 6 x 18	37	37	-	Louvre Blades (Obscured)		
EARTHWORK				3" length per pieces	150	140 6.7
One tipper load 5cm yd or cu.m				2 1/2" length per pieces	140	130 3.6
Washed gravel per tipper load	9,000	9,000	-	2" length per pieces	140	135 3.6
Granite gravel per tipper load	15,800	16,000	-1.3	Sheetglass (Plain)		
Sharp sand per tipper load	4,100	4,000	2.4	3mm Thickness		
Soft sand per tipper load	4,750	4,800	-1.0	24 x 36 per piece	550	500 9.1
Filling sand (laterite) per tipper load	3,500	3,500	-	36 x 36 per piece	680	600 11.7
Unwashed gravel per tipper load	8,500	8,500	-	5mm Thickness		
TIMBERWORK (Hardwood-Opepe)				24 x 36 per piece	750	750
2 x 6 x 12 per length	680	680	-	36 x 36 per piece	850	850
2 x 4 x 12 per length	640	650	1.6	Aluminum Louvre Racks		
2 x 3 x 12 per length	600	600	-	UNIC (5 blades) per pair	400	400 -
1 x 12 x 12 per length	450	-	-	HAC (6 blades) per pair	400	400 -
2 x 4 x 14 per length	550	-	-	Doubles Dove (6 blades) per pair	400	400 -
Softwood - Afara				UNIC (8 blades) per pair	450	450 -
2 x 4 x 12 per length	270	260	3.7	HAC (8 blades) per pair	450	450 -
2 x 3 x 12 per length	230	220	4.3	Double Doves (8 blades) per pair	400	450 -
2 x 2 x 12 per length	-	-	-	FINISHES		
1 x 12 x 12 per length	400	400	-	Ceramic Tiles		
Plywood-White				6 x 6 wall tiles per pack (72 pieces)	1100	1050 4.5
3/4 x 4 x 8 per piece	1,400	1,350	1.4	8 x 8 tiles per square metre	1800	1850 -2.8
1/2 x 4 x 8 per piece	850	850	-	12 x 12 tiles per square metre	1600	1500 6.2
1/4 x 4 x 8 per piece	630	600	4.7	Adhesives		
1/8 x 4 x 8 per piece	-	-	-	Water-based (Dunlop) per litre tin	1850	1800 2.7
Plywood-Veneer				Semetic (white colour) per litre tin	1600	-
Flush door (high quality)	1,650	1,650	-	Shell butter colour per litre	2000	2100 -5
Flush door (low quality)	1,150	1,100	4.3	Paints		
3/4 X 48 per Piece	1,050	1,050	-	Coloured Emulsion (high quality)		
1/8 x 4 x 8 per piece	1,350	1,300	3.7	Per 4 litre tin	620	600 3.2
Panel door (high quality)	8,000	8,000	-	White Emulsion (low quality)		
Panel door (low quality)	2,200	2,000	9.1	Per 4 litre tin	400	400 -
ROOFING				Coloured Emulsion (low quality)		
Corrugated iron roofing per bundle (20 pieces)	7,000	7,000	-	Per 4 litre tin	400	400 -
Light Super Seven Asbestos				White Emulsion (high quality)		
3 1/2 x 8 per piece	1,300	1,300	-	Per 4 litre tin	700	750 -7.1
3 1/2 x 6 per piece	950	1,000	-5.2	Coloured Gloss Oil (high quality)		
Ridge capping per pair	800	850	6.2	Per 4 litre tin	1,000	1,000 -
Nails (3 inch) per bag	2,650	2,600	1.9	White Gloss Oil (high quality)		
Super Lightweight Asbestos				Per 4 litre tin ...	975	1,000 -2.6
3 1/2 x 8 per piece	900	850	5.8	Coloured Gloss Oil (low quality)		
3 1/2 x 6 per piece	750	700	6.7	Per 4 litre tin	420	450 -7.1
Ridge capping per pair	780	750	3.8	Wood Finish (high quality) per		
Nails (3 inch) per bag	2650	2,600	1.9	4 litre tin	4,500	4,500 -
GLASSWORK				White Roller textured coating per 20		
	Oct. 2000 (N)	Sept. 2001 (N)	Difference (%)	Litres	4,555	4,550 0.1
				Spray textured finish per 20 kilo	4,500	4,500 -

資料：C-4 熟練労働者賃金 (1)

Labour Cost		(Naira)			
Item	Unit	Wage			
		Minna (ナイジャー州)	Kaduna (カドゥナ州)	Jos (プラトー州)	Abuja (F.C.T)
General worker	Man.Day	400	500	-	500
Earth worker	Man.Day	400	500	-	500
Concrete worker	Man.Day	800	800	-	1,000
Form worker	Man.Day	800	600	-	1,000
Reinforcing worker	Man.Day	1,000	1,000	-	1,500
Steel worker (Fab.)	Man.Day	1,000	1,000	-	1,500
" (Weld.)	Man.Day	1,000	1,000	-	1,500
Brick mason	Man.Day	800	800	-	1,000
Tile installor	Man.Day	1,000	1,000	-	1,500
Waterproofing worker	Man.Day	1,000	1,000	-	1,500
Steel metal worker	Man.Day	1,000	1,000	-	1,500
Plasterer	Man.Day	800	800	-	1,000
Carpenter	Man.Day	800	800	-	1,000
Sash worker	Man.Day	-	-	-	-
Glass glazier	Man.Day	1,000	1,000	-	1,500
Painter	Man.Day	800	800	-	1,000
Electrician	Man.Day	1,000	1,000	-	1,500
Mechanic	Man.Day	1,000	1,000	-	1,500
Well digger	Man.Day	800	800	-	1,000
Foreman					
Civil engineer					
Building engineer					
Electrical engineer					
Mechanical engineer					
Plumbing engineer					
Surveyor					

Source: UBE

資料入手日: 2002/11/22

資料：C-4 熟練労働者賃金 (2)

Labour Cost

(Naira)

Item	Unit	Wage		
		Minna (ナイジャー州)	Kaduna (カドゥナ州)	Jos (プラトー州)
General worker	Man.Day	600	400	600
Earth worker	Man.Day	400	400	600
Concrete worker	Man.Day	500	500	700
Form worker	Man.Day	1,200	1,000	1,200
Reinforcing worker	Man.Day	1,000	1,000	1,200
Steel worker (Fab.)	Man.Day	1,500	1,000	1,200
" (Weld.)	Man.Day	1,000	1,000	1,200
Brick mason	Man.Day	1,500	1,000	1,200
Tile installor	Man.Day	4,000	1,000	1,500
Waterproofing worker	Man.Day	1,500	1,000	1,250
Steel metal worker	Man.Day	2,500	1,000	1,200
Plasterer	Man.Day	1,200	1,000	1,200
Carpenter	Man.Day	1,000	1,000	1,200
Sash worker	Man.Day	-	1,000	-
Glass glazier	Man.Day	800	1,000	-
Painter	Man.Day	1,000	1,000	1,200
Electrician	Man.Day	1,500	1,250	1,500
Mechanic	Man.Day	1,500	1,250	-
Well digger	Man.Day	1,500	1,000	2,000
Foreman		2,000	2,500	1,600
Civil engineer		5,000	3,200	3,000
Building engineer		5,000	3,200	3,000
Electrical engineer		4,000	3,200	3,000
Mechanical engineer		4,000	3,200	3,000
Plumbing engineer		4,000	3,200	3,000
Surveyor		5,000	3,200	3,000

Source: SPEB in Niger, Kaduna and Plateau State

資料入手日: 2002/12/15~12/19

資料：C-5 工事項目別作業効率

Labour Efficiency (Unit/day)

Kind of Work	Unit	Daily Capability		
		Minna (ナイジェー州)	Kaduna (カドゥナ州)	Jos (プラトー州)
Excavating soil	cu m	6.0	2.0	2.0
Filling, backfilling	cu m	40.0	3.5	12.0
Concrete casting	cu m	10.0	1.5	4.0
" forming	cu m	8.0	2.0	-
Reinforcement	Kg	98.0	250.0	86.0
Masonry (wall)	sq m	20.0	8.0	6.0
Plastering (floor)	sq m	25.0	27.0	9.0
" (wall)	sq m	40.0	27.0	12.0
Water proofing	sq m	80.0	16.0	-
Tile work (floor)	sq m	20.0	4.4	4.0
" (wall)	sq m	15.0	4.0	3.0
Carpentry (floor)	sq m	27.0	-	10.0
" (wall)	sq m	18.0	-	8.0
" (ceiling)	sq m	24.0	11.0	9.0
Light steel (wall)	sq m	-	67.0	-
" (ceiling)	sq m	-	69.0	-
Painting (wall)	sq m	60.0	-	48.0
" (ceiling)	sq m	40.0	-	34.0

Source: SPEB in Niger, Kaduna and Plateau State 資料入手日: 2002/12/15~12/19
 (注: 入手データにばらつきがありすぎ、信頼性が低い)

資料:C-6 参考コストデータ (1) (内陸輸送、井戸掘り工事、家具備品)

内陸輸送コスト

(建設物価資料による)

トレーラー賃貸料金 (10トン トレーラー)

都市間の輸送	(料金)	(距離)
Lagos to Abuja	40,000ナイラ	780km
Lagos to Minna	50,000ナイラ	735km
Lagos to Kaduna	55,000ナイラ	900km
Lagos to Jos	70,000ナイラ	1,081km

※料金は道路輸送業者協会の価格による

※距離はナイジェリア道路地図による

貨物の輸送コスト

輸送距離が300km以下の場合 (石油やアスファルト製品以外の貨物)

トラック輸送単価	810ナイラ/トン・Km
	750ナイラ/トン・Km

※品物の種類により単価が異なる

トラックの留置料 5,000ナイラ/日

各州都間の道路距離

	(距離)
Abuje to Minna	156km
Abuje to Kaduna	186km
Abuje to Jos	297km
Kaduna to Jos	278km
Kaduna to Minna	297km

※距離はナイジェリア道路地図による

(カドゥナ州SPEBによる)

トラック1台当たり料金	15000~20000ナイラ/日	
	8000~10000ナイラ/回	貨物量;3.81 m3

※輸送距離と品物の種類によるが、交渉により価格決定

井戸掘り工事コスト

(カドゥナ州SPEBによる)

浅井戸(手掘り)	55000ナイラ	開放式井戸
深井戸(手掘り)	350000ナイラ	手押しポンプ
		揚水管: 亜鉛メッキ鋼管
		コンクリート管埋設、φ 600
		深さ: 約6m
深井戸(機械ボーリング)	70000~200000ナイラ	掘削深さによる

(ナイジャー州SPEBによる)

井戸(手掘り)	150000ナイラ	
井戸(機械ボーリング)	300000ナイラ	深さ不明

※ボーリングコストは深さによるが、詳細不明

家具・備品のコスト

(UBEによる)

1教室当たり (生徒数40人)	130,000~140,000ナイラ	2人掛け ×20セット 教師用机、椅子 ×1セット
校長室用家具	300,000ナイラ	校長用机、椅子 ×1セット 来客用椅子 ×2セット

(カドゥナ州SPEBによる)

生徒用机・椅子(3人掛け)	7,500ナイラ
生徒用机・椅子(2人掛け)	6,500ナイラ
教師用机、椅子	11,000ナイラ

1教室当たり (生徒数40人)	141,000ナイラ	2人掛け ×20セット 教師用机、椅子 ×1セット
--------------------	------------	------------------------------

(プラトー州SPEBによる)

1教室当たり	70,000ナイラ	2人掛け ×20セット 教師用机、椅子 ×1セット 木材の種類: Schwale (教師用:10,000ナイラ/セット)
--------	-----------	---

1教室当たり	80,000ナイラ	2人掛け ×20セット 教師用机、椅子 ×1セット 木材の種類: Mahogany
--------	-----------	---

※材料の種類により価格差があるが、カドゥナに比べかなり安い

資料:C-7 生徒用机・椅子図 (1)

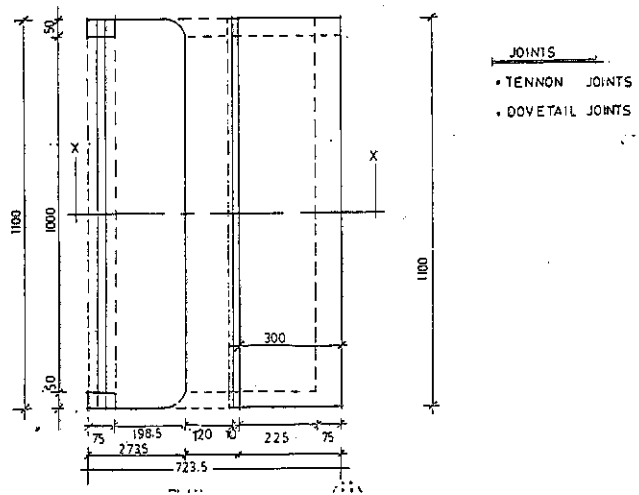
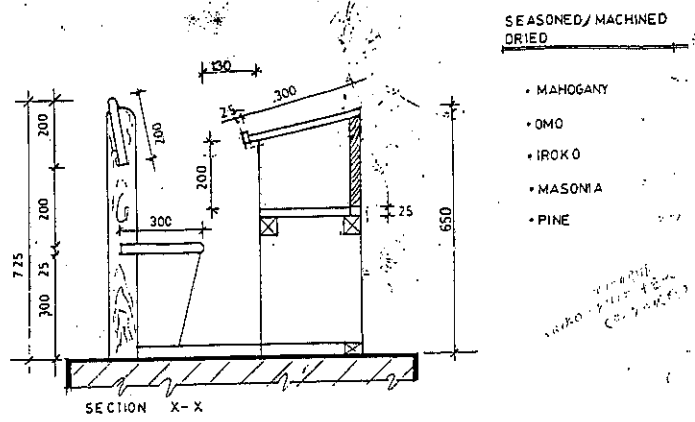

生徒用机・椅子

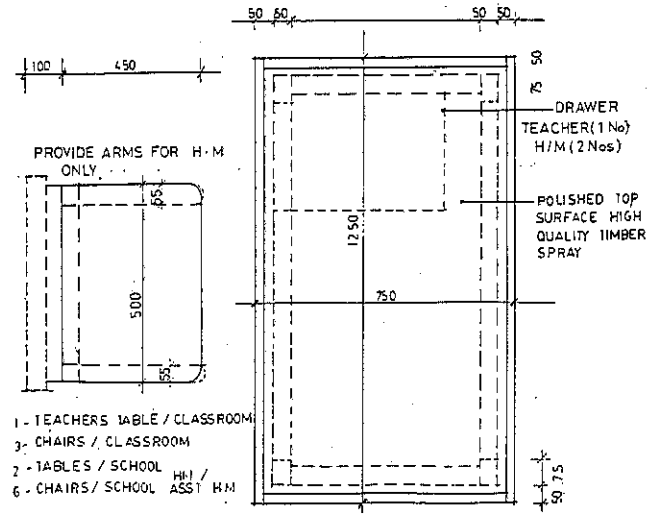
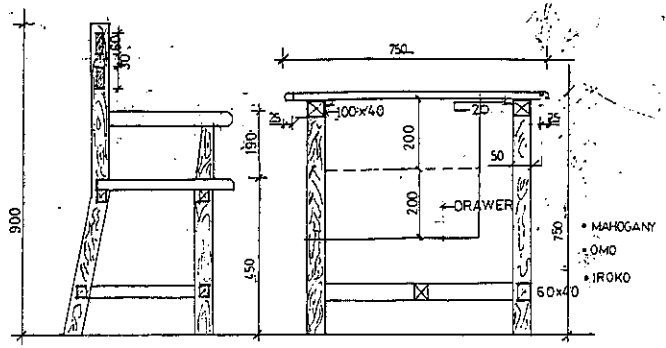

教師用机、椅子

(資料: UBE)

資料:C-7 生徒用机・椅子図 (2)

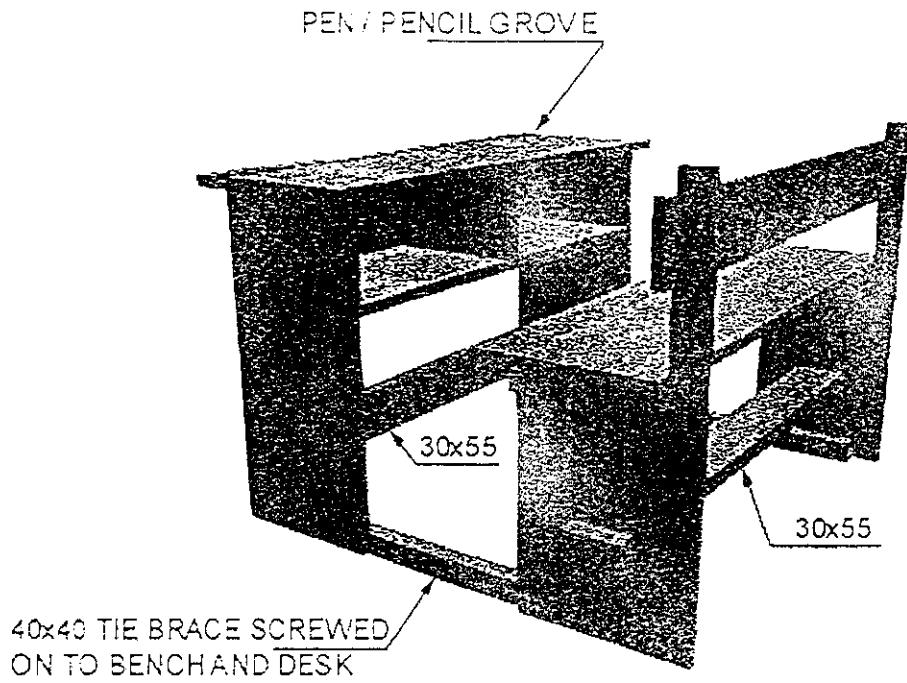

生徒用机・椅子 (2人掛け、木製) 資料: SPEB, ナイジャー州)

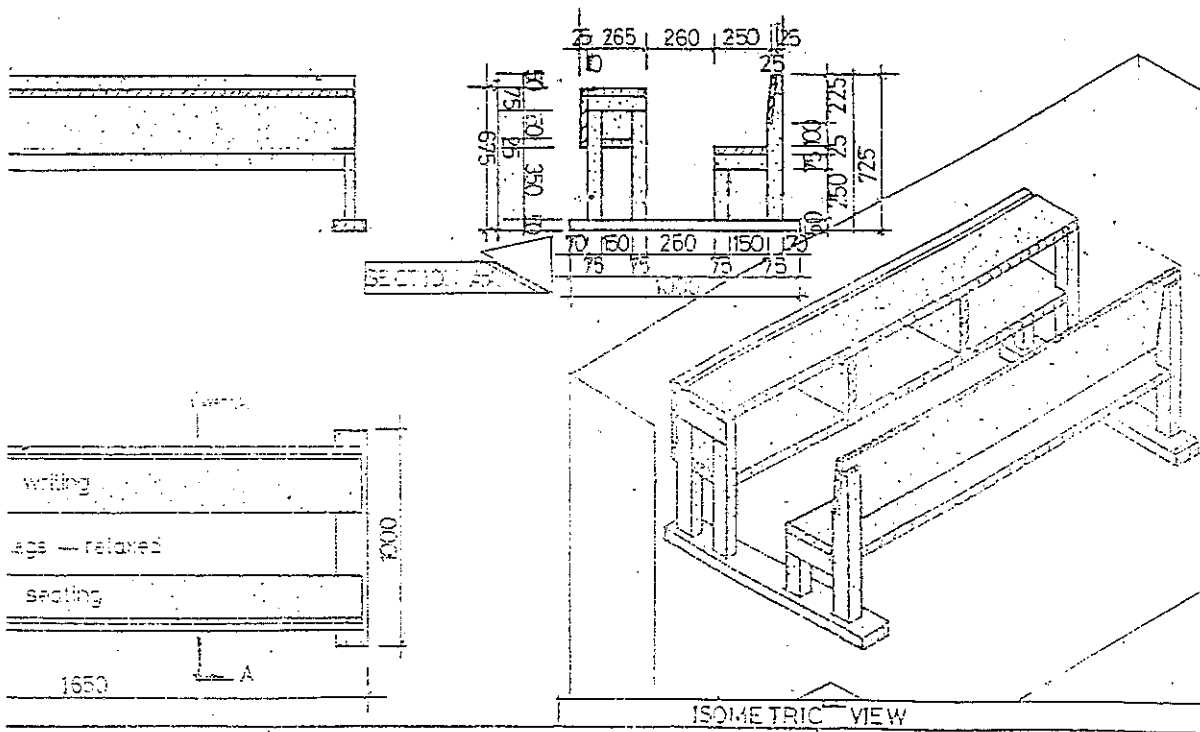

生徒用机・椅子 (3人掛け、木製) 資料: SPEB, カドゥナ州)