

資料7 事業事前評価表

1. 対象事業名
ニカラグア国 マナグア県基礎教育施設整備計画
2. 我が国が援助することの必要性・妥当性
<p>(1) 当該国への協力の必要性・妥当性</p> <p>ニカラグア国(以下、二国と称す)は、1979年から1990年の内戦終結後、着実な経済復興を見せているが、一人当たりのGDPはラテンアメリカの平均額の3分の1に過ぎず、全人口の約50%が貧困層、約19%が極貧困層に属するという厳しい貧困状況におかれている。</p> <p>このような状況に対し、2001年7月に二国は「強化された経済成長及び貧困削減計画:SGPRS」を策定しており、我が国としても引き続き積極的に同国の民主主義の定着、市場指向型経済の導入に対する努力を支援するべく、(1)社会開発・貧困対策分野、(2)社会・経済インフラ、(3)環境、(4)民主化・経済安定化支援の分野を中心とした援助の実施を検討する方針である。なお、無償資金協力については90年4月の内戦終結後、民主化支援の観点から協力を拡充し、特に98年にハリケーン「ミッチ」で二国の社会基盤が大きな被害を受けたこともあり、医療・保健、基礎インフラ整備を中心に積極的な協力を実施している。</p> <p>(2) 当該分野への協力の必要性・妥当性</p> <p>内戦中に学校施設建設を含む教育・福祉分野への公共投資が行われなかったため、既存教育施設の老朽化や破損は著しく、1990年に二国政府は緊急社会投資基金(FISE)を設立し、貧困層の多い地方部を中心として教育施設等の整備を行ってきたが、ハリケーン「ミッチ」による被害や高い人口増加率(年平均3.9%)等から、更なる教育施設の改善が求められている。</p> <p>そのような状況下、二国はSGPRSの中で人的資本への投資を優先課題の1つとして掲げ、2015年までに、(1)初等教育の純就学率を90%にすること、(2)非識字率を10%にすることを目標としている。加えて、10-19才の就学児童の平均就学年数について、1998年で4.6年であったものを2004年までに5年に延ばすことが中間目標として挙げられており、中等教育内容の改革が目標達成の必要事項として挙げられている。しかし、本プロジェクトの対象地域である首都マナグア市と隣接する地域は比較的貧困程度が低い地域であったがゆえに、これまでFISEや他ドナーによる老朽化及び破損教室の建替えや教室新設に係るプロジェクトから取り残され、著しく老朽化した校舎や劣悪な教育環境が放置されたまま、学校によっては住宅や倉庫を利用した劣悪な環境下で授業を行っているため、学習環境の早急な改善が求められている。</p>
3. 協力対象事業の目的等
マナグア市及びシウダ・サンディーノ市において、計画対象校34校における教室の建替え、増築及び教育機材の整備を通じて、両地域の基礎教育(初等教育6年・中等教育第1サイクル3年、第2サイクル2年)の学習環境を改善することを目的とする。
4. 協力対象事業の内容
<p>(1) 対象地域</p> <p>マナグア市、シウダ・サンディーノ市</p> <p>(2) アウトプット</p> <p>対象地域において34校の基礎教育施設が整備される。</p> <p>(3) インプット</p> <p>【日本側】</p> <p>1) 施設:34校372教室(教員室、校長室、倉庫、多目的室、便所等を含む)の建替え及び増築</p> <p>2) 家具・備品、教育機材の調達</p> <p>【相手国側】</p> <ul style="list-style-type: none"> ・ 敷地内既存構造物、樹木の撤去 ・ 整地工事

- ・ 境界塀、門の新設
- ・ インフラ接続工事
- ・ 建設に関する許認可申請

(4) 事業費

概算事業費 17.5 億円 (日本側 17.3 億円、二国側 0.2 億円)

(5) スケジュール

詳細設計期間を含めて、58 ヶ月の工期を予定。

(6) 実施体制

二国教育・文化・スポーツ省投資・協力総局、各県教育事務所、市教育事務所。
施設完成後の運営・維持管理は、各学校運営委員会が主体となる。

5. プロジェクトの成果

(1) プロジェクトにて裨益する対象の範囲及び規模

マナグァ市、シウダ・サンディーノ市周辺地域の生徒及び教員、約 48,700 人

(2) 協力対象事業の目的(プロジェクト目標)を示す指標

- ・ 計画校における学習環境の向上

	2002 年 (本プロジェクト 実施前)	2007 年 (本プロジェクト 実施後)
計画校における全教室数に占める 健全な教室数 ^(*)	208/436	580/580
計画校における健全な教室 1 教室 当たりの生徒数(延べ人数)	191 人	83 人
計画校における健全な教室 1 教室 当たりの生徒数(午前部)	102 人	45 人

*1 健全な教室とは構造的、教育環境的に健全で、継続使用が可能な教室のこと。

(3) その他の成果指標

- ・ 計画校における在籍生徒数の増加

	2002 年 (本プロジェクト 実施前)	2007 年 (本プロジェクト 実施後)
計画校における初等・中等学校生 徒数	39,800 人	48,100 人

6. 外部要因リスク

- (1) 145 教室が増築されるため少なくとも 145 名の教員が新たに配置される必要がある。
- (2) 学校運営委員会が機能し、学校施設が適切に維持管理される必要がある。

7. 今後の評価計画

- (1) 事業評価に用いる主な成果指標
 - 1) 計画校における健全な教室数
 - 2) 計画校における健全な教室 1 教室当たりの生徒数
- (2) 評価のタイミング
2007 年以降。

資料8 ニカラグア国負担経費内訳

B/D時: 1US\$ = ¥122.09

1US\$ =C\$ 14.3875

D/D時: 1US\$ =

1US\$ =

No	優先順位	学校名	期	既存施設撤去 (㎡)	土間コンクリート撤去 (㎡)	樹木撤去 (本)	既存塀撤去 (プレコン) H=2m (m)	整地 (㎡)	境界塀新設 (プレコン) H=2m (m)	門新設 W=3m (個所)	土留壁 土工事含む H=3m (個所)	電気接続 (個所)	水道接続 (個所)	下水道接続 (個所)	建築確認申請料 延床面積(㎡)	合計 (US\$)	合計 (千円)	
S-1	34	Bella Cruz		96.96								1	1	1		\$ 740.61	90	
S-4	22	Bello Amanecer		665.12	91.87	4						1	1	1		\$ 4,024.44	491	
S-8	16	Fray J esús de Pamplona		275.40	82.16	3		1,050.00				1				\$ 3,953.62	483	
S-9	7	Santa Rosa		135.38	40.78	4			30.50			1				\$ 1,694.74	207	
2-3	4	República de Alemania		112.50		5			73.60	1		1	1	1		\$ 2,971.23	362	
2-4	33	L as Brisas		226.00								1	1	1		\$ 1,363.88	167	
2-6	43	San Sebastián		131.09		4						1				\$ 762.74	93	
2-7	2	Fidel Coloma										1	1	1		\$ 272.30	33	
3-1	26	Fernando Gordillo Cervantes				7						1	1	1		\$ 440.09	54	
3-4	42	Benjamín Zeledón										1	1	1		\$ 272.30	33	
3-5	49	República de Italia		314.96	86.97	8						1	1	1		\$ 2,405.38	293	
3-6	47	Salomón de la Selva		1,045.00		28		924.00				1	1	1		\$ 7,857.29	958	
3-7	3	Salomón Ibarra Mayorga				175		1,275.00	141.00	1	1					\$ 30,215.55	3,688	
3-8	6	Ramal L os L adinos		25.53	48.49	2						1	1			\$ 563.16	68	
4-6	38	Carlos Mejía Godoy										1	1	1		\$ 272.30	33	
4-7	48	Salomón Ibarra Mayorga		624.24	96.00	7						1	1	1		\$ 3,918.84	478	
4-9	35	España		648.96	188.80	5						1	1	1		\$ 4,438.53	542	
4-10	8	Costa Rica		387.97	120.76	2			13.29	1		1	1	1		\$ 3,400.66	415	
4-11	27	L as Américas # 1		1,292.72	242.06	20			23.19			1	1	1		\$ 8,707.80	1,062	
5-1	21	Esperanza Portocarrero				3						1	1	1		\$ 344.21	42	
5-4	32	René Shick Gutiérrez		928.30	96.00	19						1	1	1		\$ 5,675.09	693	
5-5	45	Salomón Ibarra Mayorga		596.57	139.95							1	1	1		\$ 3,829.69	467	
5-6	5	J osefa Toledo de Aguerri # 2		588.08		128		2,574.00	190.50	1		1	1			\$ 16,039.28	1,957	
5-9	20	J apón		932.74	206.56							1	1	1		\$ 5,775.11	705	
6-1	30	República de Canadá										1	1	1		\$ 272.30	33	
6-2	50	Modesto Armijo				10						1				\$ 273.40	33	
6-3	31	Primero de Mayo										1	1	1		\$ 272.30	33	
6-5	37	Azul y Blanco.					50	1,952.00	142.20			1	1			\$ 7,617.06	929	
6-7	15	Diriangén		1,387.60	197.24	3						1	1	1		\$ 7,998.99	975	
6-8	13	Villa L ibertad		1,867.80	114.60							1	1	1		\$ 9,847.29	1,201	
6-9	1	Menor Trabajador							318.00	1		1	1	1		\$ 8,031.86	981	
6-10	11	Camino del Río				10		394.40				1				\$ 1,070.09	130	
6-11	14	República de Venezuela					28		78.00	1		1				\$ 2,277.46	278	
合計				12,282.92	1,752.24	447	77.60	8,169.40	1,010.28	6	1	32	26	23		\$ 33.00	33	
合計				12,282.92	1,752.24	447.00	77.60	8,169.40	1,010.28	6.00	1	32.00	26.00	23.00			\$ 147,599.59	18,007
期				793.40	171.43	43.00	77.60	3,396.40	568.70	2.00		17.00	11.00	9.00		\$ 29,753.81	3,630	
期				4,571.26	690.64	353.00		3,849.00	441.58	4.00	1	7.00	7.00	6.00		\$ 74,863.74	9,135	
期				6,918.26	890.17	51.00		924.00				8.00	8.00	8.00		\$ 42,982.04	5,242	
合計				US\$ 4.83	US\$ 4.83	US\$ 23.97	US\$ 3.75	US\$ 2.02	US\$ 23.42	US\$ 312.00	US\$ 19,831.08	US\$ 33.70	US\$ 124.00	US\$ 114.60	US\$ 0.28			
合計				\$ 59,326.49	\$ 8,463.31	\$ 10,714.59	\$ 291.00	\$ 16,502.18	\$ 23,660.75	\$ 1,872.00	\$ 19,831.08	\$ 1,078.40	\$ 3,224.00	\$ 2,635.80			\$ 147,599.60	
期				\$ 3,832.12	\$ 828.00	\$ 1,030.7	\$ 291.00	\$ 6,860.72	\$ 13,318.95	\$ 624.00	\$ 572.90	\$ 1,364.00	\$ 1,031.40			\$ 29,753.80		
期				\$ 22,079.18	\$ 3,335.79	\$ 8,461.4		\$ 7,774.98	\$ 10,341.80	\$ 1,248.00	\$ 19,831.08	\$ 235.90	\$ 868.00	\$ 687.60		\$ 74,863.74		
期				\$ 33,415.19	\$ 4,299.52	\$ 1,222.47		\$ 1,866.48				\$ 269.60	\$ 992.00	\$ 916.80		\$ 42,982.06		
合計				7,241	1,032	1,307	35	2,013	2,888	228	2,421	129	392	319		18,005		
期				467	101	125	35	837	1,626	76	2,421	69	166	125		3,627		
期				2,695	407	1,033		949	1,262	152		28	105	83		9,135		
期				4,079	524	149		227				32	121	111		5,243		

資料9 調査対象校の現状

(1) 施設構成、教員数

No	学校名	教室数		その他の既存施設の状況										ライフライン				教員数				
		就学前	初等・中等	校長室、教員室	便所(下水式)	便所(浄化槽式)	便所(溜おき式)	図書室	倉庫	集会室	実験室			給水	下水	給電	電話	午前部	午後部	夜間部	SABATINO	合計
											コンピュータ	物理	生物・化学									
単位		室	室	室	箇所	箇所	箇所	室	室	室	室	室	室					人	人	人	人	人
S-1	Bella Cruz		13	1	-	1	1	1	2	-	1	-	-					13	14	5		32
S-3	Salomón Ibarra Mayorga	1	13	3	-	3	-	1	-	-	-	-	-	-				14	14			28
S-4	Bello Amanecer	1	15	1	-	1	-	-	1	-	-	-	-	-				14	16			30
S-5	República de Costa Rica	1	14	1	-	2	-	-	-	-	-	-	-	-				10				10
S-6	José Artigas	2	15	1	-	2	-	-	-	-	-	-	-	-				17	11			28
S-7	Juan Bautista Arrien	1	9	2	-	2	-	-	-	-	1	-	-	-				10	10			20
S-8	Fray Jesús de Pamplona	1	4	1	-	-	1	-	-	-	-	-	-	-				2				2
S-9	Santa Rosa		3	-	-	-	1	-	-	-	-	-	-	-				3				3
2-1	Panamericano	1	14	2	1	-	-	1	3	-	-	-	-	-				16	13	7		36
2-2	Francisco Morazán	1	16	1	2	-	-	1	-	-	-	-	-	-				16	14			30
2-3	República de Alemania	1	7	1	1	-	-	-	1	-	-	-	-	-				8	8			16
2-4	Las Brisas	1	6	1	1	-	-	1	-	-	-	-	-	-				7				7
2-6	San Sebastián	2	15	2	-	2	-	-	1	-	-	-	-	-				20	20			40
2-7	Fidel Coloma		4	1	1	-	-	-	-	-	-	-	-	-				4	4			8
3-1	Fernando Gordillo Cervantes	2	8	1	2	-	-	1	-	-	-	-	-	-								
3-2	Clementina Cabezas	2	19	1	2	-	-	-	1	-	-	-	-	-				21	9	3		33
3-3	República de Panamá	2	18	1	4	-	-	-	1	1	-	-	-	-				20	7			27
3-4	Benjamín Zeledón	2	27	2	3	-	-	2	3	-	1	-	-	-				29	29	15		73
3-5	República de Italia		5	1	1	-	-	-	1	-	-	-	-	-				5	3			8
3-6	Salomón de la Selva	3	27	3	2	-	-	1	1	-	-	1	1					34	27			61
3-7	Salomón Ibarra Mayorga		2	-	-	-	-	-	-	-	-	-	-	-				2				2
3-8	Ramalos Ladinos	1	3	-	-	-	-	-	1	-	-	-	-	-				4				4
4-1	Bello Horizonte	1	16	2	1	-	-	-	-	-	-	-	-	-				15	5		13	33
4-2	El Güegüense	2	12	1	2	-	-	-	1	-	-	-	-	-				14				14
4-3	José Toledo	1	11	1	2	-	-	-	-	-	-	-	-	-				10	9			19
4-4	Tenderi	1	12	2	2	-	-	1	3	-	-	-	-	-				8	3	12		23
4-5	Nicarao	7	27	1	3	-	-	1	1	-	-	-	-	-				28	12			40
4-6	Carlos Mejía Godoy	1	10	1	1	-	-	(1)	1	-	-	-	-	-				11	6	3		20
4-7	Salomón Ibarra Mayorga	1	7	1	1	-	-	-	1	(1)	-	-	-	-				7	6	2		15
4-9	España	2	22	1	2	-	-	1	1	-	-	-	-	-				23	12			35
4-10	Costa Rica	1	7	1	1	-	-	-	1	-	-	-	-	-				8	3			11
4-11	Las Américas # 1	2	20	2	2	-	-	-	1	-	-	-	-	-				22	7			29
4-12	El Progreso	2	21	2	1	-	-	-	6	-	-	-	-	-				15	13	9		37
5-1	Esperanza Portocarrero	1	8	1	1	-	-	-	1	-	-	-	-	-				9	9			18
5-2	14 de Septiembre	2	20	1	2	-	-	1	-	-	-	-	-	-				21	21			42
5-4	René Shick Gutiérrez		17	1	1	-	-	-	1	-	-	-	-	-				17	13			30
5-5	Salomón Ibarra Mayorga	1	23	2	1	-	-	-	1	-	-	-	-	-				27	28	10		65
5-6	José Toledo de Aguerri # 2	2	10	1	-	1	-	-	-	-	-	-	-	-				12				12
5-7	Máximo Jerez	2	21	1	2	-	-	1	-	-	-	-	-	-				22	2	6		30
5-9	Japón	1	13	1	-	1	-	1	1	-	-	-	-	-								
6-1	República de Canadá	1	17	1	1	-	-	1	-	-	-	-	-	-				18	18	6		42
6-2	Modesto Armijo		25	3	-	2	-	1	2	-	1	-	-	-				26	26	9		61
6-3	Primer de Mayo		13	3	1	-	-	1	1	-	(1)	1	(1)					22	12	13		47
6-4	Alfonso Cortéz	1	14	1	1	-	-	-	1	-	-	-	-	-				15	14			29
6-5	Azul y Blanco	1	9	1	-	1	-	-	(1)	-	-	-	-	-				6	8	7		21
6-6	Isaias Fillippi		8	2	1	-	1	1	2	-	-	-	-	-				8				8
6-7	Diriangén	3	19	2	2	-	-	-	1	-	-	-	-	-				20				20
6-8	Villa Libertad	1	32	2	4	-	-	2	6	-	-	-	-	-				37	28	7		72
6-9	Menor Trabajador	1	5	1	-	-	1	-	-	-	-	-	-	-				7	6			13
6-10	Camino del Río		3	-	-	-	1	-	-	-	-	-	-	-				3				3
6-11	República de Venezuela	2	27	1	3	-	-	1	3	-	-	-	-	-				26	26	5		57
合計		65	706											48	37	50	28	726	486	119	13	1344
			771																			

注記 1) ()は他室と兼用のものを示す。

(2) 要請校の現状(生徒数)

No	学校名	国立校・自治校別	都市部農村部別	授業形態	複式授業	2002年登録生徒数														未就学児童数					
						就学前		初等			中等			CEDA 夜間	EXTRA EDAD		SABATINO	合計				登録 児童 数	その 他の 未就学 児童 数	合計	
						午前	午後	複式 午前	通常		午前	午後	夜間		午前	午後		SABATINO 合計	午前	午後	夜間				SABATINO
									午前	午後															
S-1	Bella Cruz	自	U	3部				597			624	352	41				597	624	393	0	1,614	120	0	120	
S-3	Salomón Ibarra Mayorga	自	U	2部		50		662	149		682				61		712	892	0	0	1,604	400	0	400	
S-4	Bello Amanecer	自	U	2部		50		588	246		271				133		638	650	0	0	1,288	120	0	120	
S-5	República de Costa Rica	自	U	1部		36		226							124		386	0	0	0	386	0	80	80	
S-6	José Artigas	国	U	2部		72		556	231						95	108	723	339	0	0	1,062	50	150	200	
S-7	Juan Bautista Arrien	自	R	2部		50		413	248		106				142		605	354	0	0	959	200	300	500	
S-8	Fray Jesús de Pamplona	自	R	1部		28		102									130	0	0	0	130			0	
S-9	Santa Rosa	自	R	1部				80									80	0	0	0	80	20	0	20	
2-1	Panamericano	自	U	3部		38		450			740	304			156		644	740	304	0	1,688	50	150	200	
2-2	Francisco Morazán	自	U	2部		48	47	698	332						125		746	504	0	0	1,250	0	50	50	
2-3	República de Alemania	自	U	2部		45	40	350	222						133		395	395	0	0	790	420	130	550	
2-4	Las Brisas	自	U	1部		41		229									270	0	0	0	270	0	30	30	
2-6	San Sebastián	自	U	2部		125	98	611	581	266	209						1,002	888	0	0	1,890	200	60	260	
2-7	Fidel Coloma	国	U	2部				139								165		139	165	0	0	304	180	220	400
3-1	Fernando Gordillo Cervantes	国	U	3部		57		291	221						112		348	221	112	0	681	100	150	250	
3-2	Clementina Cabezas	自	U	3部		78	36	780	207						90		858	392	90	0	1,340	250	200	450	
3-3	República de Panamá	自	U	2部		96		748	206								844	206	0	0	1,050	0	20	20	
3-4	Benjamín Zeledón	自	U	3部		110	90	1,144	537		992	969			164		1,418	1,619	969	0	4,006	300	300	600	
3-5	República de Italia	自	U	2部				182	123								182	123	0	0	305	45	40	85	
3-6	Salomón de la Selva	自	U	2部			93			1,056	1,607						1,607	1,149	0	0	2,756			0	
3-7	Salomón Ibarra Mayorga	国	R	1部				81									81	0	0	0	81	40	12	52	
3-8	Ramal Los Ladinos	国	R	1部				65									87	0	0	0	87	0	45	45	
4-1	Bello Horizonte	自	U	3部		36		398			141	244				1,696	575	244	0	1,696	2,515	300	400	700	
4-2	El Güegüense	自	U	1部		115		644									759	0	0	0	759			0	
4-3	Joséfa Toledo.	自	U	1部		20		150	20							116		170	136	0	0	306	120	150	270
4-4	Tenderi	自	U	2部		20		227									247	110	233	0	590	0		0	
4-5	Nicarao	自	U	3部		227		804	237	423	297						1,454	534	0	0	1,988	0	150	150	
4-6	Carlos Mejía Godoy	国	U	3部		50		464	120						60		514	255	60	0	829	280	295	575	
4-7	Salomón Ibarra Mayorga	国	U	2部		55		216	212						63		271	212	63	0	546	0	150	150	
4-9	España	自	U	2部		94	30	941	318	226	257					97	1,261	702	0	0	1,963	0	160	160	
4-10	Costa Rica	自	U	2部		45		321	145								366	145	0	0	511	80	80	80	
4-11	Las Américas # 1	自	U	2部		87	30	670	148						90	56	847	234	0	0	1,081	0	100	100	
4-12	El Progreso	自	U	3部		65		662	192		419	194	63				727	611	257	0	1,595	0	870	870	
5-1	Esperanza Portocarrero	自	U	2部		58	62	400	484								458	546	0	0	1,004	429	146	575	
5-2	14 de Septiembre	自	U	2部		120		1,211	183		936					141	1,331	1,260	0	0	2,591			0	
5-4	René Shick Gutiérrez	自	U	2部				917	643								917	643	0	0	1,560	380	200	580	
5-5	Salomón Ibarra Mayorga	自	U	3部		60	30	674	536	687	756	406					1,421	1,322	406	0	3,149	320	300	620	
5-6	Joséfa Toledo de Aguerri # 2	自	R	1部		40		468									508	0	0	0	508	75	100	175	
5-7	Máximo J. eréz	自	U	3部		90		941	75						142		1,031	75	142	0	1,248	0	400	400	
5-9	Japón	自	U	2部		43		559	401						50		652	401	0	0	1,053	100	232	332	
6-1	República de Canadá	自	U	3部		50	45	1,031	796						203		1,081	841	203	0	2,125			0	
6-2	Modesto Armijo	自	U	3部						1,348	1,325	325					1,348	1,325	325	0	2,998	300	50	350	
6-3	Primero de Mayo	自	U	3部						944	834	581					944	834	581	0	2,359	150	90	240	
6-4	Alfonso Cortéz	自	U	2部		66	66	724	718								790	784	0	0	1,574	250	200	450	
6-5	Azul y Blanco.	自	U	3部		40		241	339			260	103				281	339	363	0	983	250	150	400	
6-6	Isaias Fillippi	自	R	1部						350							350	0	0	0	350			0	
6-7	Diriangén	自	U	1部		171		955									1,126	0	0	0	1,126	0	6	6	
6-8	Villa Libertad	自	U	3部		55	42	1,102	507	762	685	444					1,919	1,234	444	0	3,597			0	
6-9	Menor Trabajador	国	U	2部		28	59	244	124							135	148	407	331	0	0	738	200	0	200
6-10	Camino del Río	国	R	1部				142									142	0	0	0	142	335	20	355	
6-11	República de Venezuela	自	U	2部		50	101	1,171	1,164						132		1,221	1,265	132	0	2,618	0	115	115	
合計						2631	869	470	24799	11721	6754	9377	3966	1111	956	1677	1696	35610	23644	5077	1696	66027	5984	6301	12285

- 注) 1. CEDA: EXTRA EDADの成人向けで、夜間に行う授業。
 2. EXTRA EDAD: 就学の遅れた児童に2年分のカリキュラムを1年で行う授業。
 3. SABATINO: 成人向けで、土曜日に行う授業。

(3) 要請校の現状(机・椅子及び教科書・教材)

No	学校名	机、椅子					教材							
		生徒用			教員用		教科書			幾何学用教材	立体	理科用 版 図	地球儀	地図
		就学前		初等・中等 机・椅子 一体型	教員用		就学前	初等	中等					
		机	椅子		机	椅子								
単位		(台)	(台)	(台)	(台)	(台)	(%)	(%)	(%)	(個)	(個)	(枚)	(個)	(枚)
S-1	Bella Cruz	-	-	635			-	70				15	1	3
S-3	Salomón Ibarra Mayorga	16	60	670	14	12		100	-					
S-4	Bello Amanecer			628	24	24		100						
S-5	República de Costa Rica	7	47	349	12	10			-					
S-6	José Artigas	8	55	450	3			100	-					
S-7	Juan Bautista Arrien	13	50	500	10	10		20			10	1	7	
S-8	Fray J esús de Pamplona	3	30	50	1	1		50	-					
S-9	Santa Rosa	-	-	149	3	3	-	75	-		3			
2-1	Panamericano	4	50	600				60			13	10		15
2-2	Francisco Morazán	45	45	527	4	16			-					
2-3	República de Alemania	3	17	296	6	3		100	-	1	1	1		1
2-4	Las Brisas	3	30	230	7	7			-					
2-6	San Sebastián	17	17	521	4	12		60					1	数枚
2-7	Fidel Coloma	-	-	95	4	4	-	100	-	少量		少量		1
3-1	Fernando Gordillo Cervantes			433	6	4		100	-					
3-2	Clementina Cabezas		50	500	21	21	20	70	-		1	1	1	6
3-3	República de Panamá	26	40	300	20	20			-					2
3-4	Benjamín Zeledón	32	67	890				90						1
3-5	República de Italia	-	-	160	7	8	-	100	-		1	1		2
3-6	Salomón de la Selva	50	50	1,607	32			60						
3-7	Salomón Ibarra Mayorga	-	-	50		1	-	100	-					
3-8	Ramal Los Ladinos	3	18	90	1			25	-					
4-1	Bello Horizonte	50	50	600		4		100						2
4-2	El Güegüense	26		466	4		45	115	-			20		
4-3	Josefa Toledo			300	5	5	150	105	-	6	1			4
4-4	Tenderí	3	20	250	11			20				12		8
4-5	Nicarao	135	256	900	23	22	70	70				24		31
4-6	Carlos Mejía Godoy	20	60	480	11	12		100	-					
4-7	Salomón Ibarra Mayorga			200	7	7		100	-					2
4-9	España	38	87	720	20		2	65			5			10
4-10	Costa Rica	8	29	130	2	8		70	-				1	1
4-11	Las Américas # 1	70	76	761		15	2	1	-					4
4-12	El Progreso	6	12	827	10	63		100						
5-1	Esperanza Portocarrero	30	30	400	9	12		25	-	1		2	1	4
5-2	14 de Septiembre	30	80	700	8	22		100						1
5-4	René Shick Gutiérrez			540	3			80	-					3
5-5	Salomón Ibarra Mayorga	21	34	880	31	37	10	75					1	6
5-6	Josefa Toledo de Aguerri # 2	30	30	460	9	14		25	-		1			
5-7	Máximo J eréz	20	45	1,075	3			95	-					1
5-9	J apón	3	43	552	13	14		90	-					1
6-1	República de Canadá			600	22	18		100	-			数個		18
6-2	Modesto Armijo	-	-	1,336	10	46	-	-	1			10	1	3
6-3	Primer de Mayo	-	-	650	10	16	-	-						
6-4	Alfonso Cortéz	4	45	534	15	15	100	70	-	1		10	1	7
6-5	Azul y Blanco	25	25	356	10	11	45	10						1
6-6	Isaias Fillippi	-	-	361	13	8	-	-		1		10		8
6-7	Diriangén		140	800	3		5	50	-	4			1	2
6-8	Villa Libertad			800	36	23		50			3	6	2	2
6-9	Menor Trabajador	7	32	180					-					
6-10	Camino del Río	-	-	152	3		-	30	-					
6-11	República de Venezuela	61	89	1,200	26	26	20	95	-		1	25	1	12

注：教科書欄の%表示は、生徒に教科書が行き渡っている割合を示す。

初等教科書(%) = 初等教科書数 / (生徒数(初等 + CEDA + EXTRA + EDAD) * 教科数(4))

資料10 初等・中等教育のカリキュラム

初等教育のカリキュラム（1週間の授業時間）

科目	学年						合計 時間	比率 (%)
	1	2	3	4	5	6		
スペイン語	12	12	8	8	8	8	56	36.13
算数	6	6	5	5	5	5	32	20.64
社会	-	-	4	4	5	5	18	11.61
市民道徳・礼儀作法	1	2	2	2	2	2	11	7.10
自然科学	-	-	3	4	4	4	15	9.68
実技・美術教育	2	2	2	2	2	2	12	7.74
体育	1	2	2	2	2	2	11	7.10
1週間の合計	22	24	26	27	28	28	155	100.00

中等教育のカリキュラム（1週間の授業時間）

科目	学年										合計 時間	比率 (%)
	1		2		3		4		5			
	前期	後期	前期	後期	前期	後期	前期	後期	前期	後期		
スペイン語	5	5	5	5	5	5	5	5	5	5	50	17.12
ニカラグアの地理	4										4	1.37
ニカラグアの歴史		4									4	1.37
大陸の地理			4								4	1.37
世界史（古代、中世）、アメリカ・ニカラグアのプレコロンビアン期の文化				4							4	1.37
世界とニカラグアの地球物理学					4						4	1.37
ニカラグアの社会・経済・文化						4					4	1.37
ヨーロッパとアメリカの歴史（1492-1870）							4				4	1.37
現代史及び1870年から現在までのニカラグア								4			4	1.37
ニカラグアの生態学									4		4	1.37
ニカラグアの歴史的発展の解釈										4	4	1.37
市民・社会教育	2	2	1	1	1	1	1	1	1	1	12	4.11
数学	5	5	5	5	5	5	5	5	5	5	50	17.12
体育	2	2	2	2	2	2	2	2	2	2	20	6.85
実技	2	2	2	2	2	2					12	4.11
外国語（英語）	3	3	3	3	3	3	3	3	3	3	30	10.27
自然科学	5	5	4	4							18	6.16
物理学			4	4	4	4	4	4	4	4	32	10.96
化学					4	4	5	5			18	6.16
生物学									5	5	10	3.42
1週間の合計	28	28	30	30	30	30	29	29	29	29	292	100.00

出典：教育省

資料11 住民集会の結果概要

学校名及び	日時、場所	参加者	学校の基本情報	住民集会概要	所感
Bello Amanecer 就学前（午前） 初等（午前、午後） 中等（午後） Extraedad（午後）	11月13日 場所： サンディノー市	教育省職員 教員12名 父兄9名 生徒13名 岩川、平岡、 C. Vargas, S. B endaña (フアンリターター)	自治校 創立年：1980年 生徒数：1278名 教室数：15教室 学業成績：落第率が 9.26%とかなり高い。	学校運営委員会は毎月会を開いているが、学校運営計画は特に存在しない。予算管理については、教育省から送られる予算を学校運営委員会の調整係と校長が銀行チェックに署名し、規定通りに管理している。この他に、父兄によって管理されている預金口座があり、教育省からの送金については対処できない事柄に使用している。父兄の約40%が、清掃、椅子機の修理、くじによる資金集めなどを行い、学校運営に参加しているという回答であった。しかし、父兄と学校との場合は年に3回の通信簿の配布時以外には行っていない。父兄及び生徒の役割は現在ごく限られているが、参加した父兄及び生徒は必要であればもっと活発に学校運営に参加する意思を示した。また、この学校は、この地域のために登録できない唯一の学校であるため、教室不足のために登録できない児童が約200名ほどいるということである。このため、教室の増築が必要であるとの発言があった。	学校運営委員会は、最低限の役割は果たしている。参加した父兄から学校運営に協力する意思が示されていることから、運営委員会活動をさらに組織的に行うことによって、父兄のより一層の協力を引き出すことが出来ると思われる。
Republica de Alemania 就学前（午前、午後） 初等（午前、午後）	11月13日 場所： マナグア市第2地区	教育省職員 教員4名 父兄42名 生徒8名 岩川、平岡、 C. Vargas, S. B endaña (フアンリターター)	自治校 創立年：1990年 生徒数：700人 教室数：7教室 学業成績：落第率が 8%と他の学校に比べて高い。	建物は、もともとコミュニティ所有の家であったものを、学校として使っている。1、2階合わせて全部で7教室しかない。音がすべての教室に響き渡り学習環境は劣悪である。また、日中教室内の温度もかなり上がり蒸し暑くなる。場所がないので体育の授業及び休み時間の遊びは、学校の外の道端で行っている。しかしながら、この学校の近辺は不良グループが多く治安が悪いので、危険である。教育省から送られる予算は、規定通りに管理されている。学校運営委員会は毎月会を開いている。学校運営計画も作成されており、それにそって活動が実施されている。教員等の推定によると、この近辺の未就学児童は400人程度に上る。当校は、この地域（オリエンタル市場近辺）における唯一の学校であり、この地域の児童の就学率を上げるには、当校の学習環境を改善し、かつ規模を広げることが急務である。生徒の役割について質問したところ、毎日掃除をするほかに、最近でも階段に手すりをつける計画を立案して実施した、との一生徒からの回答があった。父兄の最も大きな役割は、自主的寄付をすることである。	学校運営委員会は組織だって活動を行っている。教師、父兄、生徒とともに、教育環境の改善への関心が高く、そのための自助努力も行われている。
Benjamin Zeledon	11月16日 場所：	教育省職員 教員10名	自治校 創立年：1971年	学校と父兄の間では良い関係が保たれているようであったが、父兄との会合の機会は年に3回生徒の通信簿を渡す時だけであり、その場で学校運営に関して話し合いはしていない。	学校運営には特に問題はないが、学校と父兄とのコミュニケーションが

学校名及び	日時、場所	参加者	学校の基本情報	住民集会概要	所感
就学前（午前、午後） 初等（午前、午後） 中等（午後、夜間） Extraedad（夜間）	マナグア市第3地区	父兄13名 生徒5名 岩川、平岡、 C. Vargas, S. B endaña (ファシリテーター)	生徒数：4066名 教室数：27教室 学業成績：落第率が8%と他の学校に比べて高い。	けであり、その場で学校運営に関して話し合いはしていない。学校・父兄間のコミュニケーションが少々不足していると思われる。8人で構成される学校運営委員会が存在するが、学校運営委員会とその他の父兄との集会の場はない。また生徒会との関係も薄く、生徒会はあまり活動を行っていない。学校計画については、年間計画は存在するらしいが、父兄には知らされていない。しかし父兄は、椅子・机等の修理、清掃用具購入のための寄付を行うなどして学校運営に協力している。予算管理については、教育省から送金される予算を規定に従って管理をしており、維持管理のための不足分は、父兄からの自主的寄付で賄っている。教員等へ教育上の関心及び心配を質問したところ、この地域には未就学児童が約400人ほどいること、落第・留年を減らすこと、この学校の近辺における麻薬やアルコールの問題が、挙げられた。また学業成績を上げるためには、放課後に学習サークルを開いているとのことであった。	兄とのコミュニケーションを密にするこ とによって、学習環境 改善のためより活発 に活動を引き出すこ とが出来ると思われ る。
Carlos Mejia Godoy 就学前（午前） 初等（午前、午後） Extraedad（午後） CEDA（夜間）	11月16日 場所： マナグア市第4地区	教育省職員 教員5名 父兄4名 生徒1名 岩川、平岡、 C. Vargas, S. B endaña (ファシリテーター)	自治校 創立年：1986年 生徒数：829名 教室数：10教室 学業成績：今年度の留 年は0%であったが、 落第率は6%である。 (留年しそつになる と、夜間の成人部のほ うへ移されるので、数 字上の留年率は0%と なっている。)	当初は、モユイター-就学前教育施設として始まった学校であるが、現在では学校と父兄間のコミュニケーションが不足している。集 会を開始する予定の時刻には、父兄は一人も来ておらず、1 時間ほどしてやてやと4人集まった。校長によると、父兄の集 まりの悪い理由は、この地域の父兄の大多数が台湾資本の工 場で平日の昼間は働いているからというところであった。父兄 が唯一学校と関わる機会は、学期の終わりに通信簿を受け取 りに行く時だけであり、学校運営活動にも参加していない 。生徒に関しても同様であり、生徒会も存在しない。学校 管理計画も作っておらず、全ての活動は計画なしに実施され ている。学校運営委員会は11名から成り立ち形としては存 在するが、実際は校長と運営委員会委員のうちの2名によっ てすべて決められている。また、校長個人に対する聞き取り では、父兄からの自主的寄付は小さいという回答であ った一方で、別に行った父兄との集会では各々が寄付した金 額を聴取した。校長は様々な質問に対して回答できないこと が多く、この学校では校長の再訓練と市教育事務所による綿 密な監督が必要である。	校長は学校運営につ いての知識・能力に欠 けており、それが主な 原因で学校運営管理 が適切に行われてい ないようであった。特 に校長に対するプレッ クが必要である。
Camino del Rio 初等（午前）	11月17日 場所： マナグア市第6地区	教育省職員 教員3名 父兄33名	国立校 創立年：1983年 生徒数：127名	この学校は農村部に位置し、教室数3のみで複式教育を実施 している。この3教室は、コミュニケーション自身で建設したも のである。父兄の参加人数からも分かることあり、父兄の教育 に対する意識はとても高い。校長は12年当分の校長を勤め	学校と父兄は非常に 良好な関係を保って いる。校長を始めとし た3名の教員は、地域

学校名及び	日時、場所	参加者	学校の基本情報	住民集会概要	所感
当該のある区域は不良グループ等もなく安全であるが、周辺地域は治安が悪く危険である。70%の生徒は周辺の危険地域から通っているため、午前中のみ授業を行っている。		生徒2名 岩川 C. Vargas S. Bendaña (ファシリテーター)	教室数：3教室 学業成績：落第率が3%、留年率が4%と、他の学校に比べて成績が良い。	ており、他の教員、父兄、住民と、非常に良い協力関係を保っている。例えば、靴、ノート等の必需品がないため生徒が学校に来られない場合、物品での寄付を募るなどして問題を解決している。学校運営委員会は毎月一度会を開いており、父兄は2ヶ月に一度会を開いている。父兄は、校長と学校運営委員会の学校運営に関する諸決定に参加している。生徒は存在せず、各学級において学級委員が任命されているのみであるが、特に活動は行っていない。7名からなる学校運営委員会は、学校活動への支援、学習の遅れた生徒に対する支援を行っている。父兄は、イベント開催、生徒の机と椅子の修理、施設の装飾、清掃等の活動に参加している。また、機材修理、清掃、施設修繕、教材、文房具、課外活動等に関する学校管理計画がある。この学校は自治校ではないので、教育省からの送金はないが、施設の維持管理は父兄からの自主的寄付によって賄われており、その管理は校長が行っている。	に根ざし職業にコミットしている印象を受けた。また、近隣に多数いる未就学児童（推定約400名）のために教室を増築する強い要望が、教員・父兄双方から出された。
Maximo Jerez 就学前（午前） 初等（午前、午後） CEDA（夜間）	11月17日 場所： マナグア市第5地区	教育省職員 教員10名 父兄12名 生徒4名 岩川、平岡、 C. Vargas、 S. Bendaña (ファシリテーター)	自治校 創立年：1964年 生徒数：1031名 教室数：20教室 学業成績：落第率は3%と低いが、留年率が10%とかなり高い。	一部の父兄は清掃や施設修繕などに参加しているが、大多数の父兄は関心を持っていないようである。父兄は、学校運営管理計画があるかどうかを知らず、学校と父兄の間のコミュニケーションが不足していると思われた。また教育省からの送金のみではカバーしきれない経費については、父兄の自主的寄付で賄うしかないものであるが、寄付のする父兄は極限られている。これも、校長及び学校運営委員会側の働きかけが不足しているためと考えられる。教育省から送金される予算は、規定通りに管理されている。11名から構成される学校運営委員会が存在するが、実際に活動しているのは一部の委員のみである。父兄は学校運営にはほとんど参加していない。この学校の課題としては、治安の改善、校舎の屋根、トイレ、電気、ドア、窓の修繕、庭の敷石舗装（砂埃が多いため）、中等教育の開設、職員室、図書室、実験室の建設が挙げられた。また、近辺の未就学児童が100人ほどいと推定され、これらの児童の就学も課題である。	自治校としての最低限の役割を果たしているが、学校と父兄間のコミュニケーションを密にすることにによって、学校環境をさらに向上させることができると思われる。
Diriangen 就学前（午前） 初等（午前）	11月18日 場所： マナグア市第6地区	教育省職員 教員6名 父兄21名 生徒5名	自治校 創立年：1973年 生徒数：1126名 教室数：20教室	創立当時は、9教室と校長室のみの施設であったが、人口の増加と共に20教室まで拡大した。 父兄と学校間では、コミュニケーションが良くとれており、父兄は、施設・椅子の修理、清掃、課外活動等に参加している。学校運営委員会は8人で構成されている。父兄と学校とは、年の初め以外に年3回の通信簿配布時に集会を開いてい	学校の大きさを考慮にいれると一部の父兄に限られていると思われるが、父兄と学校との関係は概して協力的と言え、学校

学校名及び	日時、場所	参加者	学校の基本情報	住民集会概要	所感
Josefa Toledo Aguerri N.2 就学前（午前） 初等（午前）	11月18日 場所： マナグアア市第5地区	教育省職員 教員10名 父兄37名 生徒4名 岩川、平岡、 C. Vargas, S. B endaña (ファシリテーター)	自治校 創立年：1964年 生徒数：500 教室数：12教室 学業成績：落第率2%、 留年率5%と比較的低 い。	<p>年始めには、椅子、机等の修理、清掃、簡単な施設修理、教材、文房具、課外活動等にかかる予算配分も含めた年間活動計画を作成しており、その内容は父兄にも知らせている。それらの活動は、教育省から送金される予算と父兄からの自主的寄付によって実施されている。しかし、資金は十分でなく、就学前教育の机、椅子は借りたものらしい。また、生徒が父兄を亡くした際に、その生徒を経済的に支援するプログラムがある。学習の遅れた生徒に対しては教員と担当の生徒が課外授業を行っている。要望として、建物かなり古いため教室の建替えの要望がだされた。また近辺に中学校がないため、またこの地域は治安が悪く遠くの中学校まで通うのが危険なため、中学校の開設も望まれている。</p>	<p>父兄、教員ともの学習環境改善に強い関心を示しており、また両者はそのための自助努力を行っている。</p>

凡例

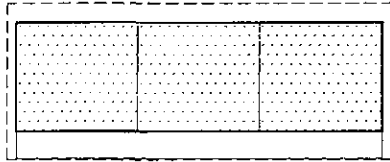

新設平屋建教室棟

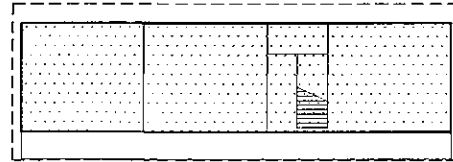

新設2階建教室棟



既存教室

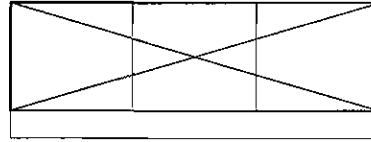

既存教室（撤去する教室）

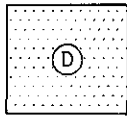

: 校長室+教員室+倉庫（教室と同仕様）

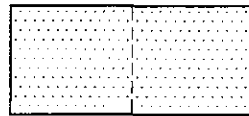

: 集会室または複式授業教室
（間仕切が可動間仕切）

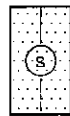
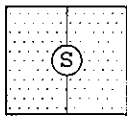

: 水洗便所

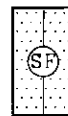
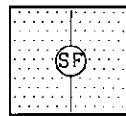

: 水洗便所（浄化槽タイプ）

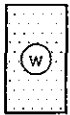

: 倉庫

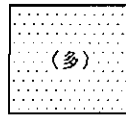

: 多目的室



: 溜おき式便所



: 浄化槽

浄化槽

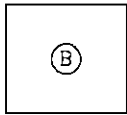

: 図書室

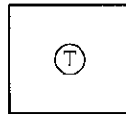

: 教員室または副校長室

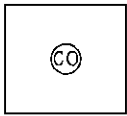

: コンピューター室

- A** : 状態が良く、継続使用に差し支えない。
- B** : 構造的、または教育環境的に難はあるが、継続使用がcaろうじて可能。
- B** : 構造的、または教育環境的に難があり、継続使用が難しい。
- C** : 構造的、または教育環境的に問題があり、継続使用不可能。
- C** : 仮設教室、または民家の借用などで授業を行っており、至急代替教室の建設が望まれる。

- : RC、PC、CB等による塀
- - - - - : 金網、有刺鉄線等による塀
- - - - - : 塀等の無い境界線

- K : キオスク
- .E : 電柱
- .ET : 電柱（トランス付）
- 水 : 水道、水飲場、給水栓

(1) 現状

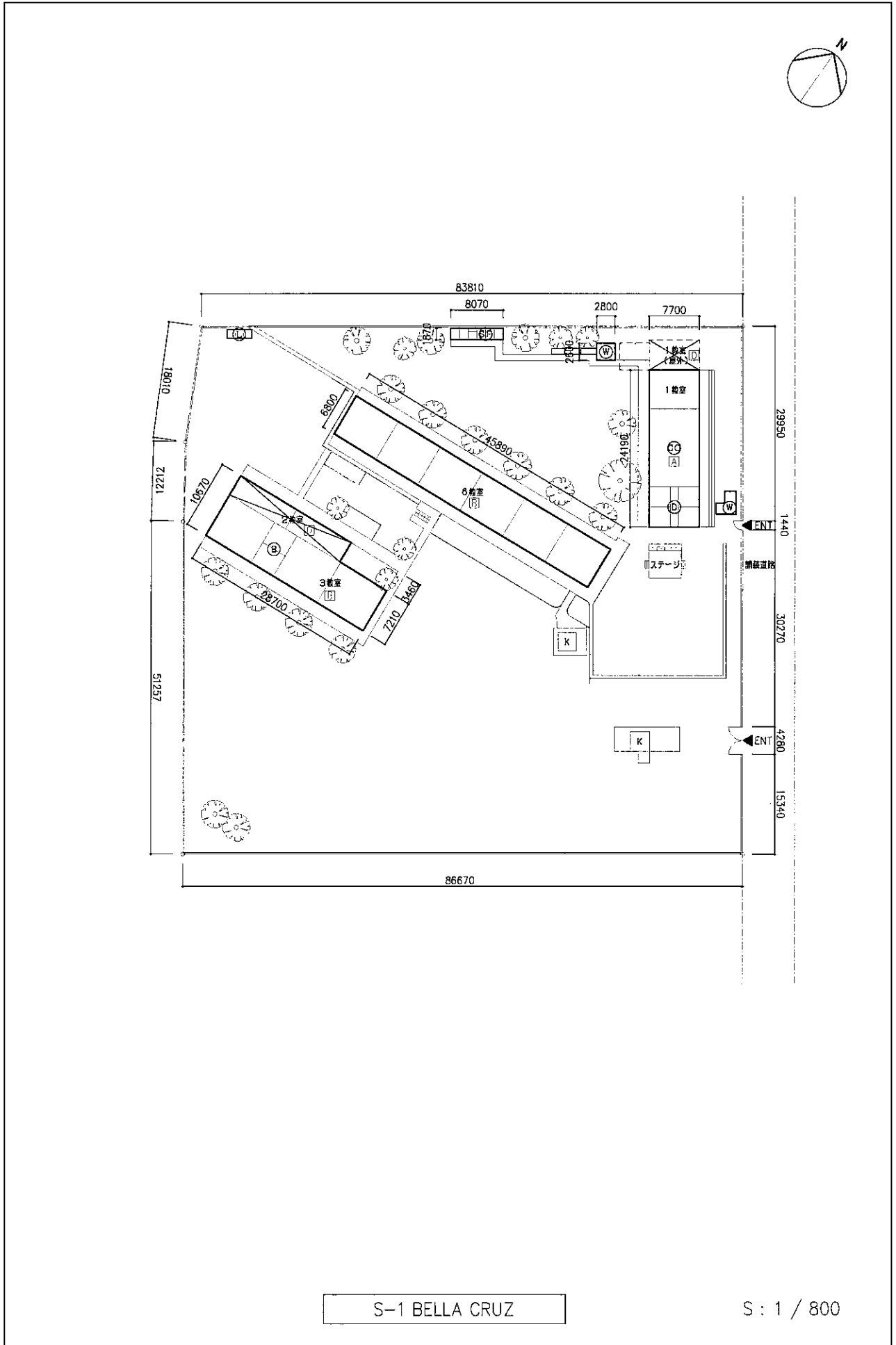

S-1 BELLA CRUZ

S : 1 / 800

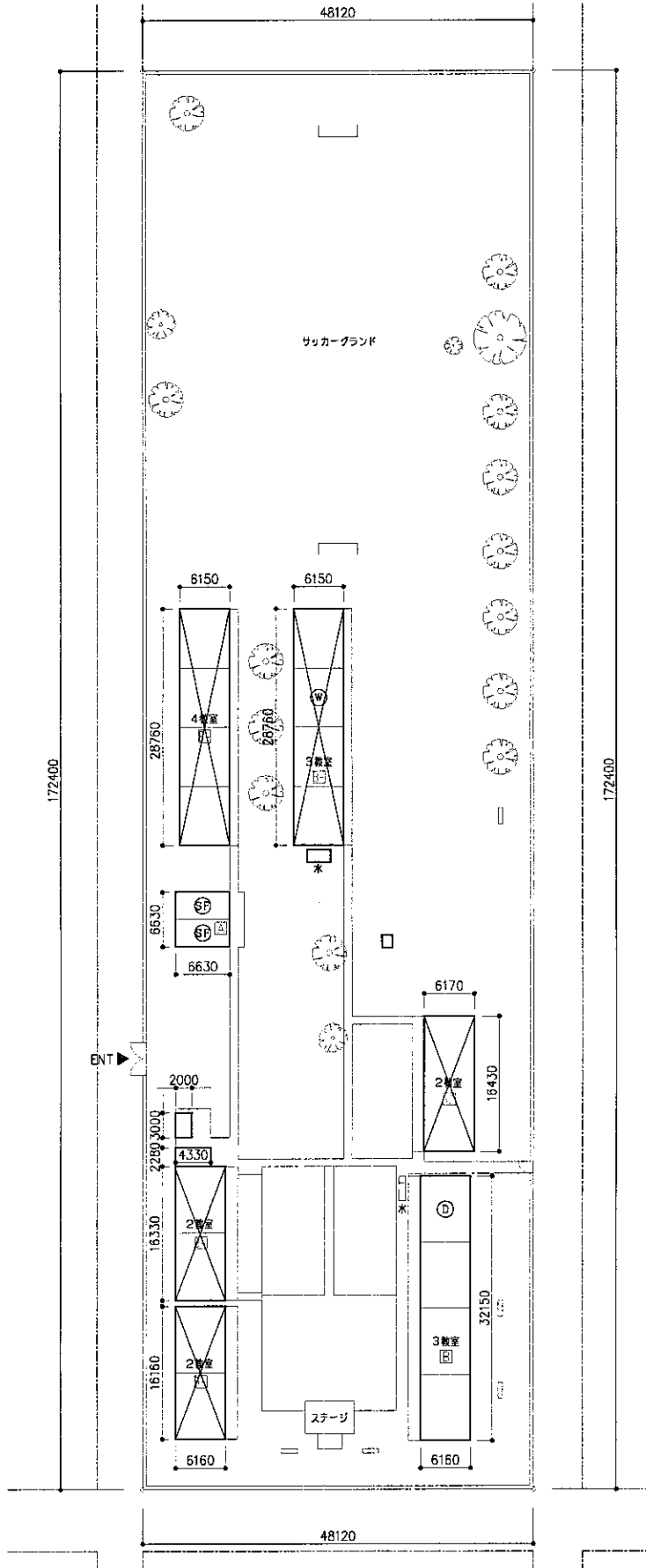

S : 1 / 800
 S-4 BELLO AMANECER

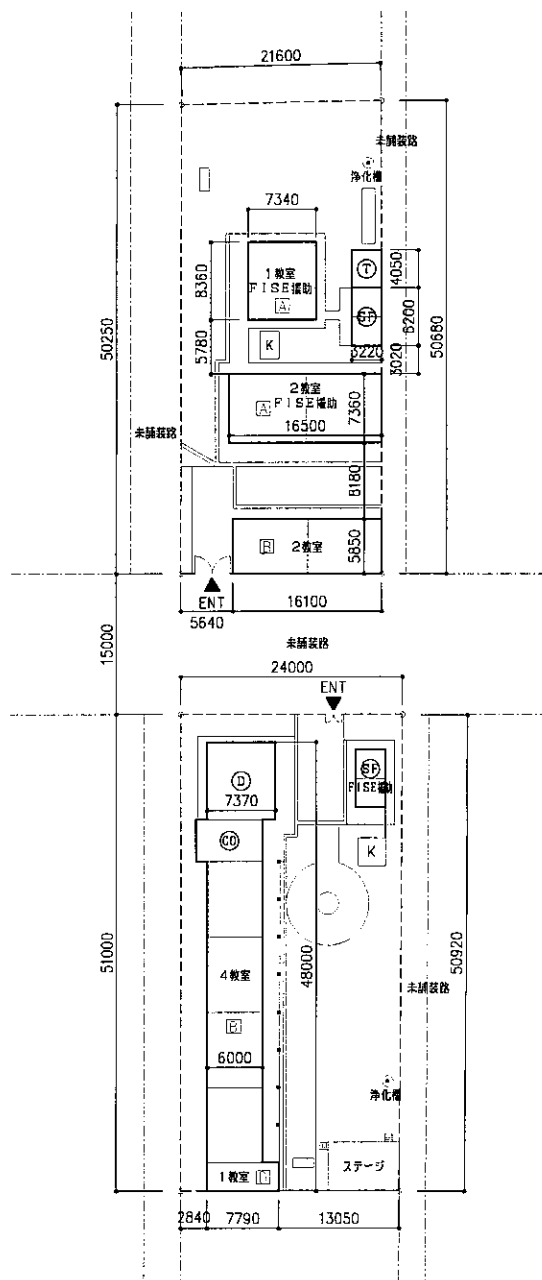
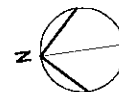

現施設 (NO.S-4へ移転)

S-7 JUAN BAUTISTA ARRIEN

S : 1 / 800

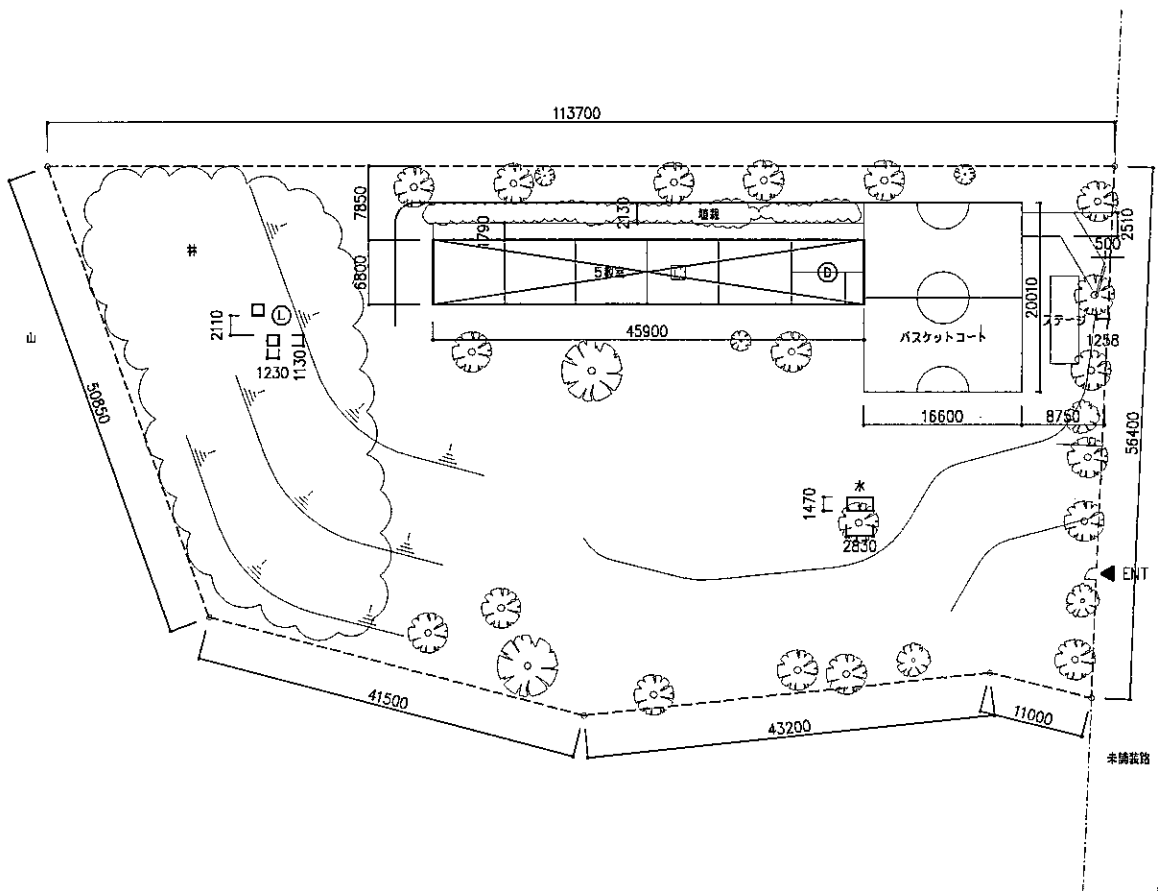

S-8 FRAY JESUS DE PAMPLONA

S.: 1 / 800

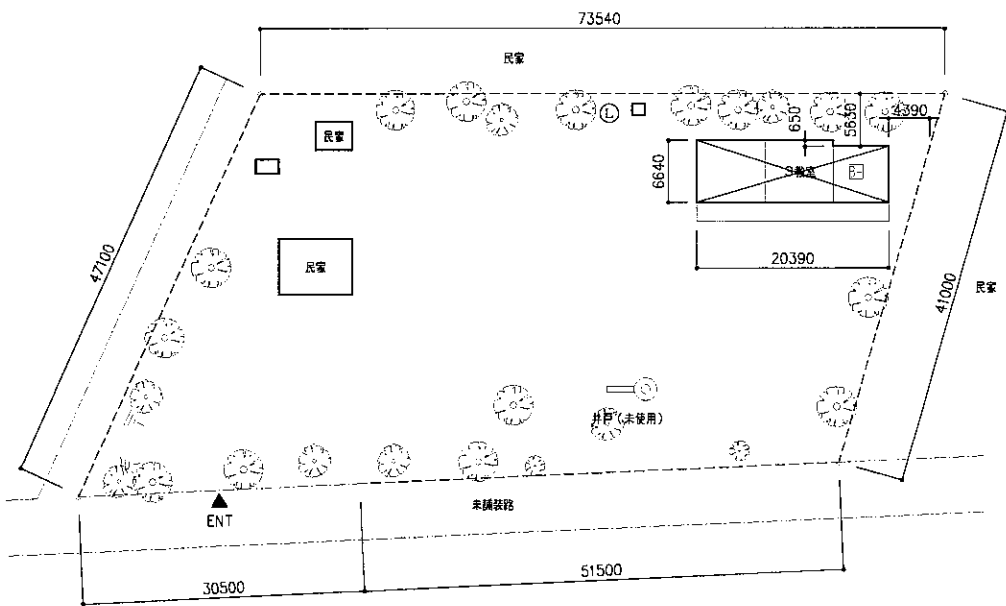
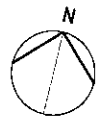

S-9 SANTA ROSA

S : 1 / 800

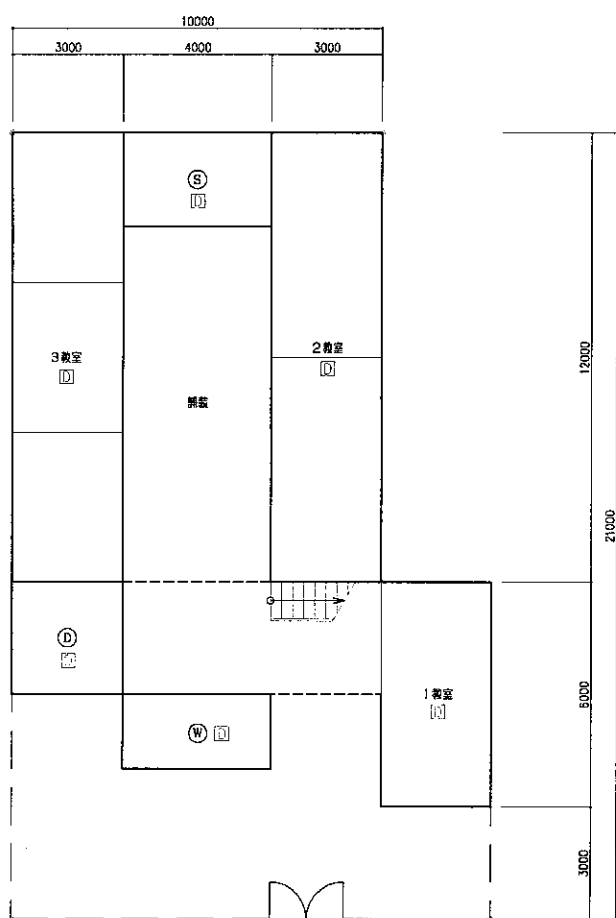
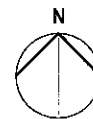

1F

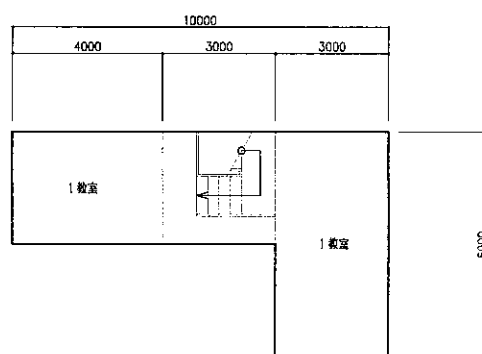

2F

現施設 (新敷地へ移転)

2-3 REPUBLICA DE ALEMANIA

S = 1 / 200

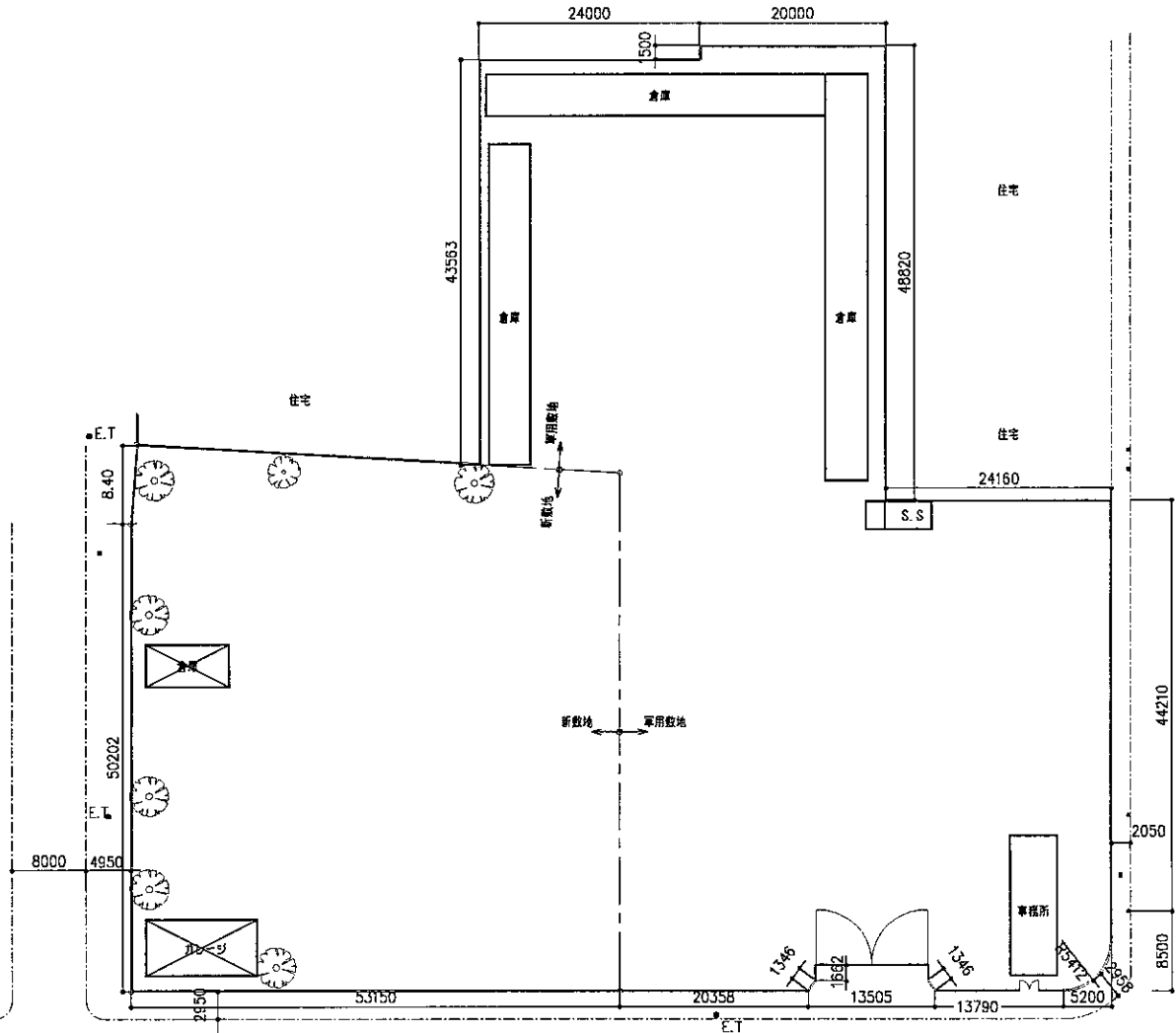
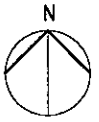

新敷地

2-3 REPUBLICA DE ALEMANIA

S : 1 / 800

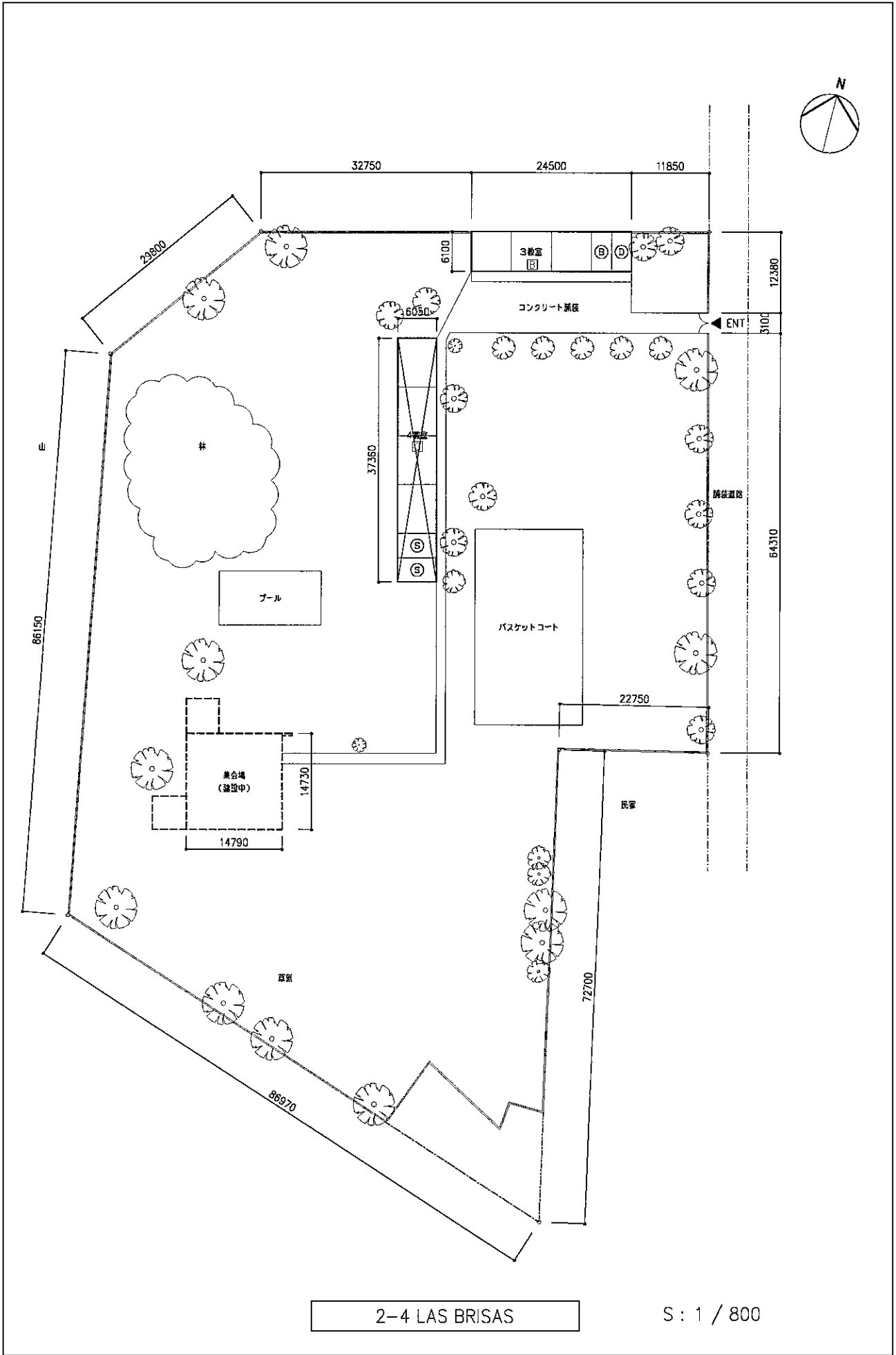

2-4 LAS BRISAS

S : 1 / 800

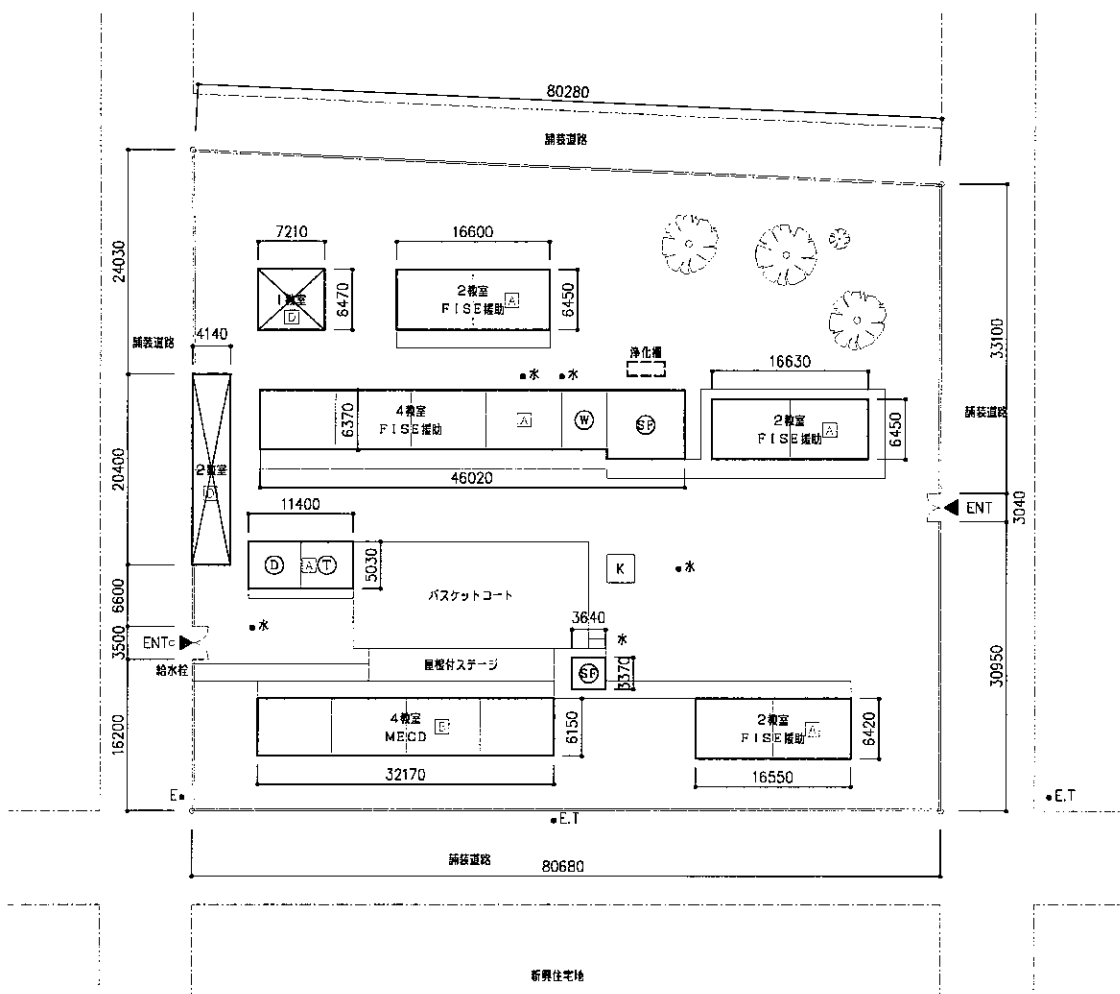
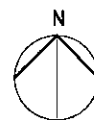

2-6 SAN SEBASTIAN

S : 1 / 800

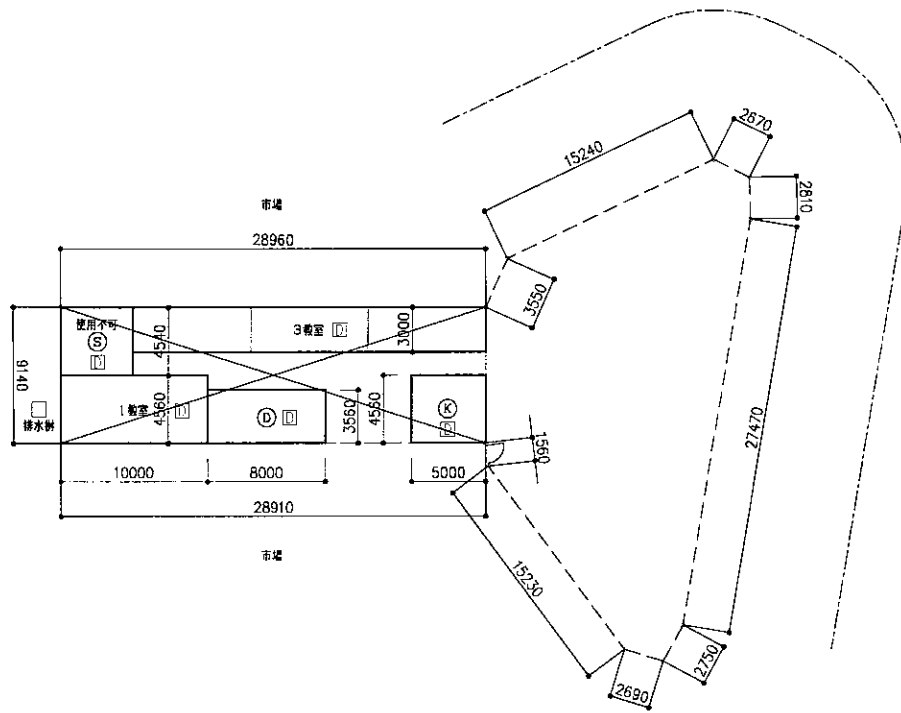
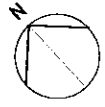

現施設 (NO.3-1へ移転)

2-7 FIDEL COLOMA

S = 1 / 500

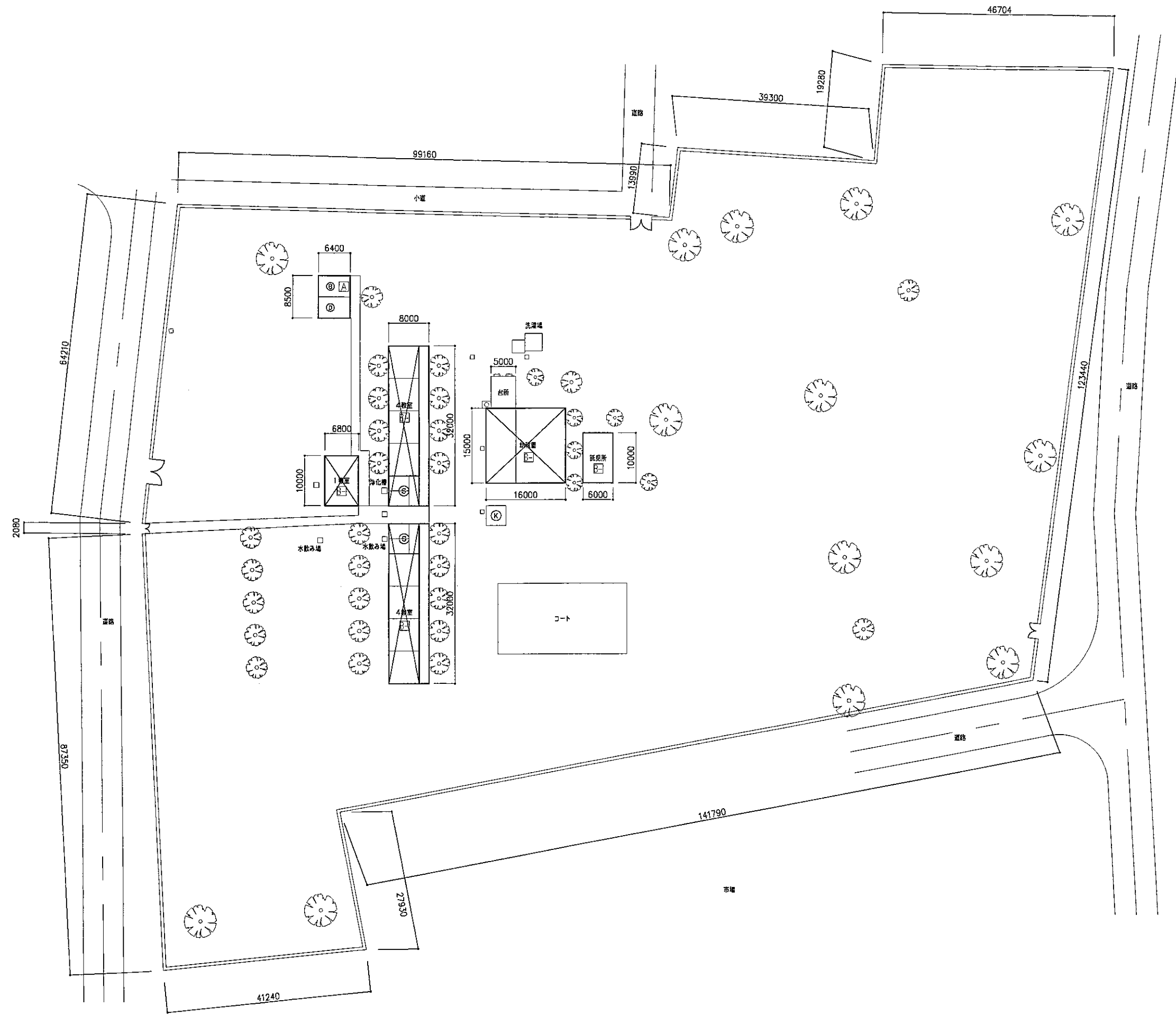
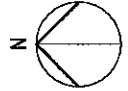

全室スイス供による

S: 1 / 800

3-1 FERNANDO GORDILLO CERVANTES

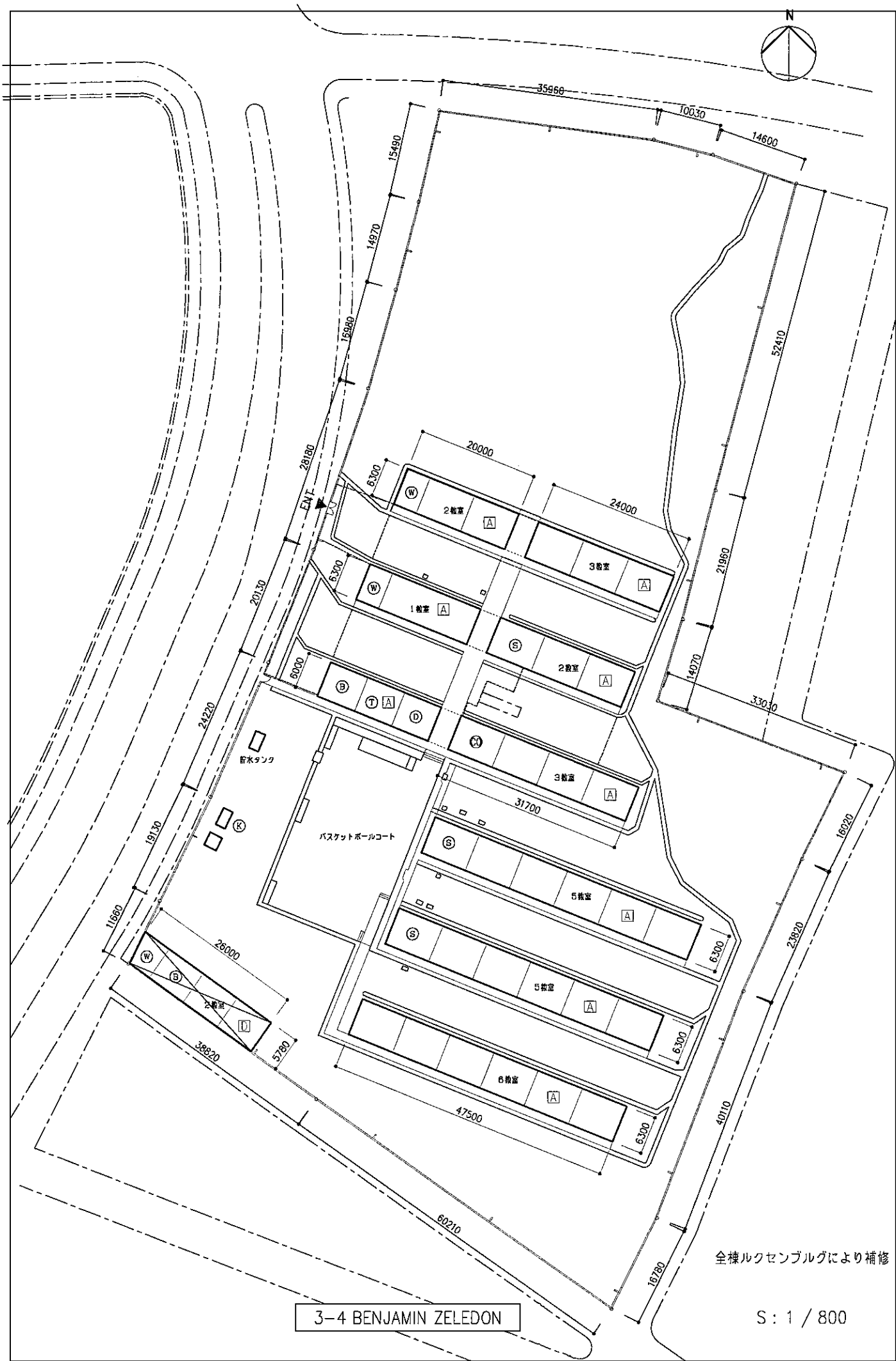
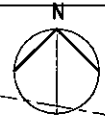

3-4 BENJAMIN ZELEDON

全棟ルクセンブルグにより補修

S : 1 / 800

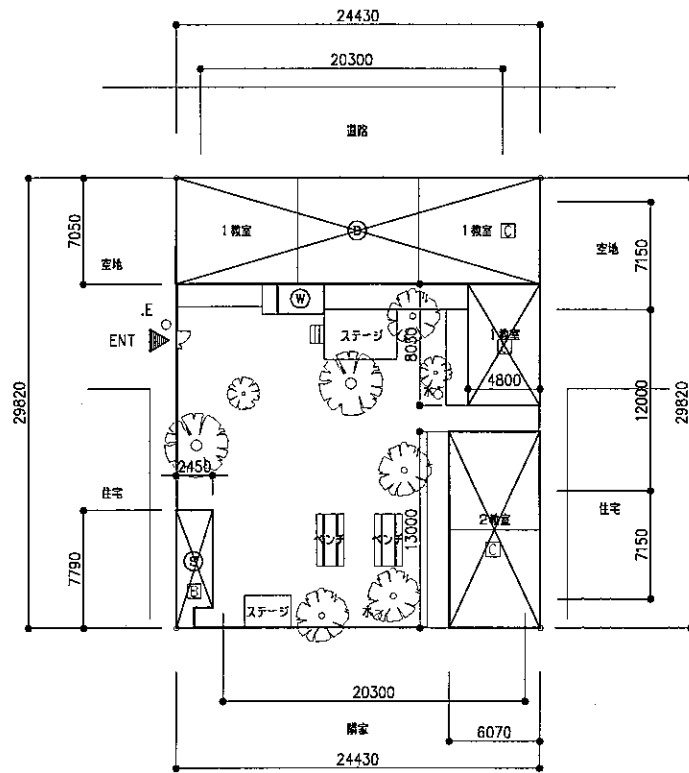

3-5 REPUBLICA DE ITALIA

S: 1 / 500

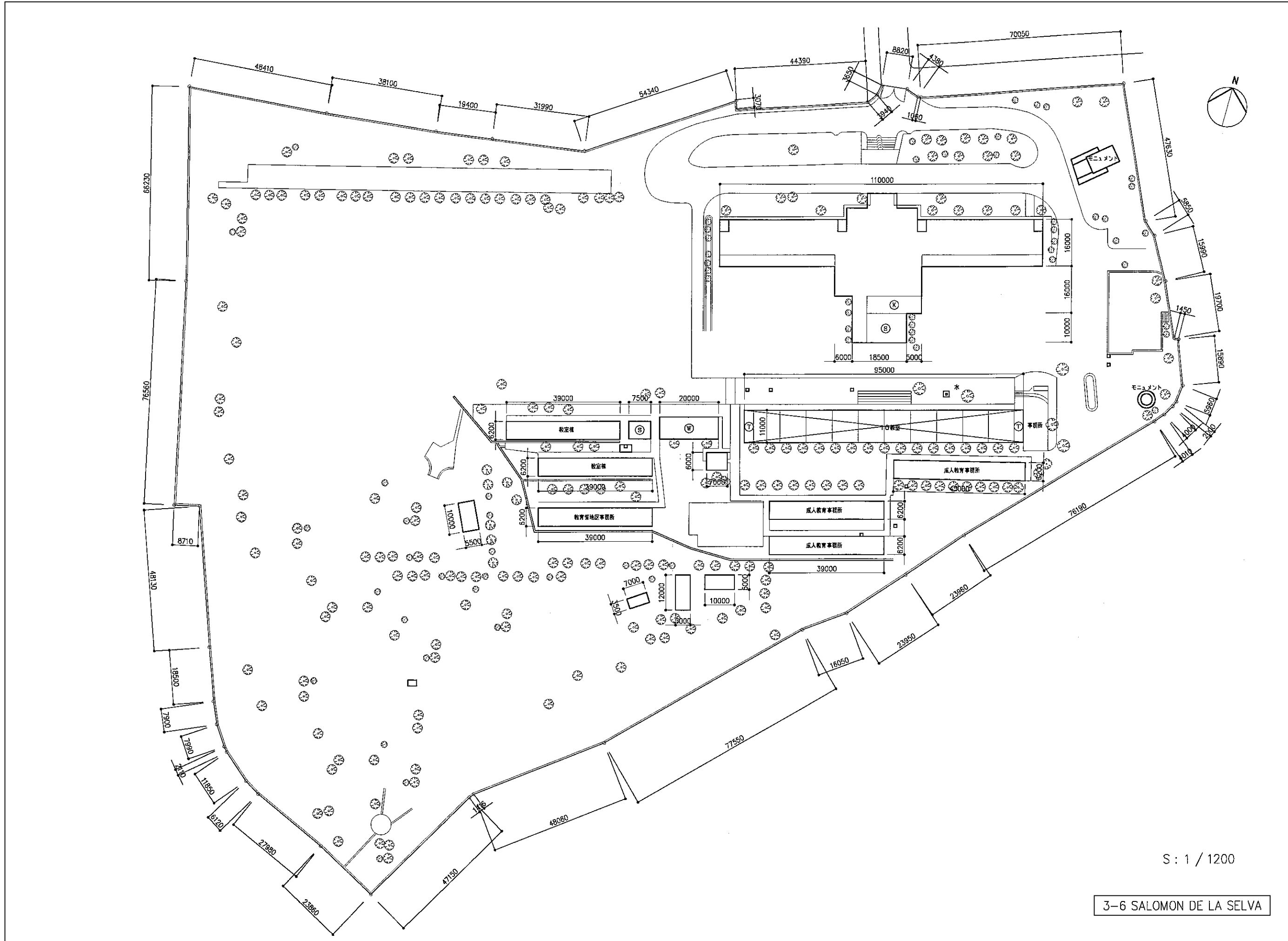

3-6 SALOMON DE LA SELVA

S: 1 / 1200

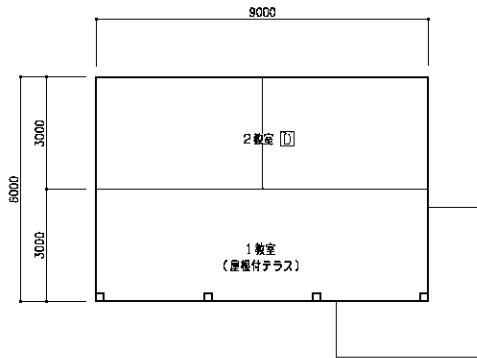

現施設 (新敷地へ移転)

3-7 SALOMON IBARRA MAYORGA

S = 1 / 200

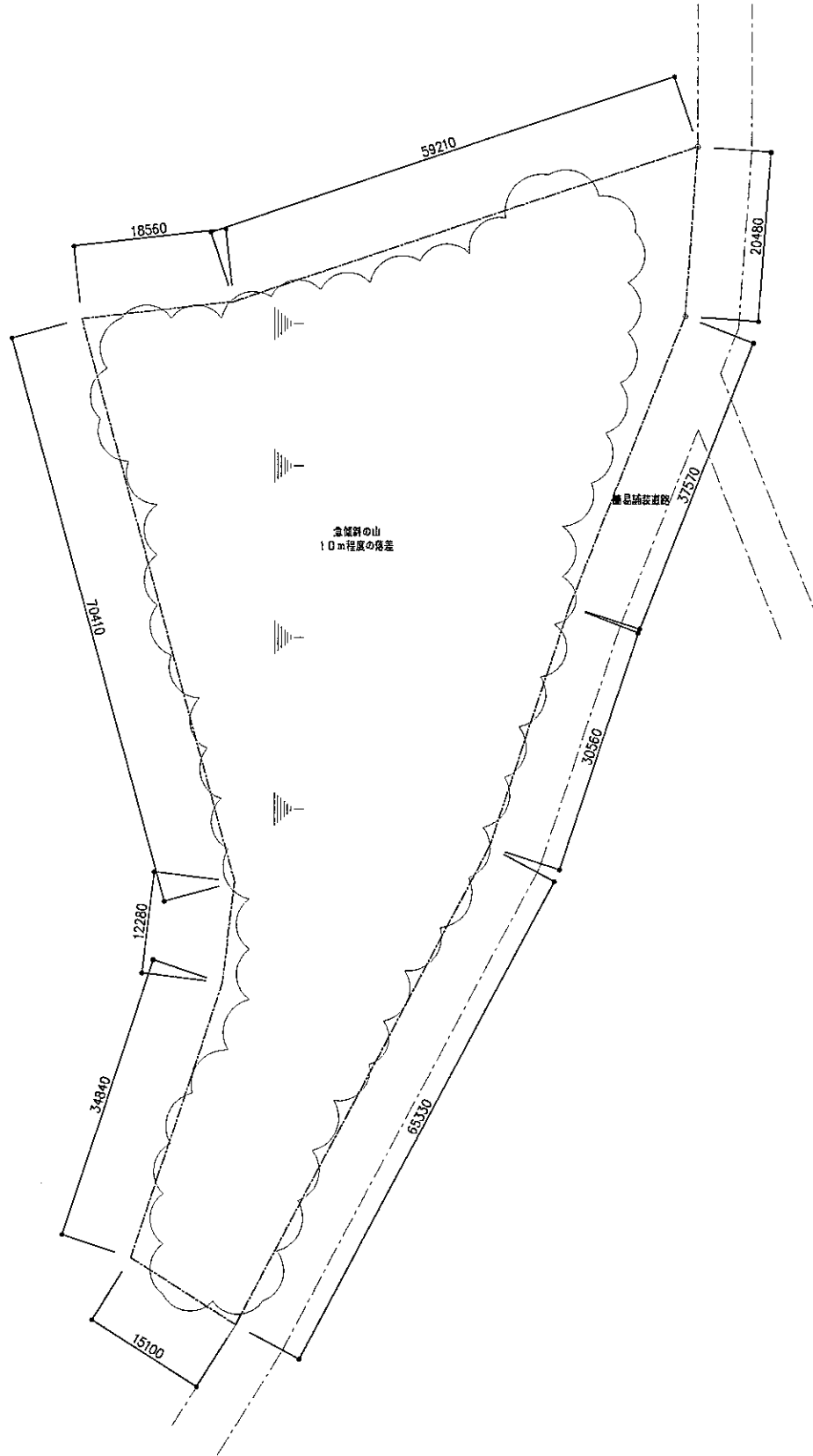
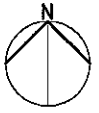

新敷地

3-7 SALOMON IBARRA MAYORGA

S : 1 / 800

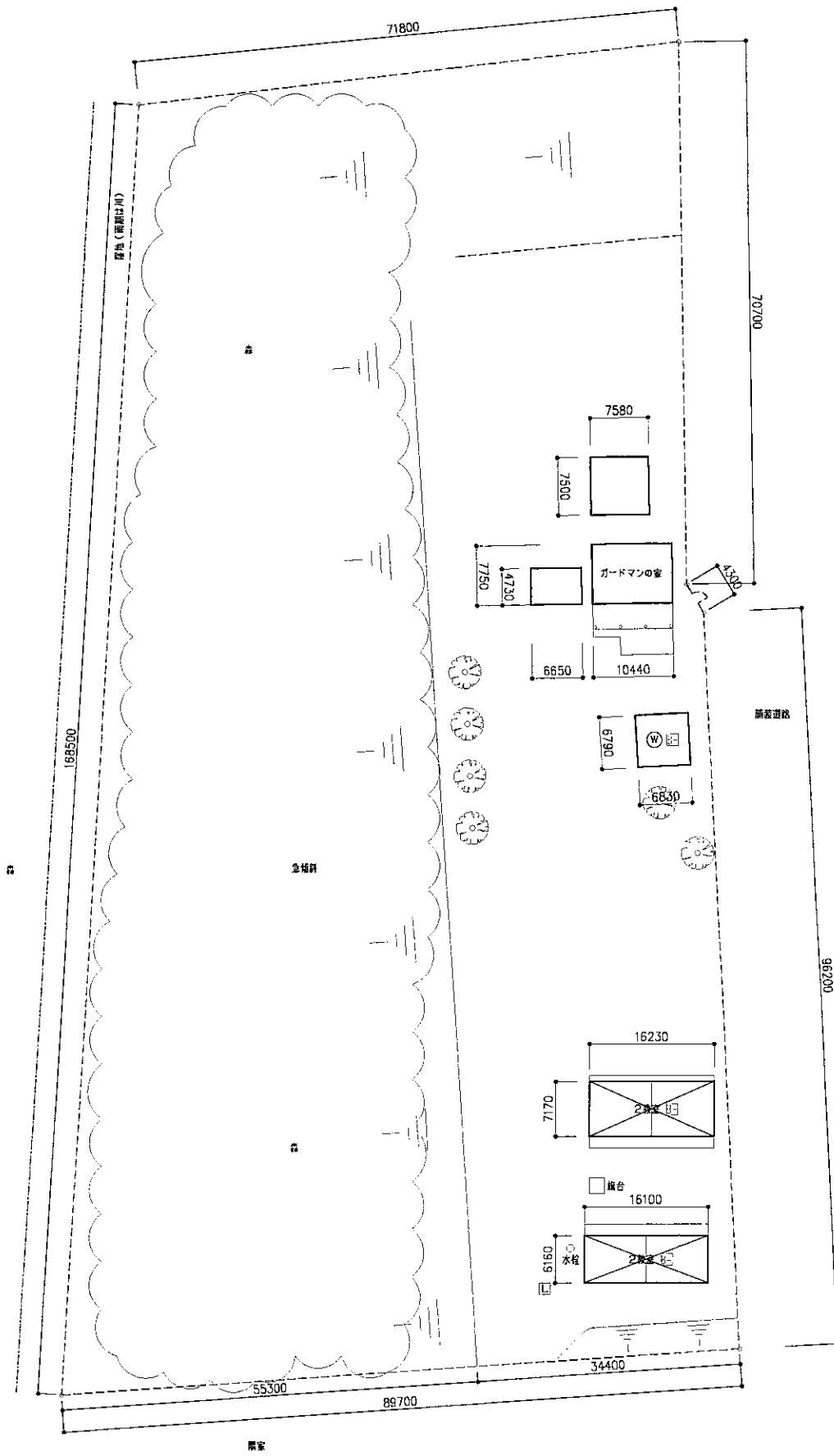
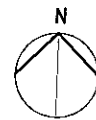

3-8 RAMAL LOS LADINOS

S: 1 / 800

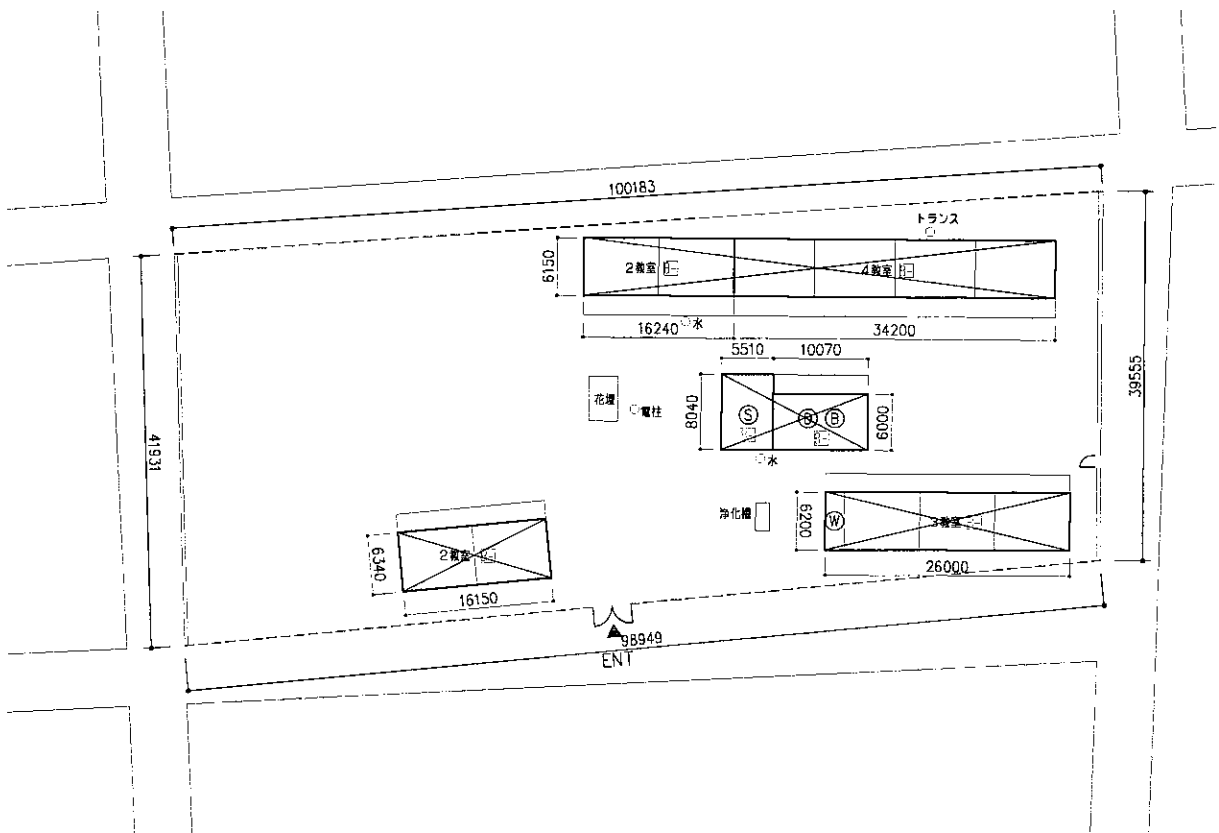
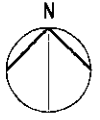

全室ドイツにより供与

4-6 CARLOS MEJIA GODOY

S : 1 / 800

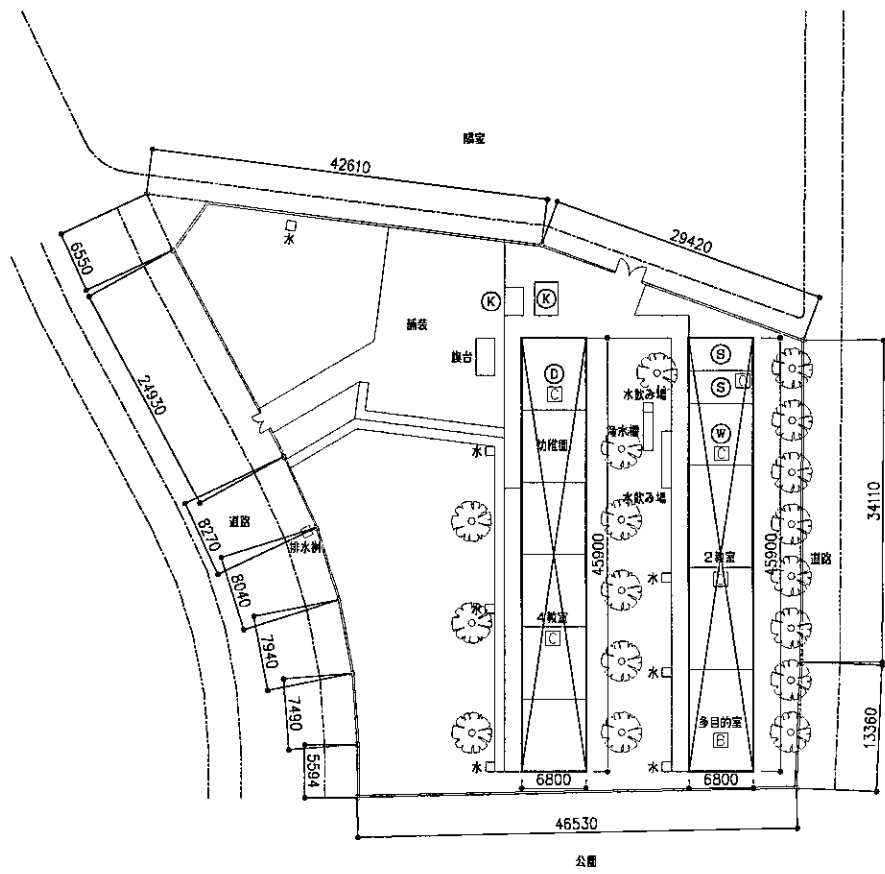
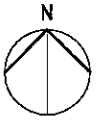

4-7 SALOMON IBARRA MAYORGA

S : 1 / 800

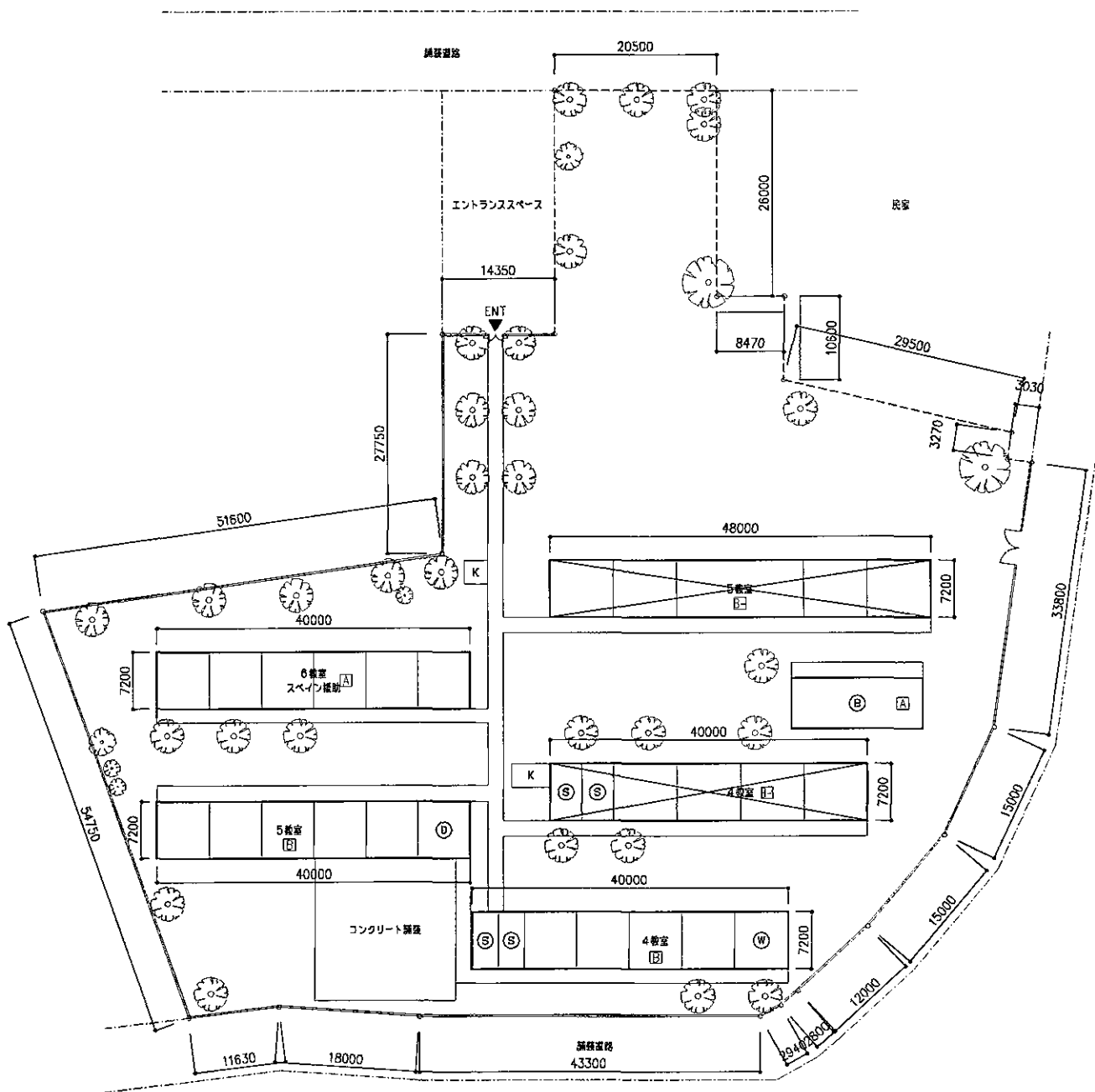

4-9 ESPANA

S : 1 / 800

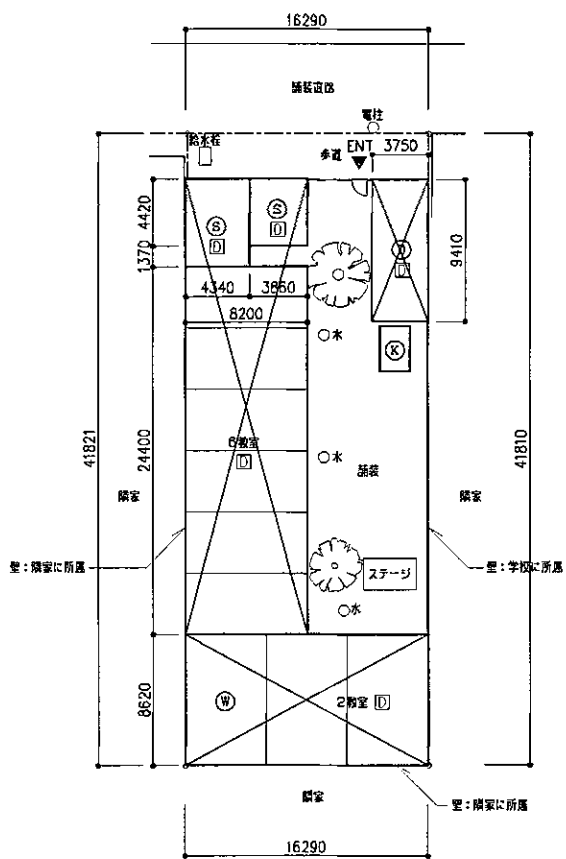

4-10 COSTA RICA

S: 1 / 500

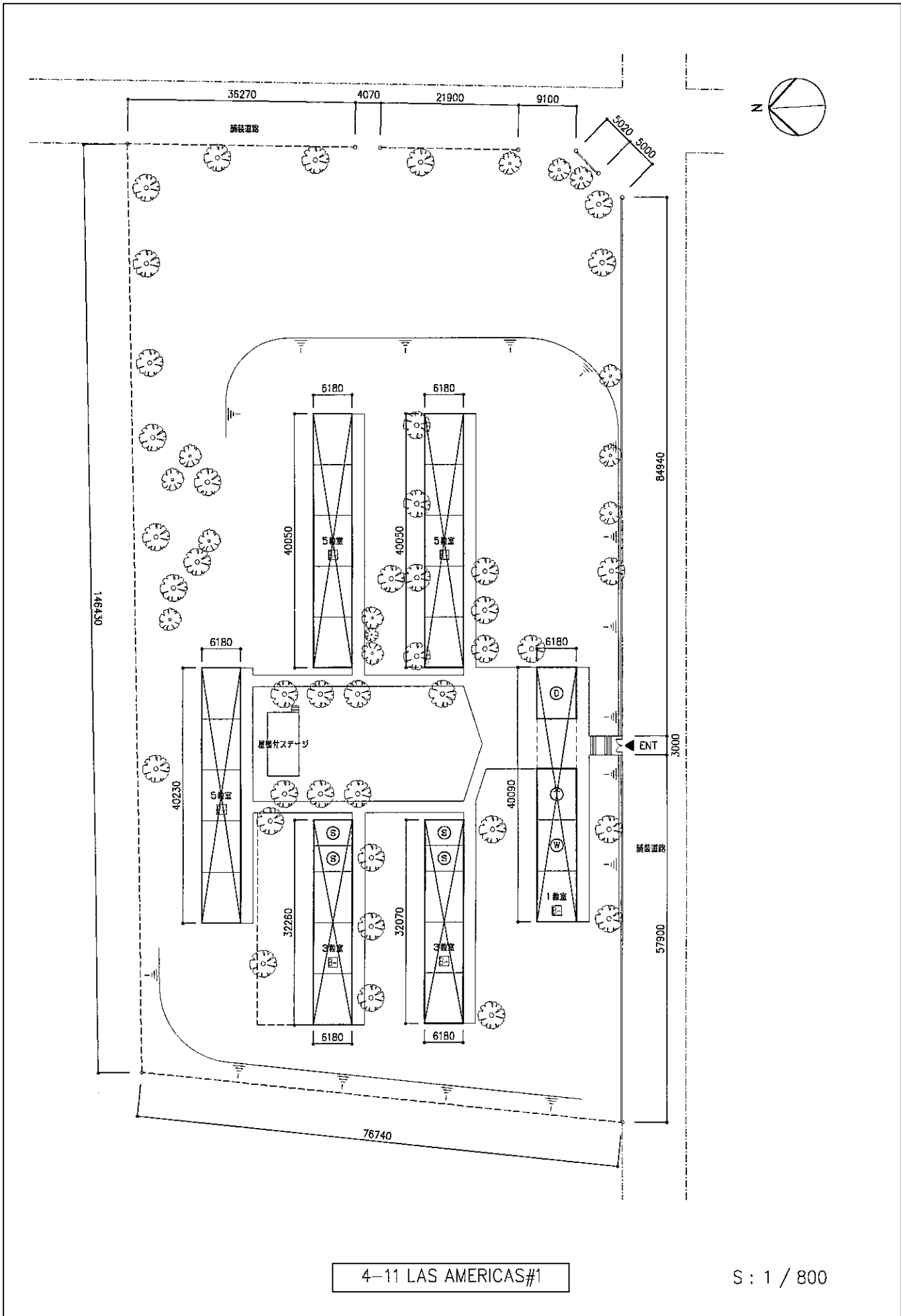

4-11 LAS AMERICAS#1

S : 1 / 800

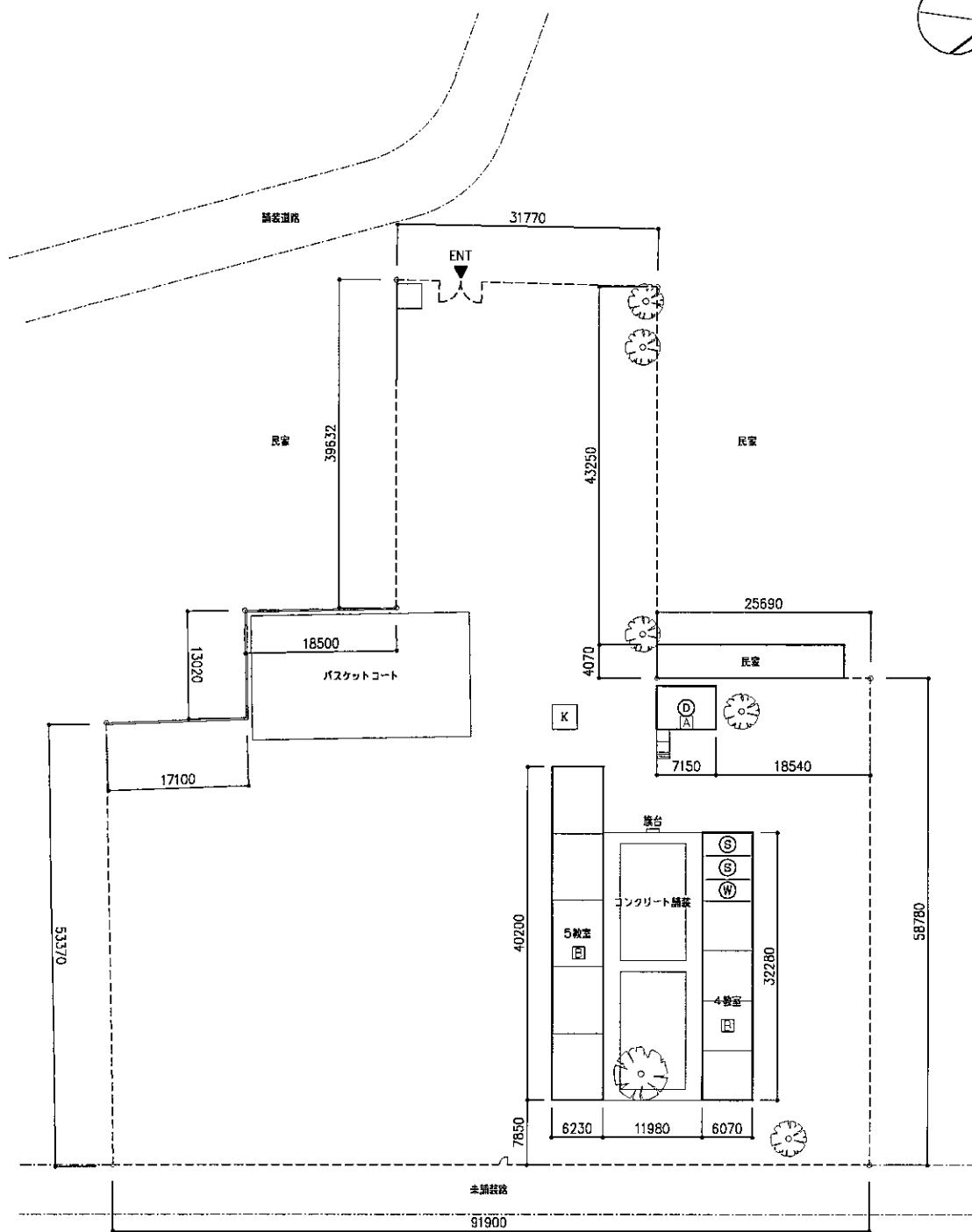
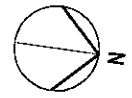

5-1 ESPERANZA PORTOCARRERO

S : 1 / 800

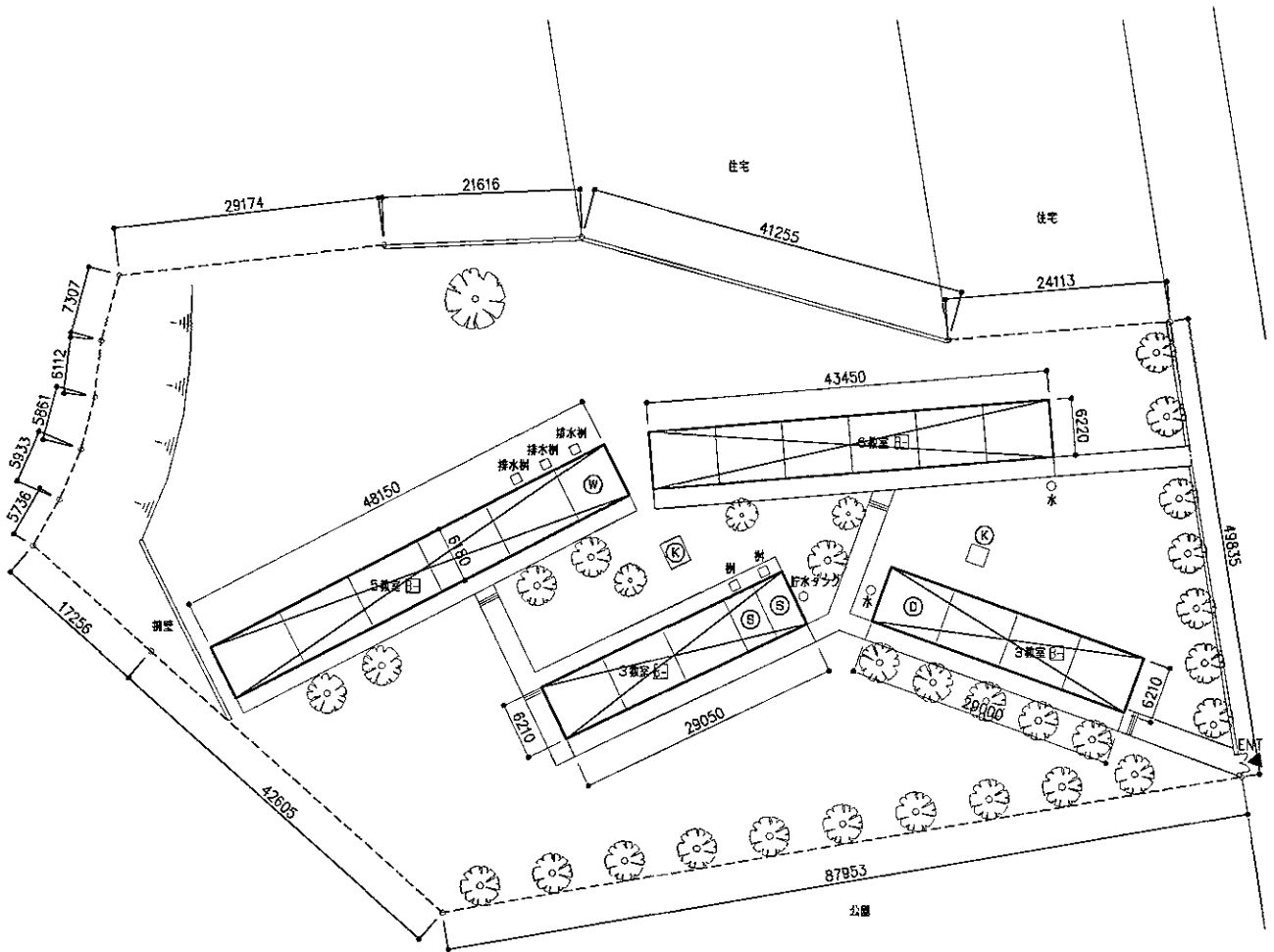
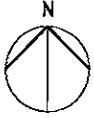

5-4 RENE SHICK GUTIERREZ

S : 1 / 800

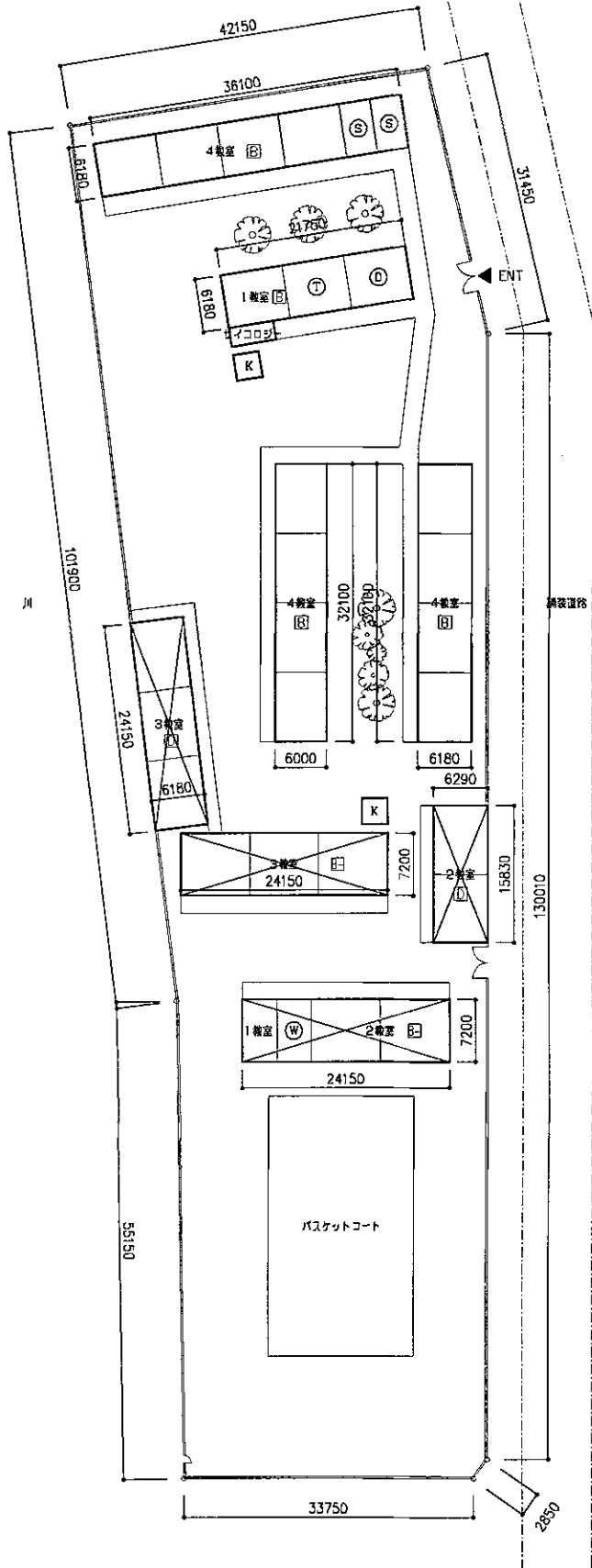
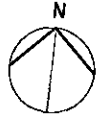

5-5 SALOMON IBARRA MAYORGA

S : 1 / 800

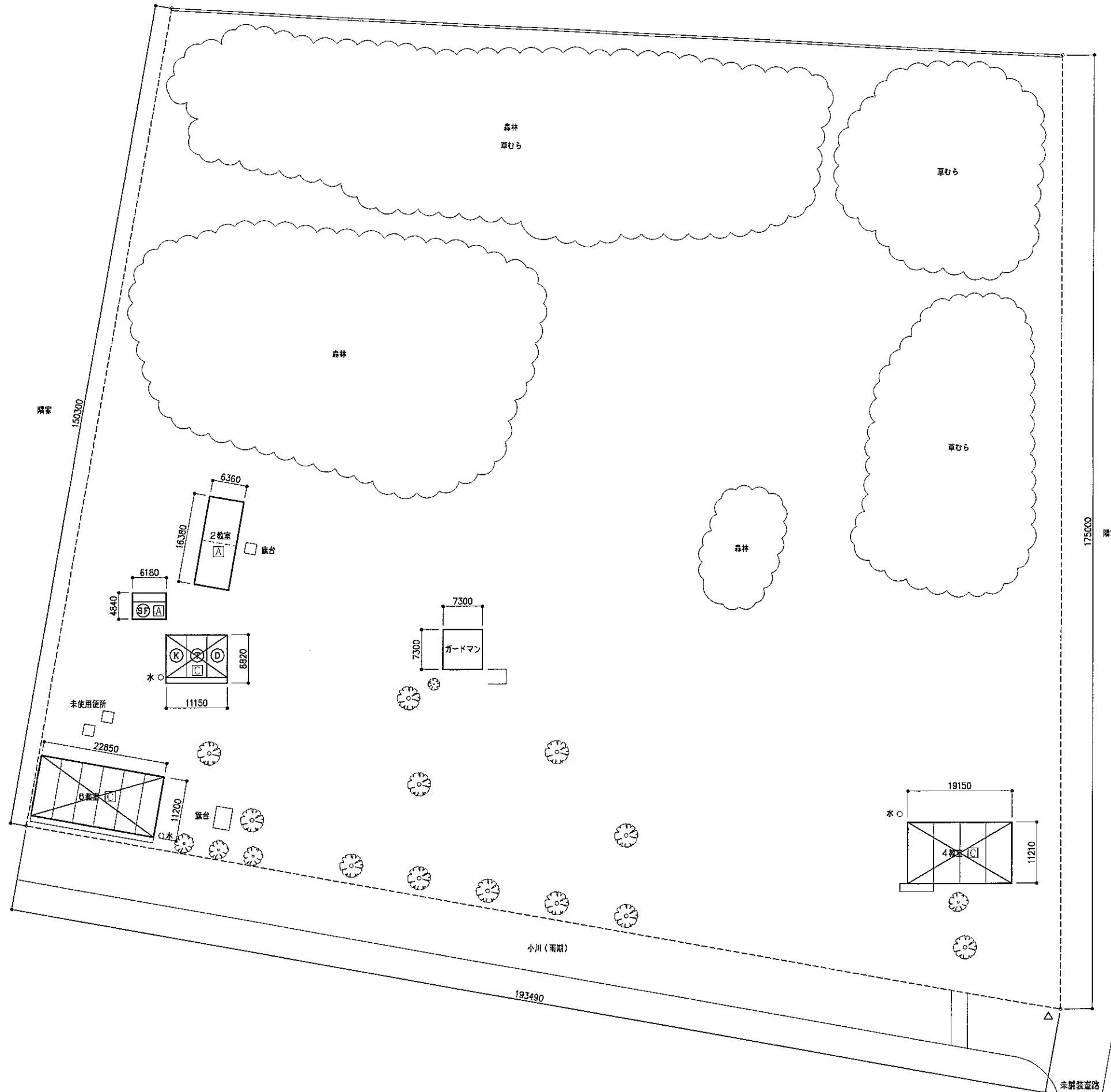
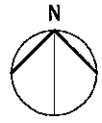

S : 1 / 800

5-6 JOSEFA TOLEDO DE AGUERRI #2

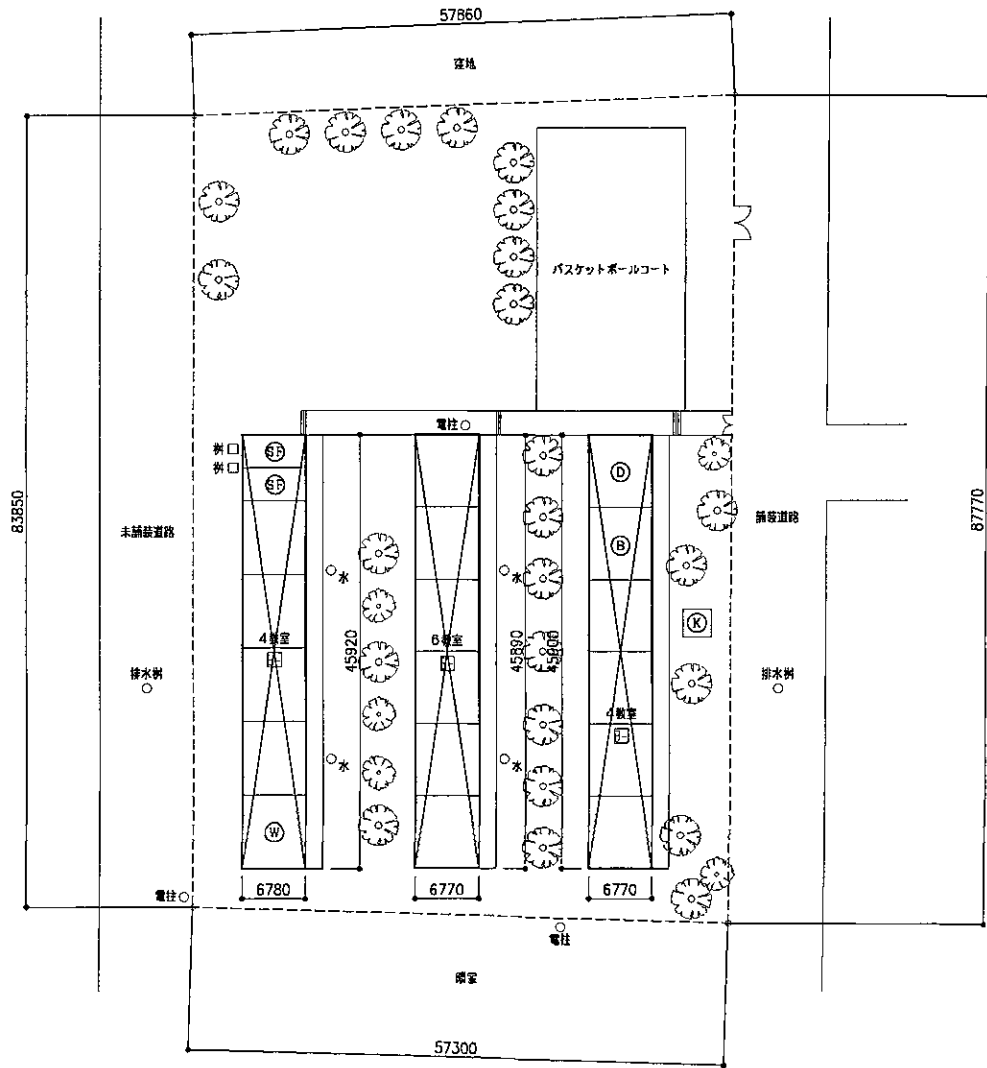
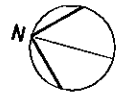

5-9 JAPON

S : 1 / 800

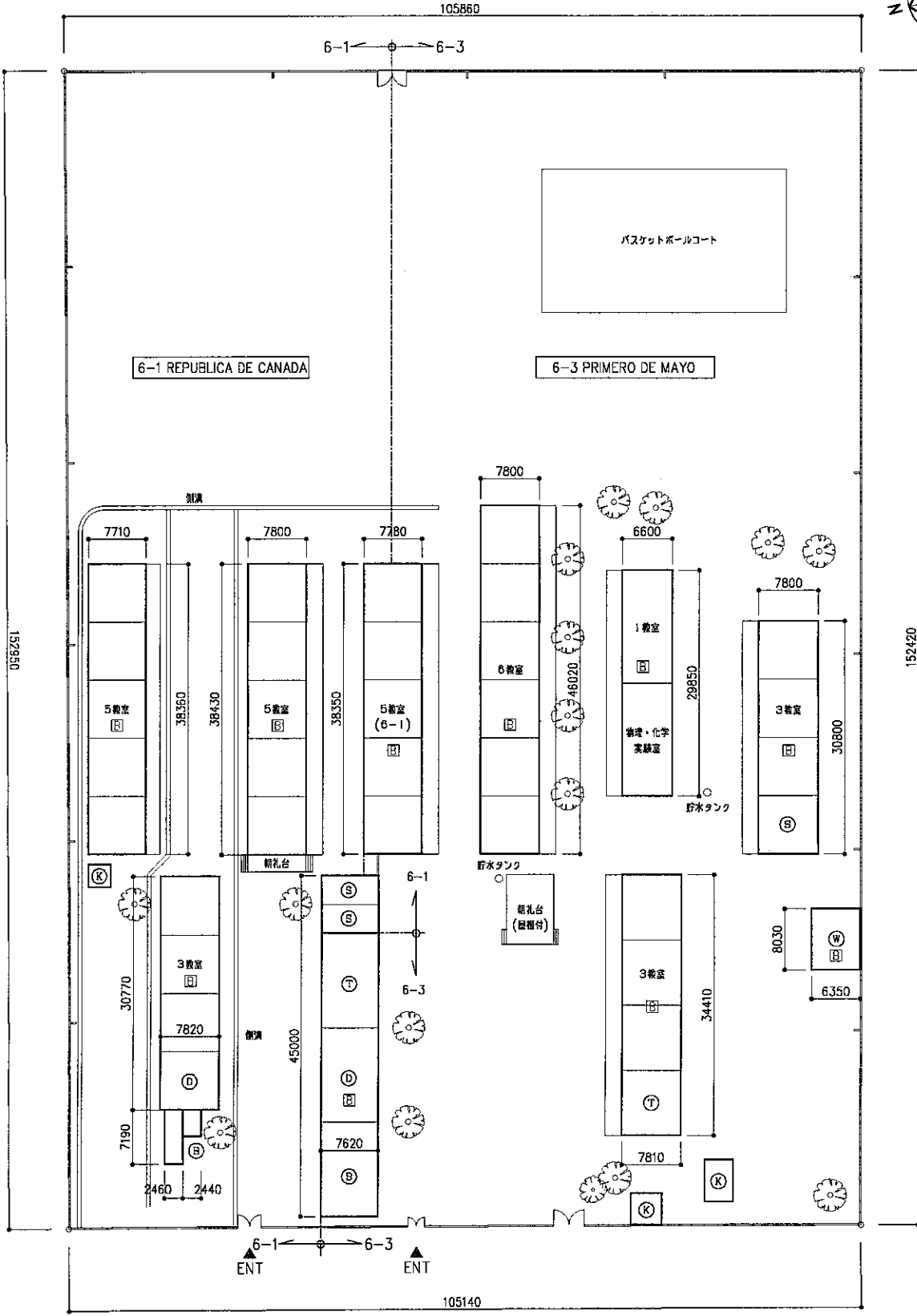
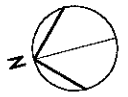

6-1 REPUBLICA DE CANADA
6-3 PRIMERO DE MAYO

S : 1 / 800

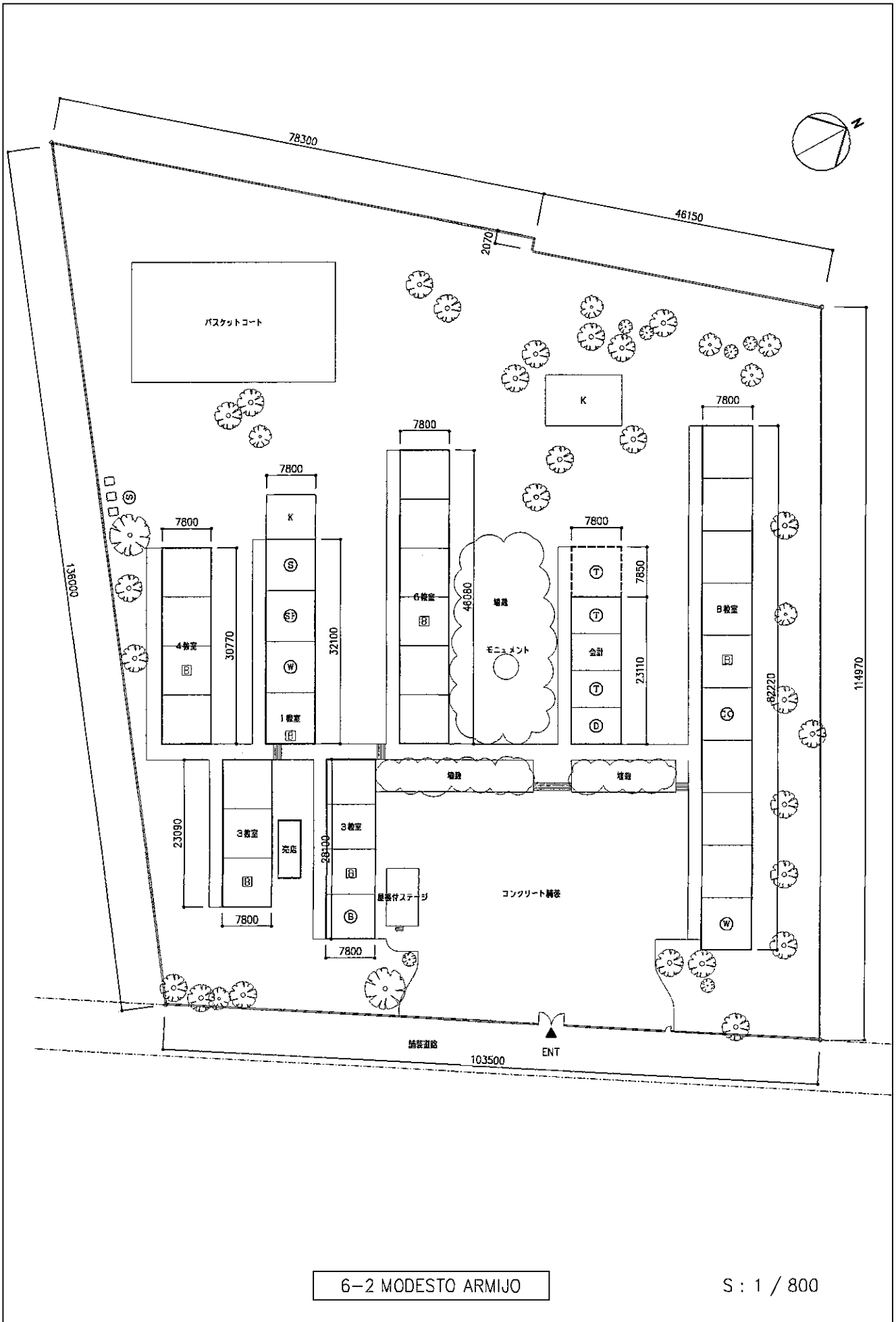

6-2 MODESTO ARMIJO

S : 1 / 800

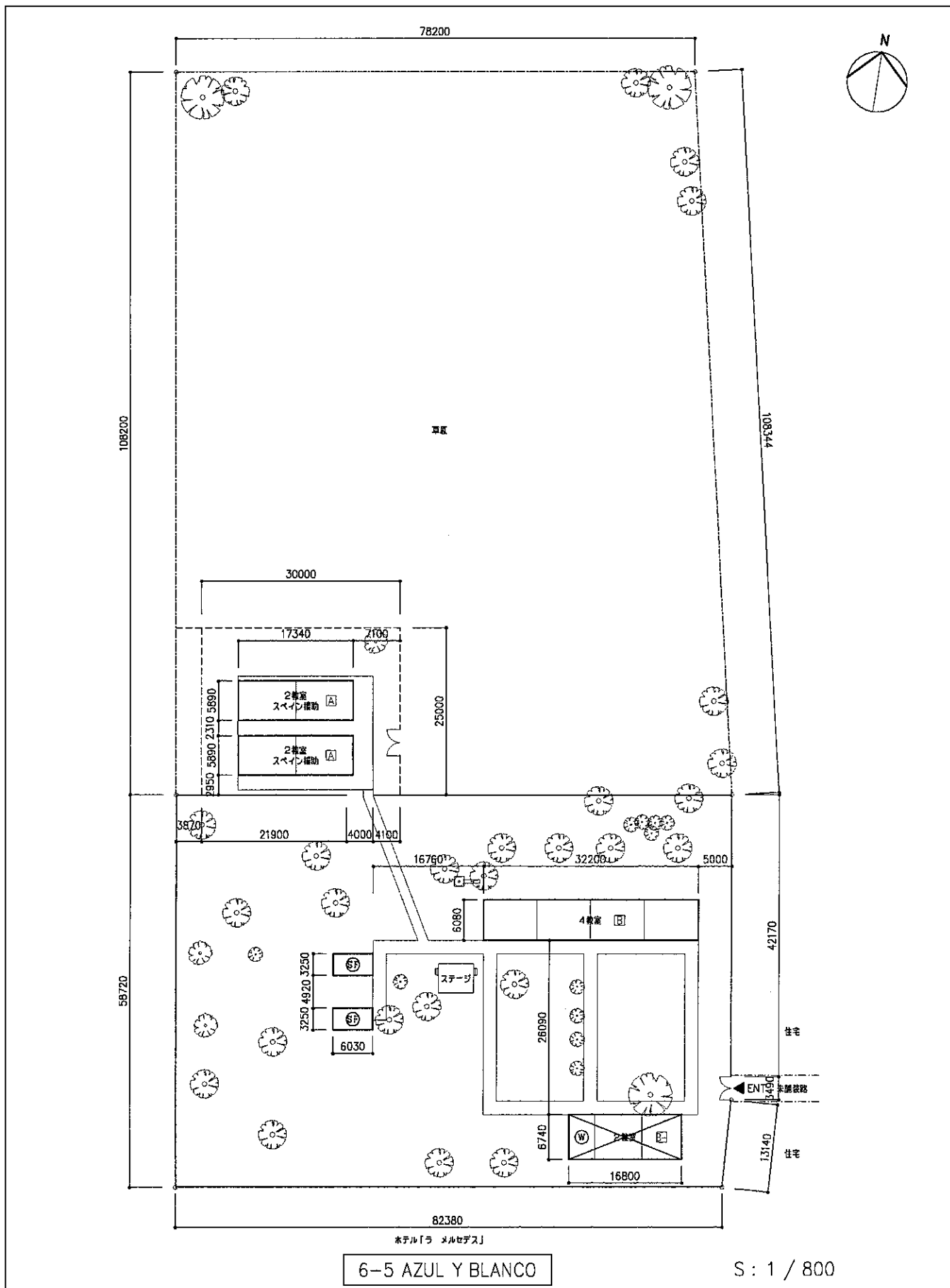

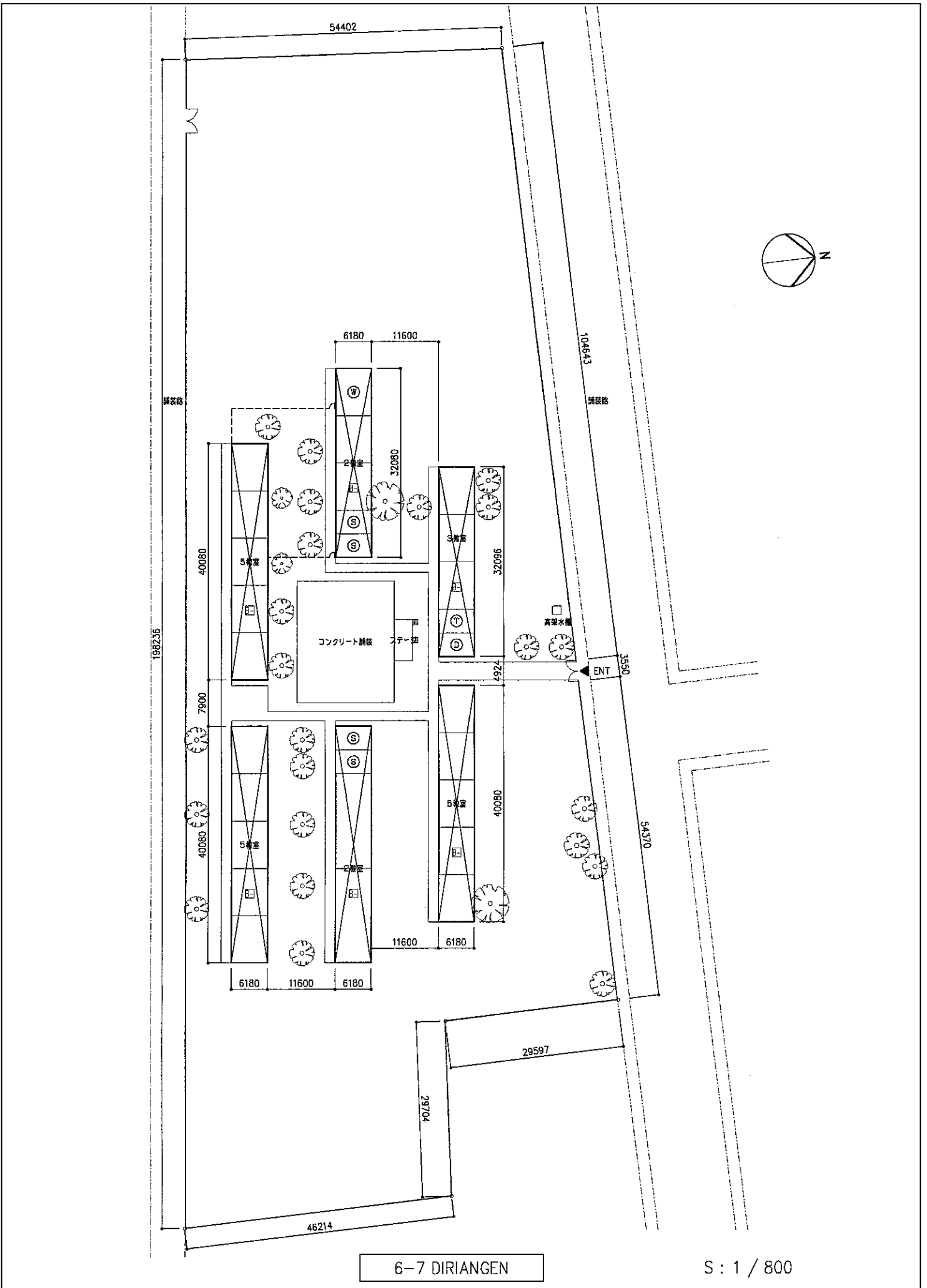

6-7 DIRIANGEN

S : 1 / 800