

Глава 11
Формирование проектов

Глава 11 Формирование проектов

11.1 Принципиальное направление

Во главы 5~10 введены планы по достижению целей улучшения и укрепления услуг вещания в Кыргызстане. Некоторые из планов должны будут проведены в жизнь в начальной стадии осуществления Генерального плана в форме проектов, не дожидаясь 2000-ого года, который считается годом завершения плана. В данном случае каждому из планов, требующих срочного выполнения дано название <проект>.

Проекты будут реализованы в период 1995~1996, который считается периодом ввода в действие Генерального плана.

Аналогичные проекты будут группированы в 6 программ.

Программа	Проект
Укрепление программ теле- радиовещания	Укрепление составления программ
	Укрепление производства программ
Укрепление источников доходов	Введение системы абонентной оплаты
Укрепление управления	Функции ведущей телерадио- станции общественного типа
	Создание эксплуатационных планов
	Финансовое управление и бухгалтерия
Укрепление связи с аудиторией с учетом её требования к вещанию	Структура взаимосвязи с аудиторией
Усовершенствование вещательных объектов и оборудования	Срочное обновление физически и морально устаревших объектов и оборудования
	Срочное усовершенствование объектов и оборудования для укрепления передач

11.2 Программа укрепления телерадиопередач

В связи с провозглашением независимости Кыргызстана, ГНТРК изменила свой характер, перестав быть составной частью бывшей советской сети вещания и превратившись в ведущую телерадиостанцию независимого суверенного государства. Соответственно, ей пришлось вести самостоятельное вещание, положив конец системе зависимости от Москвы, существовавшей до этого. Одновременно ГНТРК взяли на себя такие новые роли как внесение вклада в демократизацию государства, переход к рыночной экономике и гармоничное сосуществование всех национальностей в стране.

Также надеются, что ГНТРК как ведущий организатор вещания в Кыргызской республике будет передавать такие программы, которые пленяли бы аудиторию и пользовались бы её поддержкой. Для достижения этой цели ГНТРК необходимо улучшать составление программ и их содержание.

11.2.1 Проект улучшения составления программ

(1) Цель

Настоящий доклад предлагает план, предусматривающий постепенное увеличение среднесуточного времени на вещание с прицелом на конец 2000 г. При этом ГНТРК должна взять на себя инициативу в выполнении плана.

Для этого нужно как можно раньше ввести в действие проект, рассчитанный на улучшение составления программ, скорейшее выполнение его задач, повышение осознания у сотрудников важности работы над программами и освоение способа, как эффективно и плодотворно пользоваться объектами и оборудованием. По проекту учтены следующие вопросы.

- Какого рода программ должны быть переданы?
- Когда они должны быть переданы?
- Как можно добиться эффективного составления программ?

(2) Содержание

В рамках настоящего проекта создать рабочий комитет и изучать формирование телерадиовещания к 2000-ому году. В этот рабочий комитет время от времени приглашать учёных и

других интеллектуалов из разных сфер, заслушивать их мнения и советы.

1) Создать следующие подкомитеты:

а) Формирование радиопрограмм

- Рассматривать формирование программ, которые бы активно использовали особенности способа радиовещания.
- Вести пересмотр ретрансляции вещания зарубежных станций.

б) Формирование телевещательных передач

Рассматривать конкретные меры для проведения постепенного расширения времени телевещания плодотворно и эффективно. Увеличивать объем времени на многоязычные передачи и рассматривать формирование телепрограмм нового второго канала для многоязычного вещания.

2) Состав рабочего комитета

В состав рабочего комитета войдут кадры среднего звена, назначенные руководителями секторов формирования и производства программ (в том числе студийные режиссёры), исследований, а также кадры, подобранные руководителями ОВК.

3) Срок

Рабочий комитет будет создан в начале 1995-ого года, и продолжать обсуждение в течение необходимого срока.

4) Программа

Собираться раз в месяц и каждый раз проводить заседание в течение половины дня.

Разработать долгосрочное и среднесрочное предложения по вопросу составления программ для их передачи Президенту ГНТРК. Предложение с долгосрочными перс-

пективами направлено на 2000 г., а предложение со среднесрочными перспективами - на 1995-1997 гг.

5) Проводящий орган
ГНТРК

11.2.2 Проект укрепления производства программ

(1) Цель

Для содействия введения системы абонентной платы как основного финансового источника прежде всего требуется от ГНТРК разрабатывать интересные программы, которые могли бы привлекать к себе по возможности более зрителей и слушателей, и тем самым создать основу пользоваться среди аудитории поддержкой абонентной платы.

В этом смысле, срочной задачей является количественное и качественное повышение программ. При этом необходимо уделять большое внимание улучшению способа переключения с одной программы на другую с помощью их стыковки для непрерывного гладкого хода вещания. Улучшение способа переключения, как считается, - злободневный вопрос для ГНТРК. Кроме того, необходимо улучшить течение передачи в целом, повысив технику показа программы и сделав её более привлекательной.

Недаром будет проведен в жизнь, потому что он послужит толчком к достижению согласия от общественности с введением системы абонентной платы.

(2) Содержание

В настоящем проекте, в качестве вспомогательных усилий со стороны ГНТРК, будут организованы симпозиумы для изучения техники показа передачи в целях повышения квалификации производства программ у сотрудников. Повышение уровня будет также осуществляться через отправление сотрудников за границу на стажировку, приглашение специалистов из заграницы для консультаций и повышения мастерства подготовки передач.

1) Группа для изучения техники показа программы

а) Суть проведения симпозиума

Используя в качестве материалов видеофильмы зарубежного телевидения, изучать съемочную технику, текучесть и представление каждой из программ. Также рассмотреть меры для улучшения настоящего положения с ходом программы. При этом надо напомнить, что программа не разрабатывается в рамках назначенного времени. Вот почему создается слишком большая пауза между программами, и получается течение передач и их стыкование в неестественном виде.

б) Состав группы

Молодые сотрудники в сферах производства программ и техники, включая дикторов, режиссёров и телеоператоров. Назначаются начальники и отделов.

в) Сроки

Работа группы начинается в начале 1995-ого года, как только будет определен её состав.

г) Программа

Группа будет собираться примерно два раза в месяц. Результаты будут докладываться вице-президентам ГИТРК, один из которых ответствен за телевидение, а другой - за радиовещание. По программе она будет изучать в 1995 г. вопрос улучшения новостей и информационной программы, в 1996 г. вопрос улучшения развлекательной программы, а в 1997 и дальнейших гг. вопрос улучшения культурной и учебной программ.

е) Проводящий орган

ГИТРК

2) Заграничная стажировка

а) Смысл проведения

Командировать кадров среднего звена за границу на стажировку для повышения их квалификации в деле подготовки программы. Отправлять минимум по одному стажёру каждый год. Стажировка будет иметь место ежегодно в течение нескольких лет. Желательно, чтобы после возвращения на родину стажёры отчитывались перед другими сотрудниками, передавая им свой опыт, накопленный во время стажировки.

б) Участники

Сотрудники в сферах производства программ и техники, назначенные президентом ГНТРК.

с) Сроки

1 или 2 человека в год, начиная с 1995-ого года. То же самое для 1996-ого года.

3) Приглашение специалистов

а) Смысл приглашения

По проекту будут приглашены специалисты по производству программ из зарубежных стран в или после 1996 г., когда, возможно, начинается снабжение ГНТРК новыми объектами, оборудованием и аппаратурой. С помощью таких объектов и техники совместно производить программы, получая советы иностранных специалистов.

б) Участники семинара иностранных специалистов

Лица, занимающиеся производством программ или обладающие соответствующим опытом.

с) Сроки
Желательно в 1996-ом году.

11.3 Программа укрепления источника доходов

11.3.1 Проект (введения) системы абонентной платы

(1) Цель

Мы уже выдвинули предложение о введении системы абонентной платы, то-есть взимания денег у телезрителей и радиослушателей. Ввод в действие этой системы мог бы заменить государственную дотацию как нынешний главный источник доходов для ГНТРК к 2000-ому году. Целью настоящего проекта является зондирование возможности реализации системы абонентной платы, конкретное проектирование системы и подготовка к её вводу.

Однако, возможно, что в результате рассмотрения этого вопроса придется признать, что введение абонентной платы несвоевременно или нецелесообразно. Тогда хозяйство ГНТРК будет по-прежнему зависеть от государственной дотации. С учетом такой вероятности проекту задают дополнительно взяться за зондирование перспектив на дальнейшую обеспеченность ГНТРК государственной дотацией с точки зрения укрепления финансового источника.

(2) Содержание

В настоящем проекте будет рассмотрена и оценена необходимость и целесообразность применения системы абонентной платы в Кыргызстане, а также будет сделан вывод о возможности введения этой системы. Одновременно будет проведено исследование системы абонентной платы в зарубежных странах, и будет дана соответствующая оценка.

Если будет одобрено введение такой системы, то будут изучены вопросы - кто должен платить за пользование радио или телевизором, какова будет общая сумма абонентной платы по Республике, когда и как будет взиматься абонентная плата и т.д. Затем будет проведено конкретное и детальное рассмотрение и планирование. Кроме того, в рамки настоящего проекта войдет подготовка процедуры и системы абонентной платы, применяемых в начальном этапе ввода новой системы.

Введение системы абонентной платы окажет очень большое влияние не только на будущее вещания в Кыргызстане, но и на жизнь населения, так что эту систему следует вводить по собственной инициативе ГИТРК, пользуясь консенсусом населения. Исходя из этого, в настоящем проекте предусматривается создание Совещания по системе абонентной оплаты, где рассматриваются основные пункты введения системы, а также предлагается проектная группа по подготовке введения системы абонентной оплаты, предназначенная для налаживания конкретного механизма и способа введения абонентной оплаты на основе мнения Совещания.

1) Совещание по системе абонентной оплаты

Члены Совещания выбираются из соответствующих лиц различных сфер, которые приводятся ниже. Настоящее Совещание будет рассматривать основные пункты системы абонентной оплаты. При создании настоящего Совещания рекомендуется определить способ окончательного решения по введению системы абонентной оплаты.

- * административные органы, занимающиеся вещанием (администрация Президента, Министерство связи, Министерство финансов и пр.)
- * частные лица из числа интеллектуальной элиты (профессоры университетов, инициаторы мнений)
- * рядовые жители страны (из сельских районов, и городов)
- * органы общественных услуг
- * ГИТРК
- * прочие

2) Проектная группа по подготовке введения системы абонентной оплаты

Проектная группа по подготовке введения системы абонентной оплаты предназначена для работы, порученной Совещанием по системе абонентной оплаты. Кроме того, она будет заниматься разными другими задачами, связанными с введением системы абонентной платы, такими как

конкретное проектирование структуры системы после принятия решения о введении системы. Члены проектной группы по подготовке введения системы абонентной платы выбираются Совещанием из числа подходящих для этой функции людей.

(3) Программа реализации проекта введения системы абонентной оплаты

Проект введения системы абонентной оплаты будет проводиться в жизнь в основном по нижеследующей программе, хотя в проект могут вноситься детальные изменения, если это потребуется.

Фаза 1 Исследование и сбор информации

/пункты исследования и сбора информации/

Приспособленность предусмотренной системы абонентной платы к условиям жизни в различных аспектах Кыргызской Республики.

Финансовое состояние органов, причастных к работе вещания.

Состояние жизни населения, сознание населением средств массовой информации в частности, вещания. Экономика и государственные финансы, а также соответствующее законодательство.

Другие соответствующие пункты.

Система абонентной оплаты в зарубежных странах.

Статус телерадиостанций, вопрос, каким образом система абонентной оплаты введена была и как теперь обстоит дело с системой.

Механизм системы абонентной оплаты.

Проблемы, существующие в системе абонентной оплаты, и дальнейшие задачи и планы на систему.

Другие соответствующие пункты.

Фаза 2 Рассмотрение и оценка введения системы абонентной оплаты и определение основных пунктов.

Оценка результатов исследования.

Рассмотрение основных пунктов системы абонентной оплаты.

Форма собственности и управления органом вещания и статус абонентной оплаты в финансовом источнике.
Вопрос: у кого и сколько может взиматься абонентная оплата.

Прочее.

Оценка реальности введения и суждение, можно ли одобрить применение такой системы в Кыргызской Республике или нет.

В случае если на этой стадии заключение будет отрицательным, выполнение проекта будет приостановлено.

Характер системы абонентной оплаты и установление статуса.

Обращение к законодательным органам с просьбой о законодательстве для введения системы абонентной оплаты.

Фаза 3 Проектирование конкретного механизма введения и операции системы абонентной оплаты.

Орган, способ и расписание взимания абонентной оплаты.

Проектирование подготовки к введению системы абонентной оплаты.

Фаза 4 Подготовка к введению системы абонентной оплаты.

Деятельность с целью достижения от народа понимания ввода абонентной платы.

Установление механизма взимания абонентной оплаты.

Другие необходимые пункты для начала взимания.

(4) Расписание проекта

Фаза 1 Предварительное исследование

январь-февраль 1995 г.

Фаза 2 Рассмотрение и оценка введения системы абонентной оплаты и установление основных пунктов

апрель-декабрь 1995 г.

Фаза 3 Проектирование конкретного механизма системы абонентной оплаты

январь-июнь 1996 г.

Фаза 4 Подготовка к введению абонентной оплаты
июль-ноябрь 1996 г.

.....
Начало взимания абонентной оплаты
декабрь 1996 г.

11.4 Программа укрепления управления

11.4.1 Проект рассмотрения функций общественной ведущей телерадиостанции

(1) Цель

ГНТРК, как общественная ведущая телерадиостанция Кыргызской Республики, провозгласившей независимость в 1991 году, несёт на себе задачу содействовать широкому участию населения в строительстве государства, направленного на демократизацию и переход на рыночную экономику. ГНТРК должен воздействовать на население в этом направлении, пользуясь средствами вещания отличающимися большой способностью немедленно и широко передавать разнообразную информацию. Для эффективного исполнения этой задачи, ГНТРК должна обеспечивать общественные вещательные услуги приемлемые для широких слоев населения.

Для того, чтобы ГНТРК пользовалась широкой поддержкой среди населения за счет такого вещательного обслуживания очень важно, чтобы каждый из сотрудников в своём мышлении отказался от склонности к зависимости от Московского вещания бывшего Советского Союза, своими собственными силами оценил неотложную свою задачу, и решительно пошёл на её выполнение. Целью настоящего проекта является внедрение в сердца сотрудников сознания своей миссии, как надежды общественной ведущей вещательной организации в Кыргызской Республике. По проекту с этой целью организуются семинары для сотрудников ГНТРК, в центре которых будет стоять вопрос: как надо работать ГНТРК в качестве ведущей общественной телерадиостанции в Кыргызской Республике.

(2) Содержание

Настоящий проект является проектом стажировки для обучения людских ресурсов с помощью организации семинаров

1) Суть организации

На семинарах, во первых, углубляется понимание функций ведущей общественной телерадиостанции, затем

проводится изучение реальности вещательных услуг зарубежными ведущей общественными телерадиостанциями и групповое обсуждение.

Затем, проводится рассмотрение нынешнего состояния и проблем вещательных услуг в Кыргызской Республике в общем, и в частности услуг ГНТРК. Особое внимание будет уделять дискуссии вопроса, как должно быть вещательное обслуживание ГНТРК. При этом дискуссия будет проведена с ранних точек зрения эксплуатации ГНТРК таких как система управления, финансы, составление программ, объекты и техника, укрепление взаимосвязи с аудиторией, коммерческая деятельность и т.д. В заключение будут подведены итоги результатам дискуссии со включением мнений участников.

В этом обсуждении, также будет обсуждаться тезис закона о вещании, то-есть проект конституции вещания подготовленный ГНТРК в 1991-ом году. При этом будет проверен вопрос, нет ли там пунктов, нуждающихся в дополнении или исправлении. Если найдутся такие пункты, они будут доведены до сведения соответствующих дирекций и секций ГНТРК.

На основе всего этого участники семинаров смогут делиться друг с другом общим сознанием миссии ГНТРК и полным пониманием необходимости достижения цели.

2) Участники

Для повышения эффективности лекций и обсуждений количество участников семинара будет ограничено - 50 или 100 человеками на один случай организации. Семинары будут организованы несколько раз, чтобы как можно больше сотрудников ГНТРК могло принять участие.

Для углубления понимания функций ведущей общественной телерадиостанции, будут приглашены и кадры управляющего звена РНО РМТР принять участие в первом семинаре.

Чтение лекций будет поручено экспертам со знанием функций ведущих общественных телерадиостанций и соответствующих примеров в зарубежных странах. Лекторы

могут быть иностранными экспертами.

3) Срок

Организация серии семинаров - важная составная часть проекта, предназначенная для содействия созданию основы количественно и качественно повысить уровень вещательного обслуживания ГИТРК. Вот почему эти семинары должны быть проведены в жизнь в первой половине 1995 г. немедленно после ввода в действие Генерального плана.

4) Программа

Срок семинара устанавливается в 4 дня. Ниже приводится пример программы семинара:

(время)	(повестка дня)	(форма)
* 1-ый день		
утром:	Функции ведущей общественной телерадиостанции	: лекция
после	- " -	вопросы и ответы
обеда:		: групповое обсуждение
* 2-ой день		
утром:	Вещательные услуги в зарубежных странах	: лекция
после	- " -	вопросы и ответы
обеда:		: - " -
* 3-ий день		
утром:	Вещательные услуги в Кыргызской Республике	: групповое обсуждение
после	функции ГИТРК	: - " -
обеда:		
* 4-ый день		
утром:	Функции ГИТРК	: групповое обсуждение
после	Законопроект о телерадиовещании в Кыргызской Республике	: лекция
обеда:		вопросы и ответы

Участниками первого семинара будут кадры среднего управленческого звена ГИТРК, РНО РМТР и заведующие высшего управленческого звена ГИТРК.

Второй и последующие семинары могут быть

организованы по той же самой программе в любое время. В случае если лекторы являются иностранными гражданами и не могут пребыть в Республике долго, они смогут участвовать только в первом и втором семинарах. В таком случае лекторы для третьего и последующих семинаров будут выбираться из среды руководства и работников управленческого звена ГНТРК, принимавших участие в первом и втором семинарах.

- (3) Проводящий орган
ГНТРК

11.4.2 Проект подготовки плана управления

- (1) Цель проекта

Улучшение и укрепление вещательных услуг ГНТРК может быть реализовано только тогда, когда ГНТРК чётко определит основное направление и цель управления, и когда будет создана система управления для предложения соответствующих услуг, таких как распределение управляющих ресурсов для обеспечения своевременного и целесообразного вещательного обслуживания, установление подходящего способа управления и т.д. Однако эти пункты, непосредственно касающиеся основы управления, нуждаются в долгосрочном и комплексном подходе. Они должны быть проведены в жизнь эффективно через планы и эти планы должны быть представлены на широкое рассмотрение внутри и за пределами ГНТРК.

ГНТРК в течение долгого времени работала по административно-центральной команде из Москвы. Она не хватает опыта в деле создания долгосрочных и общих планов (после провозглашения независимости в 1991-ом году не было создано долгосрочного плана). Вот в чём кроется причина, напоминающая о необходимости включения в проект рассмотрения и налаживания долгосрочных и комплексных планов.

- (2) Содержание

Содержанием настоящего проекта является проектирование способа подготовки средне- и долгосрочных планов управления

ГНТРК и подготовка временно приостановленных (средне-) и долгосрочных планов управления.

(3) Состав

Средне- и долгосрочные планы управления, которые являются объектами настоящего проекта будут указателями дальнейшего общего управления ГНТРК, и необходимо участие работников среднего и высшего управляющего звена в подготовке конкретных средне и долгосрочных планов управления. Следовательно, настоящий проект будет реализован комитетом средне-долгосрочных планов управления, состоящий из работников управленческого звена, рассматривающих, проектирующих основные рамки направлений и планов и утверждающих конкретные планы. Проект будет реализован одновременно с участием проектной группы подготовки средне-долгосрочных управляющих планов, составленной из соответствующих членов из отделений, ответственных за проектирование и планирование управления, которые занимаются рассмотрением и проектированием способа и процедуры подготовки планов. Учитывая недостаточный опыт ГНТРК в области средне-долгосрочных планов, приглашать внешних консультантов.

1) Комитет средне-долгосрочных планов управления

Настоящий комитет будет составлен из работников управленческого звена ГНТРК. Одновременно ему следует приглашать внешних специалистов, когда в этом возникнет необходимость.

2) Проектная группа по подготовке средне-долгосрочных планов управления

Настоящая проектная группа будет составлена из следующих членов:

* Сотрудники из подразделений планирования управления и других соответствующих отделений

4~5 чел.

* Внешние специалисты

1 чел.

(4) Процесс проект

Фаза 1 Исследование нынешнего состояния

Исследование внешних факторов вещательных услуг.
Исследование механизма эксплуатационной деятельности и управления деятельностью.

Другие соответствующие пункты.

Фаза 2 Рассмотрение и установление основных элементов планов управления

Рассмотрение, подтверждение и установление основного направления эксплуатационной деятельности и направления деятельности ГНТРК в будущем.

Проектирование системы планов управления, таких как планы эксплуатационной деятельности по отдельным годам и средне-долгосрочных планы.

Фаза 3 Проектирование конкретной процедуры подготовки планов управления

Более детальное проектирование пунктов, установленных в фазе 2, таких как проектирование форматов документов планов управления.

Подготовка инструкции подготовки планов управления.

Фаза 4 Подготовка фактических планов управления

Создать планы управления по инструкции, подготовленной в фазе 3.

Объект создания планов: средне-долгосрочные планы управления, краткосрочные планы управления

.....

Применение подготовленных планов управления в реальном управлении.

(5) Программа проектов

Фаза 1 Исследования сегодняшнего состояния

март 1995 г.

Фаза 2 Рассмотрение и установление основных элементов планов управления

апрель - май 1995 г.

Фаза 3 Проектирование конкретной процедуры подготовки планов управления

июнь - июль 1995 г.

Фаза 4 Подготовка фактических планов управления

август - декабрь 1995 г.

Применение подготовленных планов управления в реальном управлении

январь 1996 г.

11.4.3 Проект финансового и бухгалтерского управления и бухгалтерии

(1) Цель

В случае перехода на систему абонентной оплаты, являющегося одной из целей настоящего Генерального плана, будет необходимым переход формы управления деятельностью, особенно финансового управления, которая пока считается достаточной для нынешнего государственного типа. В случае если форма государственной телерадиостанции будет продолжена, в результате дальнейшей демократизации и перехода на рыночную экономику, даже государственным предприятиям нужно будет официально публиковать показатели управления и финансового состояния, а также усовершенствовать операции своего внутреннего управления. Для этого необходимо будет пересмотр и усовершенствование системы финансового управления, отвечающее этим требованиям, что является одной из целей настоящего проекта.

/Нынешнее состояние финансового управления и бухгалтерии/

Финансовое управление и бухгалтерия нынешней ГНТРК (далее будет называться финансовое управление) ведется с продолжительным применением способов бывшего Советского Союза. Такое финансовое управление исчерпывающим образом руководствуется основными элементами финансового управления, которых требует правительство от государственных пред-

приятый. Однако нынешняя система не достаточа для своевременного и адекватного официального опубликования показателей управления, финансового состояния, управления внутренней деятельностью и нуждается в различных улучшениях для повышения эффективности работы. Одной из причин этих проблем является то, что ГНТРК всё ещё придерживается системы финансового управления бывшего Советского Союза. Другой причиной служит сама организационная структура ГНТРК. ГНТРК состоит из 3 отдельных частей, одна из которых - центральная административная часть, а другие - радиотелецентр и студия "Кыргызтелефильм", которые работают по поручению центральной административной части. В результате этого, каждая из 3 этих частей работает по самостоятельной хозрасчетной системе. Планово-экономическая секция ГНТРК работает в основном по линии центральной административной части, то-есть одной из 3 составных частей этой ведущей вещательной организации в Кыргызской Республике. Недаром эта секция до сих пор работала, руководствуясь курсом финансового управления, отвечающим требованиям правительства. Однако дело в том, что в составе центральной административной части работают такие рабочие секторы как дирекции по составлению и производству программ, хозяйство которых не могут вестись по системе работы центральной административной части. Третьей причиной препятствия к повышению эффективности хозяйства ГНТРК является то, что работа по финансовому управлению ведется полностью вручную.

(2) Содержание

Конкретные предметы и рамки применения проекта для достижения вышеуказанной цели сводятся к следующему.

/Предметы/

- * система финансового управления, бухгалтерская система
- * система управления бюджетом
- * система управления фондами
- * система управления себестоимостью

- * другие пункты, касающиеся финансового и бухгалтерского управления

/рамки/

- * рассмотрение и усовершенствование системы
- * разработка книг о правилах системы
- * автоматизация обработки данных (компьютеризация)
- * усовершенствование инструкции по процедуре

(3) Структура

Финансовое управление и бухгалтерская система, являющиеся главной задачей настоящего проекта, касаются управления эксплуатацией ГНТРК и реализуются в основном руководителями и сотрудниками эксплуатационной секции. Эта система является важной функцией управления эксплуатацией ГНТРК и нуждается в подходе с долгосрочной точки зрения, так что структура финансового управления и бухгалтерии должна быть составлена из комитета системы финансового управления и проектной группы усовершенствования системы финансового управления, предназначенной для развития практического финансового управления и бухгалтерской системы.

1) Комитет системы финансового управления

Настоящий комитет будет составлен из Президента, ответственного за эксплуатационную деятельность, и руководящих кадров по этой деятельности. Настоящий комитет в основном предназначен для рассмотрения и подтверждения основных пунктов финансового управления и контроля проекта усовершенствования системы финансового управления.

- * Верхушка и руководящие кадры ГНТРК, ведающие эксплуатацией вещательной организации
- * Руководящие члены проект группы (руководитель, заместитель руководителя)
- * Специалисты финансовых и бухгалтерских дел, приглашаемые извне

2) Проектная группа по усовершенствованию системы финансового управления

Настоящая проектная группа будет составлена из лиц с опытами финансового управления и лиц с соответствующими способностями, которые практически взяли бы на себя проектную работу. Члены проектной группы будут заниматься исследованием, рассмотрением и проектированием конкретного механизма общей системы финансового управления. Проектируемые мероприятия будут введены с согласия комитета.

* Сотрудники ГНТРК - 7~8 чел. выбираются из числа соответствующих лиц занимающихся хозяйственной деятельностью в секциях финансов, планирования бухгалтерии и в других секциях.

* Финансовые и бухгалтерские специалисты, приглашаемые извне - 2 или 3 человек.

(4) Процедура проекта

Процедура работы настоящего проекта изменится по мере необходимости, но в основном будет следующей:

Фаза 1 Исследование нынешнего состояния

Исследование нынешнего состояния, а также его оценка и анализ

Соответствующие пункты отчетов получаемых извне
Финансовые материалы, опубликованные в настоящий момент вне ГНТРК

Законодательство и стандарты о финансовом управлении и бухгалтерии

Сбор примеров бухгалтерии общественных юридических лиц

Соответствующие пункты, подвергаемые внутренней обработке

Финансовые данные, используемые для управления и эксплуатации организации

Дела, связанные с финансовым управлением и бухгалтерией

Правила обработки

Соответствующие организации и их полномочия и ответственность

Организации ведающие финансовым управлением и сфера их работы

Различные счетные и другие книги, используемые в финансовом управлении и бухгалтерии

Способы обработки финансового управления и бухгалтерии, а также программы

Прочие соответствующие дела

Фаза 2. Рассмотрение и установление основных пунктов

Пункты, связанные с отчетами, опубликованными вне ГНТРК

Финансовая информация, переданная гласности вне ГНТРК (финансовые материалы) и прочее

Соответствующие пункты, подвергаемые внутренней обработке

Организации финансового управления и рамки их операции

Полномочия и ответственность в финансовом управлении

Система хранения конторских книг для финансового управления и бухгалтерии

Способ обработки ответственных дел и расписание

Другие дела связанные с финансовым управлением

Усовершенствование правил финансового управления и бухгалтерии (развитие стандартов)

Фаза 3. Детальное проектирование

Процесс конкретной обработки и проектирование процедуры

Проектирование счетных и бухгалтерских книг, используемых при финансовом управлении

Подготовка инструкции по финансовому управлению

Фаза 4 Введение (новой) системы финансового управления
Подготовка к введению новой системы
Стажировка по новой системе финансового управления для личного состава соответствующих организаций
Усовершенствование пунктов, необходимых для введения новой системы финансового управления
Пробное введение

(5) Расписание проекта

Фаза 1 Исследование нынешнего состояния
январь - март 1995 г.

Фаза 2 Рассмотрение и установление основных пунктов
апрель - сентябрь 1995 г.

Фаза 3 Детальное проектирование
октябрь 1995 г. - март 1996 г.

Фаза 4 Введение (новой) системы финансового управления
апрель - декабрь 1996 г.

.....

Полный переход на (новую) систему
январь 1997 г.

11.5 Программа укрепления реагирования на мнения аудитории

11.5.1 Проект совершенствования системы управления реагирования на мнения аудитории

(1) Цель

Для того, чтобы ГНТРК функционировала как ведущая общественная телерадиостанция в Кыргызской республике, необходимо пользоваться поддержкой и доверием со стороны зрителей и слушателей. А для этого необходимо в своей деятельности более чутко реагировать на мнения аудитории.

В ГНТРК к делам реагирования на мнения аудитории относятся группа социологических исследований, находящиеся в ведении управления делами и отдел технического контроля предназначенный для качественного повышения аудио- и видеосигналов. Однако в части социологических исследований работают только 6 сотрудников, что значительно недостаточно для покрытия заданной работы. А отдел технического контроля организован не в такой форме, что позволило бы ему непосредственно реагировать на мнения аудитории.

В первой половине настоящего проекта предусматривается создание рабочей группы в составе сотрудников, закрепленных за частью реагирования на мнения аудитории и подготовить план формирования новой организационной структуры реагирования на мнения аудитории. Так как желательно, чтобы система реагирования на мнения аудитории была создана как можно раньше, во второй половине проекта ставится цель скорейшего формирования новой организационной системы реагирования на мнения аудитории по окончании разработки соответствующего плана на заседании рабочей группы.

(2) Содержание

Содержанием настоящего проекта является усовершенствование системы, соединяющей подготовку плана операционной системы на заседании рабочей группы и реализацию подготовленного плана системы.

1) Заседание рабочей группы

а. Содержание работы

а-1. Изучение примеров

Прежде всего, проводить изучение примеров системы реагирования на мнения аудитории у зарубежных ведущих общественных телерадиостанций. Как по существу следует относиться к работе по реагирования на мнения аудитории? Это является обслуживание аудитории, основанное на принципе: работать "честно, тщательно и быстро". Если в Кыргызской Республике найдутся такие предприятия, которые отличались бы добрыми услугами клиентам, ГИТРК мог бы учиться у них, какими услугами следует относиться ко клиентам.

а-2. Подготовка плана организационной системы

Принимая результаты изучения примеров в зарубежных странах к сведению и проводя групповые обсуждения, подготовить план формирования системы реагирования на мнения аудитории достойной ГИТРК в качестве ведущей вещательной организации. В этой связи к основной работе данной группы будут отнесены следующие мероприятия.

- * Обслуживание аудитории целесообразным и своевременным, реагированием на ее мнения, высказываемые в письмах, телефонных разговорах и на непосредственных встречах с ответственными лицами ГИТРК
- * Обеспечение аудитории непосредственным отражением ее мнений в работе соответствующих управлений, дирекций и секций с помощью установления обратной связи высказываний со стороны населения. Это влечет за собой работу в секторах составления и производства программ, улучшения техники приема радио и телевизионных сигналов, эксплуатации организации и управления и т.п.,

которая шла бы навстречу требованиям аудитории.

* Знакомство населения с работой ГНТРК за счет широкого объявления извещения о предстоящих программах и реклам в газетах и периодическом издании.

* Исследование общественного мнения путем организации конференций, проведения анкет и т.д.

В разрабатываемый план формирования новой организационной системы будут включены вышеуказанные мероприятия.

в. Участники

Будут участвовать сотрудники части социологических исследований и качественно-контрольной части, которые занимаются делами реагирования на мнения аудитории, а также сотрудники, которые, как предполагается, будут работать в новой системе. Окончательное количество личного состава в новой системе, наверное, будет больше, чем в настоящее время, а в настоящей рабочей группе будут участвовать примерно 30 сотрудников из отделов программ, техники и управления кадры среднего звена в новой системе.

В качестве лекторов будут выделены специалисты со знанием содержания работы вещания и реагирования на мнения аудитории. Они могут быть иностранными специалистами.

с. Срок

Рабочая группа должна начать свою работу, спустя немного после начала реализации Генерального плана, то-есть во второй половине 1995 г.

д. Расписание

Заседание рабочей группы будет проводиться 2 раза в неделю, после создания рабочей группы. Заседание продолжается в течение половины дня, до обеда или после обеда.

На первом и втором заседаниях будет проведено изучение примеров, а на последующих заседаниях будут готовиться план новой системы. В процессе подготовки плана по мере необходимости организуется заседание подкомитета по каждому из секторов программ, техники и управления.

Срок действия рабочей группы намечен примерно на 10 недели. В случае если лекторы являются иностранцами, они могут принимать участие в течение ограниченного срока времени. При этом надо заполнить недостаточную часть заседаний другими лекторами, и они будут подобраны из числа участников работы рабочей группы со стороны ГНТРК.

2) Реализация плана новой системы

а. Срок

План формирования новой системы реагирования на мнения аудитории вводится в действие по окончании подготовки плана в начале 1996 г. При этом предполагается, что на пополнение работы кадрами для подкрепления системы и эксплуатационное внедрение новой системы понадобится некоторое время, так что реализация будет проводиться поэтапно. В этой связи настоящий проект проводится в жизнь в первом этапе.

б. Процедура

Содержание постепенного плана будет решено на заседании рабочей группы, принимая во внимание степень срочности мероприятий, степень потребности в кадрах мероприятиями и степень трудности работы с вышеуказанными. Ниже приводится пример трёхступенчатого проекта.

б-1. Первая стадия

- * Установление системы обслуживания аудитории услугами в приеме ее писем и телефонных заявок, а также непосредственных заявок посетителей ГНТРК
- * Установление системы обратной связи информации извне для доведения мнений и замечаний аудитории до сведения адресованных секторов

б-2. Вторая стадия

- * Усовершенствование системы обратной связи информации извне
- * Установление первоначальной системы широкого оповещения о работе ГНТРК для укрепления взаимосвязи с публикой

б-3. Третья стадия

- * Усовершенствование системы широкого оповещения о работе ГНТРК для укрепления взаимосвязи с публикой
- * Начало работы по исследованию общественного мнения

По настоящему проекту первая стадия будет проведена в жизнь в начале 1996 года. А вторая и третья стадии будут проведены в период 1997~2000 г.г.

с. Взаимодействие ГНТРК и ОВК

Работа по реагированию на мнения аудитории вещания ОВК будет вестись в взаимодействии ГНТРК и ОВК друг с другом.

3) Проводящий орган ГНТРК

11.6 Программа усовершенствования оборудования для вещания

11.6.1 Проект обновления устарелого, старомодного оборудования

Для улучшения функции подготовки передач и расширения возможностей подготовки передач, оборудование для подготовки передач ГНТРК и ОВК будет приоритетным объектом для обновления, принимая во внимание обновление оборудования РПО РМТР.

(1) Цель

Как указано в главе 9, оборудование, перечисляемое ниже, будет заменено в срочном порядке. Замена будет производиться со второго по четвертый год реализации Генерального плана, чтобы внести вклад в улучшение вещательных программ и сокращение стоимости технического обслуживания и эксплуатации.

1) Устаревшие объекты и оборудование, которые более чем на два года превышают срок своей технической годности и к которым трудно приобрести комплектующие.

2) Устаревшие объекты и оборудование, которые за счёт замены и обновления могут внести большой вклад в производство программ.

3) Устаревшие некоторых видов объекты и оборудование, которые могут эффективно сократить стоимость технического обслуживания и эксплуатации.

(2) Содержание обновления

1) Обновление оборудования старого Телерадиоцентра ГНТРК

+ Полное обновление студии (200м²) будет проведено во втором году после начала реализации Генерального плана. При обновлении студия будет переведена в ТЦ, как студия с полной функцией для подготовки новостей

и информационных програми на кыргызском языке.

Рисунок 11.6.1-1 Общие черты системы изображения

Рисунок 11.6.1-2 - " - системы звука

- + 3 комнаты для видеомонтажа будут обновлены во втором году после начала введения Генерального плана. Учитывая связь с 1-дюймовой видеомонтажной комнатой нового ТЦ, (переделать нынешние 4 комнаты в 3 комнаты), редакционные комнаты будут интегрированы в две комнаты с полудюймовыми ВКМ (монтирование А/В ролика) и будут переведены в ТЦ. Так что нынешние 2-дюймовые ВКМ будут заменены на полудюймовые ВКМ.

2) Обновлённые телекамеры ГИТРК

- + Употребляемые в настоящее время телекамеры были произведены в периоде с 1980 по 1990 г.г. и некоторые из них ещё даже не достигли срока обновления. Однако так как в них используются лампы переноса изображения нужны огромные расходы на снабжение запчастями. Кроме того, ламп с переносом изображения, которые используются в телекамерах, низкого качества, так что иногда их придётся менять 3~4 раза в год. Следовательно, во втором году после начала реализации Генерального плана их нужно будет заменить на 3 ПЗС камеры. После обновления количество камер на одну студию или одну ПТС определится в 3 штуки. В случае если будет нужно больше трёх камер, можно будет использовать переносную камеру (находится в малоразмерном трансляционном автомобиле) и ТЖК для временного использования.

3) Обновление и усовершенствование оборудования для сбора материалов для новостей ГИТРК

- + Используемые в настоящее время 4 шт. ТЖК и 1 комплект редакционного оборудования (бетакам ВКМ x 3) произведены в 1988-ом году и 2 из 4-ёх камер является типа с одной трубой и уже устарели настолько серьёзно, что будут обновлены в 4-ом году

после начала реализации Генерального плана.

4) Обновление и усовершенствование оборудование РЦ в ГНТРК

- + Из всех магнитных звуковоспроизводящих устройств РЦ 65 шт. достигнут срока обновления до 2000 года. Из них более устаревшие 28 шт. будут обновлены в 4-ом году после ввода в действие Генерального плана.
- + 2 шт. малоразмерных звуковых микшера производства 1973-ого года будут обновлены в 4-ом году после ввода в действие Генерального плана.

5) Обновление и усовершенствование студии ОВК (120м²) в Ош.

- + Студия ОВК в Ош оперируется с помощью субаппаратную, используя ИТС, списанный ГНТРК, так что степень износа уже достигла своего предела. Будет обновлена в 4-ом году после ввода Генерального плана.

(3) Расходы

1) Обновление оборудования старого телевизионного центра ГНТРК

- + Обновление оборудования студии

Расходы на обновление и усовершенствование оборудования субаппаратной с оснащением видео и аудио-регуляторов, а также регулятора освещения составят примерно 1,242 милл. ам. долл. (12,42 милл. сом) (кроме камеры).

- + Обновление видеомонтажной

Расходы, требующиеся на обновление и усовершенствование 6 шт. 1/2" ВКМ и 2 комплектов контроллеров составят 676 тыс. ам. долл. (6,76 милл. сом).

2) Обновление и усовершенствование телекамер ГНТРК

По 3 камеры на каждую студию или каждую ИТС. Расходы на обновление 15 камер будут составят примерно

2,28 милл. ам. долл. (22,8 милл. сом).

3) Обновление и усовершенствование оборудования для сбора материалов новости ГНТРК

Для обновления 4 шт. ТЖК камер, 1 комплекта монтажного оборудования ВМ (включая 3 шт. ВМ) понадобится примерно 620 тыс. ам. долл. (6,20 милл. сом).

4) Обновление и усовершенствование оборудования РЦ в ГНТРК.

Для обновления 28 шт. звуковых магнитных записывающих и воспроизводящих устройств, и 2 шт. малоразмерных микшеров потребуется примерно 798 тыс. ам. долл. (7,98 милл. сом).

5) Обновление и усовершенствование студии Омской ОВК (120м²)

Расходы на обновление подаппаратной, оснащенной 3 шт. камер, 3 шт. бетакам, микшерами, регулятором освещения и пр. составят примерно 1,602 милл. ам. долл. (16,02 милл. сом).



Схема 11.6.1-1 Диаграмма видеоблока новой телестудии



Список сокращений

- В М Видео магнитофон
- МИК Микрофон
- МАГ Магнитофон
- ЗМО Звук монитор
- СДС Система двусторонней связи
- З-МИК Электронный микрофон
- ПРИ Приёмник

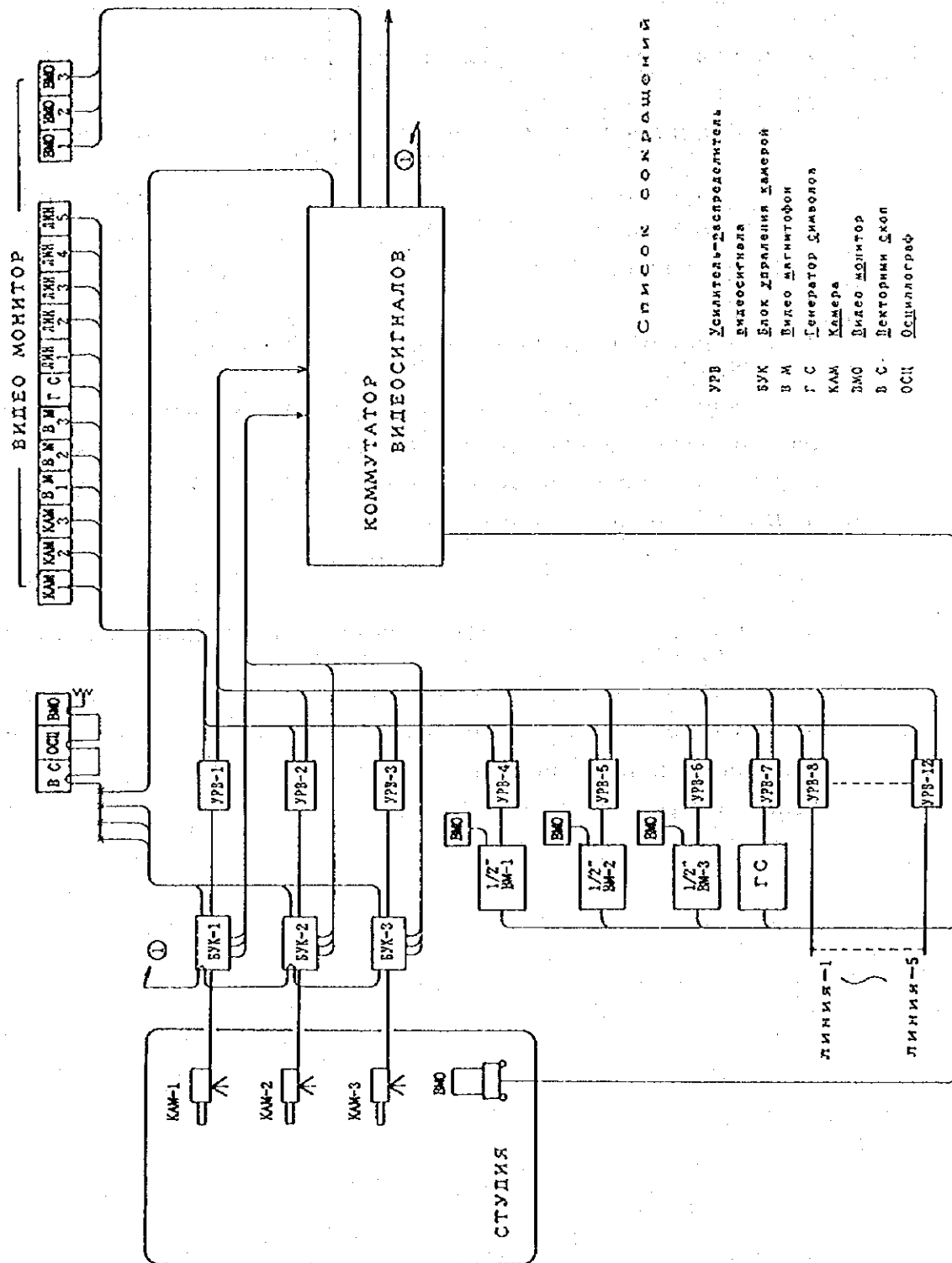
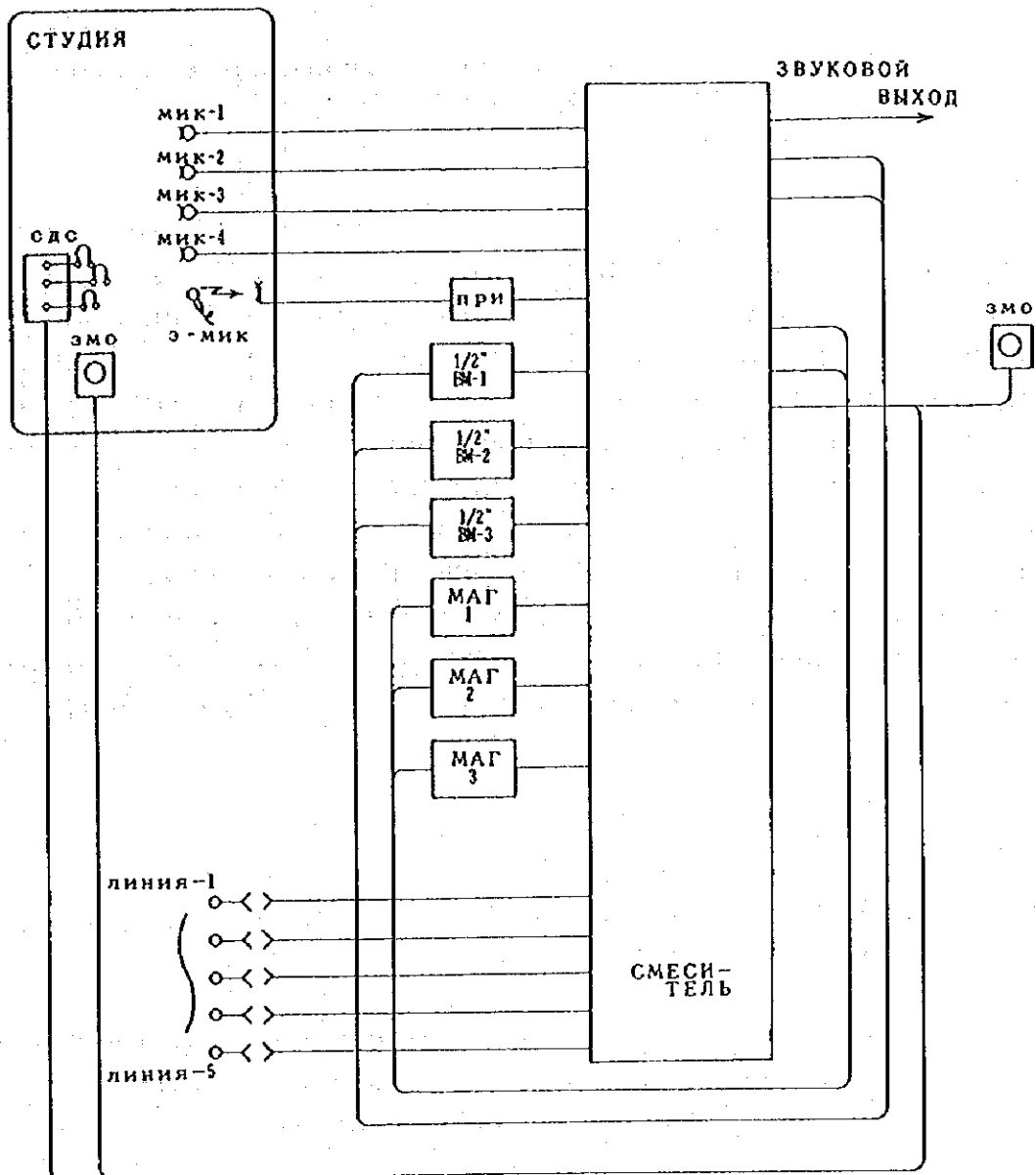
Схема 11.6.1-2 Диаграмма аудиоблока новой телестудии

11.6.2 Проект срочного усовершенствования объектов и оборудования для укрепления программ

(1) Цель

Как об этом говорится в главе 9, провести, как можно раньше, усовершенствование оборудования для укрепления программ. Осуществить к 2000 году, являющемуся целевым для данного Генерального плана, удвоение времени вещания на кыргызском языке, укрепить программы новостей и информации, добиться самостоятельности многоязыкового вещания, а также эффективно использовать программы, подготовленные за границей. Кроме того, по проекту будет введена компьютерная система, которая позволила бы ГНТРК легко обращаться с количественно и качественно повышенными объектами и работой над программами. При этом требуется, чтобы компьютерная система точно служила для эффективного контроля бюджета, объектов и техники.

(2) Содержание усовершенствования

1) Оборудование для укрепления новостей и информационных программ ГНТРК

а) Усовершенствовать нижеследующее оборудование для сбора материалов во втором и третьем годах после введения Генерального плана.

наименование оборудования	количество	место поставки
ТЖК (ВМ Бетакам в едином блоке)	2 шт.	Бишкекский ГНТРК
камера ТЖК (ВМ • Вуй Эйч Эс в едином блоке)	16 шт.	отделения в каждой области, Бишкекский ГНТРК
редакционное устройство ВМ (ВМ Бетакам x 2)	2 комп.	Бишкекский ГНТРК
редакционное устройство ВМ (ВМ • Вуй Эйч Эс x 4)	8 комп.	отделения в каждой области, Бишкекский ГНТРК
малоразмерная ПТС (переносная камера x 2 ВМ x 1)	1 шт.	Бишкекский ГНТРК
ВРПБ (Внестудийный Радиопередающий Блок)	2 комп.	Бишкекский ГНТРК
Бетакам	9 шт.	Бишкекский ГНТРК

b) Поставить в третьем году после введения в действие Генерального плана 3 комплекта для приема спутниковой связи и 3 комплекта трансформатора систем для эффективного использования зарубежных новостей и информационных программ.

2) Оборудование для эффективного использования ГНТРК программ, созданных за рубежом

a) Поставить следующее оборудование в третьем году после введения Генерального плана.

+ Одна студия для дублирования
(См. схему 11.6.2-1)

+ Одна студия для наложения голоса на другой голос
(См. схему 11.6.2-2)

3) Усовершенствование оборудования для повышения качества программ, подготовленных ГНТРК

а) Дополнительно приспособить видеомонтажную комнату №4 для использования её в качестве помещения последующей обработки. Это мероприятие будет предпринято во втором году после ввода в действие Генерального плана. (См. схему 11.6.2-4)

б) Установить центральную телевизионную аппаратную в третьем году после введения Генерального плана. (См. схему 11.6.2-3)

в) Оснастить центральную аппаратную одной студией для обеспечения непрерывного хода вещания путем точного переключения одной программы на другую. Студия будет снабжена одной штукой камеры, видеомагнитофонами и т.д. (См. схему 11.6.2-3)

г) В настоящий момент старый телевизионный центр связан с ТЦ коаксиальной линией передачи подверженной аварии. Для стабильного отправления программ установить линию связи <Кыргыз ТВ 1> и <Кыргыз ТВ 2>.

4) Ввести компьютерную систему для улучшения функции управления ГНТРК.

5) Технически обслуживающая передвижная машина для выяснения качества приема радиотелевещания

В третьем году после введения в действие Генерального плана ГНТРК будет снабжена такого вида двумя машинами для улучшения условий приёма радиотелевещания аудиторией.

6) Линия связи <студия - передатчик> между ГНТРК и ОВК

В третьем году после введения Генерального плана в четырёх ОВК за исключением ошской и чуйской областей будет установлена такая линия для обеспечения более надежного отправления программ.

7) Новости и информационные программы Ошской ОВК

Для количественного и качественного повышения новостей и информационных программ Ошской ОВК в 4-ом году реализации Генерального плана оснастить её ниже-следующим оборудованием.

Обрудование	Кол-во
Малоразмерная ПТС (переносная камера x 2, Бетакам x 1)	1 шт.
Внестудийный Радиопередающий Блок (FRU: ВРПБ)	1 шт.
Камера для Эф Пи Ю (ВВП: Внестудийное Видеопроизводство) (в одном корпусе с Бетакам)	2 шт.
ВМ (Бетакам)	4 шт.
Монтажное устройство для ВМ (Бетакам x 2)	1 к-т

(3) Расходы

1) Оборудование для укрепления новостей и информационных программ ГНТРК

а) Стоимость камер ВВП, видеомэгнитофонов, ПТС и т.п. в общем составит примерно 2,101 милл. ам. долл. (21,01 милл. сом).

б) Стоимость приёмной системы для спутникового вещания и системных конвертеров - примерно 130 тыс. ам. долл. (1,3 милл. сом).

2) Оборудование для использования ГИТРК программ, подготовленных за рубежом

а) Стоимость оборудования одной студии для дублирования составит примерно 220 тыс. ам. долл. (2,2 милл. сом).

б) Стоимость оборудования одной студии для наложения голоса на голос составит примерно 60 тыс. ам. долл. (600 тыс. сом).

3) Стоимость объектов и техники, предназначенных для улучшения программ, производимых ГИТРК

а) Подготовка блока последующей обработки обойдется примерно в 335 тыс. ам. долл. (3,35 милл. сом).

б) Подготовка телевизионной центральной аппаратной - примерно 736 тыс. ам. долл. (7,36 милл. сом).

в) Телестудия для центрального переключения с непрерывной стыковки программы - примерно 747 тыс. ам. долл. (7,47 милл. сом).

г) Установление 2 линии связи <студия - передатчик> - примерно 600 тыс. ам. долл. (6 милл. сом).

4) Стоимость компьютерной системы составит примерно 400 тыс. ам. долл. (4 милл. сом).

5) Две технически обслуживающих машины для выяснения качества приёма обойдется примерно в 200 тыс. ам. долл. (2 милл. сом).

6) Установление линий связи <студия - передатчик> для четырёх ОВК в общем обойдется примерно в 600 тыс. ам. долл. (6 милл. сом).

7) Малогабаритная ПТС, камеры "ВВП" (Внестудийное Видеопроизводство), монтажное устройство "ВМ" и т.д. для Ошской ОВК в общем обойдутся примерно в 1,392 милл. ам. долл. (13,92 милл. сом).

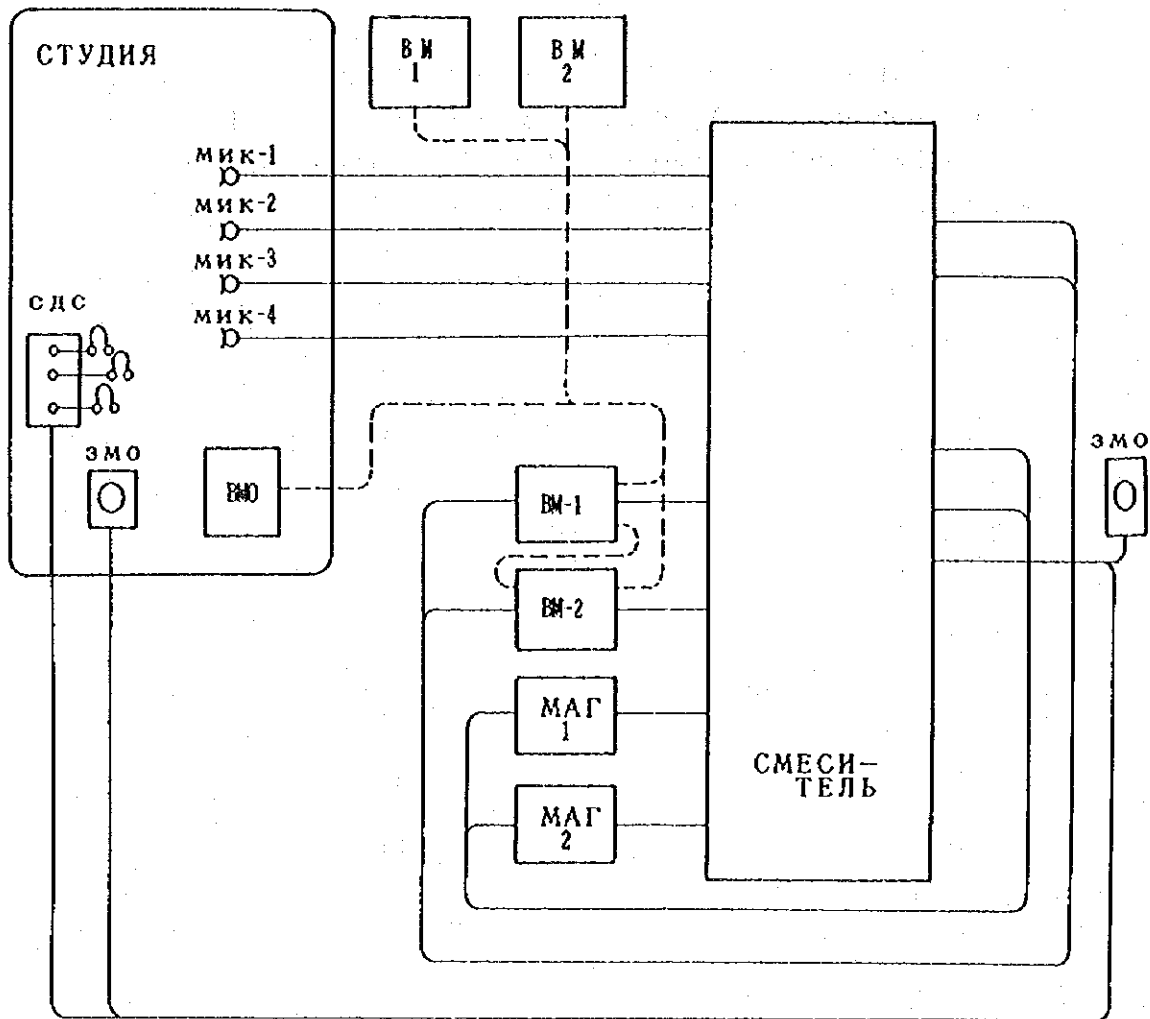

Список сокращений

В М	Видео магнитофон
ВМО	Видео монитор
МИК	Микрофон
МАГ	Магнитофон
ЗМО	Звук монитор
СДС	Система двусторонней связи

Схема 11.6.2-1 Диаграмма блока студии дублирования звука

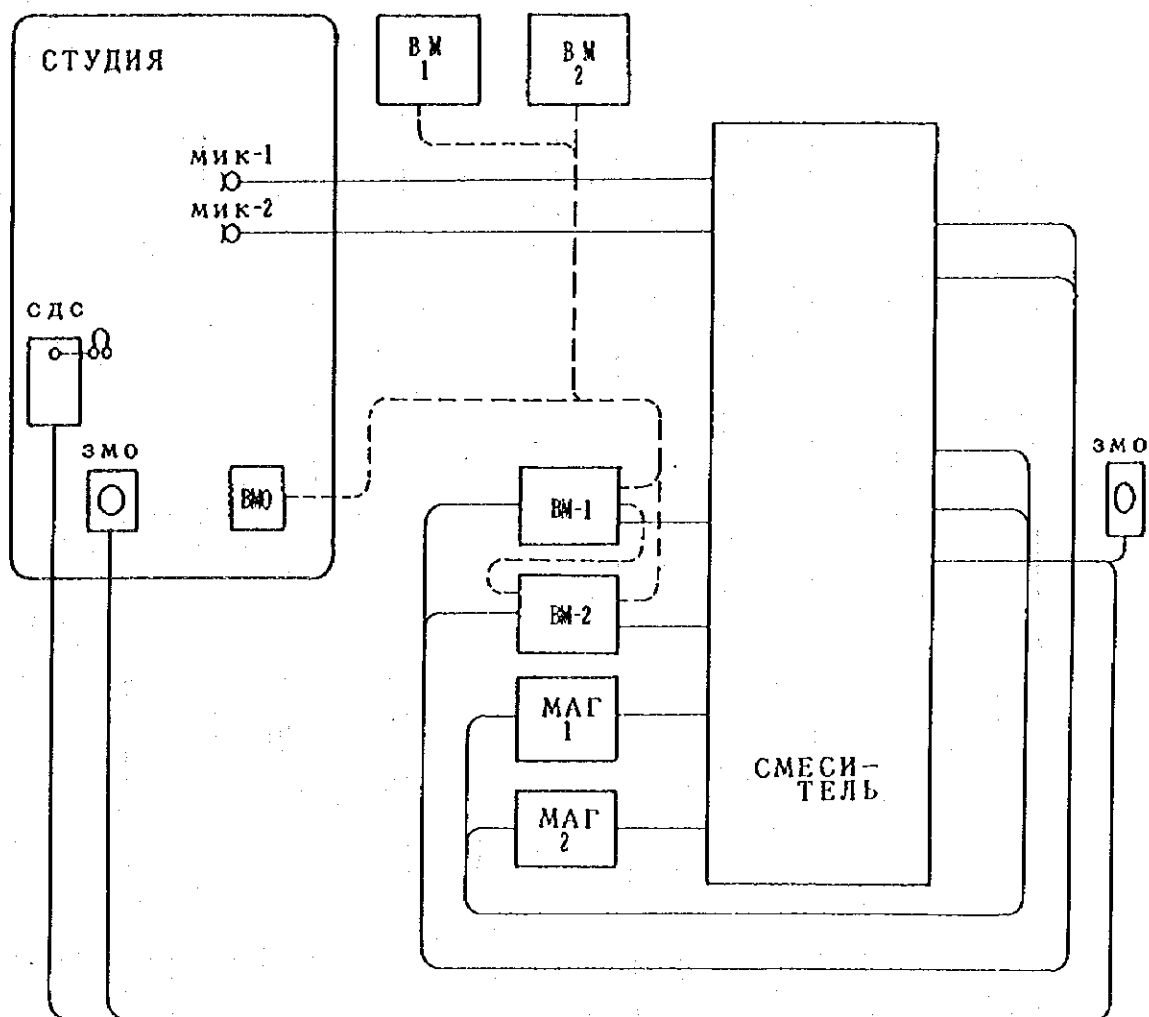

Список сокращений

- В М Видео магнитофон
- ВМО Видео монитор
- МИК Микрофон
- МАГ Магнитофон
- ЗМО Звук монитор
- СДС Система двусторонней связи

Схема 11.6.2-2 Диаграмма блока студии наложения голоса

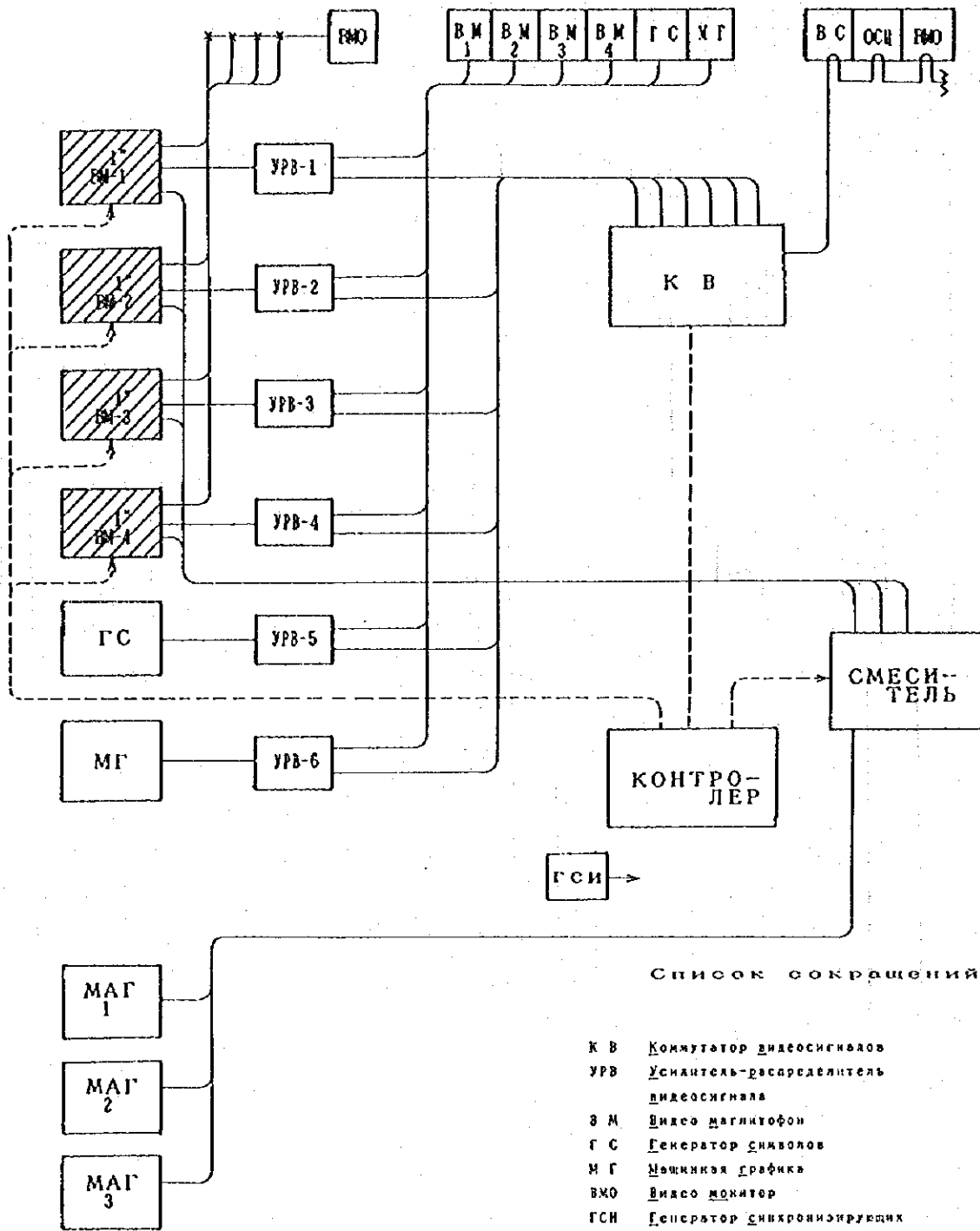

Список сокращений

- К В Коммутатор видеосигналов
- УРВ Усилитель-распределитель видеосигнала
- В М Видео магнитофон
- Г С Генератор символов
- М Г Машинная графика
- ВМО Видео монитор
- ГСН Генератор синхронизирующих импульсов
- В С Векторный экран
- ОСЦ Осциллограф
- МАГ Магнитофон

Схема 11.6.2-3 Диаграмма блока последующей обработки



Схема 11.6.2-4 Диаграмма студийного видеоблока центрального переключения с непрерывной стыковкой программы



Список сокращений

В М	Видео магнитофон
ПУВЧ	Предварительный усилитель высокой частоты
УРВЧ	Усилитель-распределитель высокой частоты
УРЗ	Усилитель-распределитель звука
МИК	Микрофон
МАГ	Магнитофон
ЗМО	Звук монитор

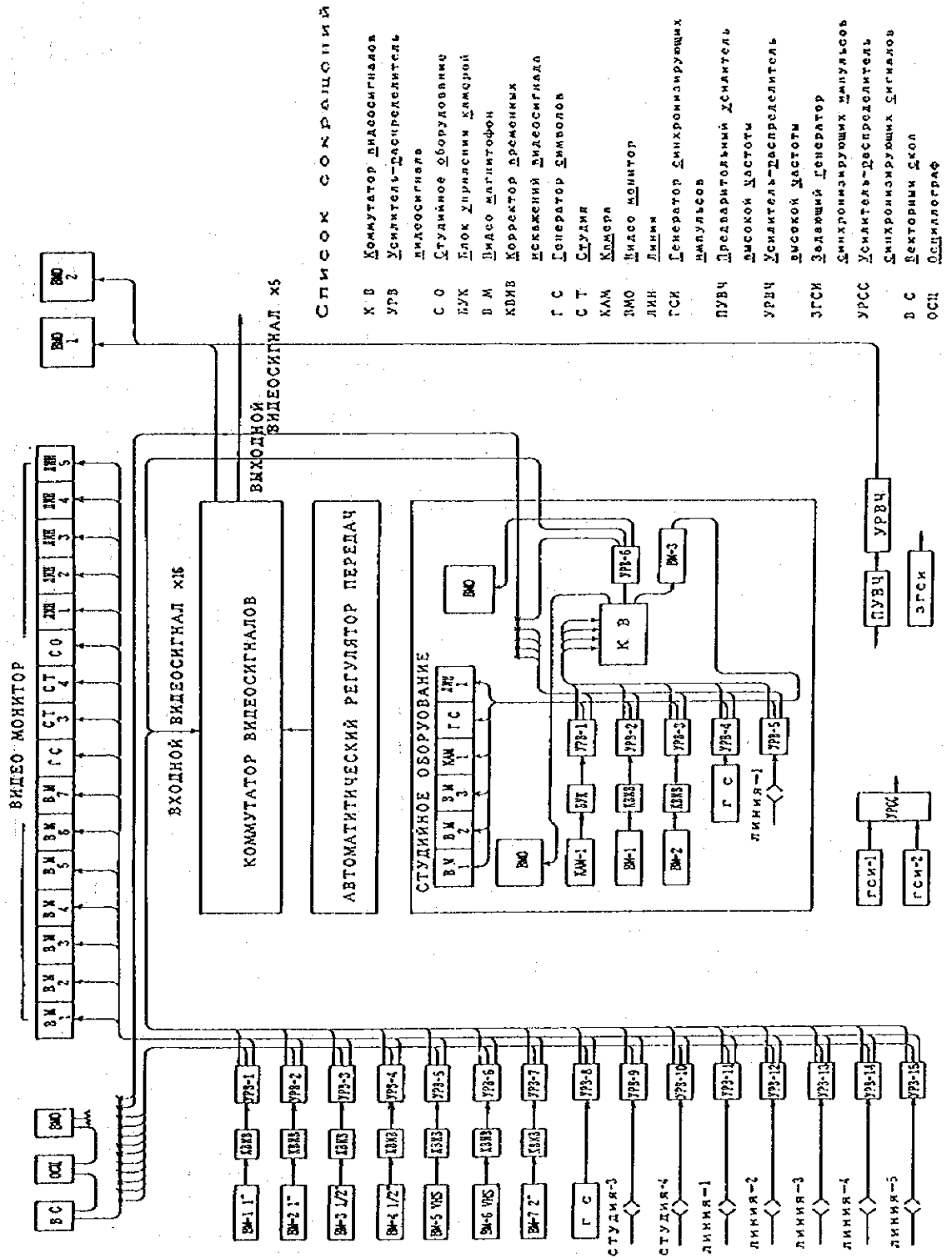
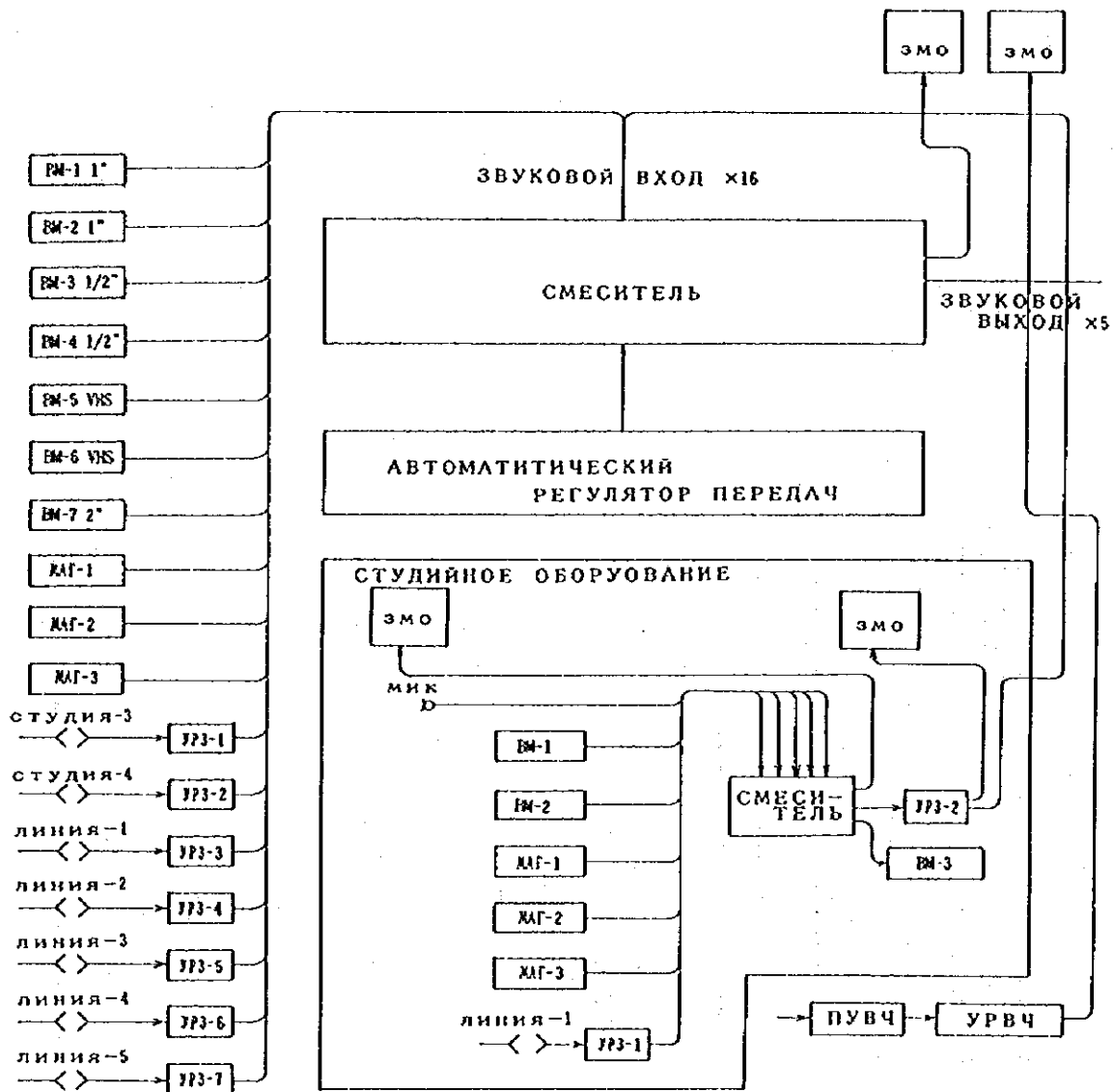
Схема 11.6.2-5 Диаграмма студийного аудиоблока центрального переключения с непрерывной стыковкой программы

Глава 12
Финансовый план

Глава 12 Финансовый план

12.1 Основные положения

Управление вещанием требует составления финансового плана, который позволит выполнить задачу улучшения и укрепления системы вещания. Настоящий финансовый план представляет собой попытку рассчитать до 2010 года все финансовые показатели, которые необходимы для осуществления Генерального плана и для расширения в перспективе объема вещания. В связи с тем, что бюджет 1995 года уже сформирован и представлен на рассмотрение правительства, а взимание абонентной платы начнется с 1996 года, первым годом осуществления нынешнего плана принят 1996 год.

Настоящий финансовый план выработан с учетом предусмотренных Генеральным планом задач по увеличению продолжительности вещания, расширению числа каналов, улучшению и укреплению системы вещания. В плане устанавливается сумма средств, необходимых для осуществления производственной деятельности и инвестиций в оборудование в соответствии с планом работы ГНТРК. Настоящий финансовый план имеет целью, отказ к 2000 году от государственного финансирования, о чем уже было объявлено в Генеральном плане. Что же касается различных финансовых показателей, таких, как банковский процент, государственное финансирование, абонентная плата, сумма, которую может позволить себе отдельная семья в качестве абонентной платы, - все эти показатели приводятся с учетом возможного альтернативного варианта, правда, в ограниченном масштабе (например, если невозможно собрать абонентную плату из-за ограниченности средств каждой отдельной семьи, то требуется продолжение государственного финансирования). Настоящий финансовый план представляет собой единый план в форме таблиц. Все приведенные расчеты должны учитывать инфляционные процессы. Однако все показатели рассчитаны при допущении, что инфляция равна нулю, хотя перспективы развития экономики, в целом радужные, не являются до конца прогнозируемыми.

12.2 Источники доходов

В соответствии с настоящим финансовым планом основным финансовым источником для ГНТРК является абонентная плата. Однако в настоящее время в республике Кыргызстан отсутствует система взимания абонентной платы, что оставляет неясным на нынешнем этапе вопрос о том, могут ли телезрители платить ту сумму, которая необходима для работы ГНТРК. И хотя абонентная плата считается основным финансовым источником, необходимым для осуществления Генерального плана, а ее введение рассматривается как проект первоочередной важности, вполне может оказаться, что этим планам так и не будет суждено претвориться в жизнь.

Если будет принято решение о задержке введения системы взимания абонентной платы, то настоящий финансовый план предусматривает замену этого финансового источника на равные по объему поступления из государственной казны. Предусмотренная настоящим финансовым планом сумма поступлений является целью, которую обязательно необходимо достичь по Генеральному плану. Однако если система абонентной платы так и останется не внедренной, проявится потребность не только в сохранении системы нынешних государственных дотаций, но и в увеличении этих дотаций для улучшения и укрепления системы вещания.

Трансляция рекламы может являться одним из финансовых источников, но необходимо учитывать, что ГНТРК является основным органом вещания, представляющим государство и служащим интересам повышения благосостояния всего народа. Поэтому его программы должны иметь общественное звучание, что накладывает определенные ограничения на трансляцию рекламных программ. Это в свою очередь означает, что нельзя рассчитывать на большой доход от трансляции рекламы и следует в дальнейшем продолжать рассматривать этот источник как вспомогательный.

12.3 Доходы и расходы

12.3.1 Баланс доходов и расходов

Даже если абонентная плата будет взиматься в запланированном объеме, все равно с учетом необходимости улучшения и укрепления системы вещания можно подсчитать, что доходы от вещания начнут превышать расходы не ранее 2007 года. Главной причиной дефинитности бюджета вещания до 2007 года будет сохранение больших затрат на строительство, на амортизацию оборудования и его техническое обслуживание (далее см. "Строительство, амортизация оборудования и техническое обслуживание"), следует также учитывать, что в расчет доходов и расходов не включены платежи по долгосрочным кредитам, необходимым для технического перевооружения (расходы) (см. табл. 12-1, 12-2).

12.3.2 Детализация доходов и расходов

(1) Поступления от абонентной платы

Настоящий финансовый план предусматривает взимание абонентной платы с телезрителей (населения) как основной источник финансирования производственной деятельности. Введение абонентной платы (3 сома в мес.) начнется с декабря 1996 года (предположительно, ее можно будет взимать с 50% семей). В дальнейшем число семей - объектов взимания будет расширяться, пока не достигнет в 2000 году 95% от общего числа семей. В 2000 году в связи с прекращением государственных дотаций (Генеральный план) предусматривается повышение абонентной платы с 3 до 5~9 сомов в месяц, необходимое для развития и расширения системы вещания, которое перейдет на самоокупаемость после 2001 года. (Табл. 8.3.1-4)

(2) Трансляция рекламы

Как уже отмечалось выше, доходы от трансляции рекламы могут рассматриваться только как вспомогательный источник финансирования производственной деятельности. Исходя из этого, настоящий финансовый план ограничивает рост доходов

от рекламы цифрой в 10% от суммы доходов предшествующего года. Расчет основывается на сумме реального дохода от рекламы, полученной в 1994 году (за исключением дохода от рекламы приватизации, финансируемой при опоре на зарубежную помощь).

(3) Расходы на персонал

План предусматривает поэтапное сокращение нынешнего штата (1100 чел.) с доведением его до к 2000 году до указанной Генеральным планом цифры в 900 человек. Финансовый план предполагает опираться на фонд оплаты труда уровня 1994 года и, основываясь на указанном сокращении персонала, проводить ежегодное увеличение фонда оплаты труда на 5% в расчете на одного работающего. Расходы на персонал высчитаны с учетом того, что штатное расписание сохранится на уровне 900 человек вплоть до 2010 года, хотя этот срок и выпадает из сферы действия Генерального плана. Сокращение персонала намечено проводить по мере улучшения возможностей вещательного оборудования и повышении эффективности производства. В настоящий финансовый план не включены расчеты соотношения расходов на персонал с другими видами затрат (так как не рассмотренным остался вопрос о критериях такого подсчета), однако в дальнейшем было бы желательно определить долю расходов на персонал в общих управленческих расходах. (Табл. 12-3)

(4) Плата за трансляцию

Расчет платы за трансляцию произведен отдельно для радио- и телевидения. За основу принята единица платы за трансляцию, вычисленная из двух показателей: предполагаемой суммы отчислений для ТВРП в 1994 году и среднее количество часов вещания в день. Кроме того, учитывалось предусмотренное Генеральным планом расширение объема вещания. Увеличение часов вещания происходит в соответствии с поставленной Генеральным планом целью начала с 2000 года полнодневного вещания. Единица платы за вещание (фактическая) может в будущем увеличиваться, однако настоящий финансовый план исходит из предположения, что эта единица не будет

возрастать до 2010 года. (Табл. 12-4)

(5) Расходы на подготовку программ

Расходы на подготовку программ были подсчитаны по отдельным годам с учетом предусмотренного Генеральным планом процента увеличения продолжительности вещания, причем за отправную точку были взяты бюджетные показатели 1994 года. В плане, однако, не учтены изменения расходов на подготовку программ, связанные с улучшением качества программ в будущем. (Табл. 12-5)

(6) Расходы на амортизацию оборудования

подавляющая часть приборов и оборудования (именуемые далее оборудование) были получены еще в период существования бывшего СССР. В условиях огромной инфляции, переживаемой с момента достижения независимости, подсчеты амортизационных расходов на базе реальных цен, по которым было закуплено оборудование, оказываются лишенными всякого смысла, так как полученные цифры будут чересчур малы. Кроме того, если применить обычный в таких случаях семилетний срок амортизации для настоящего финансового плана, вступающего в силу в 1996 году, то получится, что все имеющееся ныне оборудование почти полностью завершит в 1996 году срок своей амортизации.

В соответствии с поставленной Генеральным планом задачей улучшения и укрепления системы вещания предполагается провести в 1996, 1997 и 1998 гг. обновление и техническое переоснащение оборудования. Работу над заменой устаревающего оборудования предусматривается продолжить и после 2000 года (проводить ее в те года, когда экономически выгодно закупать новое оборудование за счет увеличения средств на эксплуатацию оборудования ... см. Эксплуатационные расходы). В расчетах по амортизации оборудования план исходит из заранее определенного процента амортизации, при котором по прохождении семи лет с года закупки оборудования его остаточная стоимость будет равна 10%. (Табл. 12-6)

(7) Эксплуатационные расходы

Коэффициент эксплуатационных расходов и их распределение по годам различаются у разных типов оборудования, однако настоящий финансовый план рассчитывает эксплуатационные расходы с помощью универсального коэффициента, который составляет в течение первых 13 лет после закупки оборудования 3% от его закупочной цены, на 14-15 году - на 8%, на 16 году - на 16%. В соответствии с этим коэффициентом, применяемым ко всем типам оборудования, оказывается наиболее экономически целесообразным производить замену устаревшего оборудования на новое на 16-м году эксплуатации, то есть когда эксплуатационные расходы составляют 16%. Настоящий план исчисляет эти расходы с учетом того, что оборудование подлежит обновлению именно на 16-м году. (Табл. 12-7)

(8) Расходы на амортизацию зданий

ГНТРК располагает пятью зданиями (железобетонными сооружениями), а именно: двумя административными зданиями, радиоцентром, телецентром и старым зданием телецентра. Если исчислять расходы на амортизацию зданий так же, как и на амортизацию оборудования, то есть на основе реальных затрат на строительство, то могут возникнуть недоразумения в оценке размера оплаты за пользование ими. Поэтому настоящий финансовый план исходит из двух видов затрат на строительство: обычных затрат на строительство зданий и помещений, оснащенных вещательным оборудованием (радио- и телецентры), которые составляют 30 тыс. сомов за 1 кв.м, и затраты на строительство административных зданий, которые составляют 1/10 предшествующей суммы, или 3 тыс. сомов за 1 кв.м. Амортизация исчисляется с учетом того, что срок износа железобетонных сооружений составляет 10% от стоимости строительства после завершения цикла строительных работ. Амортизация для старого здания телецентра не рассчитывалась, так как Генеральным планом предусмотрен его снос в 1996 году (Табл. 12-9). Ниже приводятся основные сведения по каждому из зданий.

<Здания>	<Площадь>	<Год завершения строит-ва>
Радиоцентр	4500 кв.м	1969
Телецентр	8700 кв.м	1979
Админ, здание А	4000 кв.м	1964
Админ. здание В	6000 кв.м	1980

(9) Расходы на содержание зданий

Расходы на содержание зданий определены настоящим планом в 500 тыс. сомов ежегодно на основе реальной суммы расходов в бюджете 1994 года и с учетом нынешней ситуации с сфере ремонтно-технических работ.

(10) Прочие расходы

При исчислении прочих расходов настоящий финансовый план исходил из соотношения в 1994 году и определил их как 20% ежегодно от суммы: [расходы на персонал + расходы на трансляцию + расходы на подготовку программ].

12.4 Поступление и расходование наличных

12.4.1 Привлечение и расходование капитала

Предусмотренное Генеральным планом улучшение и укрепление системы вещания предполагает обновление в 1996, 1997 и 1998 гг. устаревшего и внедрение нового оборудования, на что потребуются значительные финансовые средства. С 2000 года предполагается переход на самоокупаемость за счет взимания абонентной платы, однако до этого времени придется использовать государственные субсидии в качестве источника финансирования для замены оборудования, поскольку других источников не ожидается. Кроме того, абонентная плата может оказаться недостаточным источником для покрытия управленческих расходов, поэтому предусматривается их покрытие за счет продолжения и расширения существующего ныне государственного финансирования. Однако если удастся добиться взимания запланированных объемов абонентной платы (Табл. 8.3.1-4), то станет возможным отказаться с конца 2000 года от государственных субсидий. Если же в период с 2003 по 2006 гг. возникнет необходимость привлечения средств для покрытия финансового дефицита, то это можно сделать за счет приобретения долгосрочного кредита с последующей его выплатой из собственных средств, что, как ожидается, позволит избежать обращения к государству с просьбой о финансировании (Табл. 12-2).

12.4.2 Детализация источников привлечения и сфер расходования финансовых средств

(1) Привлечение капитала

1) Чистая прибыль

Чистая прибыль является постоянно возникающим в процессе производственной деятельности финансовым источником. Однако если исходить из суммы финансирования как реального источника капитала, учитывающего не связанные с движением капитала амортизационные расходы, то можно прийти к выводу о необходимости

продолжения до 2000 года политики государственных субсидий.

2) Сбыт устаревшего оборудования

Речь идет о финансовых поступлениях от продажи устаревшего оборудования, подвергающегося замене. В настоящее время не представляется до конца понятным, будет ли иметься возможность сбыта этого оборудования по установленным ценам (1/10 от стоимости вновь закупаемого оборудования) в самой республике Кыргызстан или за ее пределами. Тем не менее настоящий финансовый план исходит в своих расчетах из этой возможности (Табл. 12-8).

3) Дотации

Даже введение до 2000 года системы абонентной платы не позволит полностью обеспечить средства для закупки оборудования и покрытия управленческих расходов. В Генеральном плане предусмотрена возможность покрытия к 2000 году управленческих расходов и капиталовложений в оборудование только за счет взимания абонентной платы. Однако если система абонентной платы так и останется не внедренной, возникнет необходимость в продолжении государственного субсидирования и увеличении суммы субсидий.

4) Долгосрочные кредиты

Предполагая покрытие недостатка финансовых средств до 2000 года за счет государственных субсидий, план одновременно предусматривает, что после перехода на самокупаемость в 2000 году вопросы дефицита средств и возврата долговых обязательств будет решаться с помощью кредитов. Поэтому финансовый план намечает взятие в минимально необходимых пределах кредитов в период 2002~2006 гг. В плане также утверждается необходимость в заложении здоровых, не основанных на внешних кредитах, источников финансирования и устанавливается ограниченный 10 годами срок погашения креди-

тов (с равномерным распределением по годам выплат по кредиту). Кроме того, план прогнозирует 12%-ную годовую кредитную ставку. Одновременно план провозглашает необходимость тщательно изучать при взятии кредита вопрос о возможностях его погашения и о том, каким будет план погашения (Табл. 12-6).

(2) Эксплуатация фондов

1) Капиталовложения в оборудование

Касаясь вопроса об источниках для обновления и расширения оборудования в целях улучшения и укрепления системы вещания, финансовый план предусматривает сохранение до 2000 года зависимости от государственных и иных внешних дотаций, но подлежащих погашению, а с 2000 года - оснащение оборудованием за счет абонентной платы, кредитов и иных способов самостоятельного привлечения капитала.

2) Погашение долгосрочных кредитов

Речь идет о погашении долгосрочных кредитов (с равномерным распределением по годам выплат по кредиту), взятых в период с 2003 по 2006 гг. Настоящий финансовый план определяет 10-летний срок погашения кредитов. При решении вопроса о взятии кредита необходимо произвести оценку того, насколько это будет здоровым шагом с финансовой точки зрения и в какой степени соотносится польза от использования кредитных средств с бременем по выплате процентов.

3) Увеличение чистых наличных, запас наличных

Здесь рассматривается разница между общей суммой привлеченного капитала и суммой капитала, задействованного в производстве. Даже в тех случаях, когда этот остаток выражается отрицательной величиной, производственный процесс не остановится из-за нехватки капитала, если, конечно, отрицательным не будет вся общая сумма задействованного ранее капитала (дефицит-

ность). Ясно также, что такая дефицитность может привести к остановке вещания. Необходимо поэтому постоянно держать контроль над ситуацией и при необходимости заранее принимать соответствующие меры.

12.5 Оценка финансов финансовым планом

Положения настоящего финансового плана, касающиеся управленческих расходов и капиталовложений в оборудование, разработаны в полном соответствии с Генеральным планом. Они, как представляется, вполне правомочны и соответствуют реальности. Следовательно, достижение настоящего финансового плана, который основывается главным образом на возможности получения абонентной платы, является реальной задачей при условии, что система абонентной платы в будущем сможет обеспечить необходимый уровень поступлений.

Однако выполнения настоящего финансового плана, улучшения и укрепления системы вещания, являющихся основной задачей Генерального плана, можно будет достичь и в том случае, если система абонентной платы останется невнедренной, но намеченные суммы будут покрыты за счет государственных дотаций.

Таблица 12-1 Сравнение доходов и расходов

	1996	1997	1998	1999	2000	2001	2002	2003	2004	2005	2006	2007	2008	2009	2010
Доходы															
Абонентная плата	1.275	15.300	21.420	24.480	29.070	48.450	48.450	48.450	67.830	67.830	67.830	87.210	87.210	87.210	87.210
Доходы от рекламы	481	529	592	641	705	775	853	938	1.032	1.135	1.248	1.373	1.510	1.662	1.828
Всего	1.756	15.829	22.002	25.121	29.775	49.225	49.303	49.388	68.862	68.965	69.078	88.583	88.720	88.872	89.038
Расходы															
На персонал	5.141	5.288	5.437	5.587	5.739	6.026	6.327	6.643	6.976	7.324	7.691	8.075	8.479	8.903	9.348
На трансляцию	5.072	5.072	5.422	5.422	6.123	6.591	6.825	7.059	7.526	7.526	7.994	7.994	8.461	8.461	8.929
На подготовку передач	4.524	4.524	5.292	5.292	6.828	7.852	8.364	8.876	9.900	9.900	10.924	10.924	11.948	11.948	12.972
На амортизацию оборуд.	16.900	25.362	21.978	15.824	11.393	8.203	6.692	39.951	36.905	35.957	30.005	21.604	15.555	11.187	4.334
На содержание оборуд.	2.524	16.043	10.043	10.043	16.688	16.688	12.373	13.591	12.528	14.778	10.043	10.043	10.043	12.675	15.207
На амортизацию зданий	6.068	5.837	5.615	5.402	5.197	4.999	4.809	4.626	4.451	4.282	4.119	3.962	3.812	3.667	3.528
На содержание зданий	500	500	500	500	500	500	500	500	500	500	500	500	500	500	500
Прочие расходы	2.947	2.977	3.230	3.260	3.738	4.094	4.303	4.516	4.880	4.950	5.322	5.399	5.778	5.862	6.250
Всего	49.676	59.602	57.517	51.330	49.594	54.953	55.533	65.671	83.655	81.217	76.597	68.500	64.575	63.203	61.067
Соотношение доходов-расходов (чистая прибыль)	-47.919	-43.772	-35.515	-26.210	-19.809	-5.728	-6.231	-36.283	-14.803	-12.252	-7.518	20.083	24.146	25.669	27.971

Примечание:

В оборотный капитал не входят средства на поддержание в рабочем состоянии зданий, оборудования и других материальных средств

Ежегодный рост на 10% дохода от рекламы рассчитывался на основании показателя дохода от рекламы в 1994 году, за исключением поступлений от рекламы приватизации. Доход от рекламы в 1994 году составил (предположительно) 3,543,6 сома

"Прочие расходы" после 1996 года рассчитывались как 20% от суммы расходов на персонал, трансляцию и подготовку передач.

10 сомов = 1 дол. США (с 100 тен). При подсчете использовался... Обменный курс на конец августа 1994 года..... а показатель издается в дальнейшем привели за 0.

Таблица 12-2 Поступление и расходование наличных

	1996	1997	1998	1999	2000	2001	2002	2003	2004	2005	2006	2007	2008	2009	2010
Привлечение капитала															
Чистая прибыль	-47.919	-43.772	-35.515	-26.210	-19.309	-5.728	-6.231	-36.283	-14.803	-12.252	-7.518	20.083	24.146	25.569	27.971
Расходы на амортиз. оборуд.	18.900	25.362	21.978	15.824	11.393	8.203	6.032	39.951	36.905	35.957	30.005	21.604	15.555	11.187	4.334
Расходы на амортиз. зданий	5.068	5.837	5.615	5.402	5.197	4.999	4.809	4.526	-4.451	4.282	4.119	3.962	3.812	3.567	3.528
Продажа устав. оборуд.	3.852	0	1.475	0	0	0	45	13.245	-3.415	3.500	1.470	0	0	0	0
Дотации (в оборуд.)	42.788	50.630	13.275	0	0	0	0	0	0	0	0	0	0	0	0
Дотации (на управленч. расходы)	24.951	12.573	7.921	4.984	3.219	0	0	0	0	0	0	0	0	0	0
Долгосрочные кредиты	0	0	0	0	0	0	0	130.000	26.000	35.000	22.000	0	0	0	0
Всего	52.640	50.630	14.750	0	0	7.475	4.656	151.539	55.957	66.486	50.076	45.649	43.512	40.522	35.833
Освоение капитала															
Инвестиции в оборуд.	52.640	50.630	14.750	0	0	0	5.450	132.450	34.150	35.000	14.700	0	0	0	0
Выплаты по долгоср. кредитам	0	0	0	0	0	0	0	21.157	25.388	31.084	34.665	34.665	34.665	34.665	34.665
Всего	52.640	50.630	14.750	0	0	0	5.450	153.607	59.538	66.084	49.365	34.665	34.665	34.665	34.665
Рост капитала	0	0	0	0	0	7.475	-794	-2.068	-3.572	402	711	10.984	8.847	5.857	1.168
Остаток капитала	0	0	0	0	0	7.475	6.680	4.613	1.041	1.443	2.154	13.138	21.985	27.843	29.011

Примечание:

Обновление устаревшего оборудования (в 1996 и 1998 гг) и его дополнительное приобретение (в 1997 г) должны производиться за счёт внешних источников (гос.казна, другие гос-ва) в форме безвозмездной помощи.
 Долгосрочный кредит: 10% годовых с равной выплатой в течение 10 лет. Кредитором может быть государство, банк или любое другое финансовое учреждение
 В таблице приведена сумма минимально необходимого размера кредита для покрытия финансового дефицита.
 10 сомов = 1 дол. США (± 100 нон). При подсчёте использовался..... Обменный курс на конец августа 1994 года.....
 а показатель индолари в дальнейшем привязан за 0.

Таблица 12-3 Расходы на персонал

	1994	1995	1997	1998	1999	2000	2001	2002	2003	2004	2005	2006	2007	2008	2009	2010
Расходы на персонал	5.254	5.141	5.288	5.437	5.587	5.739	6.026	6.327	6.643	6.976	7.374	7.691	8.075	8.479	8.903	9.348
Число занятых (фактически)	1.100	980	950	940	920	900	900	900	900	900	900	900	900	900	900	900

(в сомзах)

Примечание:

Расчет расходов на персонал производился по показателю числа занятых в каждом году на основании соотношения расходов и числа занятых в 1994 году. Начиная с 1995 года и в течение последующих лет производится увеличение суммы расходов на персонал на 5% по отношению к предыдущему году. Расходы на персонал в 1994 году исключались на основании бюджета СНВС (по состоянию на август 1994 г.) 10 сомовей дол. США (≈ 100 ден.). При подсчете использовались... Обменный курс на конец августа 1994 года..... а показатель инновации в дальнейшем приняли за 0.

Таблица 12-4 Расходы на трансляцию (в сомках)

	1994	1996	1997	1998	1999	2000	2001	2002	2003	2004	2005	2006	2007	2008	2009	2010
Радио	2.277	3.552	3.552	3.552	3.552	3.552	3.552	3.552	3.552	3.552	3.552	3.552	3.552	3.552	3.552	3.552
ТВ	1.274	1.519	1.519	1.870	1.870	2.571	3.039	3.273	3.506	3.974	3.974	4.441	4.441	4.909	4.909	5.377
Всего	3.551	5.072	5.072	5.422	5.422	6.123	6.591	6.825	7.059	7.526	7.526	7.994	7.994	8.461	8.461	8.929
Кол-во часов вещания																
Радио: часов в день	25.0	39.0	39.0	39.0	39.0	39.0	39.0	39.0	39.0	39.0	39.0	39.0	39.0	39.0	39.0	39.0
ТВ: часов в день	5.5	6.5	6.5	8.0	8.0	11.0	13.0	14.0	15.0	17.0	17.0	19.0	19.0	21.0	21.0	23.0

Примечание:
 Количество часов радиовещания в день в 1994 году приведено с учётом роста объёма вещания в течение года (увеличение на 10 часов с июля).
 Количество часов телевещания в день в 1994 году приведено с учётом роста объёма вещания в течение года (увеличение на 1 час с октября).
 Приведённый расчёт не предполагает роста единых плат за трансляцию.
 Данные за 1994 год исчислялись на основании бюджета ЧНВС (по состоянию на август 1994 г.)
 10 сомек = 1 дол. США (± 100 лек). При подсчёте использовался... обменный курс на конец августа 1994 года.....
 а показатель инляции в дальнейшем приняли за 0.

Таблица 12-5 Расходы на подготовку передач (в сомках)

	1994	1996	1997	1998	1999	2000	2001	2002	2003	2004	2005	2006	2007	2008	2009	2010
Радио	766	1.196	1.196	1.196	1.196	1.196	1.196	1.196	1.196	1.196	1.196	1.196	1.196	1.196	1.196	1.196
ТВ	2.790	3.328	3.328	4.096	4.096	5.632	6.656	7.168	7.680	8.704	8.704	9.728	9.728	10.752	10.752	11.776
Всего	3.557	4.524	4.524	5.292	5.292	6.828	7.852	8.364	8.876	9.900	9.900	10.924	10.924	11.948	11.948	12.972
Кол-во часов вещания																
Радио: часов в день	25.0	39.0	39.0	39.0	39.0	39.0	39.0	39.0	39.0	39.0	39.0	39.0	39.0	39.0	39.0	39.0
ТВ: часов в день	5.5	6.5	6.5	8.0	8.0	11.0	13.0	14.0	15.0	17.0	17.0	19.0	19.0	21.0	21.0	23.0

Примечание:
 Расходы на подготовку передач исчислялись по показателям бюджета 1994 года способом, показанным в
 следующей таблице.
 Расходы на подготовку передач после 1996 года исчислялись по соотношению платы за трансляцию к количеству часов вещания
 в творческих коллективах
 (1) Расходы на рекламу и работу над передачей
 (2) Выплаты центральной администрации телеагентству
 (3) Расходы на подготовку передач телеагентства
 в пропорции к приведенной в (2) строке
 (4) Расходы на производство хвостовых фильмов
 (5) = (1) + (2) + (4)

	(1)	(2)	(3)	(4)	(5)
Радио	707	9.68	59	9.68	768
ТВ	1.942	4.828	90.43	290	2.790
Всего	2.649	5.342	618	100.05	3.557

Таблица 12-6 Расходы на амортизацию оборудования

Год	Расходы на амортизацию по годам.....											в сумме			
	1996	1997	1998	1999	2000	2001	2002	2003	2004	2005	2006	2007	2008	2009	2010
приобретенное оборудование															
1990	35.000	1.365	0	0	0	0	0	0	0	0	0	0	0	0	0
1991	14.700	796	573	0	0	0	0	0	0	0	0	0	0	0	0
1992	0	0	0	0	0	0	0	0	0	0	0	0	0	0	0
1993	0	0	0	0	0	0	0	0	0	0	0	0	0	0	0
1994	0	0	0	0	0	0	0	0	0	0	0	0	0	0	0
1995	0	0	0	0	0	0	0	0	0	0	0	0	0	0	0
1996	52.640	14.739	10.612	7.641	3.961	2.852	2.053	0	0	0	0	0	0	0	0
1997	50.630	0	14.176	10.207	5.291	3.810	2.743	1.975	0	0	0	0	0	0	0
1998	14.750	0	4.130	2.974	2.141	1.542	1.110	799	575	0	0	0	0	0	0
1999	0	0	0	0	0	0	0	0	0	0	0	0	0	0	0
2000	0	0	0	0	0	0	0	0	0	0	0	0	0	0	0
2001	0	0	0	0	0	0	0	0	0	0	0	0	0	0	0
2002	5.450	0	0	0	0	0	1.526	1.099	791	570	410	295	213	0	0
2003	132.450	0	0	0	0	0	0	37.086	26.702	19.225	13.842	9.966	7.176	5.167	0
2004	34.150	0	0	0	0	0	0	9.562	9.562	6.885	4.957	3.569	2.570	1.850	1.332
2005	35.000	0	0	0	0	0	0	0	0	9.800	7.056	5.080	3.658	2.634	1.896
2006	14.700	0	0	0	0	0	0	0	0	0	4.116	2.964	2.134	1.536	1.106
2007	0	0	0	0	0	0	0	0	0	0	0	0	0	0	0
2008	0	0	0	0	0	0	0	0	0	0	0	0	0	0	0
2009	0	0	0	0	0	0	0	0	0	0	0	0	0	0	0
2010	0	0	0	0	0	0	0	0	0	0	0	0	0	0	0
Всего	16.900	25.362	21.978	15.824	11.353	8.203	7.432	40.959	37.630	36.480	30.381	21.875	15.750	11.187	4.334

Примечания:

Срок амортизации - 7 лет, показатель амортизации при остаточной стоимости 10%

На следующий год после завершения срока амортизации оборудование подлежит продаже

Цена приобретенного оборудования, по которой исчисляется расходы на амортизацию, здесь приведена как цена повторно приобретенного оборудования, что соответствует нынешней ситуации.

Таблица 12-7 Эксплуатационные расходы

Год	1992	1993	1994	1995	1996	1997	1998	1999	2000	2001	2002	2003	2004	2005	2006	2007	2008	2009	2010
Год присобр. Сумма	2.165	2.165	2.165	2.165	2.165	0	0	0	0	0	0	0	0	0	0	0	0	0	0
1977	13.530	168	168	168	168	0	0	0	0	0	0	0	0	0	0	0	0	0	0
1978	1.050	84	168	168	168	0	0	0	0	0	0	0	0	0	0	0	0	0	0
1979	1.050	84	84	168	168	0	0	0	0	0	0	0	0	0	0	0	0	0	0
1980	23.050	842	2.244	4.488	0	0	0	0	0	0	0	0	0	0	0	0	0	0	0
1981	13.600	558	1.428	1.428	0	0	0	0	0	0	0	0	0	0	0	0	0	0	0
1982	3.050	272	272	724	0	0	0	0	0	0	0	0	0	0	0	0	0	0	0
1983	1.050	32	32	32	0	0	0	0	0	0	0	0	0	0	0	0	0	0	0
1984	1.300	39	39	39	0	0	0	0	0	0	0	0	0	0	0	0	0	0	0
1985	16.570	497	497	497	0	0	0	0	0	0	0	0	0	0	0	0	0	0	0
1986	3.320	100	100	100	0	0	0	0	0	0	0	0	0	0	0	0	0	0	0
1987	4.950	149	149	149	0	0	0	0	0	0	0	0	0	0	0	0	0	0	0
1988	14.750	443	443	443	443	443	0	0	0	0	0	0	0	0	0	0	0	0	0
1989	132.450	3.974	3.974	3.974	3.974	3.974	14	36	36	0	0	0	0	0	0	0	0	0	0
1990	34.150	1.025	1.025	1.025	1.025	1.025	1.025	1.025	1.025	1.025	2.732	2.732	0	0	0	0	0	0	0
1991	35.000	1.050	1.050	1.050	1.050	1.050	1.050	1.050	1.050	1.050	2.800	2.800	0	0	0	0	0	0	0
1992	14.700	441	441	441	441	441	441	441	441	441	441	441	1.176	1.176	0	0	0	0	0
1993	0	0	0	0	0	0	0	0	0	0	0	0	0	0	0	0	0	0	0
1994	0	0	0	0	0	0	0	0	0	0	0	0	0	0	0	0	0	0	0
1995	0	0	0	0	0	0	0	0	0	0	0	0	0	0	0	0	0	0	0
1996	52.640	0	0	0	0	0	0	0	0	0	0	0	0	0	0	0	0	0	0
1997	50.630	0	0	0	0	0	0	0	0	0	0	0	0	0	0	0	0	0	0
1998	14.750	0	0	0	0	0	0	0	0	0	0	0	0	0	0	0	0	0	0
1999	0	0	0	0	0	0	0	0	0	0	0	0	0	0	0	0	0	0	0
2000	0	0	0	0	0	0	0	0	0	0	0	0	0	0	0	0	0	0	0
2001	0	0	0	0	0	0	0	0	0	0	0	0	0	0	0	0	0	0	0
2002	450	0	0	0	0	0	0	0	0	0	0	0	0	0	0	0	0	0	0
2003	132.450	0	0	0	0	0	0	0	0	0	0	0	0	0	0	0	0	0	0
2004	34.150	0	0	0	0	0	0	0	0	0	0	0	0	0	0	0	0	0	0
2005	35.000	0	0	0	0	0	0	0	0	0	0	0	0	0	0	0	0	0	0
2006	14.700	0	0	0	0	0	0	0	0	0	0	0	0	0	0	0	0	0	0
2007	0	0	0	0	0	0	0	0	0	0	0	0	0	0	0	0	0	0	0
2008	0	0	0	0	0	0	0	0	0	0	0	0	0	0	0	0	0	0	0
2009	0	0	0	0	0	0	0	0	0	0	0	0	0	0	0	0	0	0	0
2010	0	0	0	0	0	0	0	0	0	0	0	0	0	0	0	0	0	0	0
Всего	11.765	13.251	14.265	16.962	8.524	10.043	10.043	10.043	10.056	16.682	18.373	11.501	12.528	10.778	10.043	10.043	10.043	10.043	15.207
Эксп. расход																			

Примечания:
 За стоимость оборудования здесь принята цена, по которой оно приобретено.
 Расходы на содержание оборудования с 1-го года (года приобретения) по 13-й год составляют эк. на 14-15-й году - эк. после 16-го года - 16%.
 На 16-м году после приобретения производится обновление оборудования

Таблица 12-8 Поступления от сбыта устаревшего оборудования

Год	1992	1993	1994	1995	1996	1997	1998	1999	2000	2001	2002	2003	2004	2005	2006	2007	2008	2009	2010
1977	13.530	0	0	0	0	0	0	0	0	0	0	0	0	0	0	0	0	0	0
1978	1.050	0	0	0	1.353	0	0	0	0	0	0	0	0	0	0	0	0	0	0
1979	1.050	0	0	0	105	0	0	0	0	0	0	0	0	0	0	0	0	0	0
1980	28.050	0	0	0	2.805	0	0	0	0	0	0	0	0	0	0	0	0	0	0
1981	18.600	0	0	0	1.860	0	0	0	0	0	0	0	0	0	0	0	0	0	0
1982	9.050	0	0	0	905	0	0	0	0	0	0	0	0	0	0	0	0	0	0
1983	1.050	0	0	0	105	0	0	0	0	0	0	0	0	0	0	0	0	0	0
1984	1.300	0	0	0	130	0	0	0	0	0	0	0	0	0	0	0	0	0	0
1985	16.570	0	0	0	1.657	0	0	0	0	0	0	0	0	0	0	0	0	0	0
1986	3.320	0	0	0	332	0	0	0	0	0	0	0	0	0	0	0	0	0	0
1987	4.950	0	0	0	495	0	0	0	0	0	0	0	0	0	0	0	0	0	0
1987	14.750	0	0	0	0	0	1.475	0	0	0	0	0	0	0	0	0	0	0	0
1987	450	0	0	0	0	0	0	0	0	0	45	0	0	0	0	0	0	0	0
1988	132.450	0	0	0	0	0	0	0	0	0	0	13.245	0	0	0	0	0	0	0
1989	34.150	0	0	0	0	0	0	0	0	0	0	0	3.415	0	0	0	0	0	0
1990	35.000	0	0	0	0	0	0	0	0	0	0	0	0	3.500	0	0	0	0	0
1991	14.700	0	0	0	0	0	0	0	0	0	0	0	0	0	1.470	0	0	0	0
1992	0	0	0	0	0	0	0	0	0	0	0	0	0	0	0	0	0	0	0
1993	0	0	0	0	0	0	0	0	0	0	0	0	0	0	0	0	0	0	0
1994	0	0	0	0	0	0	0	0	0	0	0	0	0	0	0	0	0	0	0
1995	0	0	0	0	0	0	0	0	0	0	0	0	0	0	0	0	0	0	0
1996	52.640	0	0	0	0	0	0	0	0	0	0	0	0	0	0	0	0	0	0
1997	50.630	0	0	0	0	0	0	0	0	0	0	0	0	0	0	0	0	0	0
1998	14.750	0	0	0	0	0	0	0	0	0	0	0	0	0	0	0	0	0	0
1999	0	0	0	0	0	0	0	0	0	0	0	0	0	0	0	0	0	0	0
2000	0	0	0	0	0	0	0	0	0	0	0	0	0	0	0	0	0	0	0
2001	0	0	0	0	0	0	0	0	0	0	0	0	0	0	0	0	0	0	0
2002	450	0	0	0	0	0	0	0	0	0	0	0	0	0	0	0	0	0	0
2003	132.450	0	0	0	0	0	0	0	0	0	0	0	0	0	0	0	0	0	0
2004	34.150	0	0	0	0	0	0	0	0	0	0	0	0	0	0	0	0	0	0
2005	35.000	0	0	0	0	0	0	0	0	0	0	0	0	0	0	0	0	0	0
2006	14.700	0	0	0	0	0	0	0	0	0	0	0	0	0	0	0	0	0	0
2007	0	0	0	0	0	0	0	0	0	0	0	0	0	0	0	0	0	0	0
2008	0	0	0	0	0	0	0	0	0	0	0	0	0	0	0	0	0	0	0
2009	0	0	0	0	0	0	0	0	0	0	0	0	0	0	0	0	0	0	0
2010	0	0	0	0	0	0	0	0	0	0	0	0	0	0	0	0	0	0	0
Доход от продаж	0	0	0	0	9.852	0	1.475	0	0	0	45	13.245	3.415	3.500	1.470	0	0	0	0

... Выручка от продаж ...

Примечание:

В год обновления оборудования (в основном, в тот год, когда расходы на содержание начнут составлять 16%) производится его продажа по остаточной стоимости (10% от закупочной цены)

Таблица 12-9 Расходы на амортизацию зданий

Год	Стоимость строительства	(в рублях)														
		1996	1997	1998	1999	2000	2001	2002	2003	2004	2005	2005	2007	2008	2009	2010
1964	12.000	132	127	122	118	113	109	105	101	97	93	90	86	83	80	77
1965	0	0	0	0	0	0	0	0	0	0	0	0	0	0	0	0
1966	0	0	0	0	0	0	0	0	0	0	0	0	0	0	0	0
1967	0	0	0	0	0	0	0	0	0	0	0	0	0	0	0	0
1968	0	0	0	0	0	0	0	0	0	0	0	0	0	0	0	0
1969	135.000	1.802	1.734	1.658	1.605	1.544	1.485	1.429	1.374	1.322	1.272	1.223	1.177	1.132	1.089	1.048
1970	0	0	0	0	0	0	0	0	0	0	0	0	0	0	0	0
1971	251.000	3.765	3.622	3.485	3.352	3.225	3.102	2.984	2.871	2.762	2.657	2.556	2.459	2.365	2.276	2.189
1972	0	0	0	0	0	0	0	0	0	0	0	0	0	0	0	0
1973	0	0	0	0	0	0	0	0	0	0	0	0	0	0	0	0
1974	0	0	0	0	0	0	0	0	0	0	0	0	0	0	0	0
1975	0	0	0	0	0	0	0	0	0	0	0	0	0	0	0	0
1976	0	0	0	0	0	0	0	0	0	0	0	0	0	0	0	0
1977	0	0	0	0	0	0	0	0	0	0	0	0	0	0	0	0
1978	0	0	0	0	0	0	0	0	0	0	0	0	0	0	0	0
1979	0	0	0	0	0	0	0	0	0	0	0	0	0	0	0	0
1980	18.000	368	354	341	328	315	303	292	281	270	260	250	240	231	222	214
Всего	5.068	5.837	5.615	5.402	5.197	4.999	4.809	4.626	4.451	4.282	4.119	3.962	3.812	3.657	3.528	

.....Расходы на амортизацию по годам.....

Примечание:

Срок амортизации 60 лет, коэффициент амортизации исчисляется по остаточной стоимости 10%.

Административное здание А: завершение строительства - 1964 г., площадь-4000 кв м, 1 кв м - 30 тыс.руб

Административное здание Б: завершение строительства - 1980 г., площадь-6000 кв м, 1 кв м - 30 тыс.руб

Радиодиффузор: 1969 г., 4500 кв м, 1 кв м - 300 тыс. руб

Телецентр: 1971 г., 8700 кв м, 1 кв м - 300 тыс. руб

По старому зданию телецентра расчет амортизации не производится, т.к. предусмотрен его снос.

Таблица 12-10 Приобретение долгосрочных кредитов

	2003	2004	2005	2006	2007	2008	2009	2010	2011	2012	2013	2014	2015
Сумма кредита	130.000												
Погашение кредита	21.157	21.157	21.157	21.157	21.157	21.157	21.157	21.157	21.157	21.157	21.157	21.157	21.157
Сумма кредита	26.000	26.000											
Погашение кредита	4.231	4.231	4.231	4.231	4.231	4.231	4.231	4.231	4.231	4.231	4.231	4.231	4.231
Сумма кредита	35.000	35.000											
Погашение кредита	5.696	5.696	5.696	5.696	5.696	5.696	5.696	5.696	5.696	5.696	5.696	5.696	5.696
Сумма кредита	22.000												
Погашение кредита	3.580	3.580	3.580	3.580	3.580	3.580	3.580	3.580	3.580	3.580	3.580	3.580	3.580
Всего обслуэивае кредит	21.157	25.388	31.084	34.665	34.665	34.665	34.665	34.665	34.665	34.665	34.665	34.665	34.665

Примечание:

Кредит сроком на 10 лет, процент по кредиту - 10% годовых с равномерной ежегодной выплатой кредита и процента по нему

Глава 13
Оценка проектов

Глава 13. Оценка проектов

13.1 Основные направления

Проекты, обозначенные в главе 11 оцениваются со следующих точек зрения.

- (1) Вклад в улучшение и укрепление вещательных услуг
- (2) Социальные и экономические эффекты

13.2 Программа укрепления телерадиопрограмм

13.2.1 Программа укрепления программирования передач

(1) Вклад в улучшение и укрепление вещательных услуг

Настоящий проект требует чтобы ГНТРК создала рабочую группу по программированию телевизионных, радиопередач, и проводила исследовательскую деятельность, получая мнения и советы со стороны внешних участников, и чтобы она оказывала самостоятельные, сознательные усилия для достижения целей Генерального плана.

С результатами исследования будут отчитываться перед президентом в год, предшествующий году, когда планируется постепенное расширение передач, а конкретные результаты будут видны в форме отчёта и конкретных планов передач при расширении передач для большого вклада в укрепления цели.

(2) Социальные и экономические эффекты

Настоящим проектом предполагается, что ГНТРК будет реализовать самостоятельные и сознательные усилия в сфере программирования для проведения вещательных услуг, отвечающих на требования зрителей, слушателей. А также ожидается, что в результате этого ГНТРК сможет завоевать доверие, снабжать информацией нужной для народной жизни, делать ежедневную жизнь уютной, а также вносить вклад в повышение культуры в Кыргызии, и повышать волю к строительству государства.

13.2.2 Программа укрепления производства передач

(1) Вклад в улучшение и укрепление вещательных услуг

В работе исследовательской группы по исполнению настоящего проекта требуется деятельность по улучшению передач, отправляемых в эфир ежедневно. Накопление этой деятельности обязательно сделает стыкование всех передач гладким, а производство передач с вниманием к зрителям и слушателям, возможно, вложит большой вклад в достижении целей Генерального плана.

Кроме того, стажировка сотрудников за рубежом не только улучшит уровень производства программ всеми сотрудниками, но и улучшит способность производства программ всей ГИТРК. Ожидается, что эта стажировка непосредственно вложит вклад в улучшение и укрепление вещательных услуг вместе с приглашением специалистов.

(2) Социальные и экономические эффекты

Настоящий проект, вместе с введением нового оборудования, предполагает повышение уровня вещания ГИТРК и соответствующую реакцию на это аудитории. Этим путём усиливается уверенность в реализации Генерального плана, завоевание доверия народа к интеллектуальным способностям своей страны, повышается воля к строительству государства.

13.3 Программа укрепления источников доходов

13.3.1 Проект введения системы абонентной оплаты

(1) Вклад в улучшение и укрепление вещательных услуг

1) Вклад в укрепление финансового источника ГИТРК

Обновление устаревшего в настоящий момент оборудования и увеличение оборудования, необходимого для планированного расширения программ (увеличение объема вещания) не представляется возможным без укрепления финансового источника ГИТРК. Кроме того, не очень понятно будут ли выделены бюджет, необходимый для инвестиций в оборудование и операционные расходы, так как сейчас даже обсуждается возможность сокращения выделяемого бюджета. В этом случае важной задачей становится нахождение финансового источника вместо государственных субсидий. В случае введения системы абонентной оплаты, когда можно будет ожидать получение 95% из нужных средств для операции ГИТРК, эта задача может быть решена.

2) Вклад в установление направления долгосрочной деятельности ГИТРК не может заниматься вещанием с долгосрочной точки зрения, пока перспективы финансового источника не ясны. Если в результате рассмотрения будет принято решение о том, что введение абонентной оплаты будет задержано, подтверждение статуса ГИТРК в системе выделения государственных субсидий сделает дальнейшие финансовые системы ясными и создаст возможность для выработки долгосрочных направлений вещательной деятельности.

(2) Влияние на общество и экономику

1) Укрепление роли общественной телерадиостанции ГНТРК

С введением системы абонентной оплаты финансовой источник переходит от государственной субсидии к абонентной оплате, выплачиваемой зрителями и слушателями. Это даёт возможность зрителям и слушателям осознавать, что "они сами несут на себя финансовое бремя ГНТРК", что, в результате, поднимет у народа понимание того, что ГНТРК является "телерадиостанцией, представляющая нас - народ". Следовательно, можно предположить, что активная воля зрителей, то есть, народа будет влиять на общее управление ГНТРК, что с субъективного взгляда народа тесно свяжет ГНТРК с народной жизнью и даст ГНТРК возможность играть роль СМИ для всего общества.

2) Возникает экономическая нагрузка в народной жизни

При введении абонентной системы, у населения (зрителей и слушателей) взимается абонентная плата, что непосредственно влияет на жизнь населения в экономическом смысле. Поэтому население может быть против введения абонентной системы. Даже если население поддерживает в общем смысле систему абонентной оплаты, это будет значительная экономическая нагрузка в балансе доходов и расходов семей Кыргызстана при внесении абонентной платы.

Следовательно, введение системы абонентной оплат считается целесообразным с точки зрения правительства для сокращения субсидий, а для ГНТРК в качестве гарантии стабильного финансового источника, но может быть реализовано только с консенсусом в отношении введения в среде населения, которое должно будет внести абонентную плату. В случае введения стоимость абонентной оплаты должна определяться, учитывая полностью уровень жизни населения.

3) Уменьшение бремени субсидий, выдаваемых из государственного бюджета

После провозглашения независимости в 1991-ом году государственные финансы в Кыргызской республике показывают постоянный дефицит. Государственные финансы находятся в трудном положении и выделяемые субсидии должны быть сокращены как можно больше. В этом смысле, введение системы абонентной оплаты облегчает бремя на государственную казну, так как размеры субсидии значительно уменьшаются.

13.4 Программа укрепления хоз. деятельности

13.4.1 Проект рассмотрения функций общественной основной телерадиостанции

(1) Вклад в улучшение и укрепление вещательных услуг

Настоящий проект прививает сотрудникам ГНТРК через семинары осознание задачи общественной основной телерадиостанции, чтобы снабжать население широкими вещательными услугами и создаёт основы для достижения всех целей Генерального плана.

Для достижения всех целей, установленных в Генеральном плане для усовершенствования вещательных услуг ГНТРК, необходимы большие усилия со стороны ГНТРК. Для этого потребуется, чтобы каждый из сотрудников, как член основной телерадиостанции, имел чёткое осознание миссии с сильным чувством самостоятельности.

Если сотрудники с помощью настоящего проекта воспитают в себе чувство своей миссии, каждый из них будет самостоятельно оказывать усилия и взаимодействовать друг с другом для достижения цели. Настоящий проект существует для усовершенствования основных условий являющихся предпосылками для достижения всех целей.

(2) Социальные и экономические эффекты

Настоящий проект является очень эффективным проектом для достижения усовершенствования вещательных услуг ГНТРК. При усовершенствовании своих услуг, ГНТРК будет снабжать население разнообразной информацией, что может широко поддерживать усилия народа в деле строительства страны. Богатые и высококачественные вещательные услуги, как ожидается, сыграют эффективную роль для повышения ВВП, качества жизни и уровня культуры.

13.4.2 Проект создания операционного плана

(1) Вклад в улучшение и укрепление вещательных услуг

Для достижения улучшения и укрепления вещательных услуг обязательным условием является самостоятельная и активная деятельность ГИТРК. Однако эта деятельность должна иметь определённые цели, которые, как ожидается, должны быть ясны.

Кроме того, эффект может быть только тогда, когда вся деятельность будет согласованной. Основные направления управления и средно-долгосрочные планы суммируют всё это. Следовательно, результаты настоящего проекта несут на себе важную роль направления различных мер и деятельности ГИТРК в направлении улучшения и укрепления вещательных услуг.

(2) Социальные и экономические эффекты

Целью настоящего плана является операционный план внутри ГИТРК, который, вероятно, имеет очень малое отношение к оценке прямых социальных и экономических эффектов. Однако когда ГИТРК сможет обнародовать основные направления деятельности и средне-долгосрочные операционные планы, ожидается, что зрители и слушатели (население) и заинтересованные органы ГИТРК, которые получают пользу от вещательных услуг, смогут углубить своё понимание вещательных услуг ГИТРК. Это очень необходимо для введения системы абонентной оплаты и взимания оплаты, что и предлагается Генеральным планом.

13.4.3 Проект финансового управления и бухгалтерской работы

(1) Вклад в улучшение и укрепление вещательных услуг

Укрепляются функции финансового и бухгалтерского управления, являющиеся важными элементами в системе управления деятельностью. В результате этого, повседневная деятельность будет направлена на эффективное достижение целей контролем со стороны финансового и бухгалтерского управления, а так как появится возможность своевременного

управления и анализа финансового состояния и рабочих показателей, можно будет реализовать необходимые меры, эффективно и экономично располагать ценные операционные средства, в результате чего реальной станет экономическая деятельность, пользующаяся высоким доверием.

(2) Социальные и экономические эффекты

Финансовое и бухгалтерское управление является внутренней функцией ГНТРК, так что оно не имеет характеристик для оценки социальных эффектов. Если очень стараться искать социальные оценки, наверное, можно сказать, что ГНТРК, оперирующая с усовершенствованной системой финансового управления и бухгалтерской обработки, может завоевать чувство доверия населения (зрителя и слушателя) к операциям ГНТРК.

13.5 Программа реагирования на мнения аудитории

13.5.1 Проект усовершенствования системы реагирования на мнения аудитории

(1) Вклад в улучшение и укрепление вещательных услуг

Настоящий проект создает первую стадию системы, чутко реагирующей на требования слушателей и зрителей. Лучший способ для того, чтобы телерадиостанция обрела доверие и поддержку слушателей и зрителей - деликатно отвечать на требования и мнения зрителей и слушателей, однако, система реагирования на мнения зрителей и слушатели в ГНТРК совсем недостаточная и с точки зрения организации и с точки зрения количества личного состава.

ГНТРК находится на стадии перехода финансовой системы от получения государственных субсидий на абонентную систему, а для содержания системы абонентной оплаты необходима поддержка зрителей и слушателей. С этой целью обязательно нужно организовать систему, верно отражающую требования зрителей и слушателей в вещании.

Однако, наверное, невозможно усовершенствовать всю систему за один раз, так как реагирование на мнения аудитории связано с целями деятельности, что требует большого времени на распределение людей и стабилизацию системы.

Настоящий проект усовершенствует первую часть новой системы. ГНТРК остается после этого задача усовершенствовать целую систему к 2000-ому году, целевому году завершения Генерального плана.

(2) Социальные и экономические эффекты

Настоящий проект является очень эффективным для усовершенствования вещательных услуг ГНТРК. Усовершенствование услуг ГНТРК сделает возможным снабжение разнообразной информацией, будет широко поддерживать усилия населения в деле строительства страны. Богатые и высококачественные вещательные услуги будут играть эффективную роль для повышения ВНП, качества жизни и уровня культуры.

13.6 Программа усовершенствования объектов и оборудования вещания

13.6.1 Проект срочного обновления устаревшего и морально старого оборудования

(1) Вклад в улучшение и укрепление вещательных услуг

В результате реализации срочного обновления устарелого и сталомодного оборудования, 100% из телевизионного и 70% из накопившегося радиийного устарелого и старомодного оборудования будет обновлено, что окажет следующий эффект.

1) Обновление оборудования старого телевизионного центра ГНТРК

- + Если будет осуществлено усовершенствование оборудования старого ТЦ, о котором говорится в пунктах 1)~3) раздела (2)11.6.1, что позволит осуществить унификацию всех функций на ТС, предполагаемые расходы на техническое обслуживание и эксплуатацию в третьем году после начала введения Генерального плана будут составлять одну треть от расходов при эксплуатации всего бывшего оборудования старого телевизионного центра без обновления. Это внесёт большой вклад для уменьшения расходов по эксплуатации ГНТРК.
- + Обновление старого телевизионного центра и унификация на ТЦ позволит работать эффективно. Если основу оборудования студии будет составлять техника, предназначенная, главным образом, для производства информационных программ, то даже при переходе на вещание в течение всего дня возможно будет готовить все дневные информационные программы в этой студии и оттуда же отправлять их в эфир. Кроме того, это может способствовать быстрому реагированию в случае необходимости для подготовки и передачи экстренных выпусков новостей и внесёт большой вклад в улучшение и укрепление программ новостей и информации, являющихся целью улучшения и укрепления всех вещательных

услуг.

- + Переход от 2-дюймовых ВКМ на 1/2-дюймовые сделает расходы на техническое обслуживание и эксплуатацию в 10 раз меньше, расходы на видеоплёнку в 20 раз меньше, что внесёт большой вклад в уменьшение расходов ГИТРК. Использование полудюймовой видеоленты гораздо проще, так как она меньше и является кассетной, кроме того, так как расходы на приобретение гораздо дешевле, освобождаются количественные пределы в сборе материалов и можно ожидать и качественное улучшение в передачах.

2) Обновление телекамер ГИТРК

- + Мы не могли подробно узнать о расходах на закупку трубок с переносом изображения, однако на основе данных полученных в вопросах и ответах на месте, предполагается, что в 1994-ом году используется 21 шт., что означает, что нужно для закупки 10,08 милл. иен. (100,8 тыс. ам. долл.), а в 1996-ом году нужны будут использовать 26 штук, для чего понадобится 12,48 милл. иен. (124.800 ам. долл.). При переходе на ЗПЗС камеры, не нужны будут расходы на приобретение трубок с переносом изображения, что сделает большой вклад в сокращении расходов ГИТРК. Кроме того, унифицируя основные части камеры, можно внести вклад в сокращение количества запасных блоков и повысит эффективность технического обслуживания и эксплуатации

3) Обновление оборудования для сбора материалов для новостей ГИТРК

- + Обновление оборудования повышает качество изображения и функции, так как совместимость новым оборудованием позволяет унифицировать запасные блоки, техническое обслуживание и эксплуатацию.

- 4) Обновление оборудования РЦ в ГИТРК
 - + Обновление улучшит функции, возможности и управляемость, а также уменьшит расходы на эксплуатацию и техническое обслуживание.

- 5) Обновление студии ОВС (120м²) в Ош
 - + Обновление оборудования студии ОВС в Ош, по расчётам, уменьшит расходы на техническое обслуживание и эксплуатацию по сравнению с нынешними расходами в 10 раз, что внесёт вклад в уменьшение расходов.
 - + Одновременно это улучшит функцию производства передач, качество изображения и звука, оперативность, которые делают возможным производство высококачественных программ. Так как Ош считается вторым по величине городом в Кыргызии и географически основным городом южной части страны, углубление взаимодействия с ОВС только укрепит программы ГИТРК.

13.6.2 Проект срочного усовершенствования оборудования для укрепления программ

(1) Вклад в улучшение и укрепление вещательных услуг

- 1) Оборудование, вносящее вклад в укрепление выпусков новостей и информационных программ ГИТРК
 - а) Обновление и поставка камеры ВВП (ВКМ в одном корпусе), оборудования для монтажных работ и малоразмерных трансляционных автомобилей превратят нынешние программы новостей и информации, большинство которых состоит из чтения дикторов, в программы с прямым изображением с мест событий, с видеорядом, собранным отдельными областными станциями. Всё это позволит передачу программ с самыми разнообразными кадрами. Это не только внесёт вклад в укрепление программ новостей и

информации, но и повысит интерес зрителей к новостям и уровень понимания содержания информации.

б) Усовершенствование систем приёма спутниковой связи и трансформации систем внесёт вклад в интернационализацию программ новостей и информации, так как в настоящий момент международные новости можно получать только от Останкино или российского телевидения, а с помощью прямого приёма спутника связи, можно будет самостоятельно выбирать новости из полученной через спутниковое вещание информации.

2) Усовершенствование студии для дублирования и наложения позволит дублировать на свой язык хорошие передачи, произведённые за границей для вещания. Этим путём можно передавать передачи гораздо дешевле, чем производя их самим, что уменьшит расходы на производство передач.

3) Усовершенствование оборудования для качественного улучшения программ, произведённых ГИТРК

а) Усовершенствование функции послепроизводственного производства внесёт вклад в производстве эффективной рекламы, производство разнообразных титров передач и производство легко понятного изображения для научных программ и т.д.

б) Усовершенствование телевизионной аппаратной комнаты обеспечит точное и аккуратное переключение программ в расширение видов, времени программ и при создании самостоятельного второго канала Кыргызского телевидения. Кроме того, разделением операции ВКМ на производство и отправление, и интегрированием операции отправления программ телевизионную аппаратную комнату можно будет

обеспечить эффективность эксплуатации.

с) Усовершенствование продлённой студии во взаимодействии телевизионной аппаратной комнатой обеспечит гладкий выпуск в эфир таких программ, как объявления, рамки в трансляционном вещании, чрезвычайный резерв при помехах. Кроме того, это позволит, чтобы студия производства программ и видеомонтажная комната могли самостоятельно концентрироваться на производстве программ.

д) Усовершенствование радиооборудование для трансляции программ, вместо кабелей со многими помехами, которые используются в настоящий момент, позволит передавать программы стабильно и легко переносить такие бедствия как землетрясения.

4) Введение компьютерной системы не только внесёт вклад в повышение эффективности управления финансами и оборудованием, но и в создание таких плодотворных планов, связанных с перспективами в будущем, как планы управления и планы строительства и т.д.

5) Усовершенствование обслуживающих машин для приёма обеспечит лучшие условия для приёма передачи для зрителей и слушателей, для окружающей среды, чтобы можно было лучше видеть, а также необходимо для введения абонентной системы и стабильной работы этой системы.

6) Усовершенствование оборудования радиооборудование для трансляции программ в четырёх ОВС кроме ошской и чуйской ликвидирует необходимость транспортировки лент в ГНТРК и позволит вести вещание в любой момент, что сделает большой вклад в укрепление программ SNBC. А для регионального вещания не нужно будет повторять вещание перевозки ленты на телеридиостанции в вершинах

гор или отдельные станции МС в городах, что укрепит региональное вещание.

7) Можно предположить укрепление системы производства и сбора материалов, повышение качества и количества региональных информационных программ Омского ОВК.

Глава 14
План реализации проектов

Глава 14 План реализации проектов

Основные черты плана реализации 9 проектов, о которых говорится в Главе 11 Генерального плана, указаны в рисунке 14-1.

Программа	Проект	1995 ГОД		1996 ГОД		1997 ГОД	1998 ГОД	1999 ГОД	2000 ГОД
		перв. полов.	втор. полов.	перв. полов.	втор. полов.				
I. Повышение качества вещания	1. Улучшение с-мы подготовки программ	Секции радиовещания							
		*Определение особенностей обоих каналов	*Развитие особенностей программ						
	Первая произв. секция		Вторая произв. секция		Третья произв. секция				
	*Увеличение числа программ		*Увеличение числа программ		*Увеличение числа программ		*Увеличение числа программ		
Первая режиссерско-исслед	2. Улучшение с-мы производства программ	*Расширение многоязычн. вещания		*Расширение многоязычн. вещания		*Учреждение многоязычн. канала			
		Первая режиссерско-исслед группа		Вторая режиссерско-исслед группа		Третья режиссерско-исслед группа			
		*Улучшение качества информ. передач		*Улучшение качества разв. лек. передач		*Улучшение качества образов. передач			
		Стажировки персонала за рубежом		Приглашение спец-ов		Подг-ка к введению			
II. Улучшение финансирования	3. Ввод с-мы абонентной платы	Сбор информации	Рассмотрение всех вопросов введения с-мы абонентной платы подготовка	Конкретизация плана введения с-мы абонентной платы	*Подг-ка к введению	Начало взимания платы...			
		*Внутр. исслед. за рубежом	*Оценка рез-ов исслед. абон. платы	*План системы взимания	*План методов взимания				
III. Улучшение Управления	4. Изучение вопросов работы Главной госвещ. комп. нии	Проведение семинаров							
		*Укрепление чувства принадлежности к ГТРК							
	Рассмотрение основных моментов		Порядок составления управл. планов						
	5. Составление планов управления	Оценка ситуации	Утвержд. планов						
*Исследование внешней ситуации		*Исслед. внутр. структуры ГТРК		*Выработка и утверждение основного курса		*Установление порядка утверждения планов			
Рассмотрение базовых моментов	*Создание учебных пособий		*Создание средне- и долгосрочных планов		*Создание краткосрочных планов управления				
	6. Контроль над фин. деятельностью бухгалтерией	Оценка ситуации	Детальное планирование	Пробное введение новой с-мы	Окончательное введение новой системы				
*Изучение информации с мест		*Изучение информации о работе внутр. подразделений		*Рассмотрение и утверждение основных внешних вопросов		*Рассмотрение и утверждение основных внутр. вопросов			
IV. Укрепление связи со зрителями	7. Укрепление с-мы связи со зрителями	Создание секций		Осущ с-мы на практике	Осущ с-мы на практике				
		*Создание с-мы		*Осущ 1-го этапа	*Осущ 2-го этапа	*Осущ 3-го этапа	Обновл. оборуд-ия		
V. Обновление вещательного оборудования	8. Срочное обновление оборудования			Обновление оборудования					
				*Видеомагн., камеры	*Оборудование телестудий		*Оборуд. МВК (ЕФР)		
	9. Срочные меры по улучшению системы вещания			Новый стандарт	Новый стандарт	Новый стандарт			
				*Оборудование по конечной доводке программы	*Видеомагн. камеры	*Оборуд. для звукокопирования	*Студийное оборуд.	*Для непрерывности вещания	*Малогаб. ПТС с обор

Глава 15
Рекомендации

Глава 15 - Рекомендации

15.1 Основные направления

На основе Генерального плана, подготовленного в настоящем исследовании для улучшения и укрепления вещательных услуг Кыргызской республики, передаём кыргызской стороне предложения для выполнения по нижеследующим пунктам:

- + Политика и законы для вещания
- + Составление программ
- + Формы управления
- + Финансовый источник
- + Оборудование
- + Проекты

15.2 Политика и законы для вещания

Кыргызской Республике необходимо на раннем периоде выработать общую политику вещания и установить основные законы для вещания.

В Кыргызской Республике в настоящий момент уже осуществляются вещательные услуги ГНТРК, частными телерадиостанциями и трансляцией иностранных телерадиостанций, и в будущем эти услуги обязательно приобретут характер мультимедии и многоканального вещания.

Для того чтобы суммировать эти разнообразные вещательные системы инициативно как суверенное государство и для развития вещательных услуг в соответствии с ситуацией в стране, необходимо выработать общую политику и основные законы на основе нынешнего состояния и будущих перспектив вещательной системы.

А для того чтобы реагировать на резкие изменения вещательной системы в мире, необходимо производить усовершенствование политики и законов.

В дополнение к этому, для ГНТРК, как для основной телерадиостанции Кыргызстана, в интересах международного развития проектов деятельности в будущем, желательно рассматривать возможность вступления в такие международные вещательные организации, как Азиатско-Тихоокеанский Вещательный Союз (АТВС).

15.3 Составление программ

Для выполнения таких задач в качестве основной теле-радиостанции, как изменение сознания народа в интересах демократизации, перехода на рыночную систему и развития государства Кыргызской Республики, а также укрепления взаимопонимания между разными национальностями внутри стране, необходимо усовершенствовать вещательные услуги.

Для этого нужно осуществлять такие вещательные услуги, отвечающие потребностям народа, как:

- + Поэтапно расширять объём вещания передач и к 2000 году обеспечить ежедневное 11-часовое вещание.
- + Начать и закрепить утреннее вещание.
- + Сделать акцент на усовершенствовании программ новостей.
- + Улучшить качество подготовки и производить привлекательные передачи.

В настоящее время вещания не хватает. Для выполнения задач ГНТРК, во первых, необходимо поэтапно расширять время вещания, дать зрителям почувствовать существование ГНТРК и получить их поддержку. Для этого, необходимо расширить время вещания до 11 часов в сутки к 2000 году, а затем стараться начать ежедневное 18-часовое вещание.

Одновременно с расширением времени вещания зрители хотят получать больше информации о событиях внутри Кыргызстана и за его границами. Для этого необходимо укреплять информационные передачи и программы новостей. Плюс к этому, необходимо ответить на широкие потребности зрителей, стараясь подготовить в общем виде сбалансированное изменение состава программ, включая такие программы, как разнообразные передачи для более узких, специализированных групп зрителей и здоровые развлекательные передачи для всех членов семьи. А чтобы ответить на потребности зрителей и реализовать привлекательное вещание, нужно улучшить способ исполнения. Через такое изменение состава программ, улучшение их содержания и способа подготовки можно будет обеспечить поддержку зрителей, а затем сделать вклад в создание системы абонентной платы за вещание, которая укрепит основы управления.

15.4 Формы управления

Для того чтобы ГНТРК, как основная общественная телерадиостанция Кыргызской Республики выполняла свои задачи без всяких препятствий, необходимо на раннем периоде начать заниматься работой по изменению формы управления, включая переход на систему общественного предприятия.

Перед ГНТРК стоит задача широко ответить на такую потребность, как изменение формы управления. В процессе проведения политики приватизации государственных предприятий и сокращения правительственных субсидий.

В качестве форм управления вещательными органами можно предложить три формы: государственное, общественное и частное, но, основываясь на функциях разных форм предприятий, так как ГНТРК имеет характер основной общественной телерадиостанции, можно сделать вывод о том, что самой оптимальной формой является общественная.

Однако в зависимости от соответствующих условий, таких как совершенствование законов в соответствии с изменением форм управления и введение и фиксирование системы абонентской платы за вещание, будет меняться содержание выбора формы предприятия и процедуры перехода на новую его форму.

В настоящем Генеральном плане 2000 год определён в качестве рубежа выполнения цели изменения формы управления, однако нужен будет сравнительно долгий срок для совершенствования соответствующих условий и понадобится начать работу по реформе ГНТРК на самом раннем периоде.

15.5 Источники доходов

ГНТРК, как общественной телерадиостанции Кыргызской Республики, необходимо укреплять свой финансовый источник для обеспечения содержания и улучшения вещательных услуг, а также желательно рассматривать и реализовывать обеспечение финансового источника, в том числе, и введение системы платы за вещание на самом раннем периоде.

ГНТРК из-за таких основных причин, как недостаток средств на деятельность и на инвестиции в оборудование, не в состоянии проводить вещательные услуги полностью, отвечая на потребности зрителей (народа), и ей необходимо искать и гарантировать финансовый источник, который полностью или частично заменит субсидии из государственного бюджета, которые являются основным финансовым источником в настоящий момент.

Для обеспечения финансового источника ГНТРК, нужно рассматривать такую возможность, чтобы зрители (народ), как получатели вещательных услуг, взяли эти расходы на себя, и в качестве самого оптимального решения предлагается введение системы платы за вещание. Однако так как плата за вещание требует прямой экономической нагрузки, ложащейся на зрителей, которые составляют население, вводить эту систему можно будет только тогда, когда будет достигнут широкий консенсус по данному вопросу. Очень важно рассматривать возможность гарантирования финансового источника, и, в том числе, продолжение получения субсидий из государственного бюджета при невозможности достижения консенсуса среди населения и при трудностях с доведением до его сознания идеи введения системы платы за вещание.

Что касается доходов от рекламного вещания, то принимая во внимание количество времени вещания нельзя ожидать, что оно превратится в главный финансовый источник. Доходы от рекламного вещания смогут стать, хотя и очень сильным финансовым подспорьем, но, всё-таки, вспомогательным финансовым источником.

15.6 Объекты и оборудование для вещания

ГНТРК вместе с МС, как поставители основных общественных вещательных услуг, должны снабжать зрителей высококачественными, содержательными вещательными программами, отвечающими на потребности народа на высококачественном стабильном уровне.

Для достижения этой цели необходимо произвести обновление морально и физически устаревшего оборудования, эффективно эксплуатировать усовершенствование оборудования для развития и создания новых программ и их модернизации.

15.6.1 Оборудование для подготовки программ

1) Для реализации программы усовершенствования вещательного оборудования, указанной в Главе 11, нужно создать план усовершенствования и рассмотреть конкретные планы мобилизации средств и т.д. на самом раннем этапе.

2) После 2000 года необходимо на самом раннем этапе рассмотреть и создать планы строительства для модернизации и обновления устаревшего оборудования в Телерадиоцентре для начала реализации вещания в течение целого дня и снабжения новыми вещательными услугами на основе полного понимания тенденций вещания о всём мире.

15.6.2 Оборудование для трансляции и передачи программ

Оборудование для трансляции и передачи программ при ТВРП имеет крупномасштабную сеть по всей стране. Большая часть этого оборудования устарела больше, чем вещательное оборудование в ГНТРК.

Для эффективного поддержания снабжения высококачественными и стабильными вещательными волнами, необходимо не только простое обновление устаревшего оборудования, но и модернизация оборудования, охватывающего всю систему трансляции и передачи программ.

В этой ситуации необходимо полностью уяснить тенденции мира, производить рассмотрение, принимая во внимание особенности Кыргызстана, уверенно проводить реализацию на

основе создания долгосрочного плана на период, превышающий 10 лет, и краткосрочного план на период 2~3 лет с помощью организации, например, комитетов.

15.7 Проекты

Предлагаем немедленно начать заниматься и активно привести в движение проекты, указанные в пункте 9, в Главе 11.

Как сказано ранее, эти проекты сосредоточены на важных пунктах, которые требуют неотложного внимания, не дожидаясь 2000 года.

Это означает, что эти проекты станут ядром в реализации Генерального плана и продвижение этих проектов непосредственно повлияет на реализацию Генерального плана.

Немедленное начало реализации проектов станет движущей силой для гладкой реализации Генерального плана.

При реализации проектов желательно проявлять особую осторожность, когда существует необходимость получения финансовой поддержки или направления специалистов зарубежными странами.

JICA