

鉱工業計画調査部
(開発協力事業)

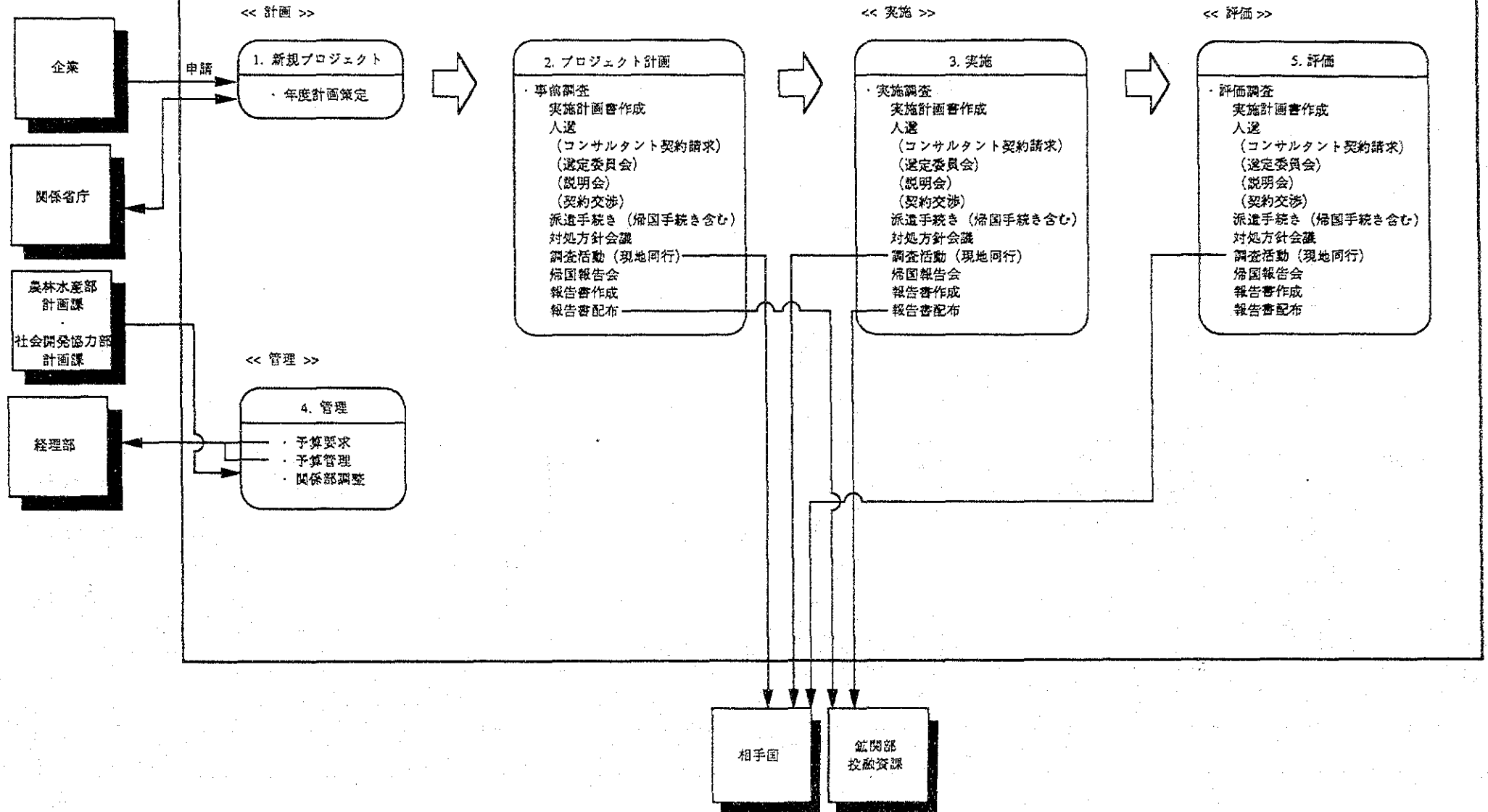

主要機能一覧

[鉱工業計画調査部]

主要機能名		主要機能の内容	システム化の有無	業務量	備考	
1. 新規プロジェクト選定	年度計画策定	鉱工業計画調査部が外務省開発協力課及び通商産業省技術協力課と新規案件を検討し選定する機能	無	M		
2. プロジェクト計画調査 (プロファイ)	プロジェクト調査選定確認	鉱工業計画調査部が、優良プロジェクトを発掘するために調査する機能	無	M		
	実施計画書作成	鉱工業計画調査部が、調査を立案し、通商産業省に提出する実施計画を作成する機能	無	M		
	人選	鉱工業計画調査部が、調査団長及び団員を、調査目的遂行のため人選する機能	無	M		
	(コンサルタント契約請求)	鉱工業計画調査部が、調達部に対し調査目的遂行のため、コンサルタントの選定を依頼する機能	無	(M)		
	(選定委員会)	鉱工業計画調査部が、調達部とともにコンサルタントの選定基準を設け、それにより選定する機能	無	(M)		
	(説明会)	鉱工業計画調査部が、調達部とともにコンサルタントに対し案件の内容について説明する機能	無	(M)		
	(契約交渉)	鉱工業計画調査部が、調達部とともにコンサルタントに対し契約の交渉をする機能	無	(M)		
	細目書作成	鉱工業計画調査部が、細目書を通商産業省に提出する書類を作成する機能	無	M		
	派遣手続き	鉱工業計画調査部が、(外務省、関係省庁、所属先、JICA 経理部、旅行代理店等へ) 調査団を派遣するため、諸手続きを行う機能	一部有	H		
	対処方針会議	鉱工業計画調査部が、調査団員、関係省庁へ調査方針の合意を得るため、対処方針案を作成し協議する機能	無	M		
	調査活動	鉱工業計画調査部が、先方実施機関と JICA 案件にふさわしい案件について協議し、関連資料の収集を行う機能	無	M		
	帰国報告会	鉱工業計画調査部が、国内関係者に先方実施機関と協議した内容等について帰国報告を行い今後の方針を検討する機能	無	M		
	報告書作成	鉱工業計画調査部が、プロファイ調査団で得た調査結果や情報等を報告書として取纏める機能	無	M		
	報告書配布	鉱工業計画調査部が、報告書を関係機関に配布する機能	無	M		
	プロジェクト形成調査 (プロ形)	プロジェクト形成調査	鉱工業計画調査部が、優良プロジェクトを形成するために調査する機能	無	M	
		実施計画書作成	鉱工業計画調査部が、調査を立案し、通商産業省に提出する実施計画を作成する機能	無	M	
		T/R 案作成	鉱工業計画調査部が、T/R 案を、先方実施機関との協議の進捗を容易にするため作成する機能	無	H	
		人選	鉱工業計画調査部が、調査団長及び団員を、調査目的遂行のため人選する機能	無	M	
		(コンサルタント契約請求)	鉱工業計画調査部が、調達部に対し調査目的遂行のためコンサルタントの選定を依頼する機能	無	(M)	
	(選定委員会)	鉱工業計画調査部が、調達部とともにコンサルタントの選定基準を設け、それにより選定する機能	無	(M)		

主要機能名	主要機能の内容	システム化の有無	業務量	備考	
2. プロジェクト計画	(説明会)	鉱工業計画調査部が、調達部とともにコンサルタントに対し案件の内容について説明する機能	無	(M)	
	(契約交渉)	鉱工業計画調査部が、調達部とともにコンサルタントに対し契約の交渉をする機能	無	(M)	
	細目書作成	鉱工業計画調査部が、細目書を通商産業省に提出する書類を作成する機能	無	M	
	派遣手続き	鉱工業計画調査部が、(外務省、関係省庁、所属先、JICA 経理部、旅行代理店等へ) 調査団を派遣するため、諸手続きを行う機能	一部有	H	
	対処方針会議	鉱工業計画調査部が、調査団員・関係省庁へ、調査方針の合意を得るため、対処方針案を作成し、協議する機能	無	M	
	調査活動	鉱工業計画調査部が、先方実施機関と JICA 案件にふさわしい案件の T/R について協議し、関連資料の収集を行う機能	無	M	
	帰国報告会	鉱工業計画調査部が、国内関係者に、先方実施機関と協議した内容等について、帰国報告を行い今後の方針を検討する機能	無	M	
	報告書作成	鉱工業計画調査部が、プロファイ調査団で得た調査結果や情報等を、報告書として取纏める機能	無	M	
	報告書配布	鉱工業計画調査部が、報告書を関係機関に配布する機能	無	M	
	事前調査団	鉱工業計画調査部が、スコープ オブ ワークを締結するために調査する機能	無	H	
	調査概念の設計	鉱工業計画調査部が、調査の実施にあたり基本的考え方、手法、手順等の概念を設計する機能	無	H	
	実施計画書作成	鉱工業計画調査部が、調査を立案し、通商産業省に提出する実施計画書を作成する機能	無	M	
	S/W 案作成	鉱工業計画調査部が、S/W 案を、先方実施機関との締結を目的に、作成する機能	無	H	
	ミニッツ案作成	鉱工業計画調査部が、協議議事録案(ミニッツ案)を、先方実施機関との協議の進捗を容易にするため、作成する機能	無	M	
	人選	鉱工業計画調査部が、調査団長及び団員を、調査目的遂行のため、人選する機能	無	M	
	(コンサルタント 契約請求)	鉱工業計画調査部が、調査部に対し調査目的遂行のため、業務指示書及び仕様書を作成しコンサルタントの選定を依頼する機能	無	(M)	
	(選定委員会)	鉱工業計画調査部が、調達部とともにコンサルタントの選定基準を設け、それにより選定する機能	無	(M)	
	(説明会)	鉱工業計画調査部が、調達部とともにコンサルタントに対し案件の内容について説明する機能	無	(M)	
	(契約交渉)	鉱工業計画調査部が、調達部とともにコンサルタントに対し契約の交渉をする機能	無	(M)	
細目書作成	鉱工業計画調査部が、細目書を通商産業省に提出する書類を作成する機能	無	M		

主要機能名		主要機能の内容	システム化の有無	業務量	備考	
2. プロジェクト計画	派遣手続き	鉱工業計画調査部が、(外務省、JICA 事務所、関係省庁、所属先、JICA 経理部、旅行代理店等)へ、調査団を派遣するため、諸手続きを行う機能	一部有	H		
	対処方針会議	鉱工業計画調査部が、調査団員、関係省庁に対し、調査方針を説明し、承認を得る機能	無	M		
	対処方針会議 用資料作成	鉱工業計画調査部が、調査にあたり最終的調査方針案を取り纏める機能	無	M		
	調査活動	鉱工業計画調査部が、先方実施機関と今後の協力の内容・枠組、負担事項等を取り決める S/W や M/M を締結し、関連資料の収集を行う機能	無	H		
	帰国報告会	鉱工業計画課が、国内関係者に、先方実施機関と締結した S/W, M/M 等について、帰国報告会を行う機能	無	M		
	報告書作成	鉱工業計画調査部が、事前調査団で得た調査結果や情報等を、報告書として取纏める機能	無	M		
	報告書配布	鉱工業計画調査部が、報告書を関係機関に配布する機能	無	L		
	基礎資源調査	鉱工業計画調査部が、金属鉱業事業団に調査業務を委託し監理する機能	無	M		
	契約	鉱工業計画調査部が、金属鉱業事業団に調査業務を委託する契約を行う機能	無	M		
	支出予算実施計画	鉱工業計画調査部が、調査実施予算を経理部に提出する書類を作成する機能	無	H		
	S/W 案作成	鉱工業計画調査部が、金属鉱業事業団の作成した S/W 案等を検討する機能	無	M		
	ミニッツ案作成	鉱工業計画調査部が、金属鉱業事業団の作成した M/M 案等を検討する機能	無	M		
	人選	鉱工業計画調査部が、一部団員を、調査目的遂行のため、人選する機能	無	M		
	派遣手続き	鉱工業計画調査部が、(外務省、関係省庁、所属先、JICA 経理部、旅行代理店等へ) 調査団を派遣するため、諸手続きを行う機能	一部有	H		
	対処方針会議	鉱工業計画調査部が、金属鉱業事業団とともに調査団員、関係省庁へ、調査方針の合意を得るため、対処方針を作成し、協議する機能	無	M		
	調査活動	鉱工業計画調査部が、金属鉱業事業団とともに先方実施機関と今後の協力の内容・枠組、負担事項等を取り決める S/W や M/M を締結し、関連資料の収集を行う機能	無	M		
	帰国報告会	鉱工業計画調査部が、金属鉱業事業団とともに国内関係者に、先方実施機関と締結した S/W, M/M 等について、帰国報告を行う機能	無	M		
	本格調査	派遣手続き	鉱工業計画調査部が、(外務省、関係省庁、所属先、JICA 経理部、旅行代理店等へ) 調査団を派遣するため、諸手続きを行う機能	一部有	H	
	報告書配布	鉱工業計画調査部が、報告書を関係機関に配布する機能	無	M		

主要機能名	主要機能の内容	システム化の有無	業務量	備考
3. 本格調査	鉦工業計画調査部が、案件実施のためコンサルタントを選定し調査業務を実施させる機能	無	H	
コンサルタント選定	鉦工業計画調査部が、案件実施のコンサルタントを選定する機能	無	H	
調査概念再構築	事前調査の結果を受けて調査の概念設計を再検討する機能	無	H	
実施計画書作成	鉦工業計画調査部が、実施計画書を通商産業省に提出する書類を作成する機能	無	M	
細目書作成	鉦工業計画調査部が、細目書を通商産業省に提出する書類を作成する機能	無	H	
契約請求	鉦工業計画調査部が、調達部に対し調査目的遂行のため、コンサルタントの選定を依頼する機能	無	M	
選定委員会	鉦工業計画調査部が、調達部とともにコンサルタントの選定基準を設け、それにより選定する機能	無	H	
説明会	鉦工業計画調査部が、調達部とともにコンサルタントに対し案件の内容について説明する機能	無	M	
契約交渉	鉦工業計画調査部が、調達部とともにコンサルタントに対し契約の交渉をする機能	無	M	
調査団派遣	鉦工業計画調査部が、選定したコンサルタントを派遣する機能	無	M	
派遣前打ち合わせ	鉦工業計画調査部が、コンサルタントにインセプション・レポートを作成させ調査方針に対し助言を与える機能	無	M	
派遣手続き	鉦工業計画調査部が、(外務省、関係省庁、コンサルタント、JICA 経理部、旅行代理店等へ)調査団を派遣するため、諸手続きを行う機能	有	H	
調査監理	鉦工業計画調査部が、コンサルタントの調査内容を監理する機能	無	H	
業務監理	鉦工業計画調査部が、コンサルタントより月報を提出させ必要に応じ助言・指導を行なう機能	無	M	
調査活動	鉦工業計画調査部が、先方実施機関やコンサルタントと今迄の協力や今後の協力について協議する調査団を派遣する機能	無	M	
帰国報告	鉦工業計画調査部が、現地調査終了後のコンサルタントより報告を受け今後の方針を検討し、必要に応じ助言・指導する機能	無	M	
中間報告	鉦工業計画調査部が、関係官庁とコンサルタントより中間報告を受け今後の協力について協議する機能	無	M	
報告書作成指導	鉦工業計画調査部が、コンサルタントの作成する報告書を検討し必要に応じ助言・指導する機能	無	M	
ドラフト報告書作成指導	鉦工業計画調査部が、コンサルタントの作成するドラフト報告書を検討し必要に応じ助言・指導する機能	無	H	
ドラフト報告会議	鉦工業計画調査部が、コンサルタントの作成するドラフト報告書を検討するために各省会議を開催する機能	無	M	

主要機能名		主要機能の内容	システム化の有無	業務量	備考
3. 本格調査	コンサルタント評価	鉱工業計画調査部が、在外事務所とともにコンサルタントの業務内容について評価する機能	無	L	
	報告書承認・送付	鉱工業計画調査部が、コンサルタントの作成する報告書を承認し、要請国に送付する機能	無	L	
	報告書配布	鉱工業計画調査部が、報告書を関係機関に配布する機能	無	L	
	機材供与	鉱工業計画調査部が、調査実施に必要な機材を調達し供与する機能	無	M	
	要請取り付け	鉱工業計画調査部が、要請書、(A4 フォーム)を、機材を供与するため、在外公館・在外事務所を通じて取りつける機能	無	M	
	細目書作成	鉱工業計画調査部が、細目書を通商産業省に提出する書類を作成する機能	無	H	
	購送請求書作成	鉱工業計画調査部が、JICA 調達部機材課へ、要請された数量、仕様の機材を的確に調達するため、購送請求書を作成し提出する機能	無	M	
	輸送スケジュール通報	鉱工業計画調査部が、機材の輸送スケジュールを、現地で機材の通関、輸送を円滑に行う準備のため、在外事務所に通報する機能	無	M	
	クレーム処理	鉱工業計画調査部が、供与済機材のクレームについて関係者と対処する機能	無	M	
	研修員受け入れ	鉱工業計画調査部が、研修事業部を、研修員を効果的、効率的に受け入れるため、受入先の確保・研修内容の調整等により支援する機能	無	M	
4. フォローアップ調査	鉱工業計画調査部が、既往調査案件の状況を把握する機能	無	M		
国内調査		鉱工業計画調査部が、既往調査案件の状況を把握するためにコンサルタントにフォローアップ調査を実施させる機能	無	M	
	実施計画書作成	鉱工業計画調査部が、実施計画書を通商産業省に提出する書類を作成する機能	無	M	
	細目書作成	鉱工業計画調査部が、細目書を通商産業省に提出する書類を作成する機能	無	M	
	契約請求	鉱工業計画調査部が、調達部に対し調査目的遂行のため、コンサルタントの選定を依頼する機能	無	M	
	選定委員会	鉱工業計画調査部が、調達部とともにコンサルタントの選定基準を設け、それにより選定する機能	無	M	
	説明会	鉱工業計画調査部が、調達部とともにコンサルタントに対し案件の内容について説明する機能	無	L	
	契約交渉	鉱工業計画調査部が、調達部とともにコンサルタントに対し契約の交渉をする機能	無	M	
	報告書作成	鉱工業計画調査部が、コンサルタントが作成した報告書を検討し印刷製本する機能	無	M	
	フォローアップ調査団派遣	鉱工業計画調査部が、既往調査案件の状況を把握するために調査団を派遣する機能	無	M	
派遣手続き	鉱工業計画調査部が、(外務省、関係省庁、コンサルタント、JICA 経理部、旅行代理店等)へ、調査団を派遣するため、諸手続きを行う機能	有	M		

主要機能名		主要機能の内容	システム化の有無	業務量	備考
	対処方針会議	鉱工業計画調査部が、調査団員、関係省庁へ、調査方針の合意を得るため、対処方針案を作成し、協議する機能	無	M	
	調査活動	鉱工業計画調査部が、既往 JICA 案件の現状について先方政府より事情聴取を行ったり、現地調査をして、調査後の状況を把握する機能	無	M	
	帰国報告会	鉱工業計画調査部が、国内関係者に、先方実施機関と協議した内容等について、帰国報告を行い今後の方針を検討する機能	無	M	
	報告書作成	鉱工業計画調査部が、プロファイ調査団で得た調査結果や情報等を、報告書として取纏める機能	無	M	
	報告書配布	鉱工業計画調査部が、報告書を関係機関に配布する機能	無	L	
5. アフター・ケア調査		鉱工業計画調査部が、既往調査案件のレビュー調査を実施する機能	無	M	
	実施計画書作成	鉱工業計画調査部が、実施計画書を通商産業省に提出する書類を作成する機能	無	M	
	細目書作成	鉱工業計画調査部が、細目書を通商産業省に提出する書類を作成する機能	無	M	
	契約請求	鉱工業計画調査部が、調達部に対し調査目的遂行のため、コンサルタントの選定を依頼する機能	無	M	
	選定委員会	鉱工業計画調査部が、調達部とともにコンサルタントの選定基準を設け、それにより選定する機能	無	M	
	説明会	鉱工業計画調査部が、調達部とともにコンサルタントに対し案件の内容について説明する機能	無	M	
	契約交渉	鉱工業計画調査部が、調達部とともにコンサルタントに対し契約の交渉をする機能	無	M	
	派遣手続き	鉱工業計画調査部が、(外務省、関係省庁、コンサルタント、JICA 経理部、旅行代理店等へ) 調査団を派遣するため、諸手続きを行う機能	有	M	
	対処方針会議	鉱工業計画調査部が、調査団員、関係省庁へ、調査方針の合意を得るため、対処方針案を作成し、協議する機能	無	M	
	調査活動	鉱工業計画調査部が、先方実施機関と調査案件を協議し、関連資料の収集を行う機能	無	M	
	帰国報告会	鉱工業計画調査部が、国内関係者に、先方実施機関と協議した内容等について、帰国報告を行い今後の方針を検討する	無	M	
	報告書作成	鉱工業計画調査部が、アフター・ケア調査団で得た調査結果や情報等を、報告書として取纏める機能	無	M	
報告書配布	鉱工業計画調査部が、報告書を関係機関に配布する機能	無	L		

主要情報名		主要構成項目	システム化の有無	備考
1. 要請情報	案件要請情報	プロジェクト要請書、在外公館作成要望調査書 在外公館・在外事務所よりの関連情報 関係各省、団体、コンサルタント、商社からの情報。プロファイ調査団の結果。	無	
	実施要請情報	正式要請書、要請機材リスト	無	
2. 相手国情報	当該国情報	JICA 関連レポート、国家開発計画、世界銀行レポート、IMF レポート、OECD レポート、EIU カントリーレポート、アジア研レポート、IDCJ レポート、JETRO レポート・エース、OECF レポート、日経データ・ベース、輸銀レポート、関係公共団体のレポート、関係国際機関のレポート、ファクト・シート、専門家レポート、外務省作成資料、JICA 国別援助研究レポート、在外事務所、在京大使館、市販刊行図書の各種情報	無	
	分野情報	JICA 関連レポート、国家開発計画（セクター別）、当該国における類似案件レポート、世界銀行レポート、OECD レポート、アジア研レポート、IDCJ レポート、JETRO レポート・エース、OECF レポート、日経データ・ベース、輸銀レポート、関係公共団体のレポート、関係国際機関のレポート、ファクト・シート、専門家レポート、在外事務所よりの各種情報、研修員のカントリーレポート、JICA 分野別研究レポート	無	
	相手国行政機関情報	援助担当省庁別所管事項・組織図	無	
3. 分野別情報	コンサルタント情報	コンサルタント登録簿、関係公共団体・各種業界団体名簿	無	
	専門分野情報	通産省、環境庁、JETRO、金属資源開発事業団、関係公共団体、各種業界団体及び民間企業発行パンフレット、便覧、資料、年鑑、専門家レポート、学会誌、市販刊行専門家、現行法規総覧	無	
4. 内部人材情報		専門員名簿、エキスパート、帰国隊員名簿	無	
5. 機材情報		購送請求書 機器カタログ 機材マニュアル (和文・英文) 輸送スケジュール 供与機材実績リスト	無	
6. 計画策定情報		調査概念、実施計画書 (プロファイ、プロ形、予備、事前、本格) 上記調査団報告書	無	
7. 評価情報		フォローアップ調査報告書	無	
8. 認可予算情報		概算要求書・説明資料 認可予算 事業計画・資金計画・収入計画 収入支出予算明細書	無	
9. 実行予算情報		予算実行計画書 繰り越し申請書	有	

主要情報名	主要構成項目	システム化の有無	備考
10. 会計情報	財務諸表 会計検査受検資料 実施計画書 細目書 支出負担行為書 支出依頼書	有	
11. 手続き書類情報	調査団派遣手続き各種書類（推薦依頼書・受け入れ確認書 等）	有	
12. ドラフト情報	T・R案、S/W案、各種ミニッツ案	無	
13. 対外資料情報	外務省等よりの依頼に基づく各種作成資料	無	
14. 研修情報	研修員のファイナルレポート	無	
15. 業務監理情報	月報 事務連絡 在外事務所よりの業務交信	無	
16. プロジェクト実施機関情報	実施機関組織図 実施機関年次報告書 カウンターパートリスト 実施機関予算状況	無	
17. 実績情報	調査団派遣実績 機材供与実績 研修員受け入れ実績	一部有	
18. 統計情報	事業団年報資料 フォローアップ調査団報告書	無	
19. 調査情報	各種報告書（プロファイ、プロ形、予備、事前、インセプション、インテリム）帰国報告資料	無	
20. 契約情報	業務指示書、仕様書、契約書	無	

機能・情報マトリックス

[鉱工業計画調査部]

主要機能	主要情報	要請情報	相手国情報		分野別情報		内部人材情報	機材情報	計画策定情報	評価情報	認可予算情報	実行予算情報	会計情報	手続き書類情報	対外資料情報	研修情報	プロジェクト実施機関情報	実績情報	統計情報	業務監理情報	調査情報	契約情報
		案件要請情報	実施要請情報	当該国情報	分野情報	相手国行政機関情報	コンサルタント情報	専門分野情報														
1. プロジェクト選定	年度計画策定	u	u	u	u	u	u		c												u	
2. プロジェクト計画	プロジェクト選定確認調査団派遣 (プロファイ)																					
		実施計画書作成	u	u	u	u	u	u		c		u						c	c			
		細目書作成	u	u	u	u	u	u	u	c			c	c				c	c			
		人選						u	uc						c							
		(コンサルタント契約請求)																				
		(選定委員会)																				
		(説明会)																				
		(契約交渉)																				
		派遣手続き												c	uc							
		対処方針会議	u	u	u	u	u	u	u													
		調査活動	u	u	uc	uc	uc	u	uc		c							u	c	c		
		帰国報告会																				
		報告書作成			uc	uc					c											
		プロジェクト形成調査団派遣 (プロ形)																				
		実施計画書作成	u	u	u	u	u	u	u		c		u						c	c		
	細目書作成	u	u	u	u	u	u	u		c			c	c				c	c			
	T/R案作成																					
	人選							u	uc					c								
	(コンサルタント契約請求)																					
	(選定委員会)																					

主要情報		要請情報	相手国情報		分野別情報		内部人材情報	機材情報	計画策定情報	評価情報	認可予算情報	実行予算情報	会計情報	手続き書類情報	ドラフト情報	対外資料情報	研修情報	プロジェクト実施機関情報	実績情報	統計情報	業務監理情報	調査情報	契約情報		
		案件要請情報	実施要請情報	当該国情報	分野情報	相手国行政機関情報																		専門分野情報	コンサルタント情報
2. プロジェクト計画	対処方針会議用資料作成	u							u							c						u			
	対処方針会議	u							u							c						u			
	調査活動	u	u	u	u	u	u	u	uc	u					u	c						uc			
	帰国報告会			c	c	c			c	c												c			
	報告書作成										c	c	c	c								c			
	報告書配付																					c			
	基礎資源調査	契約（金属工業事業団）								uc													uc		
		支出予算実施計画								c		c	c	c	c										
		S/W 案作成								c						c									
		ミニッツ作成								c						c									
		人選									u					c									
		派遣手続き											c	c	c	c									
		対処方針会議		u							u												c		
		調査活動	u	u	u	u	u	u	u	u	uc	u					u	c							
	本格調査	帰国報告会			c	c	c			c	c												c		
派遣手続き											c	c	c	c											
	報告書配付																					c			

主要機能

主要情報

主要機能	主要情報	要請情報	相手国情報	分野別情報	内部人材情報	機材情報	計画策定情報	評価情報	認可予算情報	実行予算情報	会計情報	手続き書類情報	ドラフト情報	対外資料情報	研修情報	プロジェクト実施機関情報	実績情報	統計情報	業務監理情報	調査情報	契約情報
		案件要請情報	実施要請情報	当該国情報	相手国行政機関情報	分野情報	相手国行政機関情報	専門分野情報	コンサルト情報												

3. 実施本格調査	コンサルト選定	調査概念再構築	u	u	u	u	u	u	u	u	c	c									u		
		実施計画書作成	u	u	u	u	u	u				uc	c									u	c
		契約請求		u	u	u			u	u			c	c	c	c						u	uc
		選定委員会						u				u										u	uc
		説明会		u	u	u	u		u	u	u	u										u	uc
		契約交渉			u	u			u		u	u		c	c	c	c						uc
		細目書作成										u		c	c	c	c			c			c
	調査団派遣	派遣前打ち合わせ		u	u	u			u			u		u	c	c						u	u
		派遣手続き										u		u	c	c			c				
	調査監理	業務監理			c	c					u					c	c	c		uc	c	u	
		調査活動		u	uc	uc	c		u		c	u			c			c		uc			
		帰国報告指導			c	c						u								uc	c	u	
		中間報告指導			c	c						u			c					uc	c	u	
		報告書作成指導			c	c						u								uc	c	u	
		ドラフト報告書作成指導			c	c			c			u								uc	u		
		ドラフト報告会議				c	c					u								uc			
		コンサルト評価						c				u									u	u	u
		報告書承認・送付			c	c	c		c			u		c	c	c	c				u	u	u
報告書配布													c	c	c				c	c			

主要機能	主要情報	要請情報	相手国情報		分野別情報		内部人材情報	機材情報	計画策定情報	評価情報	認可予算情報	実行予算情報	会計情報	手続き書類情報	ドキュメント情報	対外資料情報	研修情報	プロジェクト実施機関情報	実績情報	統計情報	業務監理情報	調査情報	契約情報		
		案件要請情報	実施要請情報	当該国情報	分野情報	相手国行政機関情報																		専門分野情報	コンサルタント情報
3. 実施本格調査	機材供与	要請取り付け																						c	
		見積書作成							u	c			c	c											c
		購送請求書作成							u	c			c	c											c
		細目書作成							u	c															c
		輸送スケジュール通報											c	c											c
		クレーム処理								uc													u	u	
	研修員受け入れ																	c		c					
4. フォローアップ	フォローアップ調査	実施計画書作成	u	u	u	u	u	u	u															c	
		(契約請求)			u	u	u	u	u				c	c	c	c									c
		(選定委員会)																							c
		(説明会)																							uc
		(契約交渉)																							uc
		細目書作成								u			c	c	c	c									c
報告書作成											c	c	c	c									c		

主要機能		主要情報		要請情報	相手国情報		分野別情報		内部人材情報	機材情報	計画策定情報	評価情報	認可予算情報	実行予算情報	会計情報	手続き書類情報	ドラフト情報	対外資料情報	研修情報	プロジェクト実施機関情報	実績情報	統計情報	業務監理情報	調査情報	契約情報		
		案件要請情報	実施要請情報	当数国情報	分野情報	相手国行政機関情報	コンサルタント情報	専門分野情報																			
4. フォローアップ	フォローアップ調査派遣	派遣手続き									u		c	c	c	c											
		対処方針会議									u							c									
		調査活動	u	u	u	u	u		u																c		
		帰国報告会																							u		
		報告書作成													c	c	c	c							uc		
		報告書配布																	c				c		c		
5. アフター・ケア		実施計画書作成	u	u	u	u	u	u	u	u	c																
		(契約請求)			u	u	u	u	u					c	c	c	c								c		
		(選定委員会)																							c		
		(説明会)																							uc		
		(契約交渉)																							uc		
		細目書作成										u		c	c	c	c									c	
派遣手続き											u		c	c	c	c											

主要機能一覧

[鉱工業計画調査部/開発協力]

主要機能名	主要機能の内容	システム化の有無	業務量	備考
1. 新規プロジェクト選定	年度計画策定 本邦関連企業から収集した新規案件情報の内容を検討、取り纏め、外務省開発協力課及び通商産業省技術協力課等と協議の上、採択案件を選定する機能	無	H	
2. プロジェクト計画	事前調査 対象プロジェクトを概定し、関連情報を収集する機能	無	H	
	実施計画書作成 調査の実施計画書を作成する機能	無	M	
	人選 調査団員を、調査目的遂行のため、人選する機能	無	M	
	(コンサルタント契約請求) 調達部に対し、調査業務を一部委託するため、コンサルタントの選定を請求する機能	無	M	
	(選定委員会) 調達部とともにコンサルタント選定委員会を開催する機能	無	L	
	(説明会) 調達部とともにコンサルタントに対し、案件の内容について説明する機能	無	L	
	(契約交渉) 調達部とともにコンサルタントに対し、契約の交渉をする機能	無	L	
	派遣手続き (帰国手続含む) 調査団を派遣するため、公文書作成、調査日程作成、経理処理等の諸手続きを行う機能	一部有	H	
	対処方針会議 調査方針を検討するため、方針案を作成し、関係省庁と協議する機能	無	M	
	調査活動 (現地同行) 対象プロジェクトについて先方実施機関等と協議し、現地踏査、関連資料の収集等を行う機能	無	H	
	帰国報告会 国内関係者に、調査結果等について報告を行い、今後の方針等を検討する機能	無	M	
	報告書作成 調査結果を報告書として取り纏める機能	無	H	
	報告書配布 報告書を関係機関に配布する機能	無	L	
3. 実施	実施調査 対象プロジェクトの実施計画、開発計画を策定する機能	無	H	
	実施計画書作成 調査の実施計画書を作成する機能	無	M	
	人選 調査団員を、調査目的遂行のため、人選する機能	無	M	
	(コンサルタント契約請求) 調達部に対し、調査業務を一部委託するため、コンサルタントの選定を請求する機能	無	M	
	(選定委員会) 調達部とともにコンサルタント選定委員会を開催する機能	無	L	
	(説明会) 調達部とともにコンサルタントに対し、案件の内容について説明する機能	無	L	
	(契約交渉) 調達部とともにコンサルタントに対し、契約の交渉をする機能	無	L	
	派遣手続き (帰国手続含む) 調査団を派遣するため、公文書作成、調査日程作成、経理処理等の諸手続きを行う機能	一部有	H	
対処方針会議 調査方針を検討するため、方針案を作成し、関係省庁と協議する機能	無	M		

主要機能名		主要機能の内容	システム化の有無	業務量	備考
3. 実施	調査活動 (現地同行)	対象プロジェクトについて先方実施機関等と協議し、現地踏査、関連資料の収集等を行う機能	無	H	
	帰国報告会	国内関係者に、調査結果等について報告を行い、今後の方針等を検討する機能	無	M	
	報告書作成	調査結果を報告書として取り纏める機能	無	H	
	報告書配布	報告書を関係機関に配布する機能	無	L	
4. 管理	予算要求	開発協力事業費に関する翌年度予算獲得のための説明資料を作成する機能	無	H	
	予算管理	当該年度予算の支出状況を管理するため、実施計画書、支出負担行為書等をチェックし、予算管理システムによる電算入力処理する機能	一部有	H	
	関係部調整	開発協力事業費は、鉱工業計画調査部のほか農林業計画調査部、社会開発協力部及び鉱工業開発協力部等にまたがる予算であるため、予算要求及び管理にはこれら関係部全体を調整する機能	無	M	
5. 評価	評価調査	プロジェクトの成果を調査し、後続案件にその結果を反映する機能			
	実施計画書作成	調査の実施計画書を作成する機能	無	M	
	人選	調査団員を、調査目的遂行のため、人選する機能	無	M	
	(コンサルト契約請求)	調達部に対し、調査業務を一部委託するため、コンサルタントの選定を請求する機能	無	M	
	(選定委員会)	調達部とともにコンサルタント選定委員会を開催する機能	無	L	
	(説明会)	調達部とともにコンサルタントに対し、案件の内容について説明する機能	無	L	
	(契約交渉)	調達部とともにコンサルタントに対し、契約の交渉をする機能	無	L	
	派遣手続き (帰国手続含む)	調査団を派遣するため、公文書作成、調査日程作成、経理処理等の諸手続きを行う機能	一部有	H	
	対処方針会議	調査方針を検討するため、方針案を作成し、関係省庁と協議する機能	無	M	
	調査活動 (現地同行)	対象プロジェクトについて先方実施機関等と協議し、現地踏査、関連資料の収集等を行う機能	無	H	
	帰国報告会	国内関係者に、調査結果等について報告を行い、今後の方針等を検討する機能	無	M	
	報告書作成	調査結果を報告書として取り纏める機能	無	H	
報告書配布	報告書を関係機関に配布する機能	無	M		

主要情報一覧

[鉱工業計画調査部/開発協力]

主要情報名		主要構成項目	システム化の有無	備考
1. 要請情報	案件要請情報	調査要請書、企業よりの関連情報	無	
	実施要請情報	相手国政府、地方自治体、開発銀行等からの申請書	無	
2. 要請元情報	当該国情報	JICA 関連レポート、国家開発計画、世界銀行レポート、IMF レポート、OECD レポート、EIU カントリーレポート、アジア研レポート、IDCJ レポート、JETRO レポート・エース、OECF レポート、日経データ・ベース、輸銀レポート、関係公共団体のレポート、関係国際機関のレポート、ファクト・シート、専門家レポート、外務省作成資料、JICA 国別援助研究レポート、在外事務所、在京大使館、市販刊行図書の各種情報	無	
	企業情報	会社四季報、投融資事業報告、JETRO レポート・エース、OECF レポート、日経データ・ベース、輸銀レポート、株式市況、証券情報	無	
	相手国行政機関情報	援助担当省庁別所管事項・組織図	無	
3. 分野別情報	コンサルタント情報	コンサルタント登録簿、関係公共団体・各種業界団体名簿	無	
	専門分野情報	通産省、環境庁、JETRO、金属資源開発事業団、関係公共団体、各種業界団及び民間企業発行パンフレット、便覧、資料、年鑑、専門家レポート、学会誌、市販刊行専門書、現行法規総覧	無	
4. 内部人材情報		専門員名簿、エキスパート	無	
5. 計画策定情報		調査概念、実施計画書（基二、予備、事前、本格） 上記調査団報告書	無	
6. 評価情報		投審等調査報告書、企業会計報告書	無	
7. 認可予算情報		概算要求書・説明資料、認可予算、事業計画・資金計画・収入計画、収入支出予算明細書	無	
8. 実行予算情報		予算実行計画書、繰り越し申請書	有	
9. 会計情報		財務諸表、会計検査受検資料、実施計画書、細目書、支出負担行為書、支出依頼書	有	
10. 手続き書類情報		調査団派遣手続き各種書類（推薦依頼書・受け入れ確認書等）	無	

主要情報一覧

[鉱工業計画調査部/開発協力]

主要情報名	主要構成項目	システム化の有無	備考
11. 対外資料情報	外務省等よりの依頼に基づく各種作成資料	無	
12. 研修情報	研修員のファイナルレポート	無	
13. 業務監理情報	月報、事務連絡、在外事務所よりの業務公信	無	
14. 合併企業情報	企業組織図、企業財務状況、生産計画、技術提携	無	
15. 実績情報	調査団派遣実績	一部有	
16. 統計情報	専業団年報用資料	無	
17. 調査情報	各種報告書（予備、事前、基二）、帰国報告会資料	無	
18. 契約情報	業務指示書、仕様書、契約書	無	

機能・情報マトリックス

[鉱工業計画調査部/開発協力]

主要情報		要請情報	要請元情報		分野別情報		内部人材情報	計画策定情報	評価情報	認可予算情報	実行予算情報	会計情報	手続書類情報	対外資料情報	研修情報	業務監理情報	合併企業情報	実績情報	統計情報	調査情報	契約情報		
		案件要請情報	実施要請情報	当該国情報	企業情報	相手国行政機関情報	コンサルタント情報	専門分野情報															
1. 新規プロジェクト選定	年度計画策定	u	u	u	u	u	u	c												u			
2. プロジェクト計画	事前調査																						
	実施計画書作成	u	u	u	u	u	u	u	c		u	u										c	
	人選						u	u	u				c										
	(コソタタ)契約請求							u															
	(選定委員会)						u				u									u	u		
	(説明会)										u									u	u		
	(契約交渉)																						
	派遣手続き(帰国手続含む)											c	u										c
	対処方針会議	u	u	u	u	u																	u
	調査活動(現地同行)	u	u	uc	uc	uc												uc	c	c	uc		
	帰国報告会	u	u	u	u	u																	u
報告書作成	u	u	uc	uc	uc											c						u	
報告書配布																							u
3. 実施	実施調査																						
	実施計画書作成	u	u	u	u	u	u	u	c		u	u											c
	人選						u	u	u				c										
	(コソタタ)契約請求							u															
	(選定委員会)						u				u										u	u	
	(説明会)										u										u	u	
(契約交渉)																							

主要機能		主要情報		要請情報	要請元情報			分野別情報	内部人材情報	計画策定情報	評価情報	認可予算情報	実行予算情報	会計情報	手続書類情報	対外資料情報	研修情報	業務監理情報	合併企業情報	実績情報	統計情報	調査情報	契約情報		
				案件要請情報	実施要請情報	当該国情報	企業情報	相手国行政機関情報																コンサルタント情報	専門分野情報
3. 実施	実施調査	派遣手続き（帰国手続含む）												C	U						C				
		対処方針会議	U	U	U	U	U				U												U		
		調査活動（現地同行）	U	U	UC	UC	UC												UC	C	C	UC			
		帰国報告会	U	U	U	U	U																U		
		報告書作成	U	U	UC	UC	UC											C					U		
		報告書配布																							
4. 管理	予算要求	U	U							UC	UC	UC	U							U	U				
	予算管理									U	U	C								C	C	U			
	関係部調整	U	U					U	U																
5. 評価	評価調査	実施計画書作成	U	U	U	U	U	U	U	U	C		U		U								C		
		人選							U	U	U					C									
		(コトワケ)契約請求								U															
		(選定委員会)							U				U										U	U	
		(説明会)																					U	U	
		(契約交渉)																							
		派遣手続き（帰国手続含む）													C	U					C				
		対処方針会議	U	U	U	U	U																U		
		調査活動（現地同行）	U	U	UC	UC	UC													UC	C	C	UC		
		帰国報告会	U	U	U	U	U																U		
		報告書作成	U	U	UC	UC	UC																U		
		報告書配布																							

組織分析

[鉱工業計画調査]

1. 組織図

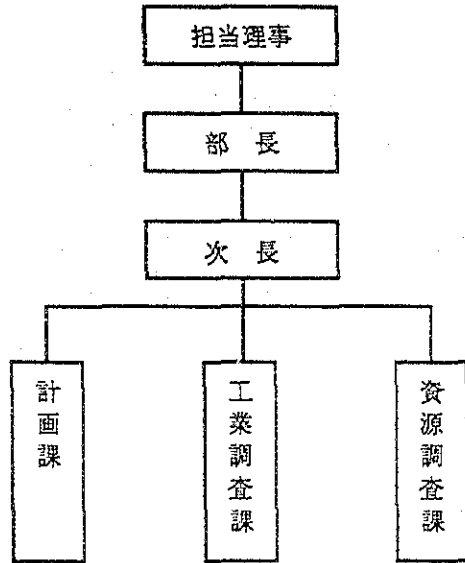

3. 業務内容・権限

セクション	業務内容・権限
計画課	鉱工業計画調査事業に関する予算管理、企画調査に係る業務のほか、プロジェクトの初期段階であるプロファイ、プロ形調査、また調査終了後のフォローアップ、アフター・ケア調査等を担当 開発協力事業に関する予算監理、企画・調整及び評価に係る業務を担当
工業調査課	工業分野における開発調査（マスター・プラン、フィージビリティ調査）の計画・実施を担当
資源調査課	鉱業、電力分野における開発調査（マスター・プラン、フィージビリティ調査）の計画・実施を担当。また金属鉱業事業団に委託する業務の監理を担当。

2. 人員構成

(単位：人)

	計画課	工調課	資調課
課長	1	1	1
課長代理	2	1	1
職員	4	5	8
嘱託	2	1	2
(計)	9	8	12
(合計)	29		

鉦 工 業 開 発 協 力 部

主要機能関連図

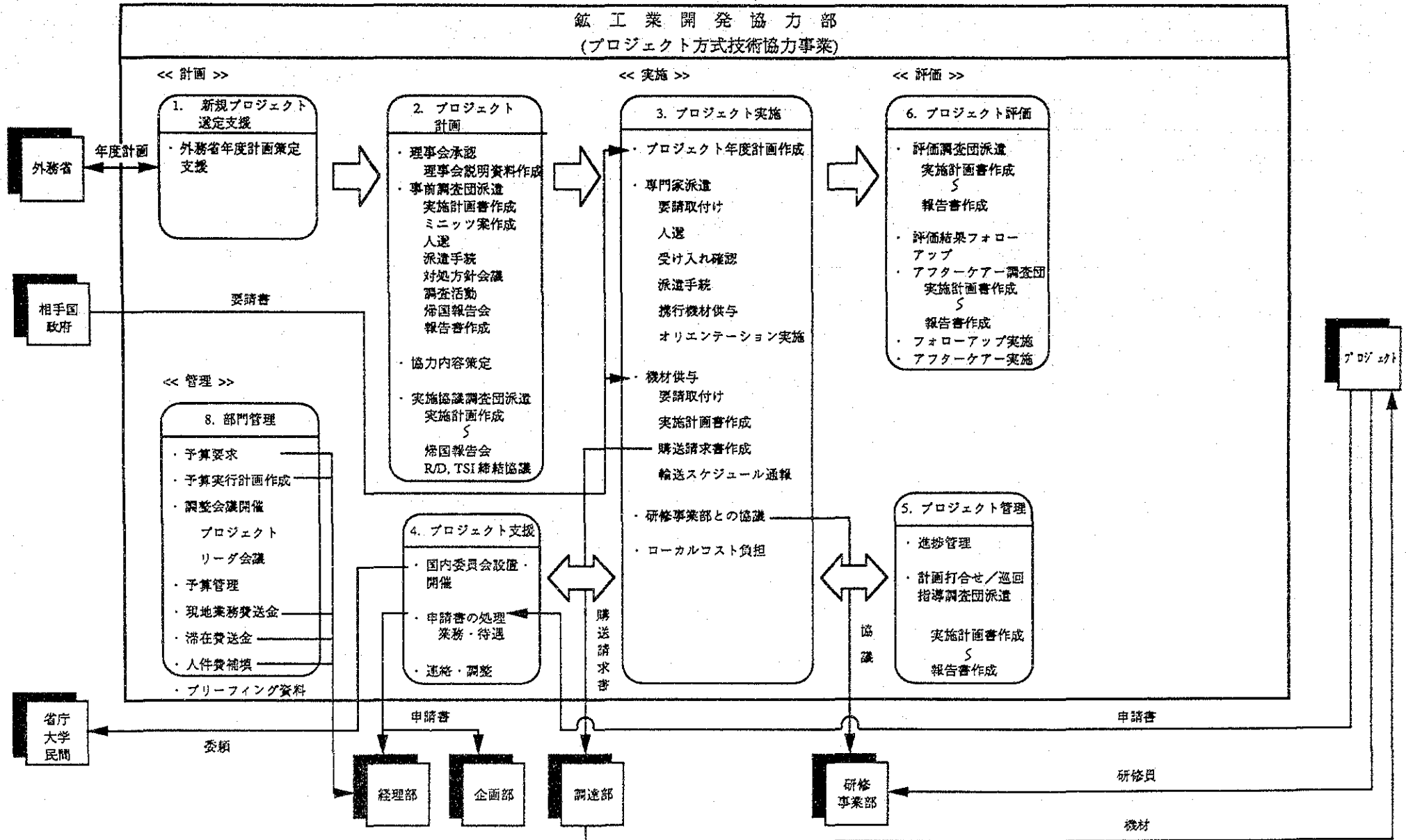

主要機能一覧

[鉱工業開発協力部]

主要機能名		主要機能の内容	システム化の有無	業務量	備考	
1.新規プロジェクト選定支援	外務省年度計画策定支援	鉱工業開発協力部が、外務省技術協力課を、翌年度プロジェクト新規案件選定のために、支援する機能	無	L		
2.プロジェクト計画	理事会承認	理事会説明資料作成	鉱工業開発協力部が、理事会へ、事前調査実施承認を得るため、説明資料を作成する機能	無	L	
	事前調査団派遣		鉱工業開発協力部が、調査団を、要請内容把握等のため、派遣する機能			
		実施計画書作成	鉱工業開発協力部が、実施計画書を、外務省と実施協議を行うために、作成する機能	無	M	
		ミニッツ案作成	鉱工業開発協力部が、協議議事録案（ミニッツ案）を、先方実施機関との協議の進捗を容易にするため、作成する機能			
		人選	鉱工業開発協力部が、調査団長及び団員を、調査目的遂行のため、人選する機能	無	M	
		派遣手続き	鉱工業開発協力部が、(外務省、関係省庁、所属先、JICA経理部、旅行代理店等)へ、調査団を派遣するため、諸手続きを行う機能	有	H	
		対処方針会議	鉱工業開発協力部が、調査団員、関係省庁へ、調査方針の合意を得るため、対処方針案を作成し、協議する機能	無	M	
		調査活動	事前調査団が、協議議事録を、先方実施機関と今後の協力の方向性・枠組みを取り決めるため、先方実施機関とミニッツを署名交換する機能	無	M	
		帰国報告会	事前調査団が、国内関係者に、今後の協力方針・課題を検討するため、帰国報告を行う機能	無	M	
		報告書作成	鉱工業開発協力部が、事前調査団で得た情報及び報告会で検討した協力方針等を、協力計画を策定するため、報告書として取り纏める機能	無	M	
	協力内容策定		鉱工業開発協力部が、事前調査結果に基づき、実施協議調査方針を策定するため、検討する機能	無	M	
	実施協議調査団派遣		鉱工業開発協力部が、調査団を、先方実施機関とプロジェクトを実施するための協議及び実施協議議事録、R/Dを締結するため、派遣する機能			
		実施計画書作成	事前調査の作業に準ずる。	無	M	
		R/D案作成	同上	無	M	
		人選	同上	無	M	
		派遣手続き	同上	有	H	
	対処方針会議	同上	無	M		
	R/D・TSI協議	実施協議調査団が、R/D及びプロジェクト協力全期間の暫定的な協力計画案を、プロジェクトを効果的に実施するため、先方実施機関と署名交換する機能	無	M		
	帰国報告会	同上	無	M		
	報告書作成	同上	無	M		

主要機能名		主要機能の内容	システム化の有無	業務量	備考	
3. 実施	プロジェクト年度計画策定	鉱工業開発協力部が、各年度毎、プロジェクト毎の専門家の派遣計画及び、研修員の受入れ計画、機材供与の実施計画を、プロジェクトの効果的、効率的実施のために、策定する機能				
	専門家派遣	要請取付け	鉱工業開発協力部が、要請書、A1フォームを、専門家を派遣するため、在外公館・在外事務所を通じてとりつける機能	無	L	
		人選	鉱工業開発協力部が、要請に的確に対応するため、専門家を人選する機能	無	L	
		受入れ確認	鉱工業開発協力部が、先方実施機関へ、専門家の受入承認を確認するため、受入れ確認を取りつける機能	無	L	
		派遣手続き	鉱工業開発協力部が、(外務省、関係省庁、所属先、JICA経理部、旅行代理店等)へ、専門家を派遣するため、諸手続きを行う機能	有	H	
		携行機材供与	鉱工業開発協力部が、機材等を専門家の活動を支援するため、派遣専門家へ供与する機能	無	H	
		オリエンテーション実施	鉱工業開発協力部が、長期派遣専門家等へ、プロジェクトへの理解促進のため、派遣前オリエンテーションを実施する機能	有	L	
	供与機材	要請取付け	鉱工業開発協力部が、要請書、(A4フォーム)を、機材を供与するため、在外公館・在外事務所を通じてとりつける機能	無	L	
		実施計画書作成	鉱工業開発協力部が、実施計画書を、外務省と実施協議を行うために、作成する機能	無	H	
		購送請求書作成	鉱工業開発協力部が、JICA調達部機材課へ、要請された数量、仕様の機材を的確に調達するため、購送請求書を作成し提出する機能	無	H	
		輸送スケジュール通報	鉱工業開発協力部が、機材の輸送スケジュールを、現地で機材の通関、輸送を円滑に行う準備のため、在外事務所に通報する機能	無	L	
	研修員受入れ	鉱工業開発協力部が、研修事業部を、研修員を効果的、効率的に受け入れるため、受入先の確保・研修内容の調整等により支援する機能	無	M		
	ローカルコスト負担	鉱工業開発協力部が、プロジェクトを、プロジェクトの円滑な実施のため、一般又は、臨時現地業務費を支給し、セミナー開催、技術交換、中堅技術者要請対策、プロジェクト基盤整備の実施により支援する機能	無	H		

主要機能名		主要機能の内容	システム化の有無	業務量	備考	
4. プロジェクト支援	国内委員会設置・開催	鉱工業開発協力部が、国内委員会を設置し、専門家発掘・機材仕様書の作成・教材の整備・研修員受入計画の作成等の実施運営について協議し、プロジェクトの協力を円滑に実施する機能	無	H		
	各種申請書の処理	業務	鉱工業開発協力部が、在外事務所へ、プロジェクトから提出越す業務上の各種申請を処理するため、稟議決済した結果を通報する機能	無	H	
		待遇	鉱工業開発協力部が、在外事務所へ、専門家から提出越す住宅手当・健康管理旅行・子女呼び寄せ・任国外旅行・帰路変更等 待遇面に係る各種申請を処理するため、稟議決済した結果を通報する機能	無	H	
	連絡・調整	鉱工業開発協力部が、在外事務所へ、プロジェクトの効率的、効果的实施のために、種々の連絡・調整を行う機能	無	H		
5. プロジェクト	進捗管理	鉱工業開発協力部が、プロジェクトの進捗を、プロジェクトの円滑な実施のために、管理する機能	有	H		
	調査団派遣 (計画打合せ・巡回指導)		鉱工業開発協力部が、当初計画の見直しのための計画打合せ調査、派遣中専門家を巡回指導するための巡回指導調査及び、供与済のうち故障している機材を修理するための機材修理調査を、実施する機能			
		実施計画書作成	事前調査の作業に準ずる	無	M	
		ミニッツ案作成	同上	無	M	
		人選	同上	無	M	
		派遣手続き	同上	無	M	
		対処方針会議	同上	無	M	
		調査活動	同上	無	M	
		帰国報告会	同上	無	M	
報告書作成	同上	無	M			

主要機能名	主要機能の内容	システム化の有無	業務量	備考		
6. 評価	評価調査団派遣	鉱工業開発協力部が、調査団を、プロジェクトの最終年度にR/Dの協力目標の達成度を評価し、Evaluation Reportを先方実施機関と署名交換するため、派遣する機能				
	実施計画書作成	事前調査の作業準ずる	無	M		
	E/R案作成	鉱工業開発協力部が、Evaluation Report案を、プロジェクトの終了時評価をするため、作成する機能	無	M		
	人選	事前調査に準ずる	無	M		
	派遣手続き	同上	無	M		
	対処方針会議	同上	無	M		
	調査活動	同上	無	M		
	帰国報告会	同上	無	M		
	報告書作成	同上	無	M		
	評価結果フォローアップ	鉱工業開発協力部が、評価結果に基づきプロジェクトの終了・R/Dの延長・フォローアップ協力の実施のいずれで今後対応すべきか関係省庁等と協議し、決定する機能	無	M		
	アフター ケア 調査団	実施計画書作成	事前調査に準ずる			
		ミニッツ案作成	同上	無	M	
		人選	同上	無	M	
		派遣手続き	同上	無	M	
		対処方針会議	同上	無	M	
		調査活動	同上	無	M	
		帰国報告会	同上	無	M	
報告書作成	同上	無	M			
7*0-7*7 実施	鉱工業開発協力部が、専門家派遣・研修員受入・機材供与等を、プロジェクトの効果的なフォローアップのために、実施する機能	無	H			
7*7-7*7 実施	鉱工業開発協力部が、専門家派遣・研修員受入・機材供与等を、プロジェクトのアフターケアのために、実施する機能	無	H			

主要機能名		主要機能の内容	システム化の有無	業務量	備考
7. 管理	予算要求	鉱工業開発協力部が、産業開発及び社会開発事業のうち鉱工業分野に係る翌年度予算の概算要求書・説明資料・補足説明資料を、予算獲得のために、作成する機能	有	H	
	予算実行計画作成	鉱工業開発協力部が、当該年度予算に関する実行計画を、予算の適正執行を確保するため、作成する機能	有	H	
	調整会議 開催	プロジェクトリーダー会議 鉱工業開発協力部が、プロジェクトリーダー会議を、プロジェクトの現状と問題点について討議し、翌年度の各プロジェクトの年度計画について協議するため、年1度開催する機能	無	H	
	予算管理	鉱工業開発協力部が、当該年度の予算の支出状況を管理するため、支出負担行為書をチェックし、予算管理システムによる電算入力処理を随時行う機能	有	H	
	現地業務費送金	鉱工業開発協力部が、専門家の現地業務費定期送金分を、専門家の活動支援のため、一括して毎月処理する機能	有	M	
	滞在費等送金	鉱工業開発協力部が、専門家の滞在費・住居手当て等を、専門家の生活条件確保のため、毎月定額分定期送金する機能	有	M	
	人件補填費	鉱工業開発協力部が、専門家の所属先に対して人件費を補填するために、補填月額の認定と定期送金を実施する機能	有	M	
	ブリーフィング資料	鉱工業開発協力部が、事業の広報、事業の運営分析、資金の適正使用確保等のため、専門家派遣・機材供与・研修員受入れ等の事業実績を取り纏め、各種統計資料を作成する機能	有	M	

主要情報一覧

[鉱工業開発協力部]

主要情報名		主要構成項目	システム化の有無	備考
1. 要請情報	案件要請情報	プロジェクト要請書 在外公館作成要望調査書 在外公館・在外事務所よりの関連情報	無	
	実施要請情報	A1フォーム A2・A3フォーム A4フォーム 要請機材リスト	無	
2. 相手国情報	任国情報	国別実施指針、国総研作成任国事情 在外事務所よりの各種情報	無	
	相手国行政機関情報	援助担当省庁別所管事項（産業分野）産業・工業・商業・貿易省等組織図	無	
3. 計画情報	外務省年度計画情報		無	
	R/D・TSI情報	R/D・TSI R/D 延長書	無	
	年度計画情報	プロジェクト別年度計画書	無	
4. 専門家情報		専門家履歴書 B1フォーム 国内委員会名簿 部課長の個人情報	無	
5. 内部人材情報		Junior 専門家、Life Work 専門家の経歴等	無	
6. 機材情報		購送請求書 医療機器カタログ 機材マニュアル（和文・英文）輸送スケジュール供与 供与機材実績リスト 機材修理調査団報告書	無	
7. 計画策定情報		理事会説明用資料 実施計画書（事前・実施協議調査） 事前調査団報告書 実施協議調査団報告書	無	
8. 申請情報		各種申請書（ex. 家族呼び寄せ申請書、住居手当て認定申請書、子女教育手当て支給申請書、一時帰国願、子女一時呼び寄せ申請書、健康管理費支給申請書、任国外旅行承認願、警備員備上費補填認定申請書、帰路変更願、等）	無	
9. 評価情報		評価調査団報告書 (Joint) Evaluation Report	無	
10. 外部協力団体情報		国内委員会設置要綱 研修員受入先情報	無	
11. 認可予算情報		概算要求書・説明資料 認可予算 事業計画・資金計画・収入計画 収入予算明細書	無	

主要情報名	主要構成項目	システム化の有無	備考
12. 実行予算情報	予算実行計画書 繰越し申請書	有	
13. 会計情報	財務諸表 会計検査受検資料 支出負担行為書 現地業務費受払報告書	有	
14. 技術情報		無	
15. 手続き書類情報	専門家・調査団派遣手続き各種書類（推薦依頼書・受入れ確認書等）	有	
16. ドラフト情報	各種ミニツ案 R/D案 TSI案 E/R案	無	
17. 支援情報		無	
18. 対外資料情報	外務省等よりの依頼に基づく各種作成資料	無	
19. 研修情報	ファイナルレポート	無	
20. 進捗管理情報	専門家業務報告書 事務連絡 在外事務所よりの業務公信 計画打合せ調査団報告書 巡回指導調査団報告書 機材利用状況調査 機材管理台帳 プロジェクトリーダー会議議事録	無	
21. プロジェクト実施機関情報	実施機関組織図 実施機関年次報告書 カウンターパートリスト 実施機関予算状況	無	
22. 実績情報	専門家派遣実績 機材供与実績	一部有	
23. 統計情報	事業団年報用資料	無	

機能・情報マトリックス

[鉱工業開発協力部]

主要情報		要請情報	相手国情報		計画情報			専門家情報	内部人材情報	機材情報	計画策定情報	申請情報	評価情報	外部協力団体情報	認可予算	実行予算	会計情報	技術情報	手続書類情報	ドラフト情報	支援情報	対外資料情報	研修情報	進捗管理情報	プロジェクト実施機関情報	実績情報	統計情報	
		案件要請情報	実施要請情報	任国情報	国別専門分野情報	相手国行政機関情報	外務省年度計画情報																					R/D & TSI 情報
1. 新規案件選定支援	外務省年度計画策定支援	u		v	u	u	u																					
2. プロジェクト協力計画策定	理事会承認	u		u	u	u	u					c																
	事前調査団派遣	実施計画書作成	u		u	u	u	u					c			u	c											
		ミニッツ案作成	u		u	u	u	u																		c		
		人選	u		u	u	u	u		c	u				u													
		派遣手続き								u							u	c		c							c	
		対処方針会議	u		u	u	u	u					c		u					u		u						
		調査活動	u		c	c	c						c							u		u					c	
		帰国報告会	u		u	u	u						uc							u							u	
		報告書作成	u		u	u	u						uc							u								u
	協力内容策定		u		u	u	u						u									c					u	
	実施協議調査団派遣	実施計画書作成	u		u	u	u						c			u	c											
		R/D 案作成	u		u	u	u						u														c	
		人選	u		u	u	u			c	u				u													
		派遣手続き								u					u		u	c		c								c
		対処方針会議	u		u	u	u						c		u					u		u						
調査活動		u		c	c	c						c							u		u					c		
帰国報告会		u		u	u	u						uc							u							u		
報告書作成	u		u	u	u						uc							u								u		

主要情報		要請情報	相手国情報		計画情報		専門家情報	内部人材情報	機材情報	計画策定情報	申請情報	評価情報	外部協力団体情報	認可予算	実行予算	会計情報	技術情報	手続書類情報	ドラフト情報	支援情報	対外資料情報	研修情報	進捗監理情報	プロジェクト実施機関情報	実績情報	統計情報	
		案件要請情報	実施要請情報	任国情報	国別専門分野情報	相手国行政機関情報																					外務省年度計画情報
3. 実施	プロジェクト年度計画策定						u	c			u				u	c									u		
	専門家派遣	要請取り付け	u																								
		人選	u					u	c					c													c
		受入れ確認							uc											c							
		派遣手続き							u							u	c			c							c
		携行機材供与									uc	u				u	c			c							
	供与機材	オリエンテーション実施			u	u	u	u	u			u															
		要請取付け	u																								
		実施計画書作成	u					u			c			c	u	c											c
		購送請求書作成									c	u		c						u	c						c
	研修員受け入れ	輸送スケジュール通報																		uc							
		ローカルコスト負担		u					u					u		u	c			u						u	c
		国内委員会設置・開催							u	u	c				uc					c						u	c
4. プロジェクト支援	各種申請書の処理	業務									u				u	c		c						u			
		待遇									u				u	c		c							u		
	連絡・調整							uc			uc	u							uc	c					uc		

主要機能		主要情報		要請情報	相手国情報		計画情報		専門家情報	内部人材情報	機材情報	計画策定情報	申請情報	評価情報	外部協力団体情報	認可予算	実行予算	会計情報	技術情報	手続書類情報	ドラフト情報	支援情報	対外資料情報	研修情報	進捗監理情報	プロジェクト実施機関情報	実績情報	統計情報	
				案件要請情報	実施要請情報	任国情報	国別専門分野情報	相手国行政機関情報	外務省年度計画情報	R/D & TSI情報	年度計画																		
5. プロジェクト管理	進捗管理								u	u			u	u	u	c									u	uc		uc	
	調査団派遣 (計画打合せ) (巡回指導) (機材修理)	実施計画書作成							u	u			uc				u	c											
		ミニッツ案作成							u	u												c					u		
		人選									c	u					u												
	調査団派遣 (計画打合せ) (巡回指導) (機材修理)	対処方針会議							u	u				c		u					u	u							
		調査活動												c							c	u							
		帰国報告会												uc							u								
	報告書作成											uc							u										
6. 評価	評価調査団派遣	実施計画書作成						u	u							u	c												
		E/R案作成							u	u										u	c								u
		人選									c	u					u												
		派遣手続き										u							u	c		c							c
		対処方針会議							u	u				c							u						u	u	u
		調査活動							u							c					u						u	u	u
		帰国報告会												c		u	c												
	報告書作成												uc		u														
	評価結果フォローアップ							c	c				c		u											c			

主要機能			主要情報			要請情報		相手国情報		計画情報		専門家情報	内部人材情報	機材情報	計画策定情報	申請情報	評価情報	外部協力団体情報	認可予算	実行予算	会計情報	技術情報	手続書類情報	ドラフト情報	支援情報	対外資料情報	研修情報	進捗監理情報	実績情報	統計情報		
						案件要請情報	実施要請情報	任国情報	国別専門分野情報	相手国行政機関情報	外務省年度計画情報																				R/D&TSI情報	年度計画
7. アフターケア	アフターケア調査団	実施計画書作成						u	u							u		u	c													
		ミニッツ案作成							u								u															
		人選											c	u				u														
		派遣手続き												u					u	c				c								c
		対処方針会議								u	u					c		u					u		u				u	u		
		調査活動															c						u						c	c		
		帰国報告会 報告書作成															uc															
8. 管理	予算要求							u	u									c													u	
	予算実行計画作成																		u	c												
	支援会議開催	プロジェクトリーダー会議													c												u					
	予算管理																				uc											
	現地業務費送金																					c	c									
	滞在費等送金																						c									
	人件費補填															u						c	c									
統計																														u	c	

組織分析

[鉱工業開発協力部]

1. 組織図

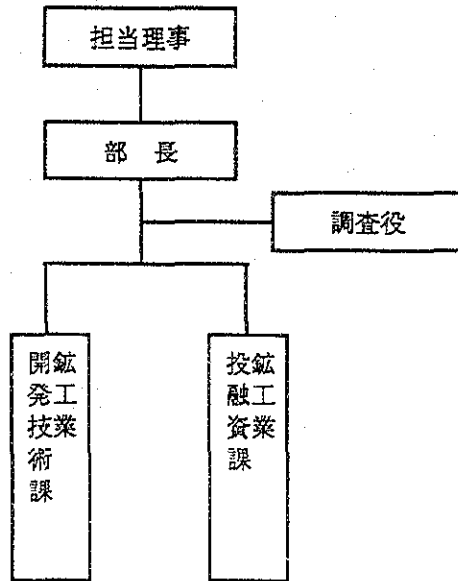

3. 業務内容・権限

セクション	業務内容・権限
鉱工業開発技術課	産業開発協力・社会開発協力に関する予算管理、企画・調整及び専門家の養成・確保に係わる業務のほか、鉱工業開発分野における技術協力プロジェクトの調査及び実施計画の作成・実施
鉱工業投融資課	鉱工業分野における投融資事業の実施及び管理

2. 人員構成

	開	投
[課長]	1	1
[課長代理]	3	2
[担当]	11	2
[嘱託]	3	

無償資金協力計画調査部

主要機能関連図

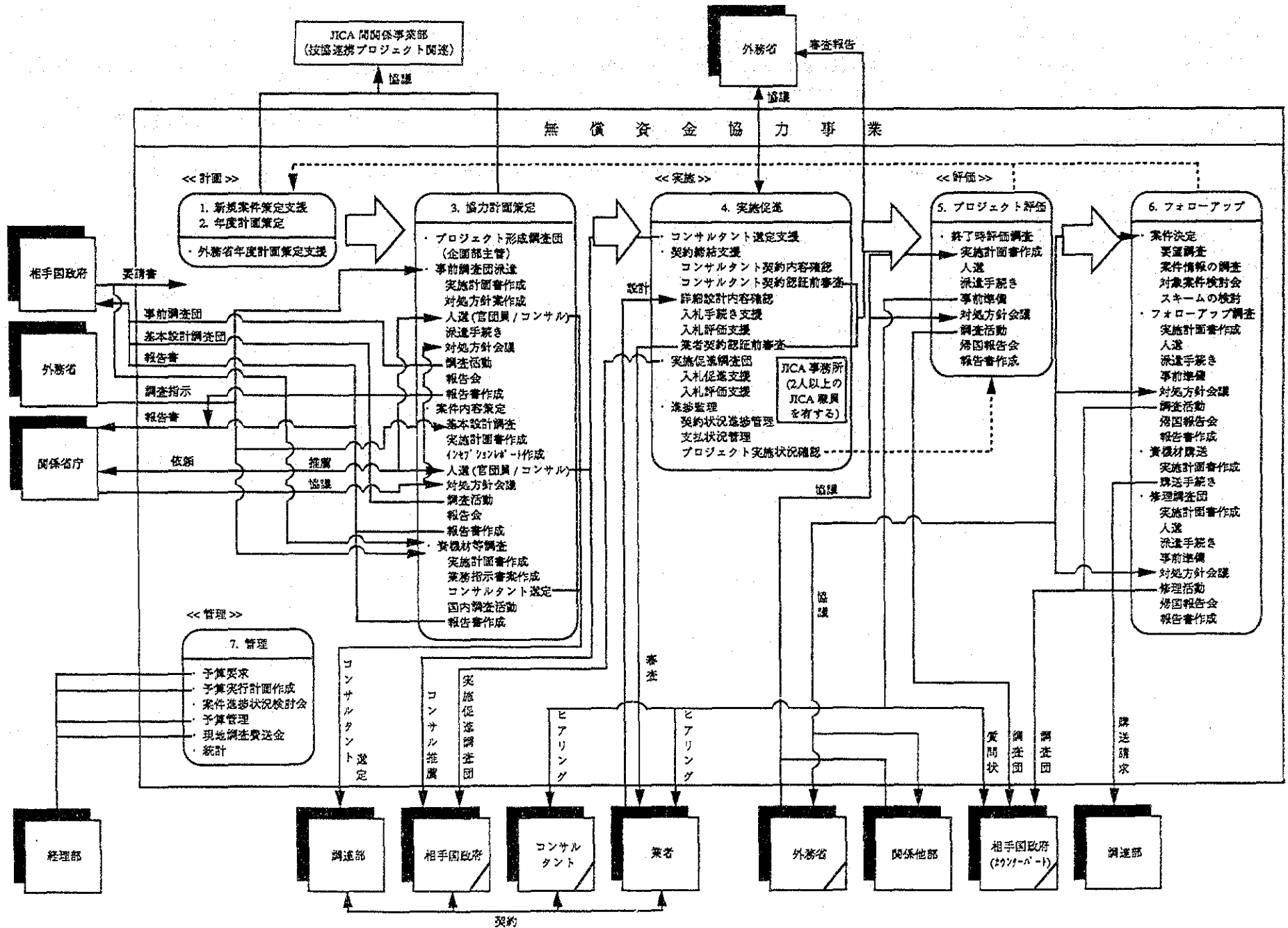

主要機能一覧

[無償資金協力調査部]

主要機能名		主要機能の内容	システム化の有無	業務量	備考	
1. 新規案件選定支援	外務省年度計画策定支援	無償資金協力調査部が翌年度新規調査案件選定のために、外務省資金協力課を支援する機能	無	L		
2. 年度計画策定						
3. 計画策定	事前調査団派遣	無償資金協力調査部が、要請内容を把握し基本設計調査を実施する取決めの協議を行うために、調査団を派遣する機能	無	M		
	実施計画書作成	無償資金協力調査部が、外務省と実施協議を行うために、実施計画書を作成する機能	無	M		
	ミニッツ案作成	無償資金協力調査部が、先方実施機関との協議を容易にするために、ミニッツ（案）を作成する機能	無	M		
	人選（官団員・コンサル）	無償資金協力調査部が、調査団長および調査団員を調査目的遂行のために、人選する機能（コンサルの選定を含む）	無	M		
	派遣手続き	無償資金協力調査部が、（外務省、関係省庁、所属先、JICA 調達部及び経理部、航空会社等へ）調査団を派遣するために、諸手続きをする機能	無	M		
	対処方針会議	無償資金協力調査部が、外務省、関係省庁、調査団員へ調査方針の合意を得るため、対処方針案を作成し協議する機能	無	M		
	調査活動	事前調査団が、ミニッツを先方実施機関と今後の協力の方向性・枠組みを取り決めるため、先方実施機関とミニッツを署名交換する機能	無	M		
	報告会	無償資金協力調査部が、国内関係者に今後の協力方針・課題を検討する待て、帰国報告会を行う機能	無	M		
	報告書作成	無償資金協力調査部が、事前調査で得た情報及び報告会で検討した協力方針等を協力計画を策定するため報告書として取り纏める機能	無	M		
	案件内容策定	無償資金協力調査部が、事前調査結果に基づき実施協議調査方針を策定するため検討する機能	無	M		
	基本設計調査	実施計画書作成	事前調査の作業に準ずる			
		インセプションレポート(案)作成	無償資金協力調査部が、先方実施機関に対し調査の手法・内容等を説明する報告書を作成する機能	無	M	
		人選（官団員・コンサル）	事前調査の作業に準ずる	無	M	

主要機能名		主要機能の内容	システム化の有無	業務量	備考	
		対処方針会議	事前調査の作業に準ずる	無	M	
		調査活動	同上	無	M	
		報告会	同上	無	M	
		報告書作成	無償資金協力調査部が、コンサルタントと協力して現地調査結果に基づき、報告書を取り纏める機能	無	M	
	資機材等調査	実施計画書作成	事前調査の作業に準ずる	無	M	
		業務指示書(案)作成	無償資金協力調査部が、JICA 調達部へコンサルタントの選定に必要な指示書(案)を作成する機能	無	M	
		コンサルタント選定	無償資金協力調査部が、調査団員を調査目的遂行のために人選する機能	無	M	
		国内調査活動	コンサルタントがJICAの業務指示書に基づき報告書を取り纏める機能	無	M	
		報告書作成	基本設計調査に準ずる	無	M	

主要情報一覧

[無償資金協力調査部]

主要情報名		主要構成項目	システム化の有無	備考
1. 要請情報		無償援助要請書、調査実施要請書、在外公館作成要請調査、在外公館、在外事務所よりの関連情報	無	
2. 相手国情報		国家開発計画、国総研作成任国事情、在外事務所よりの各種情報	無	
3. 条件関連情報	国別専門分野情報	相手国各種専門分野年次報告、各種調査団収集資料、国総研作成開発途上国技術情報アータシート（国別編、分野別編） 世銀レポート、国際機関情報	無	
	相手国行政機関情報	援助担当省庁別所管事項、各省庁組織図、相手国各種分野状況	無	
4. 計画情報	外務省年度計画情報		無	
	ミニッツ	インセプションレポート、ミニッツ	無	
	年度計画情報	調査別年度計画	無	
5. 協力内容情報		申請書、外務省公信・公電（写）、在外事務所からの資料	無	
6. 調査団員（専門家）情報		国際協力専門員、専門特別嘱託	無	
7. コンサルタント情報		JICA コンサルタント登録	無	
8. 契約情報		関心表明書、コンサルタント指名調書、契約書	無	
9. 機材情報		購送請求書、各種カタログ、機材マニュアル（和文、英文）、輸送スケジュール	無	
10. ドラフト情報		各種ミニッツ案、インセプション・レポート案、業務指示書案、仕様書案	無	
11. 会議情報		各種会議議事録	無	
12. 計画策定情報		理事会説明用資料、実施計画書（事前・基本設計調査）、事前調査団報告書	無	

主要情報名	主要構成項目	システム化の有無	備考
13.進捗管理情報	各種会議の議事録、調査進捗管理表	無	
14.技術情報	各種技術分野（医療・保険、農林水産業、水資源、環境衛生、エネルギー、教育・研究、職業訓練、通信・放送、運輸・交通）	無	
15.手続き書類情報	調査団派遣手続き各種書類（推薦依頼書・受入確認書等）	無	
16.対外資料情報	外務省からの依頼に基づく各種作成資料	無	
17.実績情報	調査団実績表	無	

機能・情報マトリックス

[無償資金協力部]

主要機能		主要情報		要請情報	相手国情報	案件関連情報		計画情報		協力内容情報	調査団情報	コンサルタント情報	契約情報	機材情報	ドラフト情報	会議情報	計画策定情報	進捗管理情報	技術情報	手続き書類情報	対外資料情報	実績情報		
						国別専門分野情報	相手国行政情報	外務省年度計画情報	ミニッツ														年度計画	
1. 新規案件選定支援	外務省年度計画策定支援	u	u	u	u					u						u	c				u			
2. 年度計画策定		u	u																					
3. 計画策定	事前調査	実施計画書作成	u	u	u	u	u		u	u						u	c		u		u			
		ミニッツ案作成	u	u	u	u	u	c	u	u	u	u		u		u	u		u		u			
		人選 (官団員・コンサル)	u	u	u	u	u	u	u	u	u											c		
		派遣手続き	u	u	u	u																c		
		対処方針会議	u	u	u	u	u	c	u	u							c	c		u		u		
		調査活動	u	c	c	c	u	c	u	u	c				u		u	u		u		u		
		報告会	u	u	u	u	u	u	u	u	c					c	c	c		u		u		
	報告書作成	u	u	u	u	u	u	u	u	u					c	u	u		u		u			
	協力内容策定 基本設計調査	実施計画書作成	u	u	u	u	u		u	u							u	c		u		u		
		インベション・レポート (案) 作成	u	u	u	u	u	u	u	u	u					c	u			u				
		ミニッツ (案) 作成	u	u	u	u	u	u	u	u	u					c	u			u		u		
		人選	u	u	u	u	u		u	u	u											c		
		派遣手続き	u	u	u	u																c		
		対処方針会議	u	u	u	u	u	c	u	u							c	c		u		u		
調査活動		u	c	c	c	u	c	u	u	c						u	u		u		u			
報告会	u	u	u	u	u	u	u	u	c					c	c	c								
報告書作成	u	u	u	u	u	u	u	u	u					c	u	u		u		u				

主要機能		主要情報																				
		要請情報	相手国情報	案件情報	関連情報	計画情報			協力内容情報	調査団情報	コンサルタント情報	契約情報	機材情報	ドラフト情報	会議情報	計画策定情報	進捗管理情報	技術情報	手続き書類情報	対外資料情報	実績情報	
						外務省 年度計画 ミニッツ																
資機材等調査	実施計画書作成	u	u	u	u	u		u	u						u	c		u				
	業務指示書(案)作成	u	u			u		u	u													
	コンサルタント選定	u	u	u	u	u	u	u	u	u									c			
	国内調査活動	u				u				u	c											
	報告書作成	u								u	c			c	c							

組織分析

[無償資金協力調査部]

1. 組織図

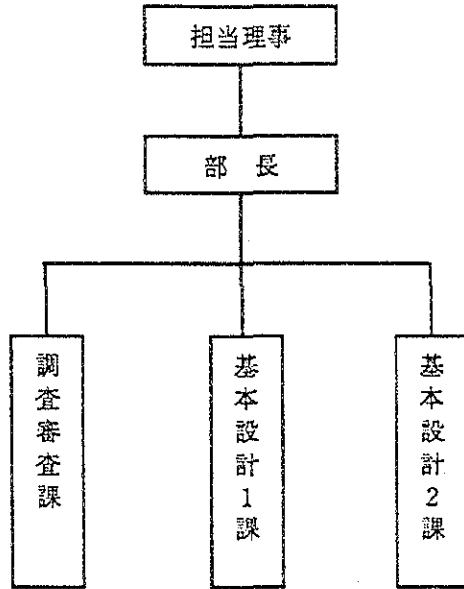

3. 業務内容・権限

セクション	業務内容・権限
調査審査課	文書管理、要請内容の検討調査実行計画作成、調査実績当情報の整理、各種ガイドライン作成、B/D基礎調査の企画、調査方法の改善などを担当
基本設計第1課	医療保健、農林業、水資源、環境衛生、エネルギー各分野に係る基本設計調査および資機材等調査の実施計画作成と実施を担当
基本設計第2課	教育・研究、職業訓練、通信放送、運輸交通、水産各分野に係る基本設計調査の実施計画作成と実施を担当

2. 人員構成（平成2年2月10日現在）

(単位：人)

	審査課	基1課	基2課
[課長]	1	1	1
[課長代理]	2	1	2
[担当]	2	8	6
[嘱託]	4	0	0

無償資金協力業務部

主要機能関連図

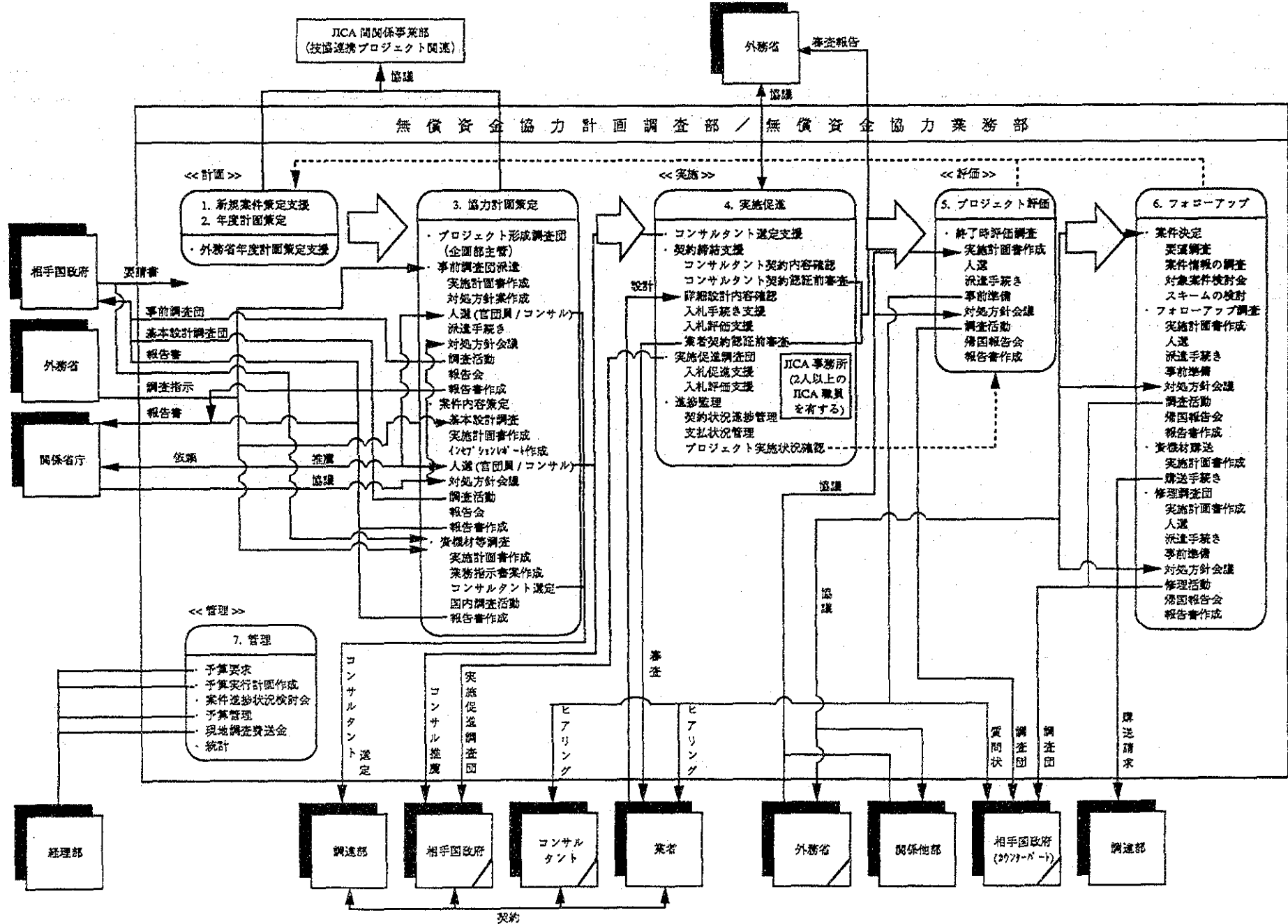

主要機能一覧

[無償資金協力業務部]

主要機能名	主要機能の内容	システム化の有無	業務量	備考	
5. 実施促進	コンサルタント選定支援	無償資金協力業務部が、先方政府がプロジェクト実施コンサルタントを選定するために、推薦状・手交する機能	無	M	
	契約締結支援				
	コンサルタント契約認証前審査	無償資金協力調査部が、先方政府とコンサルタントが締結した契約書が、日本政府の認証するのに適当かどうかチェックする機能	無	M	
	詳細設計のチェック	無償資金協力調査部が、コンサルタントが作成した詳細設計が、基本設計の方針、内容と齟齬がないかどうかをチェックする機能	無	M	
	入札手続き支援	無償資金協力調査部が、先方の入札（コンサルタントが代理で実施する場合を含む）実施を支援する機能	無	M	
	入札評価支援機構	無償資金協力調査部が、先方の入札（コンサルタントが代理で実施する場合を含む）評価を適切にするために支援する機能	無	M	
	業者契約認証前審査	無償資金協力調査部が、先方政府と業者（建設会社・商社等）が締結した契約書が、日本政府の認証するのに適当かどうかチェックする機能	無	M	
	実施促進調査団		無	M	
	入札促進支援	無償資金協力業務部が、先方の入札実施を支援するためのミッションを派遣する機能（Tender Document 作成支援等）	無	M	
	入札評価支援	無償資金協力調査部が、先方の入札評価を支援するためのミッションを派遣する機能	無	M	
	進捗管理		無	M	
	契約状況進捗管理	無償資金協力業務部が、コンサルタント契約及び業者契約の進捗を管理する機能	有		
	支払状況管理	無償資金協力業務部が、先方実施機関に対し調査の手法・内容等を説明する報告書を作成する機能	無	M	

主要機能名		主要機能の内容	システム化の有無	業務量	備考
6. 評価	終了時評価調査	無償資金協力調査部が、終了時評価調査団を派遣する機能	無	M	
	実施計画書作成	無償資金協力業務部が、企画部、外務省と実施協議を行うために、実施計画書を作成する機能	無	M	
	人選	無償資金協力調査部が、調査団長および団員を調査目的遂行のために、人選する機能	無	M	
	派遣手続き	無償資金協力調査部が、(外務省、関係省庁、所属先、JICA 調達部および経理部、旅行代理店等へ) 調査団を派遣するために、諸手続きをする機能	無	M	
	事前準備	無償資金協力調査部が、調査内容(対処方針を含む)の準備をする機能：業者ヒアリング、質問状の作成送付			
	対処方針会議	無償資金協力調査部が企画部、外務省、調査団員へ調査方針の合意を得るため、対処方針案を作成し協議する機能	無	M	
	調査活動	調査団が先方実施機関と協議および、施設/機材のチェック、運営体制のチェックを行う機能	無	M	
	帰国報告会	無償資金協力業務部が、国内関係者に調査結果・課題を検討するため、帰国報告会を行う機能	無	M	
	報告書作成	無償資金協力業務部が、終了時評価調査で得た情報および報告会で検討した今後の対応方針等を記載した報告書として取り纏める機能	無	M	
7. フォローアップ	案件決定	無償資金協力調査部が、フォローアップ対象案件を検討する機能	無	M	
	要望調査	無償資金協力調査部が、在外事務所等へフォローアップの要望を問い合わせる機能			
	案件情報の調査	無償資金協力調査部が、要望があった案件の情報を調査する機能	無	M	
	対象案件検討会	無償資金協力業務部が、関連各部および外務省と対象案件の選定のための協議を実施する機能	無	M	
	スキームの検討	無償資金協力調査部が、フォローアップのどのスキームを使用するか検討する機能(調査、資機材購送、修理班派遣及びこれらの組み合わせ)	無	M	

主要機能名	主要機能の内容	システム化の有無	業務量	備考
フォローアップ調査	無償資金協力調査部が、フォローアップの内容を確定するために調査団を派遣する機能			
実施計画書作成	無償資金協力業務部が、(必要に応じ外務省と実施協議を行うために)、実施計画書を作成する機能	無	M	
人選	無償資金協力調査部が、調査団長および団員を調査目的遂行のために、人選する機能	無	M	
派遣手続き	無償資金協力調査部が、(外務省、関係省庁、所属先、JICA 調達部および経理部、旅行代理店等へ) 調査団を派遣するために、諸手続きをする機能	無	M	
事前準備	無償資金協力調査部が、調査内容(対処方針を含む)の準備をする機能			
対処方針会議	無償資金協力調査部が、(必要に応じ外務省)、調査団員へ調査方針の合意を得るため、対処方針案を作成し協議する機能	無	M	
調査活動	調査団が先方実施機関と協議および、施設/機材のチェック、運営体制のチェックを行いフォローアップの内容案を確定する機能	無	M	
帰国報告会	無償資金協力業務部が、国内関係者に調査結果・課題を検討するため、帰国報告会を行う機能	無	M	
報告書作成	無償資金協力業務部が、調査で得た情報及び報告会で検討した今後の対応方針等を記載した報告書を取り纏める機能	無	M	
資機材購送	無償資金協力調査部が、フォローアップに必要な資機材を送付準備する機能			
実施計画書作成	無償資金協力調査部が、実施計画書を作成する機能	無	M	
購送手続き	無償資金協力調査部が、調達部へ購送請求を行う機能			

主要機能名	主要機能の内容	システム化の有無	業務量	備考
修理調査団	無償資金協力調査部が、修理班を派遣する機能			
	実施計画書作成	無償資金協力業務部が、実施計画書を作成する機能	無	M
	人選	無償資金協力調査部が、調査団長および団員を調査目的遂行のために、人選する機能	無	M
	派遣手続き	無償資金協力調査部が、(外務省、関係省庁、所属先、JICA 調達部および経理部、旅行代理店等へ) 調査団を派遣するために、諸手続きをする機能	無	M
	事前準備	無償資金協力調査部が、修理内容(対処方針を含む)確定をする機能		
	対処方針会議	無償資金協力調査部が、(必要に応じ外務省)、調査団員へ調査方針の合意を得るため、対処方針案を作成し協議する機能	無	M
	修理活動	調査団が先方実施機関と協議および、施設/機材修理を実施する機能	無	M
	帰国報告会	無償資金協力業務部が、必要に応じ国内関係者に調査結果・課題を検討するため、帰国報告会を行う機能	無	M
	報告書作成	無償資金協力業務部が、修理作業の結果及び今後の課題を記載した報告書を取り纏める機能	無	M
8. 管理	予算要求	無償資金協力業務部が、無償資金協力事業(JICA分)に係る翌年度予算の概算要求書・説明資料・補足説明資料を、予算獲得のために、作成する機能	無	M
	予算実行計画作成	無償資金協力業務部が、当該年度予算に関する実行計画を、予算の適正執行を確保するため、作成する機能	無	M
	案件進捗状況検討会	無償資金協力業務部が、外務省とプロジェクトの進捗状況について検討する機能	無	M
	予算管理	無償資金協力業務部が、当該年度の予算の支出状況を管理するため、支出負担行為書をチェックし、予算管理システムによる電算入力処理を随時行う機能	有	M
	現地調査費送金	無償資金協力業務部が、各調査団の現地調査費を在外事務所へ送金する機能	無	M
	統計	無償資金協力業務部が、事業の広報、事業の運営分析、資金の適正使用確保等のため、調査団数等の事業実績を取り纏め、各種統計資料を作成する機能	無	

主要情報一覧

[無償資金協力業務部]

主要情報名		主要構成項目	システム化の有無	備考
1. 要請情報		無償援助要請書、調査実施要請書、在外公館作成要請調査、在外公館、在外事務所よりの関連情報、事務所からの要望調査回答（フォローアップ等）		
2. 相手国情報		国家開発計画、国総研作成任国事情、在外事務所よりの各種情報		
3. 案件関連情報	国別専門分野情報	相手国各種専門分野年次報告、各種調査団収集資料、国総研作成開発途上国技術情報データシート（国別編、分野別編）、世銀レポート、国際機関情報		
	相手国行政機関情報	援助担当省庁別所管事項、各省庁組織図、相手国各種分野状況		
3. 計画情報	外務省年度計画情報			
	E/N等	大蔵実行協議資料、E/N		
	年度計画情報	調査別年度計画（実施促進、終了時評価、フォローアップ調査）		
4. 協力内容情報		申請書、外務省公信・公電（写）、在外事務所からの資料		
5. 設計情報				
6. 調査団員（専門家）情報		国際協力専門員、専門特別囑託、派遣専門家		
7. コンサルタント情報		JICA コンサルタント登録		
8. 契約情報		契約報告書、契約書		
9. 機材情報		購送請求書、各種カタログ、機材マニュアル（和文、英文）、輸送スケジュール		
10. ドラフト情報		各種ミニッツ案、インセプション・レポート案、業務指示書案、仕様書案		
11. 会議情報		各種会議議事録		

主要情報名	主要構成項目	システム化の有無	備考
12. 計画策定情報	理事会説明用資料、実施計画書（終了時評価、フォローアップ）、事前調査団報告書		
13. 進捗策定情報	各種会議の議事録、調査進捗管理表（実施促進、フォローアップ）、契約情報		
14. 技術情報	各種技術分野（医療・保険、農林水産業、水資源、環境衛生、エネルギー、教育・研究、職業訓練、通信・放送、運輸・交通）		
15. 手続き書類情報	調査団派遣手続き各種書類（推薦依頼書・受入確認書）		
16. 対外資料情報	外務省からの依頼に基づく各種作成資料		
17. 実績情報	調査団実績表		
18. 業者情報	プロジェクトにかかる情報（コンサルタントから、商社から、建設会社から、メーカーから）		
19. 報告書情報	各種報告書		
20. 認可予算情報	概算要求書・説明資料、認可予算、事業計画・資金計画		
21. 実行予算情報	予算実行計画書、繰り越し申請書		
22. 外部情報	研修員から、他の事業部からの資料		
24. 会計情報	財務諸表、会計検査受検資料、支出負担高遺書、現地調査費示達申請書		
25. 実績、統計情報	調査団派遣実績、フォローアップ実績、無償資金協力業務部概要、事業団年報資料		

移住事業部

主要機能関連図

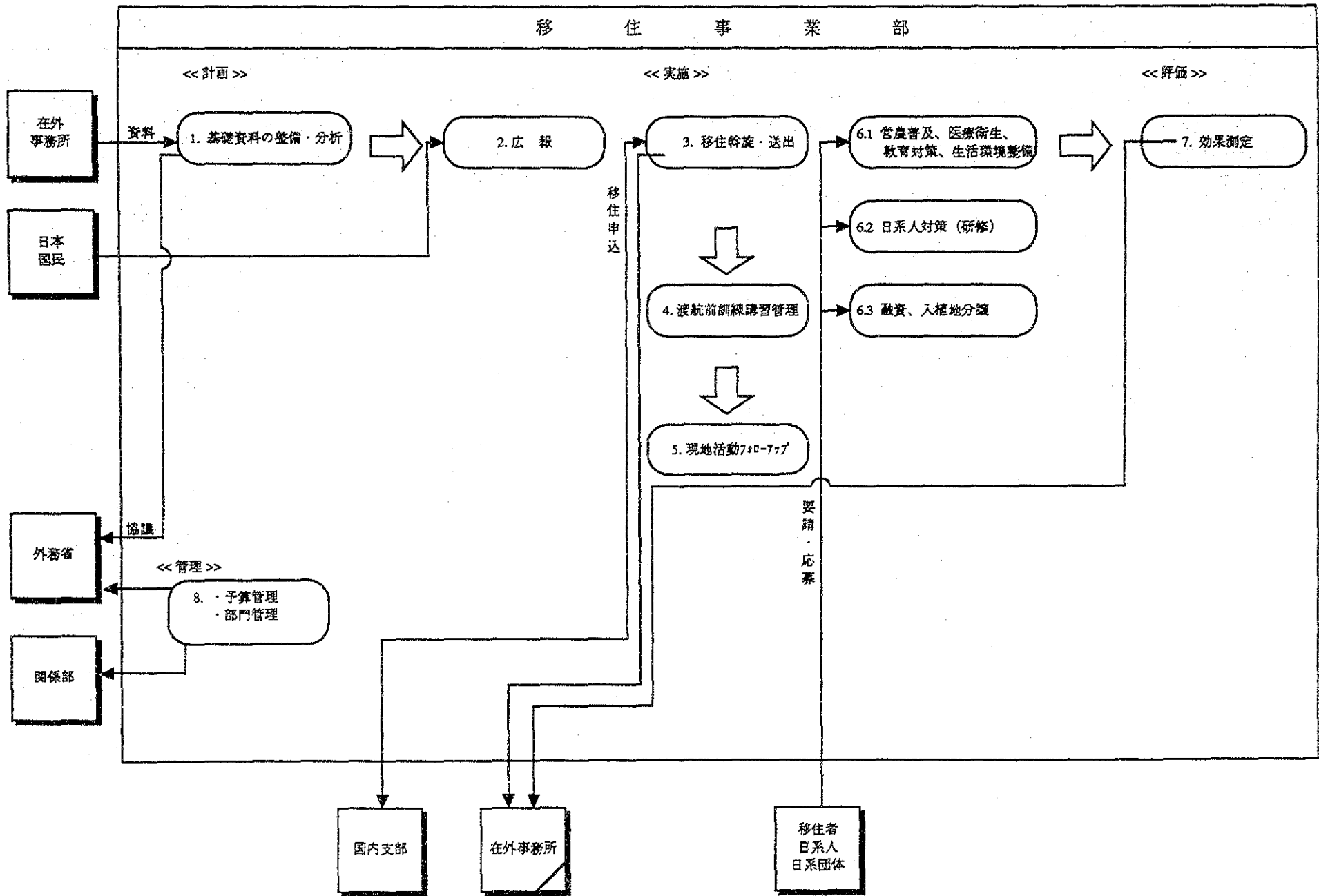

主要機能一覧

[移住事業部]

主要機能名	主要機能の内容	システム化の有無	業務量	備考
1. 基礎資料の整備・分析	経済調査、社会調査等の基礎資料の収集と整理、分析を実施する機能	無	M	
2. 広報	海外移住の意義及び内容・移住先国の事情等、海外移住に関する情報、機関紙、啓発資料、学識経験者（マスコミ、大学等）、優良移住者等により、国民に提供する機能	無	M	
3. 移住斡旋・送出	移住希望者及び海外開発青年応募者に対する相談資料の作成と選考、送出を行う機能	無	H	
4. 渡航前訓練講習管理	移住者及び海外開発青年の渡航に際し、渡航先国の諸事情、語学等の他、渡航に必要な手続きを実施するための講習会を管理する機能	無	L	
5. 現地活動フォローアップ	送出した海外開発青年の活動状況の把握、指導並びに諸手当等の支給等を実施、管理する機能	無	M	
6-1. 営農普及、医療衛生、教育対策、生活環境整備費	移住者に対する援助事業（①営農普及対策 ②医療衛生対策 ③教育対策 ④生活環境整備）を実施管理するための機能	無	H	
6-2. 日系人対策（研修）	移住先国の地域社会発展の中核となり得る移住者、日系人を育成するために、各種研修を実施、管理する機能	無	H	
6-3. 融資、入植地分譲	移住地の定着安定を図るための融資事業（貸付、貸付金の回収、債権管理）及び入植地事業（土地分譲、土地代金の回収、債権管理）を実施・管理する機能	無	M	
7. 効果測定	移住事業の援助施策を明確にするための機能	無	M	
8. 予算管理、部門管理機能	予算要求、予算執行管理及び部門管理を実施する機能	無	H	

主要情報一覧

[移住事業部]

主要情報名	主要構成項目	システム化の有無	備考
移住先国情報	移住先国関係法、移住政策、文化、社会、自然環境、経済、産業、一般状況	無	
調査情報	各種調査報告書（中南米受入国調査、農家経済調査、移住事業国別調査等）	一部有	
移住情報	各種啓発資料、海外開発青年受入希望調査	無	
認可予算情報	概算要求書・説明資料、認可予算、事業計画・資金計画・収入計画、収入予算明細書	無	
実行予算情報	予算実行計画書	無	
専門家情報	専門家履歴書、専門家OB名簿	無	
機材情報	機材カタログ（営農、教育、医療関係）、機材マニュアル、機材整備状況リスト、購送請求書	無	
外部協力団体情報	研修受入先情報、大学情報、研究機関情報、民間機関情報、現地推薦委員会、本邦受入委員会、その他移住関連団体	無	
申請情報	移住申込書、海外開発青年応募申込書、渡航費支給申請書、専門家・海外開発青年・研修員関係等申請書、助成申請書等	無	
計画策定情報	実行計画書、企画書、開発計画書、募集要領、実施要領	無	
審査情報	移住者適格通知書、渡航費支給審査通知書、海外開発青年選考表、助成決定通知書	無	

機能・情報マトリックス

[移住事業部]

主要機能	主要情報																		
	移住先国情報	調査情報	移住情報	認可予算情報	実行予算情報	専門家情報	機材情報	外部協力団体情報	申請情報	計画策定情報	審査情報	移住者情報	手続情報	会計情報	進捗管理情報	業務実績情報	統計情報	対外資料情報	
1. 基礎資料の整備・分析	u	u	c																
2. 広報	u	u	c																
3. 移住斡旋・送迎				u	u			u	u	c	c	c	c	c		c			
4. 渡航前訓練講習管理				u	u			u		u		u	c	c	c	c			
5. 現地活動フォローアップ管理				u	u				u		c	c	c	c		c			
6-1. 営農普及、医療衛生、教育対策、生活環境整備				u	u	u	u	u	u	u	c	c	c	c	c	c	c		
6-2. 日系人対策（研修）				u	u				u	c	c		c	c	c	c	c		
6-3. 融資、入植地分譲				u	u				u	c	c			c	c	c	c		
7. 効果測定	u	uc														u	u		
8. 予算管理、部門管理機能		u		u	u				u	c					c	c		c	

1. 組織図

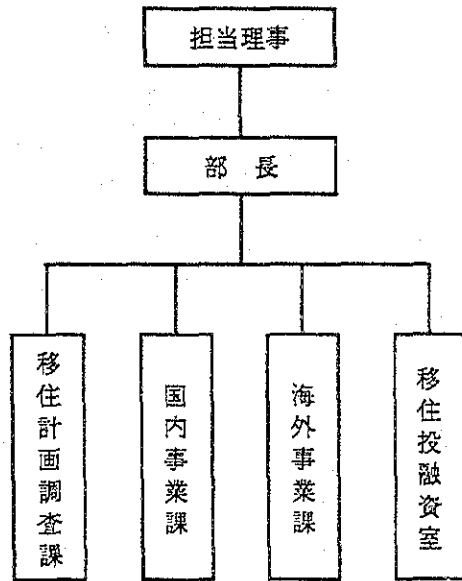

2. 人員構成

(単位：人)

	計	国	海	投
[課長]	1	1	1	1
[課長代理]	3	2	2	2
[担当]	4	4	2	2
[嘱託]	1			
[部付]	2		1	

3. 業務内容・権限

セクション	業務内容・権限
移住計画調査課	(1) 移住業務の企画及び調整に関する事。 (2) 新規移住業務の開発に関する事。 (3) 移住業務に関し、地方公共団体その他関係団体との連絡に関する事。 (4) 移住に係る基礎的調査に関する事。 (5) 移住者の動態及び実態の調査に関する事。 (6) 企業移住の調査及び相談に関する事。 (7) 入植地に係る企業導入の調査に関する事。 (8) 移住業務に必要な技術の調査及び研究に関する事。 (9) 移住に係る知識の普及に関する事。 (10) 移住に関する各種啓発事業の実施に関する事。 (11) 移住に係る海外教育の推進に関する事。 (12) 移住業務の効果の評価に関する事。 (13) 前各号に掲げるもの他、移住事業部の所掌事務で、他課の所掌に属しないものに関する事。
国内事業課	(1) 移住の相談及び斡旋に関する事。 (2) 移住者の訓練及び講習に関する事。 (3) 北米移住及び豪州移住に関する事。 (4) 移住者の渡航費に関する事。 (5) 移住者の送出に関する事。 (6) 移住者及び海外移住研修生のための訓練・講習施設及び宿泊施設の運営（他部の所掌に属するものを除く）に関する事。 (7) 移住業務に係る研修者の受入に関する事。
海外事業課	(1) 移住者の生活環境の改善及び整備に関する事。 (2) 入植地の福祉施設の整備に関する事。 (3) 入植地の農業計画の作成及び実施に関する事。 (4) 移住者の営農の向上及び技術の開発に関する事。(直営試験場運営等) (5) 移住者の営農に関する調査並びに情報の収集及び提供に関する事。 (6) 入植地における農業共同組合等の団体の育成指導に関する事。 (7) 移住業務に係る研修者の受入に関する事。
移住投融资室	(1) 移住者及びその団体に対する事業資金の貸付等、及び貸付等の管理に関する事。 (2) 移住者の定着及び安定に寄与する現地企業等に対する事業資金の貸付及び出資並びにこれらの管理に関する事。 (3) 入植地の取得、造成、管理及び譲渡に関する事。 (4) 移住に係る倉庫の経営等特種事業に関する事。

青 年 海 外 協 力 隊 事 務 局

主要機能関連図

青年海外協力隊事務局

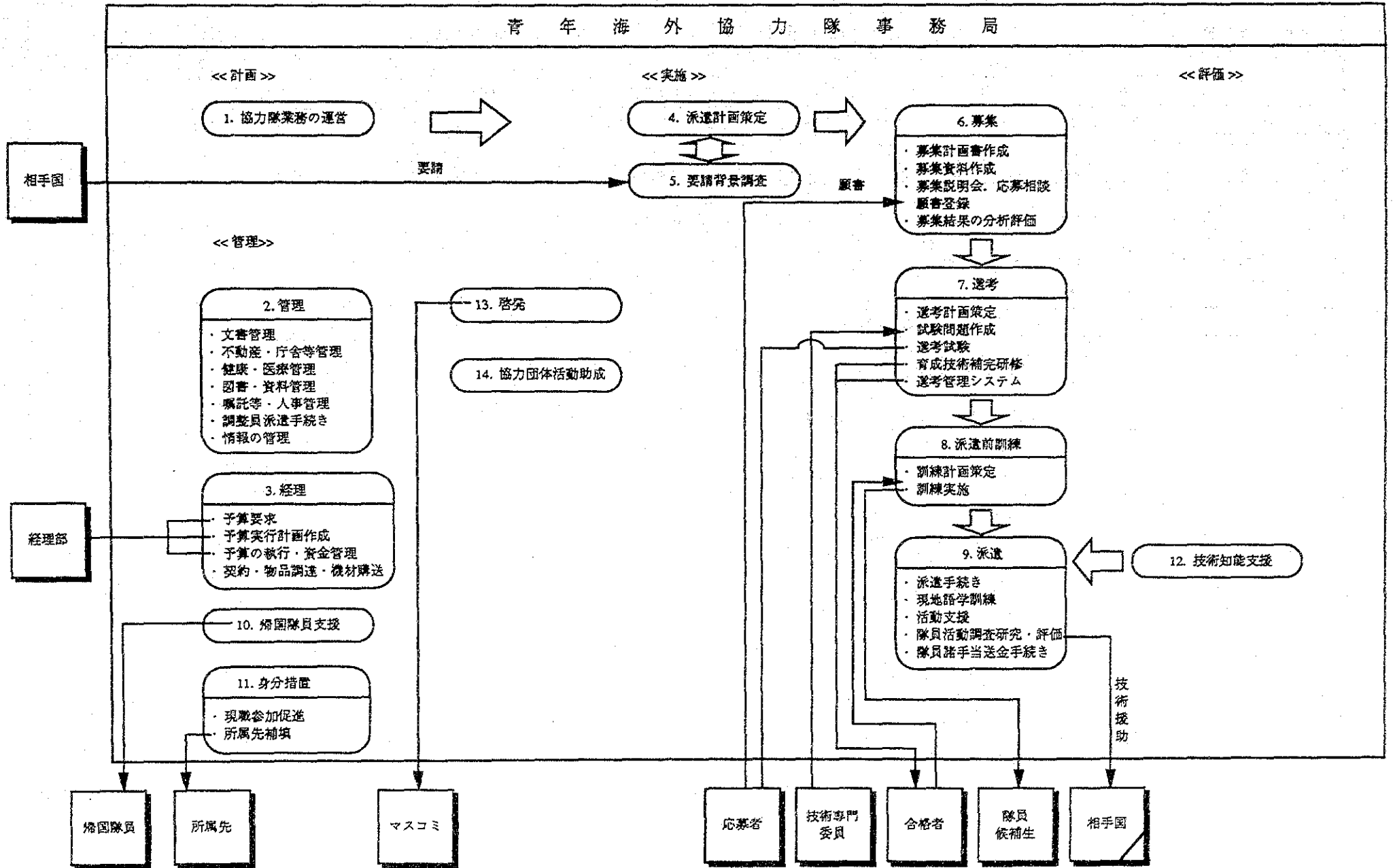

主要機能一覧

[青年海外協力隊事務局]

主要機能名		主要機能の内容	システム化の有無	業務量	備考
1. 協力隊業務の運営		協力隊事務局が、協力隊派遣を効果的、効率的に実施するため、協力隊業務の運営、計画、調整を行なう機能	無	L	
2. 管理	文書管理	協力隊事務局が、円滑な業務実施を計るため、規程、文書、電信の取扱いを管理する機能	無	M	
	不動産、庁舎等管理	協力隊事務局が、事務局の不動産、物品、庁舎を有効的に利用するため施設等の運用、営繕を行なう機能	無	M	
	健康、医療管理	協力隊事務局が、隊員候補生、隊員、帰国隊員の健康を維持するため管理する機能	無	M	
	図書、資料管理	協力隊事務局が、事務局の図書、資料を有効に利用するため管理する機能	無	M	
	嘱託等人事管理	協力隊事務局が、円滑な業務実施を計るため、嘱託職員、契約調整員等の委嘱、給与の支給を行なう機能	有	H	
	調整員派遣手続	協力隊事務局が、調整員を派遣するため、諸手続を行なう機能	無	H	
	情報の管理	協力隊事務局が、事業の広報、事業の運営分析、資金の適正使用確保等のため隊員派遣実績等を管理し、各種統計資料を作成する機能	有	H	
3. 経理	予算要求	協力隊事務局が、協力隊派遣事業に係る翌年度予算の概算要求書・説明資料・補足説明資料を予算獲得のために、作成する機能	無	H	
	予算実行計画作成	協力隊事務局が、当該年度予算に関する実行計画を、予算の適正執行を確保するため作成する機能	無	H	
	予算の執行、資金管理	協力隊事務局が、当該年度予算の適正な支出を行なうため、資金管理、支払処理を行なう機能	無	H	
	契約、物品調達、機材購送	協力隊事務局が、事業実施に必要な物品の調達及び隊員活動を支援するための機材の購送、契約等の手続をする機能	無	H	
4. 派遣計画策定		協力隊事務局が、協力隊員を効果的、効率的に派遣するため派遣計画を策定する機能	無	H	
5. 要請背景調査		協力隊事務局が、要請に適切な隊員を派遣するため、具体的な要請の背景、受入環境を調査する機能	無	M	
6. 募集	募集計画書作成	協力隊事務局が、効果的、効率的な募集を行なうため過去の募集結果、分析評価に基づき募集計画書を作成する機能	無	L	
	募集資料作成	協力隊事務局が、隊員の募集に必要な説明資料、願書等を作成する機能	有	M	
	募集説明会、応募相談	協力隊事務局が、多くの応募者を集めるため説明会を開催する。又、応募相談を行なう機能	無	M	
	願書登録	協力隊事務局が、応募者の情報を管理するため、選考管理システムに願書データを登録する機能	有	H	
	募集結果の分析、評価	協力隊事務局が、次回の募集活動を効果的、効率的に進めるため当該募集の結果を分析、評価する機能	無	M	

主要機能名		主要機能の内容	システム化の有無	業務量	備考
7. 選考	選考計画策定	協力隊事務局が、要請に適格な人材を確保するために効果的な選考手法を策定し、選考計画を立案する機能	無	M	
	試験問題作成	協力隊事務局が、要請に適格な人材を確保するために効果的な試験問題を作成する機能	無	M	
	選考試験	協力隊事務局が、要請に適格な人材を確保するために選考試験を実施する機能	有	H	
	育成・技術補完研修	協力隊事務局が、充足されない要請に対し、人材を育成あるいは技術補完研修により適格者を養成する機能	無	M	
	選考管理システム	協力事務局が、選考を円滑に進めるため、応募者の情報を電算機で管理し必要な情報を迅速かつ正確に提供する機能	有	M	
8. 派遣前訓練	訓練計画策定	協力隊事務局が、隊員候補生が隊員として効果的な活動をするために必要な訓練手法を策定し、訓練計画を立案する機能	無	M	
	訓練実施	協力隊事務局が、隊員候補生が隊員として効果的な活動をするために必要な語学訓練、各種講座、生活指導などを実施する機能	無	H	
9. 派遣	派遣手続	協力隊事務局が、隊員を派遣するために必要な旅券、ビザ申請、受入確認取り付け等の諸手続を実施する機能	無	H	
	現地語学訓練	協力隊事務局が、現地において隊員の実体験による語学のブラッシュ・アップ等により現地適応を促進する機能	無	M	
	活動支援	協力隊事務局が、隊員が効果的な活動が行なえるよう支援する機能	無	H	
	隊員活動調査研修・評価	協力隊事務局が、隊員の活動状況を調査し、国別協力量針等を策定するため資料を作成する機能	無	M	
	隊員諸手当送金手続	協力隊事務局が、隊員に対して、国内積立金、海外手当、その他諸手当を支給するために経費計算と定期送金手続を実施する機能	有	H	
10. 帰国隊員支援		協力隊事務局が、帰国した隊員の進路等国内復帰を支援する機能	有	M	
11. 身分措置	現職参加促進	協力隊事務局が、隊員応募者を、現在働いている会社の身分を保有したまま協力隊参加させるための機能	無	M	
	所属先補填	協力隊事務局が、隊員の所属先に対して人件費を補填するために、補填額の認定と定期送金を実施する機能	有	H	
12. 技術・技能支援		協力隊事務局が、要請調査あるいは隊員活動に対して技術・技能に関する専門的知識を提供する機能	無	L	
13. 啓発		協力隊事務局が、協力隊業務に係る知識の普及を計るため、映画、新聞、雑誌等を作成し、広報を行なう機能	無	H	

主要機能名	主要機能の内容	システム化の有無	業務量	備考
14. 協力団体活動助成	協力隊事務局が、地方公共団体、民間機関、その他協力団体が実施する国際協力活動に対し助成する機能	無	M	
15. 隊員管理システム	協力隊事務局が、隊員情報を迅速かつ的確に得るため、電算機で管理し、各種統計資料、国内積立金、海外手当、赴任旅費等支給に必要な資料を提供する機能	有	H	

主要情報一覧

[青年海外協力隊事務局]

主要情報名	主要構成項目	システム化の有無	備考
1. 要請情報	ブルーシート、要請背景調査書、要請登録データ・シート、募集要項	有	
2. 応募者情報	願書、応募者調査書、募集説明会参加者アンケート、応募者履歴情報	有	
3. 合格者情報	選考台帳、有資格者情報、技術補完研修者情報、育成研修者情報	有	
4. 隊員候補生情報	隊員候補生名簿、隊員候補生履歴情報、隊次別入所予定者情報、訓練成績情報、訓練報告書	有	
5. 派遣隊員情報	隊員履歴情報、留守家族情報、配属先情報	有	
6. 帰国隊員情報	帰国後就職先、連絡先	有	
7. 求人情報	求人企業情報	有	
8. 身分措置情報	身分措置企業情報、協議書、所属先補填情報	有	
9. 隊員の活動記録情報	映画、JOCVニュース、クロスロード、写真ライブラリ、広告	無	
10. 技術情報	有用技術ハンドブック、隊員報告書	無	
11. 相手国情報	隊員配置情報、隊員報告書、任国事情	無	
12. 調整員情報	調整員履歴書、調整員リスト、委嘱状、調整員滞在費	有	
13. 語学講師情報	語学講師履歴書、雇用契約書、語学講師リスト、語学講師給与	有	
14. 技術専門委員情報	技術専門委員履歴、委嘱状、技術専門委員リスト	無	
15. 図書資料情報	図書資料、JOCV出版物	無	

主要情報名	主要構成項目	システム化の有無	備考
16. 手続き書類情報	受験票、訓練参加同意書、派遣手続各種書類（受入確認取得手続等）	無	
17. 支援情報	交通安全対策、生活指導、健康管理情報	無	
18. 対外資料情報	外務省等より依頼に基づく各種資料	無	
19. 機材情報	隊員の携行機材情報	無	
20. 申請情報	各種申請書（隊員支援経費使用申請書、機材購送申請書、帰路変更申請書、任国外旅行申請書等）	無	
21. 実績情報	青年海外協力隊派遣実績、募集・選考結果	有	
22. 統計情報	都道府県主管課長会議資料、青年海外協力隊関係基礎資料	有	
23. 計画策定情報	運営委員会用資料、理事会説明用資料、局議報告資料	無	
24. 評価情報	募集選考評価資料、派遣前訓練評価情報（候補生個別）、隊員個別評価情報	無	
25. 認可予算情報	概算要求書・説明資料、認可予算、事業計画、資金計画	無	
26. 実行予算情報	実行計画書、国内・在外実行計画基礎費	無	
27. 会計情報	支出負担行為書、各種受払報告書、支払伝票、証憑書類、法定帳簿	無	
28. 嘱託情報	嘱託委員、カウンセラー、PD、訓練協力員、国内協力員	有	
29. 資産情報	不動産、固体資産、物品	無	
30. 協力団体情報	地方公共団体、経済団体、労働団体、農林水産団体、学校教育団体	有	
31. 規程情報	青年海外協力隊列規集、国際協力事業団法令・規程集	無	

機能・情報マトリックス

[青年海外協力隊事務局]

主要機能		主要情報		要請情報	応募者情報	合格者情報	隊員候補生情報	派遣隊員情報	帰国隊員情報	求人情報	身分措置情報	隊員の活動記録情報	技術情報	相手国情報	調整員情報	語学講師情報	技術専門委員情報	図書資料情報	手続き書類情報	支援情報	対外資料情報	機材情報	申請情報	実績情報	統計情報	計画策定情報	評価情報	認可予算情報	実行予算情報	会計情報	嘱託情報	資産情報	協力団体情報	規程情報	
		要請情報	応募者情報	合格者情報	隊員候補生情報	派遣隊員情報	帰国隊員情報	求人情報	身分措置情報	隊員の活動記録情報	技術情報	相手国情報	調整員情報	語学講師情報	技術専門委員情報	図書資料情報	手続き書類情報	支援情報	対外資料情報	機材情報	申請情報	実績情報	統計情報	計画策定情報	評価情報	認可予算情報	実行予算情報	会計情報	嘱託情報	資産情報	協力団体情報	規程情報			
1. 協力隊業務の運営														U												C	U								
2. 管理	文書管理																		U			C								U				CU	
	不動産・庁舎等管理																													U			CU		U
	健康・医療管理		U	U	U	U	U														C								U	U	U				
	図書・資料管理											U	U	U					CU						U	U				U					
	嘱託等人事管理																	CU	CU										U	U	U	CU			CU
	調整員派遣手続																		U										U	U					U
3. 経理	情報の管理	U	U	U	U	U	U	U								U			U					CU	CU			U	U	U	U	U			U
	予算要求																				U	C	U		U	U	U		C			U	U	U	
	予算実行計画策定																				U		U	U	U	U	U	U	U	U	U	U	U	U	U
	予算の執行・資金管理																				U		U	U	U	U	U	U	U	U	U	CU	U	U	U
契約・物品調達・機材購送																							CU						U	U	U			CU	U
4. 派遣計画策定								U	U																U	U		U	U	U					
5. 要請背景調査			C											U																				U	
6. 募集	募集計画書作成																											C	U	U	U				
	募集資料作成		U										U		U																	U			U
	募集説明会・応募相談		U										U	U	U																	U			U
	願書登録																																		
	募集結果の分析評価																																		

組織分析

[青年海外協力隊事務局]

1. 組織図

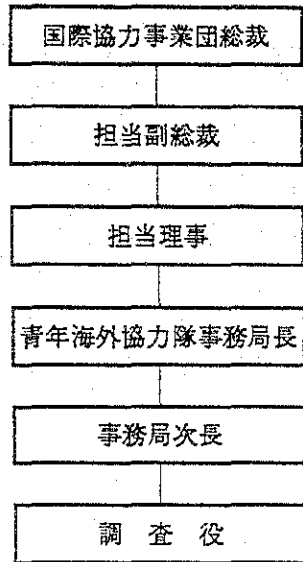

2. 人員構成

	課長	課長代理	担当	嘱託
協力隊運営委員会				
管理課	1	3	6	16
経理課	1	2	4	4
啓発課	1	2	2	5
国内第一課	1	2	5	3
国内第二課	1	1	3	2
派遣第一課	1	2	11	5
派遣第二課	1	2	6	2
指導相談課	1	2	1	7
広尾訓練所	1	2	1	24
駒ヶ根訓練所	1	1	2	41

3. 業務内容・権限

協力隊業務の運営、事務局の業務の計画調整、協力隊運営委員会の開催、文書・電信取扱い、不動産・物品の管理・施設の運用・営繕、庁舎管理等を担当
事務局の予算の計画・執行、金銭等の出納・管理・海外送金、物品・隊員機械の売買・貸借・輸送等の契約を担当
協力隊業務に係る知識の普及・各種啓発行事の実施、協力団体の活動助成、広報資料作成、取材協力、映画製作、写真の活用、パネル作成等を担当する
隊員の募集、応募相談、地方公共団体・民間機関その他の団体との連絡を担当する
隊員の選考、技術補完研修を担当する
国別派遣計画の作成・調整、派遣取極の締結、隊員の派遣と一般的管理、隊員の諸手当・福利厚生を担当する
協力活動の指導・支援、隊員の要請・選考・訓練に係る国別事項を担当する
隊員の身分措置、災害補償、共済給付、帰国隊員の国内復帰・進路相談、隊員の身上に関すること、帰国隊員の活動・OB会の支援等を担当する
主に英語中心の語学訓練の実施、教養講座・任国講座・保健体育・交通安全指導等の実施、訓練中の生活指導・福利厚生、訓練・宿泊施設の運営・管理を担当する
主に非英語中心の語学訓練の実施、教養講座・任国講座・保健体育・交通安全指導等の実施、訓練中の生活指導・福利厚生、訓練・宿泊施設の運営・管理を担当する

調整員事務所

