

パラグアイ共和国

繊維産業振興計画

マスタープラン調査報告書

(要約)

1981年7月

国際協力事業団

708
69.6
MPI



パラグアイ共和国
繊維産業振興計画
マスタープラン調査報告書
(要 約)

1981年7月

国際協力事業団

国際協力事業団

18031

目 次

1. 繊維産業の現状	1
2. 既存繊維企業のリハビリテーションの必要性	1
3. 輸出の可能性	1
4. 開発基本構想	1
5. 今後の進め方	5
ANNEX	6
1. 調査団の編成	7
2. 現地調査日程	8

1. 繊維産業の現状

(1) 綿花生産

1979年での綿花生産は実綿で23万t、繰綿で7.3万tであり、このうち9割以上が輸出され、綿花は最大の輸出商品である。

(2) 国内市場

綿製品の市場規模は1979年で約6,000tであり、このうち国産品が8割、輸入品が2割を占めている。

(3) 綿製品の生産

綿糸生産量は現在5,700tと推定され、綿織物の生産は1979年で20,252千mで過去10年間の生産量は横這いの状態が続いている。

(4) 繊維企業

紡績、織布、染色仕上の一貫設備を持つ企業は5社あり、代表的企業は、Pilar社とAmerica Textil社である。繊維企業全般にわたって一般に設備の老朽化と労働生産性の低いことが目立つ。

2. 既存繊維企業のリハビリテーションの必要性

(1) 大手2社はリハビリテーションによって活性化が可能である。

(2) 小型企業3社はリハビリテーションのみでは不十分であり、合理化、共同生産等の構造改善が必要である。

3. 輸出の可能性

(1) 綿花の品質面では競争力はある。

(2) 欧州市場への製品輸出は当面困難である。

(3) アルゼンチン、ボリビア等の近隣諸国への製品輸出の可能性はある。

4. 開発基本構想

(1) 開発の基本戦略

まず、輸入代替を図り、輸入代替から輸出代替への転換による繊維産業振興が開発の基本目標であるが、このため以下の戦略を考える。

① I. N. T. N. (国立技術標準院)の機能強化を逐次進めて、製品の標準化、輸出検査、技術サービス等を行い繊維技術水準に努める。

② 輸入代替を図るためには既存繊維企業での以下の対策が考えられる。



図-1 繊維産業構造計画図



- a. 大手2社でのリハビリテーション
- b. 小型繊維企業3社での合理化, 共同生産体制の指向(紡績10,000錘, 織機48台, 染色加工一式)。

輸出代替をするためには以下のような規模の輸出用一貫工場の新設が不可欠である。

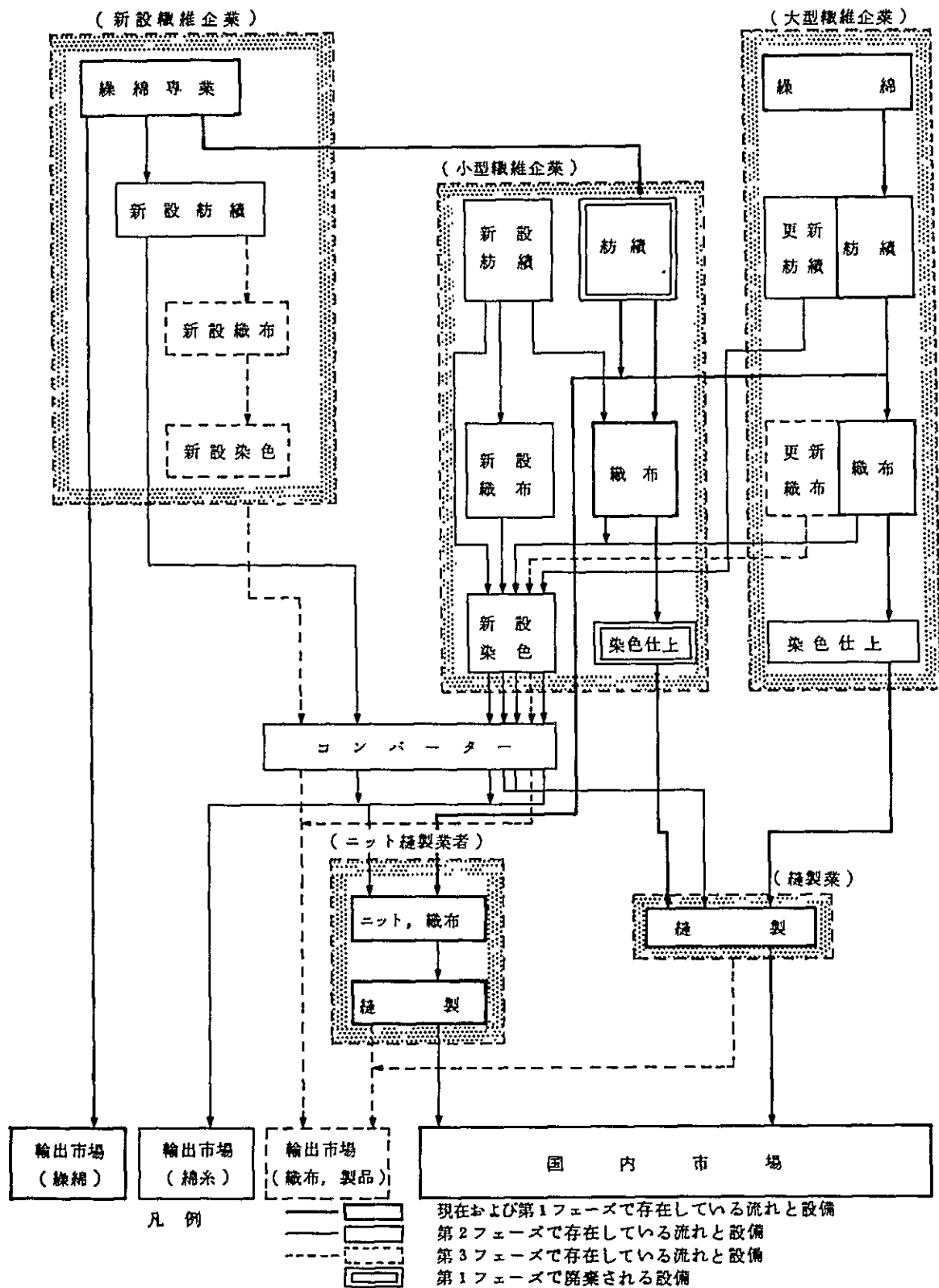
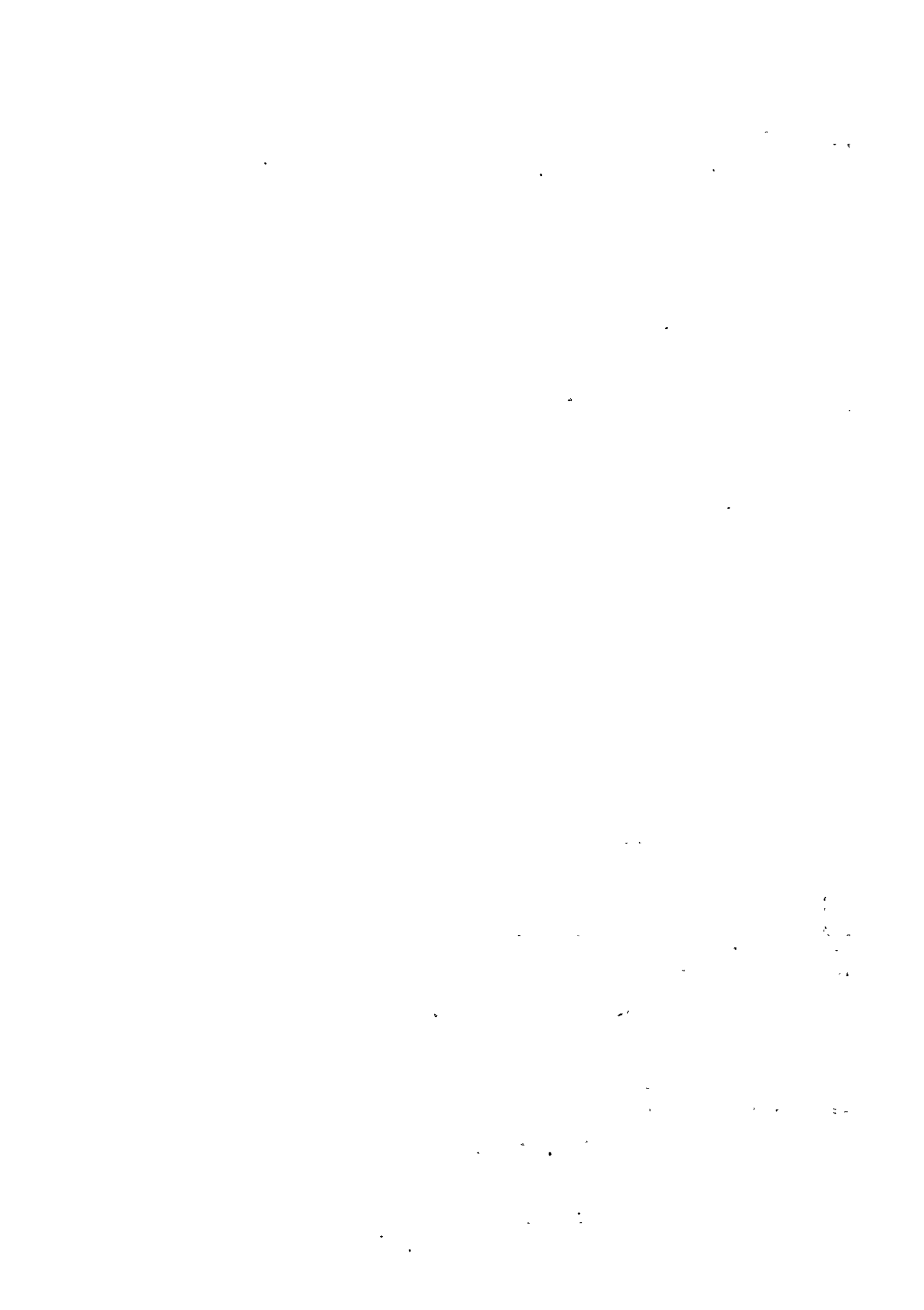
紡績20,000錘, 織機200台, 染色加工一式。

(2) 繊維産業構造の将来像

パラグアイ繊維産業の将来の構造は前述の戦略を施すことにより図-1に示すようになり, その段階での生産は以下のように紡績が10,242t/年, 織布は28,092km/年になる。

① 紡 績

新設工場	2,470 t/年
既存工場	7,772 t/年
計	10,242 t/年

② 織 布

新設工場	6,924 km/年
既存工場	21,168 km/年
計	28,092 km/年

(3) 開発プログラム

① 繊維産業の開発は, 表-1に示すように, 開発期間を1982~1986年, 1987年~1991年, 1992年~1996年の3期に分けて実施する。

② 繊維産業の開発においては以下に示す振興策が必要である。

- a. 租税, 金融面における優遇措置
- b. 市場開拓
- c. インフラストラクチャーの整備
- d. 人材開発
- e. 業界団体の設立

(4) 事業経済性

小型繊維企業と新設繊維企業は新規に事業を開始するが, これらの事業経済性は以下のとおりである。

① 小型繊維企業

I. T. A. S. A. 社の工場を利用し, 設備類のみを新設するもので総投資額は2,106百万Gである。事業経済性は表-2に示すように高いが, これは国内での売値が高く見込めることと償却費負担が軽いことによる。

② 新設繊維企業

第1期に紡績, 第2期に織布, 染色加工工場を新設するもので, 総投資額は6,406百万Gである。事業経済性は表-2に示すようにさほど高くはなく, 操業時において多大の経営努力を必要としよう。

表-1 パラグアイ繊維産業開発プログラム

項目	スケジュール	フェーズ1 1982～1986	フェーズ2 1987～1991	フェーズ3 1992～1996	摘	要
I.N.T.N.						
1. 法改正		▬				1987年より品質表示の義務化
2. 人材育成		▬				
3. 設備拡充		▬				試験検査機の設置
4. 繊維企業の指導監督		-----				
大型繊維企業						
1. リハビリテーション		▬				
2. 輸入代替		▬				糸 5,520 t/年 織布 14,820 km/年
3. 輸出						
小型繊維企業						
1. 設備更新		▬				設備投資 (第1次紡績 5,000 sp, 織機 48 台, 染色加工) (第2次紡績 5,000 sp 増設)
2. 輸入代替						糸 2,252 t/年(第1次では 1,126 t/年) 織布 4,822 km/年
新設繊維企業						
1. 工場建設, 増設		▬				設備投資 (第1次 紡績 20,000 sp) (第2次 織機 200 台, 染色加工)
2. 操業指導						
3. 糸の生産						糸 2,470 t/年
4. 織布, 加工品の生産						織布 6,924 km/年
社会経済効果						
1. 外貨節約						3,627千US\$
2. 外貨獲得						8,424千US\$ 16,932千US\$
3. 雇用						直接部門では 700 人の雇用減と 700 人の雇用創出により雇用は現状維持, 間接部門も含め増大。

(註) 計画の進捗度がよい場合は計画期間を短縮。

表-2 事業経済性

Item \ Business	Small textile enterprises		Newly-established textile enterprise	
	First phase	Second phase	First phase	Second phase
Sales	1,151 million G	1,637 million G	1,112 million G	2,235 million G
Profit	355 million G	523 million G	2 million G	202 million G
Rate of profit on sales proceeds	30.8%	32.0%	0.2%	9.0%
Rate of return on investment	39.7%	37.4%	14.2%	15.4%

5 今後の進め方

繊維産業の振興は輸出の増大、工業化の促進、さらには経済の安定化の観点から極めて重要である。計画実現のため、まず、次の2点の推進が必要である。

- (1) I. N. T. N.の全般的機能強化（人材、技術等）。
- (2) 以下の2事業に関するフィージビリティスタディの実施。
 - ① 小型繊維企業での共同生産
 - ② 輸出用繊維産業の新設

ANNEX

1. 調査団の編成
2. 現地調査日程

Annex--1: MEMBERS OF THE JAPANESE TEAM

A. MEMBERS OF THE STUDY TEAM

Mr. Mayuki TAKENO	Team Leader
Mr. Akira MORI	Sub-Team Leader Weaving and Knitting Expert
Mr. Makio HATTORI	Spinning Expert
Mr. Yoshimitsu ISHII	Dyeing and Finishing Expert
Mr. Keiji MATSUMOTO	Accountant
Mr. Nobuyuki YASHIRO	Industry Researcher
Mr. Koji ONO	Marketing Researcher
Mr. Kazuo ITO	Economist

(Advisory Team)

Mr. Kengo IHARA	Project Planner
Mr. Toshio NAMAI	Coordinator

B. JAPAN INTERNATIONAL COOPERATION AGENCY (JICA)

Mr. Kenji YAMAMOTO	Funcionario de JICA en Asunción
--------------------	---------------------------------

Annex-2: SCHEDULE OF THE JAPANESE TEAM

Date	Schedule (Place of Visit)
Nov. 15 (Sat.)	Lv. Tokyo
16 (Sun.)	-----
17 (Mon.)	J.I.C.A. Office, Japanese Embassy
18 (Tue.)	Meeting with M.I.C. and I.N.T.N.
19 (Wed.)	Meeting with Presidencia de la República, Secretaría Técnica de Planificación. Showing of Movie and Slides on Japanese Textile Industry at I.N.T.N.
20 (Thu.)	Visiting Pedro Genovese e Hijos S.B.L., and Textil Paraná S.A.
21 (Fri.)	Visiting Textil Algolana Industrial y Comercial S.A.
22 (Sat.)	Visiting Centro de Entrenamiento Vocacional Presidente Carlos Antonio López. Lv. Asunción (K. IHARA and T. NAMAI, members of Advisory Team)
23 (Sun.)	Making a report
24 (Mon.)	Visiting Forno y Valle S.A., Market Survey
25 (Tue.)	Visiting Industria-Textil Asuncena S.A. Market Survey
26 (Wed.)	Visiting Algodonera Guaraní S.A. (ginnery) Arriving at Pilar
27 (Thu.)	Visiting Manufactura de Pilar S.A. Arriving at Asunción
28 (Fri.)	Visiting Algodonera Ybycuí S.A.C.I. (ginnery)
29 (Sat.)	Making a report
30 (Sun.)	Same as above
Dec. 1 (Mon.)	Visiting America Textil S.A. Market Survey

... ..

... ..

... ..

... ..

... ..

... ..

... ..

... ..

... ..

... ..

... ..

...

...

Dec. 2 (Tue.)	Meeting with O.F.A.T. and C.E.P.E.X. Visiting America Textil S.A. (ginnyery) and Head Office of Algodonera Ybycuí S.A.C.I. (ginnyery)
3 (Wed.)	Meeting with Banco Nacional de Fomento and M.A.G. Visiting Tricotex Industrial y Comercial S.R.L., Cooperativa Militar y Naval Ltd.
4 (Thu.)	Meeting with Banco Central del Paraguay, UNIDO Visiting Fénix S.A. (sewing)
5 (Fri.)	Meeting with Presidencia de la República, Secretaría Técnica de Planificación and M.I.C. Visiting C.A.P.S.A. (ginnyery)
6 (Sat.)	Making a report
7 (Sun.)	Same as above
8 (Mon.)	Making a Interim Report
9 (Tue.)	J.I.C.A. Office
10 (Wed.)	Meeting with M.I.C. and I.N.T.N., Japanese Embassy
11 (Thu.)	Meeting with M.I.C. and I.N.T.N.
12 (Fri.)	J.I.C.A. Office Lv. Asunción
13 (Sat.)	-----
14 (Sun.)	Ar. Tokyo



JICA