

開発調査事業費管理システム 業務処理要領

昭和57年2月

国際協力事業団
総務部 システム管理課

| |
|-------|
| 少管 |
| JK |
| 82-24 |

000
648
GAS

LIBRARY

| | | |
|---------|---------|------------|
| 国際航空事業団 | | |
| 入 用 | 84.5.21 | 000 |
| 全 額 | 06083 | 648 GAS |

マイクロ
フィルム

目 次

| | |
|---|----|
| 1. 開発調査事業費管理システム処理概略図 | 1 |
| 2. 記入上の注意 | 2 |
| 2.1 一般的な注意事項 | 2 |
| 2.2 表示についての注意事項 | 4 |
| 3. 各種帳票の記入要領 | 8 |
| 3.1 支出負担行為、支出返納依頼書を記票する場合の一般的注意事項 | 8 |
| 3.2 支出負担行為書を記票する場合の注意事項 | 8 |
| 3.3 支出返納依頼書を記票する場合の注意事項 | 11 |
| 3.4 許されている記票例 | 13 |
| 3.5 許されていない記票例 | 15 |
| 4. 入力データシート記入例 | 19 |
| 4.1 プロジェクト登録データ・シート | 19 |
| 4.2 実務計画申請データ・シート | 20 |
| 4.3 支出負担行為及び支出・返納依頼書 | 21 |
| 4.4 収入・支出依頼書 | 22 |
| 4.5 実務計画見直し用データ・シート | 23 |

JICA LIBRARY



1051635(9)

| | |
|--|----|
| 5. エラー・コードの見方 | 24 |
| 5.1 プロジェクト登録について | 24 |
| 5.2 実施計画データ | 25 |
| 5.3 支出負担行為データ(含む旅費【概算・精算】請求データ) | 26 |
| 5.4 支出・返納依頼データ(含む旅費【既算・精算】請求データ) | 27 |
| 6. 主な出力リスト | 28 |
| 6.1 入力データ・チェックリスト | 28 |
| 6.2 マスタ更新エラーリスト | 29 |
| 6.3 プロジェクト登録リスト | 30 |
| 6.4 実施計画リスト | 31 |
| 6.5 実施計画差引簿(原課用) | 32 |
| 6.6 実施計画差引簿(会計課用) | 33 |
| 6.7 実施計画見直しリスト(見込額記入用) | 34 |
| 6.8 実施計画見直しリスト(見直し完了後のリスト) | 35 |

1. 開発調査事業費管理システム処理概略図

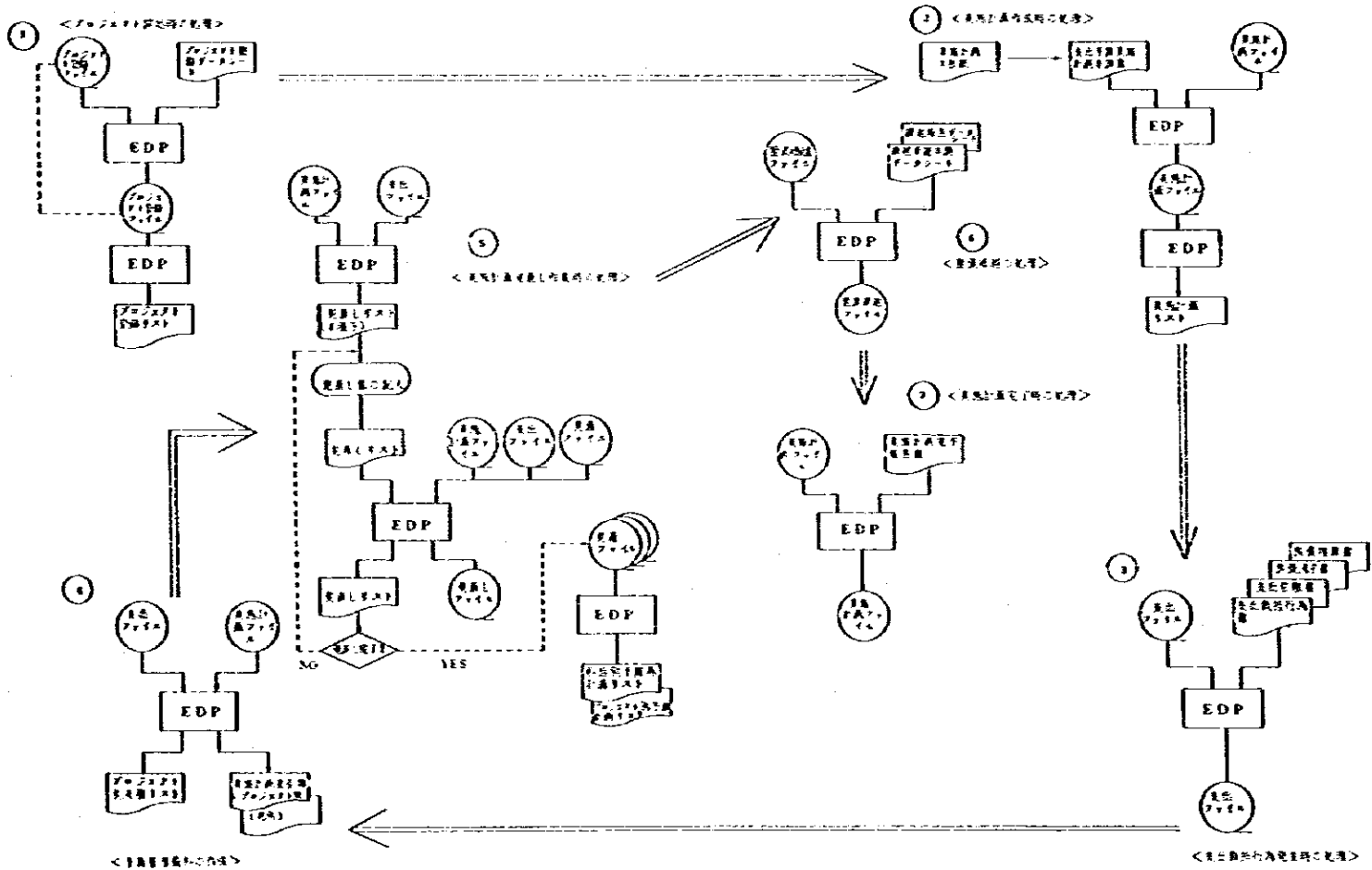

2. 入力帳票の作成

2.1 一般的な注意事項

- (1) 電子計算機処理するために提出データ・シートは、プロジェクト及び実務計画書支出負担行為・収入支出依頼書等処理するための基本となるものですから、データ・シートの記載内容を間違ったり、提出期間に遅れたりしますと、処理上大きな影響がありますので、特に注意して下さい。
- (2) データ・シートは項目ごとに記入し、該当しない項目はblankとする。
- (3) 支出負担行為書等の金額欄は右づめで数字を記入する。又、プロジェクト名称や備考欄等は左づめで記入する。
- (4) 「実務計画簿差引記入年月日」等の年月日の記入は、「年」「月」「日」をそれぞれ所定の小項目に数字で記入する。

なお、1桁のときは10位の桁に'0'を記入する。1桁に2字を記入しない。

(記入例)

| 承認年月日 | | |
|-------|-------|-------|
| 年 | 月 | 日 |
| 5 : 5 | 0 : 2 | 0 : 3 |
| 5 : 5 | 02 | 1 : 6 |

(正)

(誤)

- (5) 記入する内容が同一の内容であっても「・」または「同上」とせず、各格にコードもしくは文字等を記入する。
- (6) データ・シートは、キーパンチャーのパンチ原種となるものですから、はっきり読みやすい字体で書くこと。
- (7) 筆記用具としては、黒鉛筆（HBかB）か黒のボールペンを使用する。
- (8) 記入マニュアルに従って、記入すべき個所に正確に記入する。
- (9) 電子計算機で使用できる文字は、カタカナ、英字、濁点、半濁点、数字、記号だけです。
- (10) 数字、カタカナ、英字は、正しい筆順で、正確に記入して下さい。

2.2 表示についての注意事項

事務処理の正確性を期し、電子計算機を一層効果的に使用するため、各種データ・シートに記入する文字（数字・英字・カタカナ文字）および特殊記号は、判読の間違いによるミスパンチを防ぐため、使用文字を次のとおり統一する。

(1) アラビア数字

1 2 3 4 5 6 7 8 9 0

(注意) 間違えやすく書かれる数字の例

1 (1 : 7とまちがえやすい)

2 (2 : 0とまちがえやすい)

3 (3 : 8とまちがえやすい)

4 (4 : 6とまちがえやすい)

5 (5 : 6とまちがえやすい)

6 (640と4にまちがえやすい)

7 (771と9にまちがえやすい)

8 (8 : 5とまちがえやすい)

0 (0 : 6とまちがえやすい)

(2) 英 字

A B C D E F G H I J K L M N O P Q R S T U V W X Y Z

(注意)

Dを0と書く(ゼロやOとまちがえないためタテ棒にハイフンを入れる)

Iをiと書く(¹¹Iとまちがえないため小文字とする)

OをOと書く(^{oo}Oとまちがえないため横にハイフンを入れる)

Uをuと書く(Vとまちがえないため小文字とする)

Zをzと書く(2とまちがえないため中央に斜め棒を入れる)

(3) カタカナ

① 五十音

| | | | | | |
|-------|-------|-------|-------|-------|-------|
| アイウエオ | カキクケコ | サシスセソ | タチツテト | ナニヌネノ | ハヒフヘホ |
| マミムメモ | ヤユヨ | ラリルレロ | ワ | ン | |

(注意) フ、エ、ヲは使用しない。

② 濁音、半濁音

ガギグゲゴ ザジズゼゾ ダ デド バビブベボ パピプペポ

(注意)

ア、濁音、半濁音に使用する「**ガ**」や「**カ**」は、それぞれ一字として扱う。

例えば、**が** は **ガ** として一字あけるのでなく、**カ** **ガ** とすること。

イ、チ、ヅは使用しない。

③ よう音

| | | | | | |
|----|----|----|----|----|----|
| キヤ | キユ | キョ | ギヤ | ギユ | ギョ |
| シヤ | シユ | ショ | ジヤ | ジユ | ジョ |
| チヤ | チユ | チョ | ビヤ | ビユ | ビョ |
| ニヤ | ニユ | ニョ | ピヤ | ピユ | ピョ |
| ミヤ | ミユ | ミョ | | | |
| リヤ | リユ | リョ | | | |

(特に間違えやすい文字)

(間違えやすく書かれた例)

| | | |
|-------|-------|---|
| アとカとマ | | マ |
| フとクとワ | | ワ |
| テとクとチ | | チ |
| フとン | | ソ |
| ニとフ | | ソ |
| ツとシ | | ツ |
| マとヌとス | | ヌ |
| エとユとコ | | ユ |
| シとミ | | ミ |
| レとン | | レ |
| ラとテ | | ラ |

④ 特殊記号

+ -

(注意) △は使用しない。

⑤ 現代かなづかいの表示を原則とします。

⑥ EDP入力可能な文字

| | | | | | | | | | | | | |
|-------|-------|-------|-------|-------|-------|-------|-------|-------|-------|-------|-------|-------|
| 1 ！ | 2 ！ | 3 # | 4 S | 5 # | 6 & | 7 + | 8 (| 9) | 0 0 | - - | ^ ^ | Y Y |
| Q Q | W W | E E | R R | I I | Y Y | U U | I I | O O | P P | @ @ | ((| |
| A A | S S | D D | F F | G G | H H | J J | K K | L L | : : | : : |]] | |
| Z Z | X X | C C | V V | B B | N N | M M | . . | - - | / / | - - | | |

3. 各種帳票の記入要領

3.1 支出負担行為書、支出返納依頼書を記票する場合の一般的注意事項

- (1) 支出負担行為書は3枚1組となっており3枚とも決裁に付す。
- (2) 支出負担行為書はB4であり左側が支出負担行為の右側が支出・返納依頼書となっている。
- (3) 支出負担行為書は必ず1つの実施計画書に対応している必要があり、2つの実施計画書から1つの支出負担行為を起すことは許されない。
- (4) 一つの負担行為では5個の(目)又は(節)まで記載することが可能である。
- (5) 支出・返納が複数回にわたる場合は、B5版の支出・返納依頼書を使用する。
- (6) 国内旅費にかかる支出負担行為については、別の旅費^{概算}精算請求書を使用する。
- (7) 旅費概算請求に対する“ゼロ精算”については、旅費精算書でもって行う。

3.2 支出負担行為書を記票する場合の注意事項

- (1) 予 算 区 分：繰越の場合1、当年度予算の場合2に○印を付す。
- (2) プロジェクト番号
実施計画番号 } 支出予算実施計画申請書に記入された番号を記入する。
- (3) 決 裁 方 法：報告書作成費等の負担行為決裁後支出依頼を起す場合は“一般”に負担行為決裁と支出依頼を同時に起す場合は“同時”に○印を付す。
- (4) 支出負担行為_区：各部予算担当課で管理する負担行為受付台帳の受付_区予算担当課が記入する。当_区は“部別識別部分”“月別識別部分”“負担行為_区部で構成されている。

部別識別コード

| | |
|----|-------------|
| SD | 社会開発 |
| AF | 農 林 |
| PD | 企 業 |
| AP | 施設用渡課（印刷製本） |
| AT | 施設用渡課（ほん訳） |
| GP | 機材第1課 |

- (6) 支出依頼 ④：支出依頼が複数にわたる場合何回目の支出依頼かを記入する。B1の負担行為書で支出の場合必ず“01”である。

| 事業区分 | 予算区分 | 繰越 | 1 | プロジェクト番号 | 経費 | 決算 | 一般 | 11 | 支出負担行為④ | 支出 |
|------|------|-----|---|----------|-------|-------|-------|----|---------|----|
| 1 | 0 | 3 | 1 | 5 | 12 | 14 | 15 | 2 | | |
| | | 当年度 | 2 | | | | | | | |

月
その月にかけ
担当部
る連続番号

- (7) 支出返納区分：支出負担行為金額すなわち目金額の合計が“+”の場合支出、“-”の場合返納とする。
- (8) 実施計画差引簿記入年月日：会計第1課における差引簿担当者が記入年月日を記入する。
- (9) 目コード支出負担行為金額 } 一括契約及びそれ以外の場合でも5つ目まで記入が許される。
返納の場合“+”、“-”の順に“-”を記入する。
5つの目金額に支出返納すなわち+、-が混在しても良い、目金額は右詰めに記入する。

考：担当者及び予算担当課が任意に利用して良い。例えば支払先等を記入しておけば、EDPから出力された差引簿上でも支払い先等がわかりやすい。記入できる文字はカナ・英字・数字であるが詳しくはP7参照のこと。

支出負担行為書

| | | | | | | | |
|--|--------------------|----|-----|--|--------|---|---|
| 支出・返納区分 | | 支出 | 1 | 実地調査委託記入年月日 (会計1課) | 起業者 | 部 | 課 |
| | | 返納 | 2 | 年 月 日 | (内線 番) | | |
| 次 項 | 海外技術協力事業費 開発調査費 | | コード | 調査業務実地費の筋レベルで支出負担行為を起す場合 日名称及びそのコードを記入する。 | | | |
| 事 項 | | | コード | 日名称及びそのコードを記入する。 | | | |
| 取 引 の 内 訳 が あ る 場 合 の 目 | | | コード | 日名称及びそのコードを記入する。 | | | |
| 目 又 は 節 内 訳 | 目 | 節 | コード | 金額 | 円 | | |
| | | | | | | | |
| | | | | | | | |
| | | | | | | | |
| | | | | | | | |
| | | | | | | | |
| 支出負担行為金額(合計) | | | | | | | |
| 備 考 | | | | | | | |

| 目・節 | コード |
|-----------|-----|
| 調査旅費 | 01 |
| 現地調査費 | 02 |
| 資機材購送費 | 03 |
| 調査業務実地費 | 04 |
| (技術費) | 04 |
| 報告書作成費 | 05 |
| 国内旅費 | 06 |
| 所属先給与補助料費 | 07 |
| 水産資源調査委託費 | 08 |
| プロジェクト研究費 | 09 |

3.3 支出返納依頼書を記票する場合の注意事項

(1) 支出区分：概算・精算の区分を行う。

概算 → いわゆる現地調査費・調査旅費等の“同時・概算”で後日“同時・精算”が起案されるもの。

一般の場合で“前払い”“部分払い”等で次回以降に支払いが発生するもの。

精算 → “同時・概算”に対する“精算”及び一つの支出負担行為の支払いが複数回にわたる場合で、最終の支出依頼の場合が精算となる。

精算とした場合「残不用金額の有無」欄にその旨を記入する必要がある。

精算の支出依頼を起した支出負担行為については、再度支出依頼を起すことはできない。

(2) 支出・返納区分：支出・返納依頼金額すなわち目金額の合計が「+」の場合は支出“1”、「-」の場合は返納“2”とする。

(3) 概算時の支出負担行為： “同時・精算”の場合のみ、その負担行為に対する“同時・概算”の負担行為を記入する。

(4) 残不用金額の有無： 支払区分が“精算”の場合においては必ず記入する必要がある。概算の場合無“1”とするか又は何も記入しないでおく。支出される目の中に1つでも残不用がある場合には“有”とする。

(5) 官公需契約実績： 契約内容に従って該当する支払対象及び契約内容に○をする。

(6) 目コード： 支出を行う該当日コードを記入する。

- (7) 会計整理番号：会計第1課差引簿担当者が、その月内における支出依頼書の連番を記入する。
- (8) 支出・返納金額：一つの支出依頼でもって、5つの目まで記入して良い。支出・返納が混在することも許される。金額は右詰により記入する。
- (9) 残不用金額：残不用金額を右詰めに記入する。残不用“有”と“無”の混在は許される。無の場合ブランクでも良い。

支出・返納依頼書

| 支出区分 | 概算 | 1 | 支出 返納 区分 | 支出 | 1 | (同時精算の場合のみ記入) 同時概算時の支出負担行為 | 最終支出時(以後支出 依頼がない)における 残不要金額の有無 | 無 | 1 |
|----------------------------|-------------|---|----------------|------------|---------------------------|--|--------------------------------------|---|---|
| | 一部精算 | 1 | | 返納 | 2 | | | 有 | 2 |
| | 精算 | 2 | | | | | | | |
| 官公需 契約実績 | 官公需契約実績対象外 | 0 | 印刷 | 2 | 実地計画支引済記入年月日 (官公需担当者課) | 実地計画支引済記入 年月日(会計第1課) | | | |
| | 中小企業への支払い | 1 | その他 | 4 | 昭和 年 月 日 | | | | |
| | その他大企業への支払い | 2 | 役員 | 6 | | | | | |
| 目があるいは金額、会計番号を連続となる場合を記入する | | | | | | | | | |
| 目 又は 節 内 訳 | 目 | 節 | コード | 会計整理 番号 | 金額 | 残不要金額 | | | |
| | | | | | | | | | |
| | | | | | | | | | |
| | | | | | | | | | |
| | | | | | | | | | |
| 支出・返納金額(合計) | | | | | | | | | |
| 支払先等 | | | | | | | | | |
| (添付物・その他必要事項) | | | | | | 小額会議費の件数を右詰で記入 小額会議費(それ以外) 2 会議費の場合を記入 | | | |

3.4 許されている記票例

例1. 一括契約等による支出を複数回に分けて支出を行う。

Step 1 支出負担行為

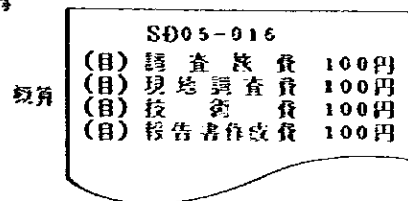

部分払いの場合
一回目の支払を
負担行為と同時
に決算を取って
も良い

Step 2 支出依頼

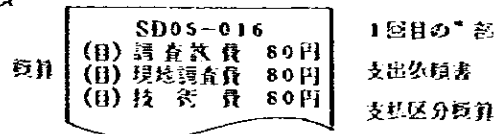

Step 3 支出依頼

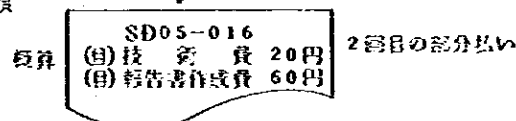

Step 3 支出依頼

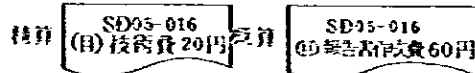

Step 4 支出依頼

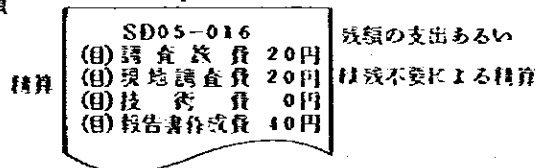

(注) 1つの支出依頼に“振算”“戻算”は
混在を許されない

Step 4 支出依頼

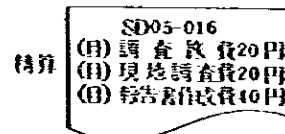

以後SD05-016に対する
支出依頼は発生しない

例2. 1本の概算支出を別々に精算する。

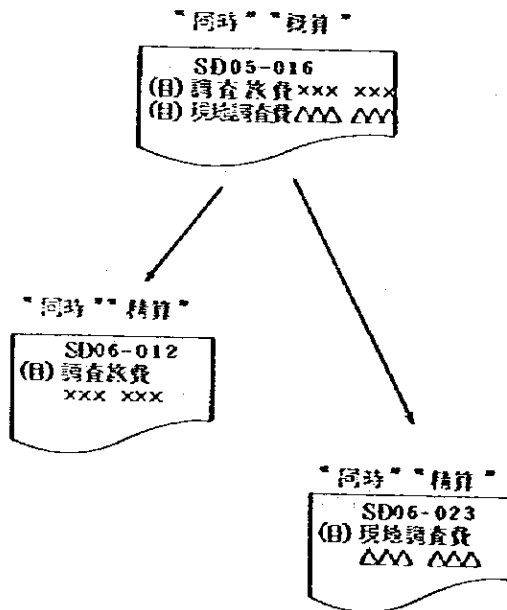

(注) 2つ以上の(B)について1本の支出負担行為書で概算支出を行なったものを別々に精算行為を行うことは可能。但し逆の場合は不可。つまり別々の負担行為書で概算支出を行なったものを1本の負担行為書で精算することは不可能。

3.5 許されていない記票例

例1. 2つの概算支出負担行為を一度に精算を行う。

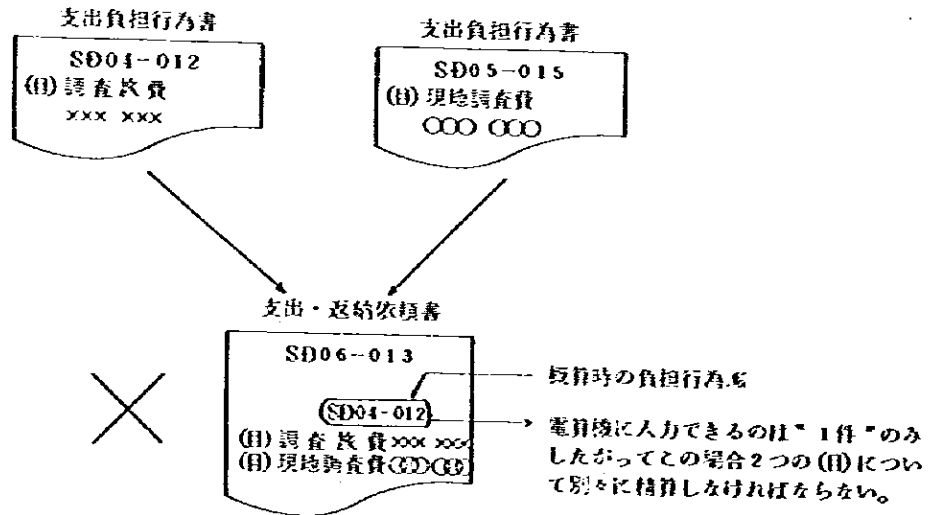

例2. 一括契約等の場合の支出依頼で、複数・複数回支払いになる場合、概算支払いと精算支払いを混在させることはできない。

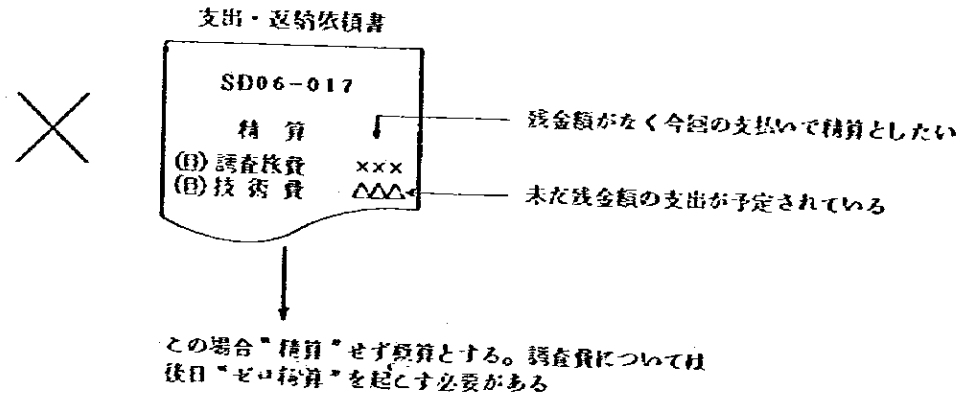

例3. 支出負担行為書の「事項」あるいは「目」が支出依頼書の「事項」「目」と異なる。又は、支出負担行為を取っていない「目」に対して支出依頼を起こすことはできない。

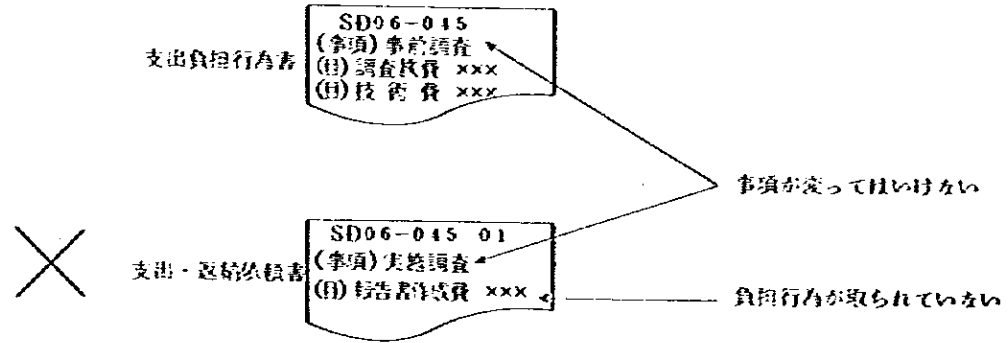

例4. 変更契約等で2つ以上にわたる支出負担行為の支出を1つの支出依頼で処理する。

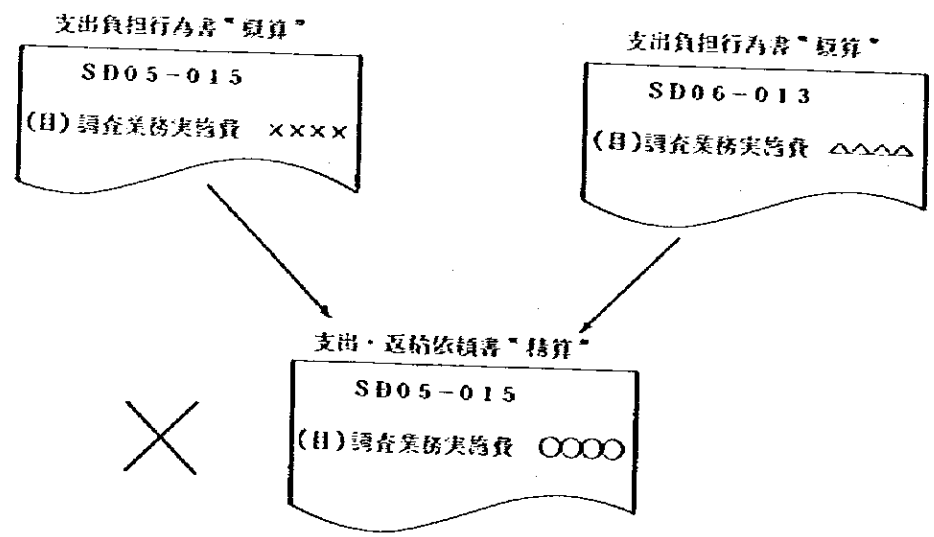

4.2 実験計画申請データ・シート

昭和56年度 支出予算実施計画申請書

昭和57年1月29日

契約担当者

役員 殿

業務担当部長

| | | | | | | | |
|-------|----|----|---|-------------|-------------|---------|------------|
| 00000 | 年度 | 種別 | 1 | プロジェクト番号 | 00351000603 | プロジェクト名 | ベキアノ診察科の設備 |
| 103 | 56 | 1 | 1 | 00351000603 | ベキアノ診察科の設備 | | |

下記の通り

| | |
|----|----|
| 承認 | 承認 |
| 業務 | 承認 |
| 担当 | 承認 |

社会課長 〇〇〇

款：海外技術協力事業費

項：開発調査費

研究科長 〇〇〇
 (50599) 有保 〇〇〇

| 目 | 科目コード | 表示額 | 予算 | | 表示額 | 表示合計 | 備 考 |
|-----------|-------|-----|----|---|-------|------|-----|
| | | | 額 | 残 | | | |
| 調査費 | 0301 | | | | 1302 | | |
| 現地調査費 | 0302 | | | | 6804 | | |
| 現地村贈送費 | 0303 | | | | 167 | | |
| 注 文 費 | 0304 | | | | 3040 | | |
| 報告書作成費 | 0305 | | | | 8457 | | |
| 国内旅費 | 0306 | | | | 620 | | |
| 所産気取手等運送費 | 0307 | | | | 313 | | |
| 検査器具調査費 | 0308 | | | | | | |
| プロジェクト研究費 | 0309 | | | | | | |
| 合 計 | 0311 | | | | 95981 | | |

上記の通り申請書に記載する。

業務担当部長

殿

契約担当者

役員 理事
 〇〇〇 〇〇〇

001-1-24

業務担当部長

001-24

4.3 支出負担行為及び支出・返納依頼書

同時の印を押した場合でも必ず○印をつける。
同時以外の場合は一枚となります。

支出負担行為

支出・返納依頼書

①

0

① 核算時は
ブランクのままが良い。

会計課帳簿担当者が記入。

金額は右詰に記入すること。

② 返納の場合のみを記入すること、△とはしない。

4.5 実施計画見直し用データ・シート

管理番号: 5766167549333333

実施計画別事業予算実績リスト (見込経記入用)

22K

期: 年度計画
第: 5/55

年度: 57年 2月発表

(当年度・繰越)

発表期: 02/02/83

プログラム名: 302671*351692
区: 302671

| | | | | | |
|-----|----|-----|----------|----|-----------|
| 155 | 58 | 212 | 03533609 | 04 | (12/1382) |
|-----|----|-----|----------|----|-----------|

1982年度年度計画見直し用データシート
22年度年度計画見直し用データシート

(単位: 百万)

| 項目 | 3 見込 数 | 3 見込 金額 | 3 見込 金額 | 3 見込 金額 | 見直し | | | | 3 見込 金額 | 見直し 金額 | 3 見込 金額 | 見直し 金額 |
|--------------------|--------------|---------------|---------------|---------------|---------------|---------------|-----------|-----------|---------------|-----------|---------------|-----------|
| | | | | | 2 見込 金額 | 3 見込 金額 | 見直し 金額 | 見直し 金額 | | | | |
| 調査費 | 5512 | 2650 | 2650 | 1416 | 0 | 0 | 0 | 0 | 0 | 0 | 0 | 0 |
| 調査費 | 585 | 550 | 550 | 550 | 0 | 0 | 0 | 0 | 0 | 0 | 0 | 0 |
| 実施計画費 | 27 | 10 | 10 | 10 | 0 | 0 | 0 | 0 | 0 | 0 | 0 | 0 |
| 302671*351692 費 | 57632 | 2650 | 2650 | 34983 | 31763 | 0 | 0 | 0 | 0 | 0 | 0 | 0 |
| 報告書作成費 | 45 | 311 | 311 | 311 | 0 | 0 | 0 | 0 | 0 | 0 | 0 | 0 |
| 国内費 | 319 | 219 | 219 | 219 | 0 | 0 | 0 | 0 | 0 | 0 | 0 | 0 |
| 外国費 調査費 | 0 | 0 | 0 | 0 | 0 | 0 | 0 | 0 | 0 | 0 | 0 | 0 |
| 外国費 調査費 | 0 | 0 | 0 | 0 | 0 | 0 | 0 | 0 | 0 | 0 | 0 | 0 |
| プログラム費 | 0 | 0 | 0 | 0 | 0 | 0 | 0 | 0 | 0 | 0 | 0 | 0 |
| 合計 | 62333 | 3575 | 3575 | 50716 | 38763 | 1025 | 0 | 0 | 0 | 0 | 0 | 0 |

単位

5. エラー・コードの見方

5.1 プロジェクト登録について

| エラーリスト名 (JOB名称) | プロジェクト登録マスク更新エラーリスト | 入力機票名 | プロジェクト登録データ・シート |
|--------------------|---|--------------------|---------------------------|
| エラーコード | エラー内容 | 対 策 | |
| 200 | <p>ⅰ) プロジェクト登録№を誤まって既に入力されている№で再度入力しようとした。</p> <p>ⅱ) 既に入力済であるにもかかわらず、再度入力しようとした。</p> <p>ⅲ) 修正データとして入力しようとしたが修正データであることを記入しなかった。</p> | 正しいプロジェクト登録№を取り直す。 | |
| 210 | 当該プロジェクト登録№が入力されていないにもかかわらず、修正データ・削除データを入力しようとした。 | 入力しない。 | 修正データである記号を付し、再入力する。 |
| 530 | カレンダーに存在しない登録、年月日を入力した。 | 正しい年月日を入力する。 | 正しいプロジェクト登録に修正後データを再入力する。 |

5.2 実施計画データ

| エラーリスト名 (JOB名称) | 実施計画マスタ更新エラーリスト | 入力誤票名 | 支出予算実施計画申請書 |
|--------------------|--|--|-------------|
| エラーコード | エラー内容 | 対策 | |
| 010 | ⅰ) プロジェクト登録が承認されていない (電算機に入力されていない) ⅱ) プロジェクト登録№の記入ミス。 | プロジェクト登録の入力処理を確認した後 再度入力処理を行う。 プロジェクト登録リストで正しいプロジェ クト登録№を確認の上再入力する。 | |
| 200 | ⅰ) 実施計画№を誤まって既に入力されて いる№で再度入力しようとした。 ⅱ) 既に入力済であるにもかかわらず、再 度入力しようとした。 ⅲ) 修正データとして入力しようとしたが 修正データであることを記入しなかった。 | 正しい実施計画№を取り直す。 入力しない。 修正データである記号を付し、再入力する。 | |
| 210 | 当該実施計画№が入力されていないにもか かわらず、修正データ・削除データを入力 しようとした。 | 正しい実施計画№のデータを再入力する。 | |
| 500 | ⅰ) 実施計画金額(合計)と個々の目金額 の機械計算の合計が一致しない。 ⅱ) 実施計画金額(合計)あるいは、目金 額を記入していない。 ⅲ) 数字が読み誤まりやすい字で記入され ているためミスパンチが生じた。 | 正しい数字で再入力をする。 抜けている金額を記入した上で再入力する。 読みやすい、正確な数字で再入力する。 | |
| 510 | 当該事項には、存在しない目を記入した。 | 予算的に正しい目を確認の上再入力する。 | |
| 530 | 会計年度以外の承認年月日が入力されて いる。又は承認年月日が入力されていない。 | 正しい承認年月日を入力する。 | |

5.3 支出負担行為データ(含む、旅費(既算・精算)請求データ)

| エラーリスト名 (JOB名称) | 支出負担行為マスク更新エラーリスト (GIR PS2) | 入力帳票名 | 支出負担行為書 |
|--------------------|--|--|---------|
| エラーコード | エラー内容 | 対 策 | |
| 010 | ⅰ) 実施計画が承認されていない(電算機に 入力されていない) ⅱ) 実施計画の記入ミス。 | 実施計画の入力処理を確認した後、再度入 力処理を行う。 実施計画リストで正しい実施計画を確認 の上再入力する。 | |
| 200 | ⅰ) 負担行為を誤まって既に入力されて いるで再度入力しようとした。 ⅱ) 既に入力済であるにもかかわらず、再 度入力しようとした。 ⅲ) 修正データとして入力しようとしたが 修正データであることを記入しなかった。 | 正しい負担行為を取り直す。 エラー・データの削除を行う。 修正データである記号を付し、再入力する。 | |
| 210 | 当該負担行為が入力されていないにもか かわらず、修正データ・削除データを入力 しようとした。 | 正しい支出負担行為に修正の後、デー タを再入力する。 | |
| 500 | ⅰ) 支出負担行為金額(合計)と個々の目 金額の機械計算の合計が一致しない。 ⅱ) 支出負担行為金額(合計)あるいは、 目金額を記入していない。 ⅲ) 数字が読み誤まりやすい字で記入され ているためミスパンチが生じた。 | 正しい数字で再入力する。 抜けている金額を記入した上で再入力する。 読みやすい、正確な数字で再入力する。 | |
| 510 | 当該事項には、存在しない目を記入した。 | 予算的に正しい目を確認の上再入力する。 | |
| 530 | 会計年度以外の差引年月日が入力されて いる。又は差引年月日が入力されていない。 | 正しい差引年月日を入力する。 | |

5.4 返納依頼データ(含む、旅費{概算・精算}請求データ)

| エラーリスト名 (JOB名称) | 支出・返納依頼マスタ更新エラーリスト (GIR FS2) | 入力票票名 | 支出・返納依頼書 |
|--------------------|---|---|----------|
| エラーコード | エラー内容 | 対 策 | |
| 010 | ⅰ) 支出負担行為が承認されていない(電算機に入力されていない) ⅱ) 実務計算№又は支出負担行為№の記入ミス。 | 支出負担行為の入力処理を確認した後、再度入力処理を行う。 正しい実務計算№又は、支出負担行為№を確認の上再入力する。 | |
| 200 | ⅰ) 負担行為№あるいは支出返納依頼№を誤って入力されている№で再度入力しようとした。 ⅱ) 既に入力済であるにもかかわらず再度入力しようとした。 ⅲ) 修正データとして入力しようとしたが修正データであることを記入しなかった。 | 正しい負担行為№あるいは支出返納依頼№を取り直す。 エラー・データの削除を行う。 修正データである記号を付し、再入力する。 | |
| 210 | 支出・返納依頼が入力されていないにもかかわらず、修正データ・削除データを入力しようとした。 | 正しい支出・返納依頼№に修正の後データを再入力する。 | |
| 500 | ⅰ) 支出・返納依頼金額(合計)と個々の目金額の検核計算の合計が一致しない。 ⅱ) 支出・返納依頼金額(合計)あるいは、目金額を記入していない。 ⅲ) 数字が読み誤まりやすい字で記入されているためミスパンチが生じた。 | 正しい数字で再入力する。 抜けている金額を記入した上で再入力する。 読みやすい、正確な数字で再入力する。 | |
| 510 | 当該事項には、存在しない日を記入した。 | 予算的に正しい日を確認の上再入力する。 | |
| 530 | 会計年度以外の差引年月日が入力されている。又は差引年月日が入力されていない。 | 正しい差引年月日を入力する。 | |
| 600 | “同時”であるにもかかわらず、支出負担行為差引年月日と支出依頼差引年月日が異なる。 | 支出依頼差引年月日を修正する。あるいは、“同時”を“一致”に変更する。 | |

6.2 マスタ更新エラーリスト

| DATE | | KEY | NO | TYPE | STATUS | ERR | MSG | DATE | TIME | USER |
|----------|-----|----------------------------|-----|------|--------------|-------------|------|---------------|------|------|
| 57/02/02 | 010 | 10310354011031035501-05501 | 103 | 1 | 0354011 03 1 | 5003-055 01 | 0001 | 1502491 | | |
| | | | 103 | 1 | 0354011 03 1 | 5003-055 01 | 0003 | 04 076226100 | | |
| | | | 103 | 1 | 0354011 03 1 | 5003-055 01 | 0004 | 15 001350100 | | |
| | | | 103 | 1 | 0354011 03 1 | 5003-055 01 | 0009 | 027570200 | | |
| 57/02/02 | 200 | 1031035403030210010-05501 | 103 | 1 | 0354030 02 1 | F003-055 01 | 0001 | 1501005 | | |
| | | | 103 | 1 | 0354030 02 1 | F003-055 01 | 0003 | 05 000107000 | | |
| | | | 103 | 1 | 0354030 02 1 | F003-055 01 | 0009 | 000107000 | | |
| 57/02/02 | 210 | 103103551050110010-02001 | 103 | 1 | 0355105 01 1 | P010-020 01 | 0001 | 1501010 | | |
| | | | 103 | 1 | 0355105 01 1 | P010-020 01 | 0003 | 03 000000000 | | |
| | | | 103 | 1 | 0355105 01 1 | P010-020 01 | 0009 | 000000000 | | |
| | | | 103 | 1 | 0355105 01 1 | P010-020 01 | 0009 | 000000000 | | |
| 57/02/05 | 220 | 103103551050102011-02001 | 103 | 1 | 0355105 01 2 | P011-020 01 | 0001 | 1501100 | | |
| | | | 103 | 0 | 0355105 01 2 | P011-020 01 | 0003 | 01 000000200 | | |
| | | | 103 | 1 | 0355105 01 2 | P011-020 01 | 0009 | 000000200 | | |
| | | | 103 | 1 | 0355105 01 2 | P011-020 01 | 0009 | 000 000000000 | | |

入力済でマスターファイル化されたデータ及び入力データ相互の関連チェックによりエラーとなった入力データのエラー内容を入力する。

本エラーリストは、支出負担行内データ

支出・返給依頼データ

プロジェクト登録データ

実務計画データ

等のデータ入力に際し出力される。

エラーコードの見方は「エラーコードの見方を参照すること。」

6.3 プロジェクト登録リスト

プロジェクト登録リスト

02/22/01 PAGE 1 3

| プロジェクトID | プロジェクト名 | プロジェクトID | プロジェクト名 | プロジェクトID | プロジェクト名 | プロジェクトID | プロジェクト名 |
|----------|---------|----------|---------|----------|---------|----------|---------|
| 0318 | 0302 | 0350522 | 0302 | 031818 | 0302 | 0302 | 0302 |
| | 1524 | 0350520 | 0302 | 031818 | 0302 | 0302 | 0302 |
| | 1778 | 0350515 | 0302 | 031818 | 0302 | 0302 | 0302 |
| | 2732 | 0350513 | 0302 | 031818 | 0302 | 0302 | 0302 |
| | | 0350532 | 0302 | 031818 | 0302 | 0302 | 0302 |
| 0349 | 2732 | 0350518 | 0302 | 031818 | 0302 | 0302 | 0302 |
| 0370 | 1872 | 0350522 | 0302 | 031818 | 0302 | 0302 | 0302 |
| | 1874 | 0350517 | 0302 | 031818 | 0302 | 0302 | 0302 |
| | | 0350527 | 0302 | 031818 | 0302 | 0302 | 0302 |
| | 1703 | 0350316 | 0302 | 031818 | 0302 | 0302 | 0302 |
| | | 0350343 | 0302 | 031818 | 0302 | 0302 | 0302 |
| | 2732 | 0350516 | 0302 | 031818 | 0302 | 0302 | 0302 |
| | | 0350637 | 0302 | 031818 | 0302 | 0302 | 0302 |
| | | 0350543 | 0302 | 031818 | 0302 | 0302 | 0302 |
| 0331 | 1332 | 0350523 | 0302 | 031818 | 0302 | 0302 | 0302 |
| | 1874 | 0350320 | 0302 | 031818 | 0302 | 0302 | 0302 |
| | 2732 | 0350338 | 0302 | 031818 | 0302 | 0302 | 0302 |
| 0102 | 0302 | 0350513 | 0302 | 031818 | 0302 | 0302 | 0302 |
| | 1332 | 0350355 | 0302 | 031818 | 0302 | 0302 | 0302 |
| | | 0350347 | 0302 | 031818 | 0302 | 0302 | 0302 |
| | | 0350323 | 0302 | 031818 | 0302 | 0302 | 0302 |
| | | 0350527 | 0302 | 031818 | 0302 | 0302 | 0302 |
| | | 0350311 | 0302 | 031818 | 0302 | 0302 | 0302 |
| | | 0350528 | 0302 | 031818 | 0302 | 0302 | 0302 |
| | | 0350321 | 0302 | 031818 | 0302 | 0302 | 0302 |

6.4 実施計画リスト

2019/03/31 : 5014064201000000* 02/22/21 PAGE : 1

2019/03/31 : 5014064201000000* (5075)

5075220201 : 5014064201000000*

(5014 : 0210)

| 1 | 0 | 1101 | 5075220201 | 5075220201 | 5075220201 | 5075220201 | 5075220201 | 5075220201 | 5075220201 | 5075220201 | 5075220201 | 5075220201 | 5075220201 |
|---------|-------------------|------|------------|------------|------------|------------|------------|------------|------------|------------|------------|------------|------------|
| 0355030 | 5014064201000000* | 0 | 0 | 0 | 0 | 575 | 0 | 0 | 0 | 0 | 0 | 575 | 56/83/31 |
| 0355032 | 5014064201000000* | 0 | 0 | 0 | 0 | 513 | 0 | 0 | 0 | 0 | 0 | 513 | 81/18/20 |
| 0355035 | 5014064201000000* | 2657 | 763 | 60 | 0 | 557 | 0 | 0 | 0 | 0 | 0 | 4916 | 56/83/31 |
| 0355036 | 5014064201000000* | 2657 | 762 | 60 | 0 | 1675 | 0 | 0 | 0 | 0 | 0 | 5132 | |
| 0355040 | 5014064201000000* | 0 | 0 | 0 | 0 | 503 | 0 | 0 | 0 | 0 | 0 | 503 | 56/83/31 |
| 0355065 | 5014064201000000* | 0 | 0 | 0 | 0 | 333 | 0 | 0 | 0 | 0 | 0 | 333 | 56/83/31 |
| 0355070 | 5014064201000000* | 0 | 0 | 0 | 0 | 832 | 0 | 0 | 0 | 0 | 0 | 832 | |
| 0355107 | 5014064201000000* | 0 | 0 | 0 | 0 | 503 | 0 | 0 | 0 | 0 | 0 | 503 | 56/83/31 |
| 0355108 | 5014064201000000* | 0 | 0 | 0 | 0 | 502 | 0 | 0 | 0 | 0 | 0 | 502 | |
| 0355177 | 5014064201000000* | 0 | 0 | 0 | 0 | 579 | 133 | 0 | 0 | 0 | 0 | 712 | 56/83/31 |
| 0355178 | 5014064201000000* | 0 | 0 | 0 | 0 | 652 | 0 | 0 | 0 | 0 | 0 | 652 | 56/83/31 |
| 0355184 | 5014064201000000* | 0 | 0 | 0 | 0 | 514 | 345 | 0 | 0 | 0 | 0 | 859 | 56/83/31 |
| 0355185 | 5014064201000000* | 0 | 0 | 0 | 0 | 1743 | 476 | 0 | 0 | 0 | 0 | 2219 | |
| 0355207 | 5014064201000000* | 0 | 0 | 0 | 0 | 502 | 0 | 0 | 0 | 0 | 0 | 502 | 56/83/31 |
| 0355208 | 5014064201000000* | 0 | 0 | 0 | 0 | 503 | 0 | 0 | 0 | 0 | 0 | 503 | |

6.5 実施計画差引簿（原誤用）

年度： 1992
 種別： 固定資産
 事業区分： 5*1*2
 (B)
 プロジェクト番号(名称)： 335557 (390377*0274)

実施計画差引(原誤)リスト (1992年) 頁 55/61

作成日： 02/01/10

11/6

| 年月日 | 摘要 | 借方区分 | 管理番号 | 借方 実施計画残額 *借方残高 | 借方 繰上 残高 | B 貸方 繰上 残高 | C 貸方 繰上 残高 | D 貸方 繰上 残高 | E 貸方 繰上 残高 | F 貸方 繰上 残高 | G 貸方 繰上 残高 | H 貸方 繰上 残高 | I 貸方 繰上 残高 | J 貸方 繰上 残高 | K 貸方 繰上 残高 | L 貸方 繰上 残高 | M 貸方 繰上 残高 | N 貸方 繰上 残高 | O 貸方 繰上 残高 | P 貸方 繰上 残高 | 会計 管理番号 | 備 考 | |
|--------|--------|-------|-----------|-----------------------|----------------|---------------------|---------------------|---------------------|---------------------|---------------------|---------------------|---------------------|---------------------|---------------------|---------------------|---------------------|---------------------|---------------------|---------------------|---------------------|------------|--------|--|
| 199203 | 3*2332 | 4*132 | 019-233 | | | | | | | | | | | | | | | | | | | | |
| 199203 | 3332 | 4*132 | 019-233 | | | | | | | | | | | | | | | | | | | | |
| 199210 | 032202 | 4432 | 019-012 | | | | | | | | | | | | | | | | | | | | |
| 199221 | 333*4 | 4432 | 019-235 | | | | | | | | | | | | | | | | | | | | |
| 199224 | 032203 | 4432 | 019-27201 | | | | | | | | | | | | | | | | | | | | |
| 199227 | 333*4 | 4432 | 019-27501 | | | | | | | | | | | | | | | | | | | | |
| | 2*3*4 | | | 455700 | | | | | | | | | | | | | | | | | | | |
| | | | | | | 455717 | 51432 | 455718 | 51432 | | | | | | | | | | | | | | |
| 199228 | 3*2332 | 4432 | 018-235 | | | | | | | | | | | | | | | | | | | | |
| 199228 | 3332 | 4432 | 018-235 | | | | | | | | | | | | | | | | | | | | |
| | 2*3*4 | | | 455717 | | | | | | | | | | | | | | | | | | | |

年度： 1992
 種別： 固定資産
 事業区分： 5*1*2
 (B)
 プロジェクト番号(名称)： 335557 (390377*0274)

実施計画差引(原誤)リスト (1992年) 頁 56/61

作成日： 02/01/10

12/6

| 年月日 | 摘要 | 借方区分 | 管理番号 | 借方 実施計画残額 *借方残高 | 借方 繰上 残高 | B 貸方 繰上 残高 | C 貸方 繰上 残高 | D 貸方 繰上 残高 | E 貸方 繰上 残高 | F 貸方 繰上 残高 | G 貸方 繰上 残高 | H 貸方 繰上 残高 | I 貸方 繰上 残高 | J 貸方 繰上 残高 | K 貸方 繰上 残高 | L 貸方 繰上 残高 | M 貸方 繰上 残高 | N 貸方 繰上 残高 | O 貸方 繰上 残高 | P 貸方 繰上 残高 | 会計 管理番号 | 備 考 | |
|-----|-----------|------|------|-----------------------|----------------|---------------------|---------------------|---------------------|---------------------|---------------------|---------------------|---------------------|---------------------|---------------------|---------------------|---------------------|---------------------|---------------------|---------------------|---------------------|------------|--------|--|
| | 3*2332 34 | | | 456522 | | | | | | | | | | | | | | | | | | | |
| | 3332 | | | 327022 | | | | | | | | | | | | | | | | | | | |
| | 3*2332 | | | 56502 | | | | | | | | | | | | | | | | | | | |
| | 333*4 | | | 55622 | | | | | | | | | | | | | | | | | | | |
| | 032203 | | | 35522 | | | | | | | | | | | | | | | | | | | |

6.7 実施計画見直しリスト(見込額記入用)

事業: 518487A70355997

実施計画別事業予算実績リスト(見込額記入用)

23A

期: 年度計画
年: 57年

期: 57年 2月現在

(当年度-820期)

04759:02/02/03

プロジェクト名: 24567037A70355999
期: 2456703

| | | | |
|----|-----------------|----|-----------------|
| 事業 | 518487A70355997 | 事業 | 518487A70355997 |
| 期 | 57年 | 期 | 57年 |
| 期 | 2月 | 期 | 2月 |

| 費目 | ③ 見込額 | ④ 実績額 | ⑤ 差額 | ⑥ 科目 | 支出内訳 | | | | ⑧ C合計 | ⑨ 見込額 | ⑩ 実績額 | ⑪ 差額 |
|------------|----------|----------|---------|---------|------|----|----|----|----------|----------|----------|---------|
| | | | | | 24 | 34 | 04 | 04 | | | | |
| 調査費 | 2177 | | -2177 | | | | | | | | | |
| 現地調査費 | 855 | | -855 | | | | | | | | | |
| 資料購置費 | 0 | | 0 | | | | | | | | | |
| 3531*265*費 | 8332 | | -8332 | | | | | | | | | |
| 広告宣伝費 | 330 | | -330 | | | | | | | | | |
| 国内旅費 | 154 | | -154 | | | | | | | | | |
| 庶務費 雑費 | 0 | | 0 | | | | | | | | | |
| 本費 調査費 | 0 | | 0 | | | | | | | | | |
| プロジェクト費 | 0 | | 0 | | | | | | | | | |
| 合計 | 8533 | | -8533 | | | | | | | | | |

44

03-204

03-204

6.8 実総計函見直しリスト（見直し完了後のリスト）

目録番号： _____ プロジェクト別事業予算見直しリスト
 年度： _____ 年度 _____ 年度 _____
 事業： _____ 年度 _____ 年度 _____
 プロジェクト番号： _____
 事業計画番号： _____

| 目 | 事業計画年度 | N | 見直し内容 | | | | 見直し結果 | 見直し理由 | 見直し金額 | 見直し率 |
|----------|--------|---|-------|-------|-------|-------|-------|-------|-------|------|
| | | | 見直し項目 | 見直し内容 | 見直し理由 | 見直し結果 | | | | |
| 調査費 | | B | | | | | | | | |
| | | C | | | | | | | | |
| 現地調査費 | | B | | | | | | | | |
| | | C | | | | | | | | |
| 資料調達費 | | B | | | | | | | | |
| | | C | | | | | | | | |
| 調査費以外経費 | | B | | | | | | | | |
| | | C | | | | | | | | |
| 報告書作成費 | | B | | | | | | | | |
| | | C | | | | | | | | |
| その他経費 | | B | | | | | | | | |
| | | C | | | | | | | | |
| 経費 | | B | | | | | | | | |
| | | C | | | | | | | | |
| その他経費 | | B | | | | | | | | |
| | | C | | | | | | | | |
| プロジェクト経費 | | B | | | | | | | | |
| | | C | | | | | | | | |
| 合計 | | B | | | | | | | | |
| | | C | | | | | | | | |

